

PENTAX

Appareil photo moyen format numérique

645D

Mode d'emploi

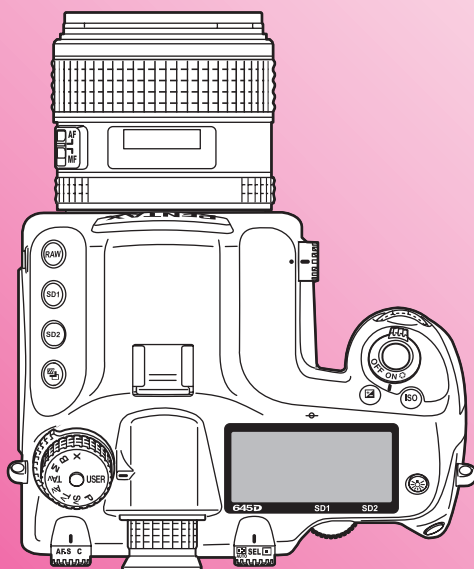

La lecture du mode d'emploi vous permettra de bénéficier d'un fonctionnement optimal de votre appareil.

Nous vous remercions d'avoir choisi cet appareil photo PENTAX moyen format numérique **645D**. Veuillez lire le mode d'emploi préalablement à l'utilisation de l'appareil afin de tirer le meilleur parti des fonctions de ce produit. Ce document, qui est à conserver après lecture, sera un outil précieux pour vous aider à comprendre l'ensemble des caractéristiques de l'appareil.

Objectifs que vous pouvez utiliser

En général, les objectifs qui peuvent être utilisés avec cet appareil sont les objectifs D FA645 et FA645 et les objectifs 645 disposant d'une position d'ouverture **A** (Auto). Pour utiliser tout autre objectif ou accessoire, reportez-vous au p.28 de ce manuel.

Droits d'auteur

Les images prises à l'aide de cet appareil qui sont destinées à un usage autre que privé ne peuvent être utilisées sans autorisation préalable, tel que défini par le Copyright Act (législation relative aux droits d'auteur en vigueur aux États-Unis). Soyez particulièrement attentif aux restrictions concernant l'usage privé de certains types d'images, prises lors de manifestations ou de spectacles ou destinées à être exposées. Les images prises dans le but d'obtenir des droits d'auteur ne peuvent être utilisées autrement que dans le cadre des droits d'auteur définis par le Copyright Act, et une vigilance particulière est également recommandée à cet égard.

Marques déposées

PENTAX, **645D** et smc PENTAX sont des marques de fabrique de HOYA CORPORATION.

PENTAX Digital Camera Utility et SDM sont des marques de fabrique de HOYA CORPORATION.

Microsoft et Windows sont des marques déposées de Microsoft Corporation aux États-Unis et dans d'autres pays. Windows Vista est une marque déposée ou une marque de fabrique de Microsoft Corporation aux États-Unis et/ou dans d'autres pays.

Macintosh et Mac OS sont des marques de fabrique d'Apple Inc., enregistrées aux États-Unis et dans d'autres pays.

 Le logo SDHC est une marque de fabrique de SD-3C, LLC. Ce produit inclut la technologie DNG sous licence d'Adobe Systems Incorporated.

 Le logo DNG est soit une marque de fabrique déposée soit une marque de fabrique d'Adobe Systems Incorporated aux États-Unis ou dans les autres pays.

 HDMI, le logo HDMI et High-Definition Multimedia Interface sont des marques de fabrique ou des marques déposées de HDMI Licensing LLC.

Toutes les autres marques ou noms de produits sont des marques déposées de leurs sociétés respectives.

Ce produit est compatible avec PRINT Image Matching III ; les appareils photo numériques, imprimantes et logiciels dotés de la technologie PRINT Image Matching permettent aux utilisateurs de réaliser des photos qui sont plus fidèles à leurs intentions.

Certaines fonctions sont indisponibles sur les imprimantes non compatibles avec PRINT Image Matching III.

Copyright 2001 Seiko Epson Corporation. Tous droits réservés. PRINT Image Matching est une marque déposée de Seiko Epson Corporation.

Le logo PRINT Image Matching est une marque de fabrique de Seiko Epson Corporation.

À l'attention des utilisateurs de cet appareil

- N'utilisez pas ou ne rangez pas cet appareil à proximité d'équipements qui génèrent des radiations électromagnétiques ou des champs magnétiques puissants. Des charges statiques ou des champs magnétiques forts produits par les équipements tels que les émetteurs radio peuvent interférer avec l'écran, endommager les données enregistrées sur la carte mémoire ou affecter les circuits internes du produit et entraîner un dysfonctionnement de l'appareil.
- L'écran à cristaux liquides utilisé pour l'affichage a été conçu grâce à une technologie de très haute précision. Bien que le taux de pixels effectifs soit d'au minimum 99,99 %, il est possible que 0,01 % ou moins des pixels restent inactifs ou au contraire soient actifs alors qu'ils ne devraient pas l'être. Cela n'a toutefois aucun effet sur l'image enregistrée.
- Les cartes mémoire SD et SDHC sont indifféremment désignées comme des cartes mémoire SD dans le présent manuel.

- Dans ce manuel, le terme générique « ordinateur » fait aussi bien référence à un PC sous Windows qu'à un Macintosh.
- Dans ce manuel, le terme « batterie » fait référence à tout type de source d'énergie (batterie ou pile) utilisé pour cet appareil photo et ses accessoires.

Il est possible que les illustrations et l'écran d'affichage figurant dans le présent manuel diffèrent du produit réel.

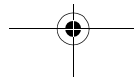
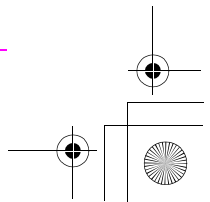
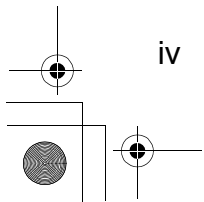
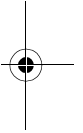
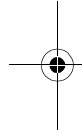
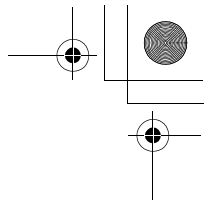
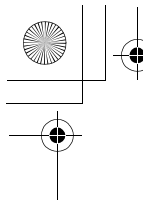

UTILISATION DE VOTRE APPAREIL EN TOUTE SÉCURITÉ

Nous avons tout mis en œuvre au cours de la conception de cet appareil pour en assurer l'utilisation en toute sécurité. Nous vous demandons donc d'être particulièrement vigilants quant aux points précédés des symboles suivants.



Danger

Ce symbole indique que le non-respect de ce point peut engendrer des blessures corporelles graves.



Attention

Ce symbole indique que le non-respect de ce point peut provoquer des blessures corporelles mineures à moyennement graves ou des dégâts matériels.

À PROPOS DE VOTRE APPAREIL



Danger

- N'essayez jamais de démonter ou de modifier l'appareil. L'appareil contient des pièces sous haute tension et il existe un risque de décharge électrique.
- N'essayez jamais de toucher les parties internes de l'appareil visibles à la suite d'une chute ou pour toute autre raison car il existe un risque de décharge électrique.
- Il est dangereux d'enrouler la courroie de l'appareil autour du cou. Soyez particulièrement vigilant avec les enfants en bas âge.
- Ne regardez jamais directement le soleil à travers le viseur lorsque le téléobjectif est monté car cela peut s'avérer très dangereux pour votre vue et, en particulier, provoquer une cécité.

- Retirez immédiatement la batterie de l'appareil ou débranchez l'adaptateur secteur et contactez votre centre de réparation PENTAX le plus proche en cas de fumée, d'odeur suspecte ou d'un quelconque dysfonctionnement. Le fait de continuer à utiliser l'appareil peut entraîner un incendie ou une décharge électrique.
- Certaines parties de l'appareil chauffent pendant son utilisation. De légères brûlures sont possibles en cas de maniement prolongé.
- Si l'écran est endommagé, faites attention aux morceaux de verre. De même, veillez à ce que le cristal liquide n'entre pas en contact avec la peau, les yeux ou la bouche.
- En fonction de facteurs qui sont propres à chaque individu ou de la condition physique de chacun, l'utilisation de l'appareil photo peut provoquer des démangeaisons, des éruptions ou des cloques. En présence de troubles anormaux, cessez l'utilisation de l'appareil et prenez immédiatement un avis médical.

À propos du chargeur de batterie et de l'adaptateur secteur



Danger

- Veillez à utiliser le chargeur de batterie et l'adaptateur secteur exclusivement conçus pour ce produit, de tension et de voltage correspondant à l'appareil. Il existe un risque d'incendie, de décharge électrique ou de détérioration de l'appareil en cas d'utilisation d'un chargeur ou adaptateur autre que ceux spécifiés ou de tension et voltage différents. La tension spécifiée est 100-240 V CA.
- Ne démontez pas et ne modifiez pas ce produit, sous peine d'incendie ou de décharge électrique.

- Arrêtez immédiatement l'appareil et contactez un centre de réparation PENTAX en cas de fumée, d'odeur suspecte ou d'un quelconque dysfonctionnement. Toute utilisation prolongée dans ces conditions peut provoquer un incendie ou une décharge électrique.
- En cas de pénétration d'eau à l'intérieur de l'appareil, contactez un centre de réparation PENTAX. Toute utilisation prolongée dans ces conditions peut provoquer un incendie ou une décharge électrique.
- En cas d'orage au cours de l'utilisation du chargeur de batterie ou du cordon d'alimentation secteur, débranchez le cordon et arrêtez l'appareil. Toute utilisation prolongée dans ces conditions peut provoquer des dommages, un incendie ou une décharge électrique.
- Essayez la prise du cordon d'alimentation secteur en présence de poussière. Cela pourrait en effet provoquer un incendie.

Attention

- Ne posez pas d'objet lourd sur le cordon d'alimentation secteur, ne laissez pas d'objet lourd choir sur ce cordon et évitez toute déformation excessive susceptible de le détériorer. Si le cordon d'alimentation secteur est endommagé, contactez un centre de réparation PENTAX.
- Ne touchez pas ou ne mettez pas en court-circuit l'extrémité du cordon d'alimentation secteur alors que celui-ci est branché.
- Ne branchez pas ou ne débranchez pas le cordon d'alimentation secteur avec les mains mouillées. Cela pourrait provoquer une décharge électrique.
- Une chute du produit ou un choc violent pourrait entraîner un dysfonctionnement de l'équipement.
- N'utilisez pas le chargeur pour des batteries autres que la batterie lithium-ion rechargeable D-LI90, Toute tentative de charger d'autres types de batterie risque de provoquer une explosion, une surchauffe ou d'endommager le chargeur.

- Pour limiter les risques, n'utilisez que des cordons d'alimentation électrique certifiés CSA/UL de type SPT-2 ou supérieur, fil cuivre de calibre minimal AWG 18, munis à une extrémité d'une prise mâle moulée (de configuration NEMA) et à l'autre extrémité d'un connecteur femelle moulé (de configuration non industrielle CEI) ou équivalent.

À propos de la batterie

Danger

- Veillez à ranger la batterie hors de portée des enfants en bas âge. La mettre à la bouche peut provoquer une décharge électrique.
- En cas de fuite de la batterie et de contact avec les yeux, ne les frottez pas. Rincez-les à l'eau claire et consultez immédiatement un médecin.

Attention

- N'utilisez que la batterie prescrite pour cet appareil afin d'éviter tout risque d'explosion ou d'incendie.
- Ne démontez pas la batterie, sous peine d'entraîner des fuites ou une explosion.
- Retirez immédiatement la batterie de l'appareil si elle chauffe ou commence à fumer. Veillez à ne pas vous brûler pendant cette opération.
- Maintenez les polarités + et – de la batterie éloignées des fils métalliques, épingles à cheveux et autres objets métalliques.
- Ne mettez pas la batterie en court-circuit et ne la jetez pas au feu sous peine de provoquer une explosion ou un incendie.
- En cas de contact avec la peau ou les vêtements, lavez les zones affectées avec de l'eau.

- Précautions pour l'utilisation de la batterie D-LI90 :
N'UTILISEZ QUE LE CHARGEUR PRÉVU À CET EFFET.
NE L'INCINÉREZ PAS.
NE LA DÉMONTEZ PAS.
NE LA COURT-CIRCUITEZ PAS.
NE L'EXPOSEZ PAS À UNE TEMPÉRATURE ÉLEVÉE
(140 °F/60 °C).

À propos de la carte mémoire SD



Danger

- Veillez à ranger la carte mémoire SD hors de portée des enfants en bas âge. Elle peut être avalée par mégarde. Consultez immédiatement un médecin si une carte mémoire est avalée accidentellement.

Précautions d'utilisation

Avant d'utiliser votre appareil photo

- Lorsque l'appareil n'a pas été utilisé pendant une longue période, vérifiez qu'il fonctionne toujours correctement, notamment avant de prendre des photos importantes (telles que des photos de mariage ou de voyages). Les données enregistrées ne peuvent être garanties si l'enregistrement, la lecture ou le transfert des données vers un ordinateur, etc. n'est pas possible en raison d'un dysfonctionnement de votre appareil ou du support d'enregistrement (carte mémoire SD), etc.

À propos de la batterie et du chargeur

- Les performances de la batterie peuvent diminuer si elle est stockée entièrement chargée. Évitez de la stocker à des températures élevées.
- Si la batterie reste insérée dans l'appareil et que celui-ci ne sert pas pendant longtemps, la batterie va se décharger de façon excessive, ce qui raccourcira sa durée d'utilisation.
- Il est conseillé de charger la batterie la veille ou le jour même de son utilisation.
- Le cordon d'alimentation secteur fourni avec cet appareil est conçu exclusivement pour le chargeur D-BC90. Ne l'utilisez pas avec un autre équipement.

Précautions de transport et d'utilisation de votre appareil

- Évitez de soumettre l'appareil à des températures ou des taux d'humidité élevés. Ne le laissez pas à l'intérieur d'un véhicule où des températures très importantes sont possibles.
- Assurez-vous que l'appareil n'est pas soumis à des vibrations importantes, à des chocs ou à de fortes pressions. Protégez-le par un sac matelassé lorsque vous le transportez en voiture, moto ou bateau, etc.
- La plage de température d'utilisation de l'appareil est comprise entre -10 °C et 40 °C (14 °F à 104 °F).
- L'écran risque de s'assombrir à température élevée mais redevient normal à une température normale.
- L'écran peut réagir plus lentement par basse température. Cela fait partie des propriétés de tout écran à cristaux liquides et ne constitue pas un dysfonctionnement.

- Les brusques changements de température peuvent entraîner la formation de gouttelettes de condensation à l'intérieur comme à l'extérieur de l'appareil. Dans un tel cas, mettez l'appareil dans votre sac ou un sac en plastique et sortez-le uniquement lorsque la différence entre température de l'appareil et température ambiante est stabilisée.
- Veillez à ce qu'aucun élément étranger, terre, sable, poussière, eau, gaz, sel, etc. ne pénètre dans l'appareil car il pourrait l'endommager. Essuyez toute goutte d'eau éventuellement présente sur l'appareil.
- N'appuyez pas fortement sur l'écran car cela pourrait l'endommager ou conduire à un dysfonctionnement.
- Veillez à ne pas trop serrer la vis du trépied lorsqu'un trépied est utilisé.

Nettoyage de l'appareil

- N'utilisez jamais de solvants tels que diluants, alcool ou benzine pour nettoyer l'appareil. Cela peut entraîner une décoloration.
- Utilisez un pinceau pour dépeussier l'objectif ou le viseur. N'utilisez jamais d'aérosol pour le nettoyage car cela pourrait endommager l'objectif.
- Veuillez contacter le service après-vente PENTAX pour un nettoyage professionnel du capteur CCD (cette prestation est payante).

Rangement de l'appareil

- Évitez de ranger l'appareil dans une pièce où se trouvent des conservateurs ou des produits chimiques. Le stockage à des températures ou des taux d'humidité élevés peut provoquer la formation de moisissures. Retirez l'appareil de son étui et rangez-le dans un endroit sec et bien aéré.

Autres précautions

- Pour que votre appareil conserve ses performances optimales, nous vous conseillons de le faire réviser tous les ans ou tous les deux ans.
- Reportez-vous aux « Précautions d'utilisation d'une carte mémoire SD » (p.34) pour la carte mémoire SD.
- Sachez que la suppression d'images ou le formatage de cartes mémoire SD n'efface pas complètement les données d'origine. Les fichiers supprimés peuvent parfois être récupérés à l'aide d'un logiciel disponible dans le commerce. Il est de la responsabilité de l'utilisateur de garantir la confidentialité.

À propos de l'enregistrement de ce produit

Afin de vous fournir un meilleur service, nous vous recommandons de compléter le formulaire d'enregistrement du produit, que vous trouverez sur le CD-ROM livré avec l'appareil ou sur le site PENTAX. Nous vous remercions de votre collaboration. Reportez-vous aux « Utilisation d'un ordinateur » (p.87) pour en savoir plus.

Manuels fournis

Cet appareil est accompagné de deux manuels : le « Mode d'emploi » (ce livret) et le « Guide de référence des menus » à utiliser au besoin.

Mode d'emploi

Le « Mode d'emploi » qui contient les pages 1 à 109 décrit les préparatifs nécessaires avant l'utilisation et les principes de fonctionnement de base de votre appareil.

Guide de référence des menus

Il décrit les fonctions pouvant être réglées en appuyant sur le bouton **MENU** et les caractéristiques de l'appareil. Après avoir lu le « Mode d'emploi » et vous être familiarisé avec les opérations de base de votre appareil, vous pourrez emporter avec vous le « Guide de référence des menus » comme outil de référence pratique. Le « Guide de référence des menus » contient les pages R1 à R48.

Les symboles suivants indiquent les numéros de pages de référence avec les informations correspondantes.



-  Reportez-vous à un autre emplacement dans le cadre du même document.
-  Reportez-vous à un emplacement dans l'autre document.

Table des matières du mode d'emploi

UTILISATION DE VOTRE APPAREIL EN TOUTE SÉCURITÉ.....	1
Précautions d'utilisation	3
Manuels fournis	5
1 Avant d'utiliser votre appareil photo	9
Vérification du contenu du coffret.....	10
Noms et fonctions des éléments.....	11
Boutons, molettes et leviers.....	12
Témoins d'affichage	14
Écran	14
Viseur et écran LCD	20
2 Préparation de l'appareil	23
Fixation de la courroie.....	24
Fixation de l'objectif	24
Tableau de compatibilité des objectifs.....	26
Utilisation de la batterie	28
Charge de la batterie	28
Insertion et retrait de la batterie	28
Utiliser l'adaptateur secteur (en option)	30
Insertion/extraction de la carte mémoire SD.....	31
Alimentation	33

Réglages initiaux.....	34
Sélection de la langue.....	34
Réglage de la date	35
Formatage d'une carte mémoire SD	36
Réglage dioptrique.....	37
Fixation de l'ocilleton large	37
Testez votre appareil	37
Prise de vue	37
Lecture des images capturées	38
Comment modifier les réglages des fonctions	38
Utilisation des touches directes.....	38
Utilisation de l'écran de réglage des paramètres	39
Utilisation des menus	40
3 Fonctions de prise de vue	41
Définition du format de fichier et des données Méthode de sauvegarde	42
Format de fichier	42
Pixels enregistrés JPEG /Niv. compression	43
Mise au point	44
Sélection du mode de mise au point	44
Collimateur AF.....	45
Réglage de l'exposition	46
Sélection du mode de mesure	46
Réglage de la sensibilité	47
Changement du mode d'exposition	48
Verrouillage AE	50
Réglage de la balance des blancs	51
Réglage de balance manuelle des blancs.....	52
Réglage de la température de couleur	53
Sauvegarde du réglage de balance des blancs d'une image capturée.....	54

Mode de déclenchement	54
Prise de vue en rafale	55
Mode retardateur	55
Prise de vue avec la télécommande	55
Prise de vue par intervalométrie	56
Sur-impression	56
P.de vue miroir verrouillé	56
Bracketing auto	58
Bracketing d'exposition	58
Bracketing avancé	59
Mode flash	60
Montage d'un flash	60
Réglage du mode flash	60
Tableau de compatibilité des flashes	62
Prévisualisation	63
Prévisualisation optique	63
Prévisualisation numérique	63
Personnaliser image	64

4 Fonctions de lecture et de traitement **67**

Réglage des fonctions de lecture	68
Palette du mode lecture	68
Afficher une seule image	69
Supprimer des images une par une	69
Lecture zoom	69
Affichage d'images multiples	70
Écran d'affichage multi-images	70
Affichage du dossier	71
Affichage calendaire	72
Diaporama	72
Comparaison images	73
Index	73

Développement d'images RAW	75
Protection des images	77
Rotation d'images	77
Modification de la taille de l'image	78
Redimensionnement d'images	78
Recadrage d'images	79
Filtres numériques	79
Application du filtre numérique	80
Imitation effets filtre	80
Recherche de l'image d'origine	81
Réglages DPOF	81
Branchement de l'appareil à un équipement audiovisuel	82

5 Utilisation d'un ordinateur **85**

Raccordement à un ordinateur	86
Configuration du système	86
Raccordement de votre appareil photo à un ordinateur	86
Utilisation du logiciel fourni	88
Installation du logiciel	88
L'écran PENTAX Digital Camera Utility 4	89
Afficher le menu Aide	91

6 Annexe **93**

Accessoires en option	94
Messages d'erreur	97
Problèmes de prise de vue	98
Index	101
GARANTIE	106

AIDE-MÉMOIRE

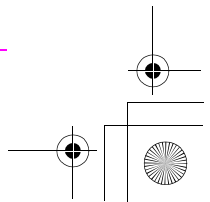
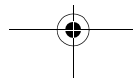
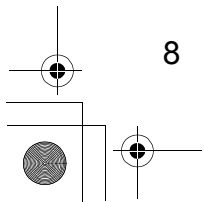
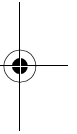
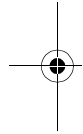
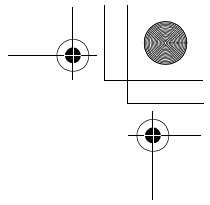
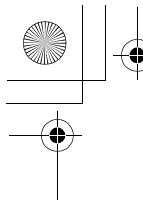

1

Avant d'utiliser votre appareil photo

Vérification du contenu du coffret	10
Noms et fonctions des éléments	11
Témoins d'affichage	14

Vérification du contenu du coffret

1

Avant d'utiliser votre appareil photo

Les accessoires suivants sont fournis avec le **645D**.
Vérifiez que tous les accessoires sont présents avant d'utiliser votre appareil photo.



Cache du sabot Fk
(monté sur l'appareil)



Cache de prise synchro 2P
(monté sur l'appareil)



Œilleton standard
(monté sur l'appareil)



Œilleton large 645
O-EC107

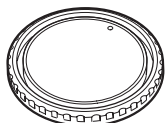

Bouchon de monture du boîtier 645
(monté sur l'appareil)



Attache triangulaire et protège-attache
(montés sur l'appareil)

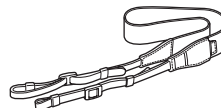

Courroie
O-ST107

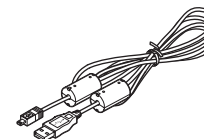

Câble USB
I-USB107

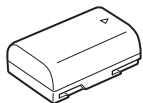

Batterie lithium-ion rechargeable
D-LI90

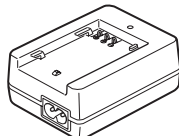

Chargeur de batterie
D-BC90



Cordon d'alimentation secteur



Logiciel (CD-ROM)
S-SW107



Mode d'emploi
(c'est-à-dire le présent livret)



Guide de référence des menus

Noms et fonctions des éléments

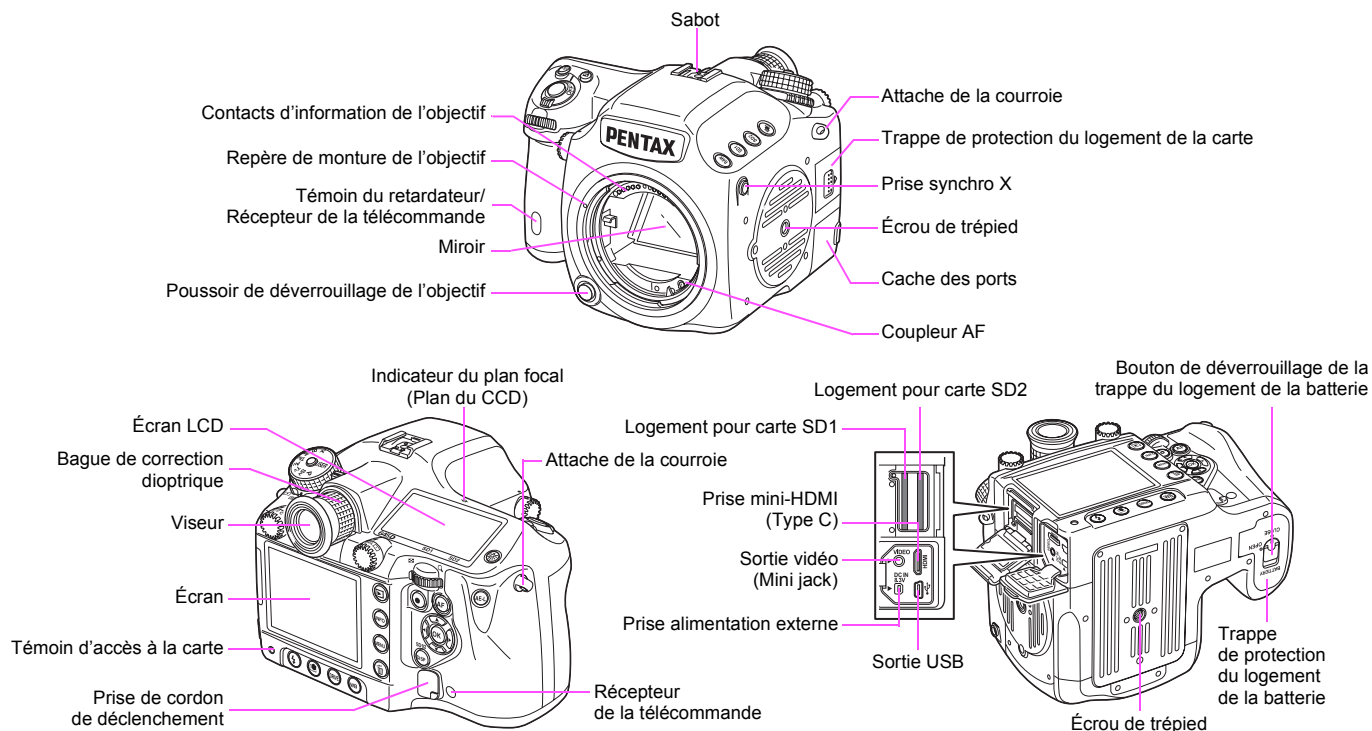

* Les vues de faces avant et arrière montrent l'appareil sans le cache du sabot K.

⚠ Attention

- Veillez à fermer correctement le cache des ports pour éviter la poussière et l'humidité.

Boutons, molettes et leviers

1

Avant d'utiliser votre appareil photo

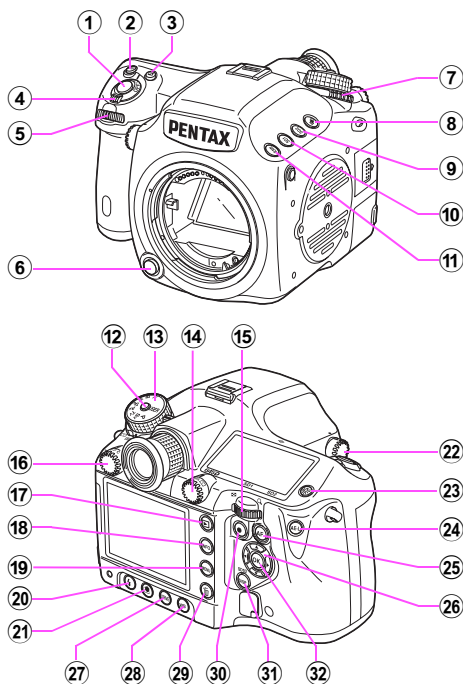

① Déclencheur

Pressez pour capturer des images. (p.39)
 Pressez à mi-course en cours de lecture pour passer au mode
 Prise de vues.

② Bouton ISO

Tournez la molette  tout en appuyant sur ce bouton
 pour définir la sensibilité ISO. (p.49)

③ Bouton (Correction IL)

Tournez la molette  tout en pressant ce bouton pour définir la
 valeur de correction d'exposition (p.51)

Pressez pour augmenter le grossissement dans une vue agrandie
 au cours de la lecture. (p.71)

④ Interrupteur principal

Actionnez cet interrupteur pour allumer ou éteindre l'appareil
 (p.35) ou pour effectuer une prévisualisation (p.65).

⑤ Molette (avant)

Modifie les valeurs de réglage.

Affiche l'image suivante ou précédente au cours de la lecture.

Permet de naviguer entre les catégories de menu lorsqu'un menu
 est affiché (p.42).

⑥ Poussoir de déverrouillage de l'objectif

Pressez pour retirer un objectif.

⑦ Levier de changement du mode d'exposition

Permet de passer d'un mode d'exposition à un autre. (p.48)

⑧ Bouton (Bracketing d'exposition)

Définit le bracketing d'exposition. (p.60)

⑨ Bouton SD2 (niveau de qualité SD2)

Définit le format de fichier pour sauvegarder des images
 sur la carte mémoire SD dans le logement SD2. (p.44)

⑩ Bouton SD1 (niveau de qualité SD1)

Définit le format de fichier pour sauvegarder des images
 sur la carte mémoire SD dans le logement SD1. (p.44)







⑪ Bouton RAW









Modifie provisoirement le format de fichier. Définissez le format
 de fichier dans le menu [M4]. (p.R21)

⑫ Bouton de verrouillage du sélecteur de mode

Appuyez sur ce bouton pour pouvoir tourner le sélecteur de mode.
 (p.51)

12

- ⑬ **Sélecteur de mode**
Permet de permuter entre les modes d'exposition. (p.51)
- ⑭ **Molette collimateur**
Définit le collimateur AF. (p.47)
- ⑮ **Molette (arrière)** 
Modifie les valeurs de réglage.
Modifie le grossissement dans un vue agrandie et affiche plusieurs images au cours de la lecture. (p.71, p.72)
Permet de permuter entre les onglets de menu lorsqu'un menu est affiché. (p.42)
- ⑯ **Molette de changement du mode AF**
Permet de permuter entre les modes de mise au point automatique. (**AF.S/C**). (p.46)
- ⑰ **Bouton  (Lecture)**
Permet de passer en mode lecture. (p.40). Appuyez une nouvelle fois sur ce bouton pour revenir au mode Prise de vues.
- ⑱ **Bouton INFO**
Affiche l'écran de réglage des paramètres (p.16)
Affiche les informations sur les prises de vue au cours de la lecture. (p.17)
- ⑲ **Bouton MENU**
Affiche le menu [1]. (p.42) Appuyez ensuite sur la touché  pour afficher les autres menus. Affiche le menu [1] en premier au cours de la lecture.
Lorsqu'un menu est affiché, appuyez sur ce bouton pour annuler une sélection ou revenir à l'écran précédent.
- ⑳ **Bouton  (Mode Flash)**
Définit le mode flash. (p.62)
- ㉑ **Bouton  (Personnaliser image)**
Définit les réglages d'image personnalisée. (p.66)
- ㉒ **Molette MUP (Miroir levé)**
Permet la prise de vue miroir verrouillé. (p.58)

- ㉓ **Bouton  (Éclairage)**
Éclaire l'écran LCD. (p.23)
- ㉔ **Bouton AE-L**
Verrouille l'exposition. (p.52)
Sauvegarde l'image de prévisualisation lors du réglage de la balance des blancs ou de personnalisation de l'image. (p.53, p.66)
- ㉕ **Bouton AF**
Opère de la même manière que lorsque le déclencheur est enfoncé à mi-course et établit provisoirement le mode de mise au point manuelle. (p.47,  p.R34)
- ㉖ **Touches     (bouton de navigation)**
Lorsque l'écran de réglage des paramètres ou un menu est affiché, utilisez ces touches pour déplacer le curseur ou changer des éléments.
Lorsque la molette de collimateur AF est réglée sur **SEL** (Sélectionner), utilisez ces touches pour changer le collimateur AF. (p.47)
Appuyez sur la touche  pour afficher la palette du mode lecture au cours de la lecture. (p.70)
- ㉗ **Bouton DRIVE**
Définit le mode de déclenchement. (p.56)
- ㉘ **Bouton WB (Balance des blancs)**
Définit la balance des blancs.(p.53)
- ㉙ **Bouton  (Supprimer)**
Appuyez sur ce bouton pour supprimer une image au cours de la lecture. (p.71)
- ㉚ **Bouton  (Vert)**
Règle le mode exposition sur Exposition automatique et réinitialise les valeurs de réglage.
- ㉛ **Bouton DISP**
Active ou désactive l'affichage de l'écran de contrôle LCD. (p.15)
Permet de passer de Cartes mémoire SD à lecture au cours de la lecture. (p.70)

1





Avant d'utiliser votre appareil photo

32 Bouton OK

Lorsque l'écran de réglage des paramètres ou un menu est affiché, appuyez sur ce bouton pour confirmer l'élément sélectionné.

Lorsque la molette de collimateur AF est réglée sur **SEL** (Sélectionner), utilisez ce bouton pour ramener le collimateur AF au centre. (p.47)

Utilisation des boutons et des molettes

Vous pouvez actionner à la fois un bouton et une molette, comme par exemple  et  ou  et , pour modifier les réglages en utilisant l'une des méthodes suivantes.



Utilisation	Confirmer les réglages
Tournez la molette tout en appuyant sur le bouton.	Enlevez votre doigt du bouton.
Appuyez sur le bouton, enlevez votre doigt du bouton puis tournez la molette.	Réappuyez sur le bouton ou attendez que le chronomètre de mesure de l'exposition s'arrête.

Ce mode d'emploi explique ci-après comment opérer en tournant la molette et appuyant simultanément sur le bouton.

Témoins d'affichage**Écran**

Les témoins suivants apparaissent sur l'écran en fonction du mode de l'appareil.



Memo

- Vous pouvez régler la luminosité et les couleurs de l'écran avec [Niveau de luminosité] et [Calibrage écran LCD] dans le menu [2]. ( p.R26)

Au démarrage ou lors de l'utilisation du sélecteur de mode

Les témoins guides apparaissent sur l'écran pendant 3 secondes (réglage par défaut) lorsque l'appareil est mis sous tension ou le sélecteur de mode est actionné.

Memo

- Pour désactiver les témoins guides, réglez [Affichage guide] sur [OFF] dans le menu [1]. ( p.R26)

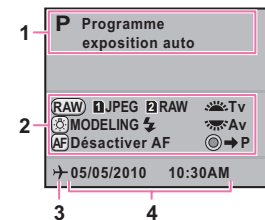

- | | |
|---------------------------|-----------------------------------|
| 1 Mode exposition (p.50) | 3 Réglage de l'heure monde |
| 2 Guide de fonctionnement | 4 Date et heures actuelles (p.37) |

* Le témoin 3 n'apparaît que si [Heure monde] est réglée sur [Destination] dans le menu [↖1]. (p.R25)

Mode d'enregistrement

● Écran de contrôle LCD

Appuyez sur le bouton **DISP** pour afficher les réglages des fonctions de prise de vue.
(L'ensemble des indications illustrées ci-après le sont à titre explicatif ; l'affichage réel peut différer.)

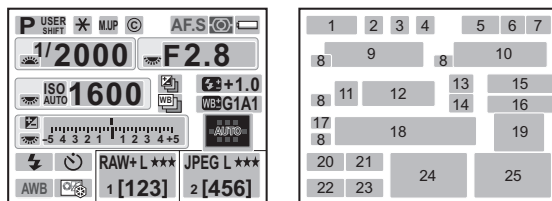

- | | |
|--|---|
| 1 Mode exposition(p.50) | 16 Calibrage précis de balance des blancs (p.54) |
| 2 Verrouillage exposition (p.52) | 17 Correction IL (p.51) |
| 3 Miroir levé (p.58) | 18 Barre IL |
| 4 Informations intégrées sur les droits d'auteur (p.R29) | 19 Point AF(p.47) |
| 5 Mode AF (p.46) | 20 Mode flash (p.62) |
| 6 Mode mesure (p.48) | 21 Mode de déclenchement (p.56) |
| 7 Niveau de la batterie (p.31) | 22 Balance des blancs (p.53) |
| 8 Guide des molettes | 23 Personnaliser image (p.66) |
| 9 Vitesse d'obturation | 24 Format de fichier images SD1/Pixels enregistrés JPEG/Qualité JPEG/ Capacité de stockage des images restante (p.44) |
| 10 Valeur d'ouverture | 25 Format de fichier images SD2/Pixels enregistrés JPEG/Qualité JPEG/ Capacité de stockage des images restante (p.44) |
| 11 ISO/ISO AUTO | |
| 12 Sensibilité (p.49) | |
| 13 Bracketing d'exposition (p.60)/Sur-impression (p.58/ Prise de vue HDR (p.R18) | |
| 14 Bracketing avancé (p.61) | |
| 15 Compensation de l'exposition du flash (p.63) | |

Memo

- L'écran de contrôle LCD disparaît si aucune opération n'est effectuée dans les 30 secondes qui suivent l'actionnement du bouton **DISP**.
- Vous pouvez modifier les couleurs de l'écran de contrôle LCD en réglant [Écran de contrôle LCD] dans le menu [☑3]. (p.R20)

1

Avant d'utiliser votre appareil photo

● Écran de réglage des paramètres

Appuyez sur le bouton **INFO** pour afficher l'écran de réglage des paramètres.

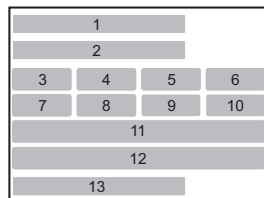
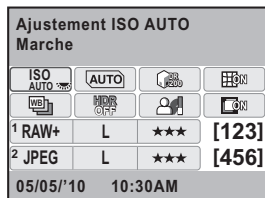

- | | |
|---|--|
| <ol style="list-style-type: none"> 1 Nom de fonction 2 Réglage 3 Réglage ISO AUTO 4 Ligne de programme] 5 Compensation htes lumières 6 Correction de la distorsion 7 Bracketing avancé 8 Prise de vue HDR 9 Compensation ombres 10 Réglage de l'aberration chromatique latérale | <ol style="list-style-type: none"> 11 Format de fichier images SD1/Pixels enregistrés
JPEG/Qualité JPEG/
Capacité de stockage des images restantes 12 Format de fichier images SD2/Pixels enregistrés/
Qualité JPEG/Capacité de stockage des images restante 13 Date et heure actuelles |
|---|--|

Aide-Mémoire

- Les éléments qui ne peuvent être modifiés en raison du paramétrage en cours de l'appareil ne peuvent être sélectionnés.

Position verticale

Si l'appareil est tourné en position verticale avec le chronomètre de mesure de l'exposition activé, l'écran de contrôle LCD et l'écran de réglage des paramètres sont affichés en position verticale, et le sens des touches ▲▼◀▶ change également.

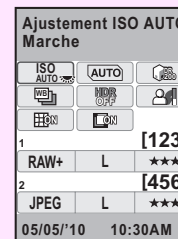

● Affichage niveau électronique

Appuyez sur le bouton **DISP** alors que l'écran de contrôle LCD est affiché pour afficher le niveau électronique. Une échelle graduée indiquant l'inclinaison horizontale de l'appareil apparaît en bas de l'écran et une échelle graduée indiquant l'inclinaison verticale de l'appareil apparaît sur le côté droit.

Exemple :

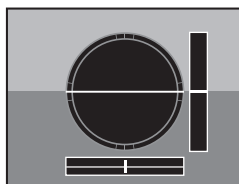

Droit horizontalement
et verticalement (vert)

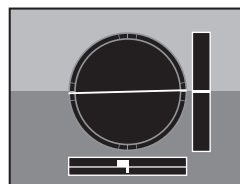

Inclinaison de 1,5°
vers la gauche (jaune)
Droit verticalement (vert)

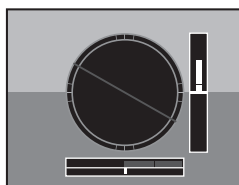

Affichage hors limite à l'horizontale
(rouge)
Inclinaison de 5° vers le haut (jaune)

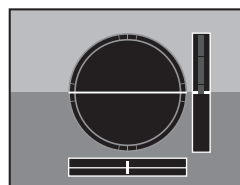

Droit horizontalement (vert)
Affichage hors limite
à la verticale (rouge)

📌 Aide-Mémoire

- L'affichage du niveau électronique disparaît si aucune opération n'est effectuée pendant 1 minute.
- Si l'inclinaison de l'appareil ne peut pas être détectée, les extrémités et le centre des échelles graduées clignotent en rouge.
- Vous pouvez sélectionner le réglage de l'affichage [Affichage niveau électronique] dans le menu [A3]. (📖 p.R21)

Mode lecture

L'appareil change le type d'affichage des informations lorsque vous appuyez sur le bouton **INFO** pendant la lecture de l'image.

Affichage standard	L'affichage comporte une image mais aussi des témoins guides.
Affichage histogramme	Une image et son histogramme (Luminosité/RGB) sont affichés.
Affichages infos détaillées	Les détails concernant les réglages et l'heure de la prise de vue sont affichés.
Aucun aff. d'info	Une seule image s'affiche.

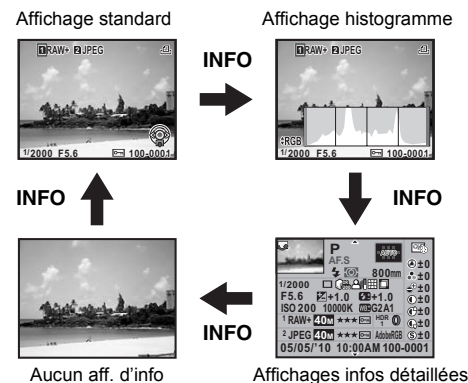



1

Avant d'utiliser votre appareil photo

1

Avant d'utiliser votre appareil photo

Aide-Mémoire

- Appuyez sur le bouton **DISP**, le bouton **SD1** ou le bouton **SD2** pour passer de Cartes mémoire SD à lecture.
- Les informations d'abord affichées pendant la lecture sont les mêmes que celles de la dernière lecture de la session précédente. Le type d'information affichée diffère selon le réglage de [Mémoire], dans le menu [4]. ( p.R22)
- Vous pouvez choisir d'afficher l'avertissement Ombres/Htes lumières avec [Mode d'affichage en lecture] dans le menu [1]. ( p.R24)

● Affichage détaillé des informations

Utilisez les touches ▲ ▼ pour passer d'une page à l'autre.

Page 1

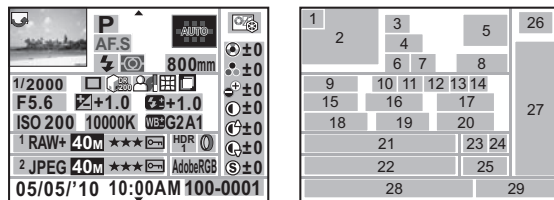

Page 2

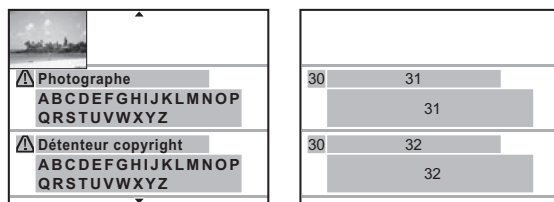

- | | | | |
|----|--|----|---|
| 1 | Information rotation | 20 | Calibrage précis de balance des blancs |
| 2 | Image capturée | 21 | Format fichier images SD1/ Pixels enregistrés JPEG/ Qualité JPEG/Protéger |
| 3 | Mode exposition | 22 | Format fichier images SD2/ Pixels enregistrés JPEG/ Qualité JPEG/Protéger |
| 4 | Mode centre | 23 | Prise de vue HDR/ Sur-impression |
| 5 | Point AF | 24 | Filtre numérique |
| 6 | Mode flash | 25 | Espace couleur |
| 7 | Mode mesure | 26 | Ton de l'image |
| 8 | Distance focale | 27 | Paramètres de personnalisation de l'image |
| 9 | Vitesse d'obturation | 28 | Date et heure de prise de vue |
| 10 | Mode de déclenchement | 29 | Numéro du dossier-numéro du fichier |
| 11 | Compensation htes lumières | 30 | Avertissement informations changées |
| 12 | Compensation ombres | 31 | Photographe |
| 13 | Correction de la distorsion | 32 | Titulaire des droits d'auteur |
| 14 | Réglage de l'aberration chromatique latérale | | |
| 15 | Valeur d'ouverture | | |
| 16 | Correction IL | | |
| 17 | Compensation de l'exposition du flash | | |
| 18 | Sensibilité | | |
| 19 | Balance blancs | | |

1

Avant d'utiliser votre appareil photo

1

Avant d'utiliser votre appareil photo

● Affichage histogramme

Un histogramme de la luminosité et un histogramme RVB peuvent être affichés au cours de la lecture de l'image. Utilisez les touches ▲ ▼ pour passer de l'affichage d'un histogramme à un autre.

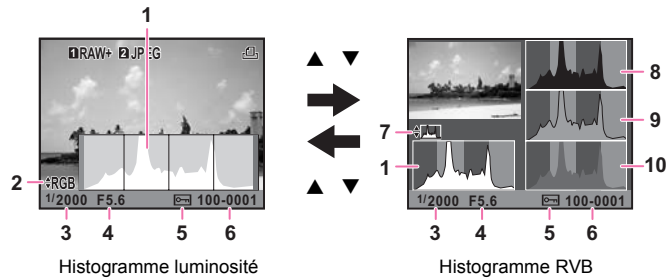

- | | |
|---------------------------------------|--|
| 1 Histogramme luminosité | 7 Passage de Histogramme luminosité à Histogramme RVB et inversement |
| 2 Espace couleur | 8 Histogramme R |
| 3 Vitesse d'obturation | 9 Histogramme V |
| 4 Valeur d'ouverture | 10 Histogramme B |
| 5 Réglage de protection | |
| 6 Numéro du dossier-numéro du fichier | |

Viseur et écran LCD

Viseur

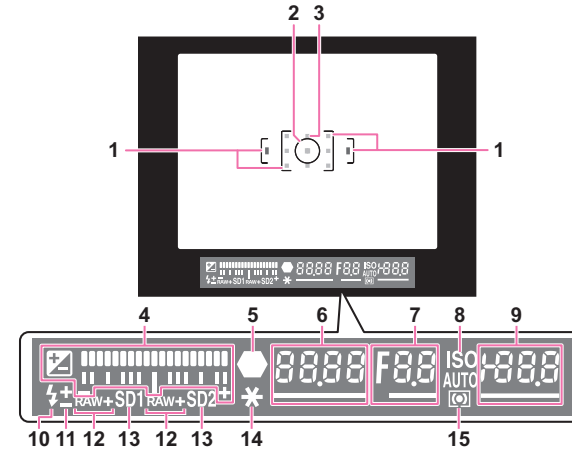

- | | |
|-------------------------------|---|
| 1 Cadre AF | 5 Témoin mise au point |
| 2 Cadre de mesure spot (p.48) | Apparaît lorsque le sujet est mis au point. |
| 3 Point AF | Clignote lorsque le sujet n'est pas mis au point. |
| 4 Barre IL | Indique les valeurs de correction IL ou la différence entre les valeurs appropriée et actuelle lorsque le mode exposition est réglé sur M ou X .
Affiche l'angle de l'appareil lorsque [Affich niveau électron.] est réglé sur <input checked="" type="checkbox"/> . |
| | 6 Vitesse d'obturation |
| | Soulignée lorsque la valeur peut être ajustée. |
| | 7 Valeur d'ouverture |
| | Soulignée lorsque la valeur peut être ajustée. |

- 8 ISO/ISO AUTO**
Apparaît lorsque la sensibilité est affichée.
- 9 Sensibilité**
Soulignée lorsque la valeur peut être ajustée.
Indique le nombre d'images enregistrables immédiatement après la prise de vue. (L'affichage maxi. est [999].)
Lorsque [Affich niveau électron.] est réglé sur : Indique la différence entre les valeurs appropriée et actuelle d'exposition lorsque le mode exposition est réglé sur **M**.
- 10 État du flash**
S'affiche lorsque le flash est disponible.
Clignote lorsque le flash est recommandé ou est en cours de charge.
- 11 Compensation de l'exposition du flash (p.63)**
- 12 Format de fichier (p.44)**
S'affiche lorsque le format de fichier est RAW ou RAW+. Non affiché lorsque le format de fichier est JPEG.
- 13 État du logement SD1/SD2 (p.44)**
Apparaît lorsque l'enregistrement est disponible.
Non affiché lorsque réglé sur OFF ou RESERVE.
- 14 Verrouillage exposition (p.52)**
- 15 Mode mesure (p.48)**

Memo

- Les points AF s'affichent en rouge (superposé) lorsque le déclencheur est enfoncé à mi-course.

● Barre IL

Indique la différence entre les valeurs appropriée et actuelle d'exposition lorsque le mode exposition est réglé sur **M** ou **X**. Si la valeur dépasse la plage de la barre IL, « + » ou « - » clignote.



● Signal d'exposition

Lorsqu'une valeur qui ne correspond pas à l'exposition appropriée est définie, cette valeur clignote.



● Affichage niveau électronique

Affiche l'angle de l'appareil lorsque [Affich niveau électron.] dans le menu [3] est réglé sur . ( p.R21)

1

Avant d'utiliser votre appareil photo

1

Avant d'utiliser votre appareil photo

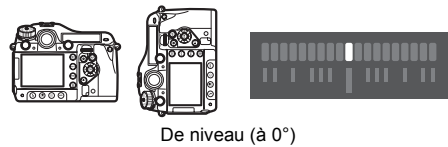

De niveau (à 0°)



Inclinaison de 5° vers la gauche



Maintenu verticalement et incliné de 3° vers la droite

Écran LCD

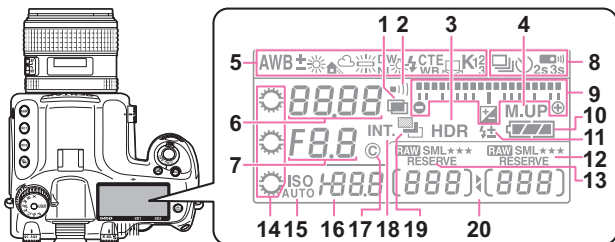

- | | |
|--|--|
| 1 Sur-impression | 12 Format de fichier images SD2/
Pixels enregistrés JPEG/
Qualité JPEG (p.44)
RAW : Capture RAW
RAW + : Capture RAW+JPEG |
| 2 Signal sonore
S'affiche lorsque Signal
sonore est activé. (p.R26) | 13 Format de fichier images SD1/
Pixels enregistrés JPEG/
Qualité JPEG (p.44) |
| 3 Prise de vue HDR (p.R18) | 14 molettes
Apparaît lorsque le réglage
est disponible. |
| 4 Miroir levé | 15 ISO/ISO AUTO
Apparaît lorsque la sensibilité
est affichée. |
| 5 Balance blancs (p.53) | 16 Valeur de la correction
de sensibilité/exposition |
| 6 Vitesse d'obturation | 17 Informations intégrées sur
les droits d'auteur (p.R29) |
| 7 Valeur d'ouverture | 18 Prise de vue par intervalles
(p.58) |
| 8 Mode de déclenchement
(p.56)
□: Vue par vue
☒: Prise de vue en rafale
⌚: Prise de vue avec
retardateur
☑: Utilisation de
la commande à distance | 19 Bracketing auto
Clignote lorsqu'il est utilisé
conjointement avec
Bracketing avancé. |
| 9 Barre IL/Affichage niveau
électronique/Correction IL
(p.51) | |
| 10 Niveau de la batterie (p.31) | |
| 11 Compensation de l'exposition
du flash (p.63) | |

- 20 Capacité de stockage
des images restante/Mode
de connexion USB
(p.R27)/Nettoyage du
capteur (p.R31)
Pc-S: mode MSC
Pc-P: mode PTP
Cln: Pendant le nettoyage
du capteur

Memo

- Appuyez sur le bouton pour éclairer l'écran LCD.

1

Avant d'utiliser votre appareil photo

AIDE-MEMOIRE

1

Avant d'utiliser votre appareil photo

24

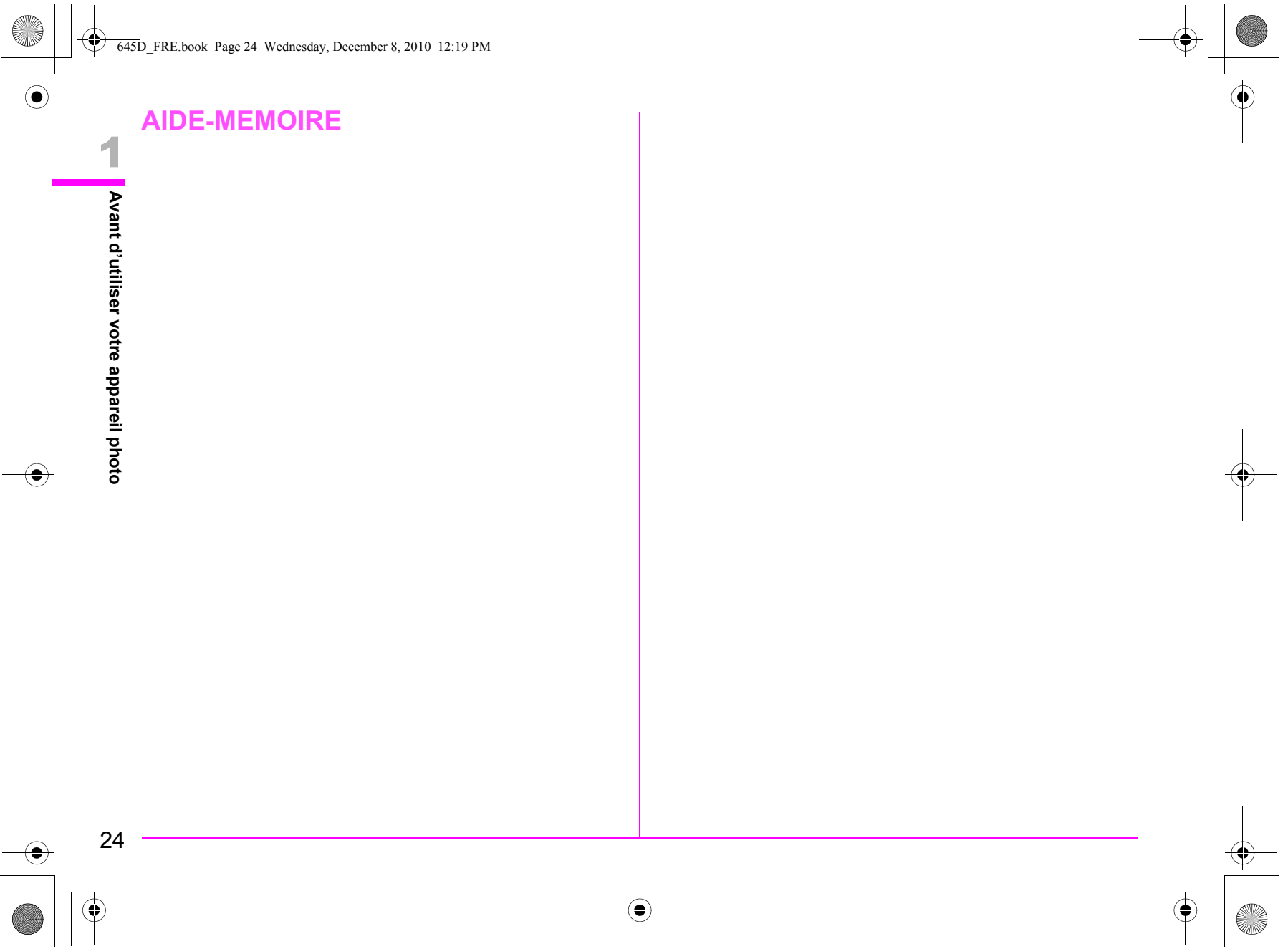

2

Préparation de l'appareil

Fixation de la courroie	26
Fixation de l'objectif	26
Utilisation de la batterie	30
Insertion/extraction de la carte mémoire SD	33
Alimentation	35
Réglages initiaux	36
Réglage dioptrique	39
Testez votre appareil	39
Comment modifier les réglages des fonctions	40

Fixation de la courroie

2

Préparation de l'appareil

- 1** Passez l'extrémité de la courroie par l'attache triangulaire.

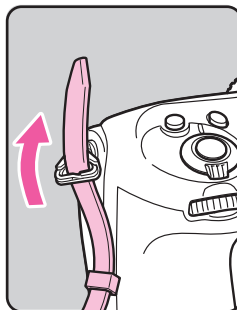

- 2** Fixez l'extrémité de la courroie à l'intérieur de la boucle.

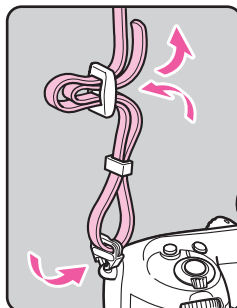

Fixation de l'objectif

- 1** Assurez-vous que l'appareil est hors tension.

- 2** Enlevez le bouchon de montage du boîtier (①) et le bouchon de montage de l'objectif (②).

Maintenez enfoncé le poussoir de déverrouillage de l'objectif (③) et enlevez le bouchon de montage du boîtier.

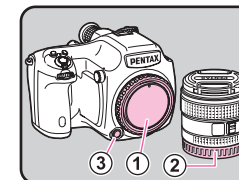

- 3** Alignez le repère de la monture de l'objectif (points rouges; ④) sur le boîtier et l'objectif puis tournez l'objectif dans le sens horaire.

N'appuyez pas sur le poussoir de déverrouillage de l'objectif à cet instant.

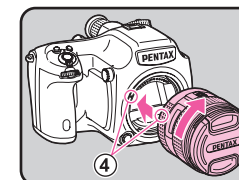

- 4** Enlevez le cache avant de l'objectif en poussant sur les parties indiquées.

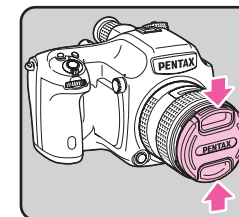

Pour retirer l'objectif, appuyez sur le poussoir de déverrouillage et tournez l'objectif dans le sens inverse des aiguilles d'une montre.

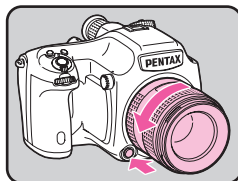

2

Préparation de l'appareil

Tableau de compatibilité des objectifs

Si vous utilisez l'objectif D FA645 (pour appareils numériques), toutes les fonctions du **645D** sont disponibles. Les autres objectifs pour appareils photo PENTAX peuvent également être utilisés, en sachant toutefois que les restrictions suivantes s'appliquent.

(✓ : disponible # : limité × : indisponible)

Fonction	Objectif	A645	FA 645	A/FA645	A/FA645	67
	Accessoires	Objectif uniquement		et convertisseur arrière A et tube d'extension auto A	et tube d'extension hélicoïdal ^{*1}	et adaptateur 645 pour objectif 67
Mode P/Sv/Tv/TAv		✓	✓	✓	×	×
Mode Av/M		✓	✓	✓	✓ ^{*2}	✓
Flash automatique Programme P-TTL		✓	✓	✓	×	×
Flash automatique P-TTL		✓	✓	✓	✓	✓
Changement automatique de l'angle d'éclairage lors de l'utilisation de AF540FGZ/AF500FTZ/AF360FGZ/AF330FTZ		×	✓	×	×	×
Affichage de la valeur d'ouverture dans le viseur à la position d'ouverture A		✓	✓	# ^{*3}	×	×
Affichage du guide d'ouverture dans le viseur à une position autre que A ⁸		✓	✓			
AF		×	✓	×	×	×
Affichage du témoin de mise au point dans le viseur en mode mise au point manuelle ^{*4}		✓ ^{*5}	✓ ^{*6}	✓	✓ ^{*5}	✓ ^{*5}
Commutation du mode de mesure		✓	✓	✓	# ^{*7}	# ^{*7}
Fonction Correction objectif		×	✓	×	×	×

*1 Cela comprend tous les types de tubes d'extension hélicoïdaux et les accessoires sans contact d'information.

*2 Mesure à ouverture réelle

*3 La valeur d'ouverture de l'objectif est affichée lors de l'utilisation du tube d'extension auto A ou du convertisseur arrière A645 2X.

L'affichage diffère lors de l'utilisation du convertisseur arrière A645 1.4× avec un objectif autre que A*645 300mm F4 ou FA*645 300mm F4.

[Affichage de la valeur d'ouverture telle qu'indiquée sur l'objectif]

FA645 300mm F5.6, FA645 400mm F5.6, A*645 600mm F5.6



[Affichage de la valeur d'ouverture effective maximale lorsque combiné avec un objectif]



A645 200mm F4, FA645 200mm F4, A*645 300mm F4, FA*645 300mm F4, A645 macro 120mm F4, FA645 macro 120mm F4

[Affichage de la valeur d'ouverture avec l'ouverture arrêtée par deux butées]

FA645 150mm F2.8

*4 Disponible uniquement lorsque la valeur d'ouverture de l'objectif sans accessoires est de F5.6 ou plus large, ou lorsque la valeur d'ouverture effective maximale combinée avec des accessoires est de F5.6 ou plus large.

*5 Lors de l'utilisation du macro A645 120mm F4, son fonctionnement peut manquer de fiabilité lorsque le taux de grossissement sur l'objectif est défini entre « 1 » (1:1) et « 2 » (1:2). Le témoin de mise au point s'affiche dans le viseur avec la zone de mise au point définie sur □ (Centrer), même si  (Auto) ou  (SEL) (Sélectionner) est choisi comme zone de mise au point.

*6 Le témoin de mise au point s'affiche dans le viseur avec l'appareil centré sur le sujet en utilisant trois points AF, même si vous avez sélectionné  ou  comme zone de mise au point.

*7 L'appareil fonctionne avec mesure à prépondérance centrale même si la mesure multizone est sélectionnée.

*8 Selon l'objectif, la valeur de la bague de diaphragme et la valeur affichée dans le viseur peuvent ne pas correspondre.

2

Préparation de l'appareil

28

Attention

- Nous déclinons toute responsabilité pour tout accident, dommage et dysfonctionnement résultant de l'utilisation d'objectifs provenant d'autres fabricants.

Utilisation de l'obturateur d'objectif avec l'objectif LS

L'objectif du PENTAX 645LS est équipé d'un obturateur qui permet des prises de vues synchronisées à haute vitesse. Pour utiliser l'obturateur de l'objectif, réglez la bague de vitesse d'obturation sur LS. À noter que les restrictions suivantes s'appliquent lors de l'utilisation de cette fonction.

- Le mode d'exposition passe à **M** quel que soit le réglage du mode d'exposition de l'appareil.
 - La différence par rapport à l'exposition appropriée n'est pas affichée.
 - [LS] est affiché pour la vitesse d'obturation de l'appareil.
 - L'exposition appropriée n'est pas sélectionnée même si le bouton  est actionné.
- La correction IL n'est pas disponible.
 - Le réglage de la bague de vitesse d'obturation sur LS lorsque la correction IL est activée annule cette dernière.
- Le verrouillage de l'exposition n'est pas disponible.
 - Le réglage de la bague de vitesse d'obturation sur LS lorsque le verrouillage de l'exposition est activé annule ce dernier.
- La prise de vue en rafale du mode de déclenchement, le retardateur (2 sec.), la télécommande (3 sec.) et la prise de vue en rafale à distance ne sont pas disponibles.
 - Le réglage de la bague de vitesse d'obturation sur LS lorsque la prise de vue en rafale ou le retardateur (2 sec.) est activé fait passer le mode scène sur prise de vue vue par vue.

- Le réglage de la bague de vitesse d'obturation sur LS lorsque la télécommande (3 sec.) ou la prise de vue en rafale à distance est activée fait passer le mode scène sur télécommande.
- La prise de vue miroir verrouillé n'est pas disponible.
- Le réglage de la bague de vitesse d'obturation sur LS lorsque le miroir est relevé abaisse ce dernier.
- L'obturateur ne peut être déverrouillé lorsque la bague de vitesse d'obturation est réglée sur LS et la molette **MUP** est réglée sur la position « UP ».
- La prévisualisation optique n'est pas disponible.
 - Si l'obturateur de l'objectif est chargé à l'avance, la prévisualisation numérique peut être utilisée. (Cela s'applique également lors de l'utilisation de la prévisualisation numérique pour prévisualiser l'image avec la balance des blancs ou personnaliser l'image.)
- L'intervallomètre, le bracketing d'exposition et la prise de vue HDR ne sont pas disponibles.
 - Le réglage de la bague de vitesse d'obturation sur LS lorsque le bracketing d'exposition ou la prise de vue HDR est activée annule le réglage.
 - Le réglage de la bague de vitesse d'obturation sur LS lorsque l'intervallomètre est activé annule ce dernier.
- Dans le mode sur-impression, l'obturateur de l'objectif doit être chargé manuellement pour chaque prise de vue.
- Un flash externe ne peut être utilisé même s'il est raccordé au sabot. Veillez à utiliser la prise synchro sur l'objectif.
- Un flash externe ne peut être utilisé même s'il est raccordé à la prise SynchroFlash X de l'appareil.
- Le réglage du mode flash n'est pas effectif pour la prise de vue LS.

Utilisation de la batterie

2

Préparation de l'appareil

Utilisez exclusivement une batterie lithium-ion LI90 rechargeable.

Remarque : cordon d'alimentation secteur « homologué, type SPT-2 ou NISPT-2, cordon souple 18/2, puissance nominale 125 V, 7 A, longueur minimale 1,8 m »

Charge de la batterie

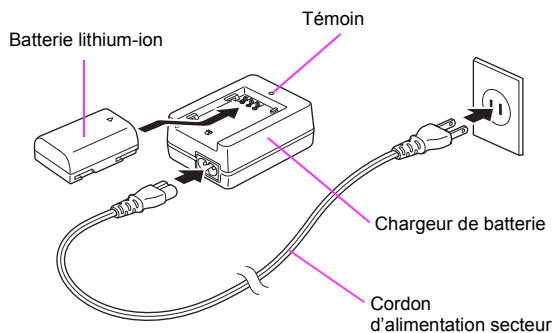

1 Branchez le cordon d'alimentation secteur sur le chargeur.

2 Branchez le cordon d'alimentation secteur dans la prise secteur.

3 Orientez le repère ▲ de la batterie vers le haut et insérez la batterie dans le chargeur.

Le témoin s'allume pendant la charge et s'éteint lorsque la batterie est complètement chargée.

4 Retirez la batterie du chargeur.

Attention

- N'utilisez pas le chargeur fourni pour des batteries autres que la batterie ID-LI90, ce qui risquerait d'entraîner des dommages ou une surchauffe.
- Si la batterie est correctement orientée et insérée dans le chargeur mais que le témoin reste éteint, la batterie est défectueuse. Utilisez une batterie neuve dans l'appareil.

Aide-Mémoire

- Le temps de charge maximal est d'environ 390 minutes. La charge doit s'effectuer dans un lieu où la température est comprise entre 0 et 40 °C.
- Si la durée d'utilisation s'amointrit, la batterie a atteint sa fin de vie utile. Utilisez une batterie neuve dans l'appareil.

Insertion et retrait de la batterie

Attention

- N'ouvrez pas le couvercle du logement de la batterie ou ne retirez pas celle-ci lorsque l'appareil est sous tension.
- Enlevez la batterie si vous restez longtemps sans utiliser l'appareil car elle risque de fuir.
- Les réglages de la date et de l'heure sont susceptibles d'être réinitialisés si la batterie est restée longtemps hors de l'appareil.

1 Ouvrez la trappe de protection du logement de la batterie.

Soulevez le bouton de déverrouillage du logement de la batterie, tournez-le vers OPEN (1) pour déverrouiller puis ouvrez la trappe (2).

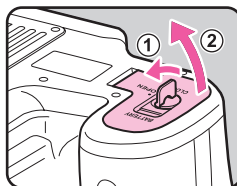

2 Orientez le repère ▲ de la batterie vers l'extrémité de l'appareil, poussez le levier de verrouillage de la batterie dans le sens de la flèche (3) puis insérez la batterie.

Pour retirer la batterie, poussez le levier de verrouillage dans le sens de la flèche (3) avec votre doigt.

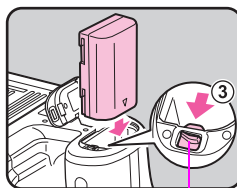

Levier de verrouillage de la batterie

3 Fermez le logement de la batterie (4) et tournez le bouton de déverrouillage du couvercle vers CLOSE (5) pour verrouiller.

Rangez le bouton de déverrouillage du couvercle du logement de la batterie.

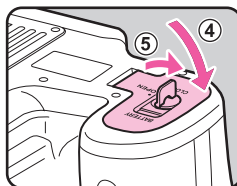

Memo

- En cas d'utilisation prolongée de l'appareil photo, utilisez le kit adaptateur secteur K-AC50 (en option). (p.32)

Témoin de niveau de la batterie

Vérifiez la durée de vie restante de la batterie au moyen du témoin de niveau sur l'écran de contrôle LCD ou l'écran LCD.

Écran de contrôle LCD	Écran LCD	Niveau de la batterie
(vert)		La batterie est à pleine puissance.
(vert)		Batterie déchargée d'un tiers.
(jaune)		Batterie déchargée de deux tiers.
(rouge)		Batterie presque épuisée.
[Piles épuisées]	clignotant	L'appareil s'éteint après l'affichage du message. (Le témoin de l'écran LCD continue à clignoter.)

Aide-Mémoire

- Le niveau affiché de la batterie peut ne pas être correct lorsque l'appareil est utilisé à des températures basses ou en effectuant des prises de vue en rafale pendant une période de temps prolongée.
- Les performances de la batterie diminuent à basses températures. Lors de l'utilisation de l'appareil sous des climats froids, tenez la batterie au chaud dans votre poche. Les performances de la batterie redeviendront normales lorsqu'elle sera ramenée à la température ambiante.
- Le niveau de la batterie ne s'affiche pas lorsque l'adaptateur secteur est utilisé.

Utiliser l'adaptateur secteur (en option)

2

Il est recommandé d'utiliser le kit adaptateur secteur K-AC50 (en option) en cas d'utilisation prolongée de l'écran ou de raccordement de l'appareil à un ordinateur ou un équipement AV.

Préparation de l'appareil

1 Assurez-vous que l'appareil est hors tension.

2 Ouvrez la trappe de protection des ports.

3 Orientez le repère ▲ de la borne DC de l'adaptateur secteur vers la marque ▲ de l'appareil, puis raccordez la borne DC à la prise d'alimentation externe de l'appareil.

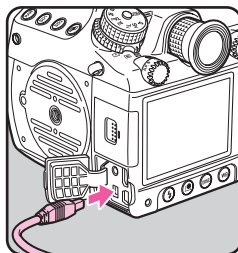

4 Branchez le cordon d'alimentation secteur à l'adaptateur secteur puis le cordon d'alimentation secteur à la prise de courant.

Aide-Mémoire

- Vérifiez que l'appareil est hors tension avant de brancher ou de débrancher l'adaptateur secteur.
- Vérifiez que toutes les bornes sont bien raccordées. La carte mémoire SD et les données peuvent être endommagées si la connexion est interrompue alors que l'appareil accède à la carte mémoire SD.
- Le branchement de l'adaptateur secteur ne chargera pas la batterie en place dans l'appareil.
- En cas d'utilisation du kit adaptateur secteur K-AC50, il est impératif de lire son mode d'emploi.

Insertion/extraction de la carte mémoire SD

Cet appareil peut utiliser jusqu'à deux cartes mémoire SD ou SDHC (désignées indifféremment par « Cartes mémoire SD » dans ce manuel). Il est préférable d'utiliser des cartes mémoire SD haute vitesse, à grande capacité.

⚠ Attention

- Les cartes mémoire SD doivent être formatées avec cet appareil avant de les utiliser.
(☞ « Formatage d'une carte mémoire SD » p.38)

1 Assurez-vous que l'appareil est hors tension.

2 Faites glisser la trappe de protection du logement de la carte dans le sens de la flèche (1), puis soulevez-la (2) pour l'ouvrir.

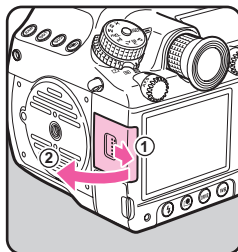

3 Introduisez la carte à fond dans le logement SD1 ou SD2 avec son étiquette face à l'écran.

Insérez la ou les cartes mémoire SD soit dans le logement SD1 ou SD2, ou dans les deux logements.
Pour la retirer, poussez sur la carte mémoire SD afin de la déloger.

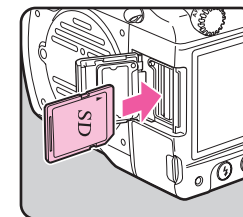

4 Fermez la trappe de protection du logement de la carte et faites-la glisser dans le sens inverse de la flèche (1).

⚠ Attention

- Veillez à bien fermer le couvercle du logement de la carte. L'appareil ne s'allumera pas si le logement est ouvert.
- N'éteignez pas l'appareil ou ne retirez pas la carte mémoire SD tant que le témoin d'accès à la carte est allumé.

📌 Aide-Mémoire

- Reportez-vous aux « Définition du format de fichier et des données Méthode de sauvegarde » (p.44) pour les détails concernant la sauvegarde de données sur les cartes mémoire SD dans les logements SD1 et SD2.

2

Préparation de l'appareil

Précautions d'utilisation d'une carte mémoire SD

- La carte mémoire SD est dotée d'un commutateur écriture-protection. Placez le commutateur en position **VERROUILLAGE** pour empêcher l'enregistrement de nouvelles données sur la carte, la suppression des données existantes et le formatage de la carte par l'appareil ou l'ordinateur.
- La carte mémoire SD peut être très chaude lorsqu'elle est retirée immédiatement après utilisation de l'appareil.
- Ne retirez pas la carte mémoire SD ou n'éteignez pas l'appareil tant que le témoin d'accès à la carte est allumé, ce qui risquerait d'entraîner une perte des données ou d'endommager la carte.
- Ne déformez pas la carte mémoire SD et évitez-lui tout choc important. Veillez à ce qu'elle ne rentre pas en contact avec de l'eau et à ce qu'elle ne soit pas soumise à des températures élevées.
- Ne retirez pas la carte mémoire SD en cours de formatage, sous peine de l'endommager et de la rendre inutilisable.
- Il existe un risque d'effacement des données contenues dans la carte mémoire SD dans les cas de figure suivants. En aucun cas, nous ne saurions être tenus responsables de l'effacement des données.
 - (1) Mauvaise manipulation de la carte mémoire SD.
 - (2) Carte mémoire SD placée à proximité d'éléments susceptibles de générer de l'électricité statique ou des interférences électriques.
 - (3) Non-utilisation prolongée de la carte.
 - (4) Carte éjectée ou batterie extraite de l'appareil lors de la lecture de données.

Commutateur
écriture-protection

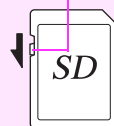

- Les données sauvegardées peuvent être endommagées si la carte reste inutilisée pendant trop longtemps. Assurez-vous d'effectuer régulièrement les sauvegardes nécessaires sur un ordinateur.
- Évitez d'utiliser ou de ranger la carte à proximité d'éléments générateurs d'électricité statique ou d'interférence électrique.
- Évitez d'utiliser ou de ranger la carte dans des endroits sujets à des variations brusques de température ou à la condensation, et veillez à ne pas la laisser exposée en plein soleil.
- Formatez les cartes mémoire SD neuves comme celles utilisées avec d'autres appareils. (☞ « Formatage d'une carte mémoire SD » p.38)
- Vous êtes pleinement responsable de la gestion des données présentes sur la carte.



Alimentation

1 Placez l'interrupteur principal sur [Marche].

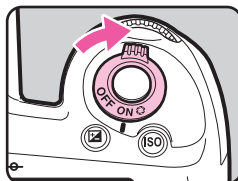
L'appareil est mis sous tension.
Placez l'interrupteur principal en position [OFF] pour éteindre l'appareil.



Aide-Mémoire

- Mettez systématiquement l'appareil hors tension lorsqu'il n'est pas utilisé.
- L'appareil se mettra automatiquement hors tension si vous n'effectuez aucune manipulation durant un laps de temps défini (Arrêt auto). Pour le réactiver après la mise hors tension automatique, procédez comme suit :
 - Pressez le déclencheur à mi-course.
 - Appuyez sur le bouton , **MENU** ou **INFO**.
- L'appareil est paramétré par défaut pour s'arrêter au bout d'une minute d'inactivité. Vous avez la possibilité de changer ce réglage sous [Arrêt auto] dans le menu [3]. ( p.R30)

2

Préparation de l'appareil

Réglages initiaux

2

Préparation de l'appareil

Sélection de la langue

Lorsque l'appareil est allumé pour la première fois après son achat, la fenêtre [Language/言語] s'affiche sur l'écran. Procédez comme indiqué ci-dessous pour définir la langue d'affichage et pour régler l'heure et la date.

- 1** Utilisez les touches (▲▼◀▶) pour sélectionner la langue d'affichage voulue et appuyez sur le bouton OK.



L'écran [Réglages initiaux] apparaît dans la langue sélectionnée.

- 2** Appuyez sur la touche ▼.

Le curseur se déplace sur ⚡ (Ville résidence).

Si la ville résidence est définie comme vous le souhaitez, passez à l'étape 7 sur p.36.

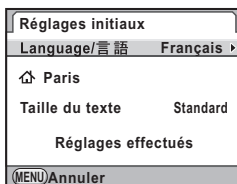

- 3** Appuyez sur la touche. ▶

L'écran [⚡ Ville résidence] s'affiche.

- 4** Utilisez les touches ◀▶ pour choisir la ville résidence .



- 5** Appuyez sur la touche ▼.

Le curseur se déplace sur [Heure d'été] (horaire d'été).

- 6** Utilisez les touches ◀▶ pour sélectionner ou , et appuyez sur le bouton OK.

L'appareil revient à l'écran [Réglages initiaux].

- 7** Appuyez sur la touche ▼.

Le curseur se déplace sur [Taille du texte].

- 8** Appuyez sur la touche ▶, utilisez les touches ▲▼ pour sélectionner [Standard] ou [Grande] puis appuyez sur le bouton OK.



En sélectionnant [Grande], la taille du texte de l'élément de menu sélectionné est agrandie.

- 9** Appuyez sur la touche ▼ pour sélectionner [Réglages effectués] et appuyez sur le bouton OK.

L'écran [Réglage date] apparaît.

Aide-Mémoire

- Il vous est possible de choisir parmi 75 villes pour la ville résidence et la destination. (📖 p.R25)
- Dans ce manuel, les écrans de menu ci-après sont décrits avec [Taille du texte] définie sur [Standard].
- Pour changer les réglages de la langue, de la ville résidence ou de la taille du texte, utilisez le menu [↶1]. (📖 p.R25)

Réglage de la date

- 1** Sur l'écran [Réglage date], appuyez sur la touche **▶** et utilisez les touches **▲▼** pour choisir le format de la date.

Choisissez [mm/jj/aa], [jj/mm/aa] ou [aa/mm/jj].

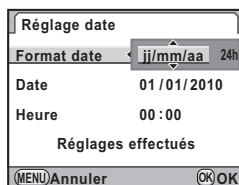

- 2** Appuyez sur la touche **▶** et utilisez les touches **▲▼** pour sélectionner [24 h] (affichage 24 heures) ou [12 h] (affichage 12 heures).

- 3** Appuyez sur la touche **▶**.

Le cadre revient à [Format date].

- 4** Appuyez sur la touche **▼** puis sur la touche **▶**.

Le cadre se déplace sur le mois.

- 5** Utilisez les touches **▲▼** pour définir le jour, le mois et l'année.

- 6** Réglez l'heure en procédant de la même manière.

Si vous sélectionnez [12 h] à l'étape 2, l'appareil passe respectivement à am ou pm en fonction de l'heure.

- 7** Sélectionnez [Réglages effectués] et appuyez sur le bouton **OK**.

L'écran de contrôle LCD s'affiche et l'appareil passe en mode d'enregistrement.

La valeur des secondes est définie à 0 en appuyant sur le bouton **OK**.

Aide-Mémoire

- En appuyant sur le bouton **MENU** lors du réglage de la date et de l'heure, les réglages sont annulés et l'appareil revient au mode d'enregistrement. L'écran [Réglages initiaux] ou [Réglage date] sera réaffiché lorsque l'appareil sera réallumé.
- Pour changer la date et l'heure, utilisez le menu [↶1]. (📖 p.R25)

2

Préparation de l'appareil

2

Préparation de l'appareil

Formatage d'une carte mémoire SD

Une carte mémoire SD doit être formatée avec cet appareil avant de l'utiliser.

Attention

- Ne pas retirez la carte mémoire SD en cours de formatage, sous peine de l'endommager et de la rendre inutilisable.
- Le formatage d'une carte mémoire SD efface toutes les images qu'elle contient même celles étant protégées.

1 Appuyez sur le bouton MENU.

Le menu [M] s'affiche.

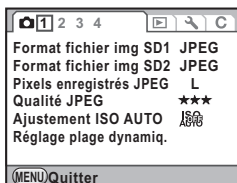

2 Tournez la molette pour sélectionner le menu [4].

3 Utilisez les touches ▲ ▼ pour sélectionner [Formater] et appuyez sur la touche ►.

L'écran [Formater] s'affiche.

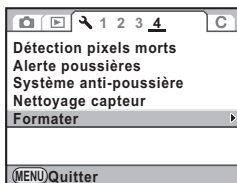

4 Utilisez la touche (▲ ▼) pour sélectionner la carte à formater et appuyez sur le bouton OK.

Vous ne pouvez pas sélectionner une carte lorsqu'une des cartes est verrouillée ou n'est pas insérée.

5 Appuyez sur touche ▲ pour sélectionner [Formater] et appuyez sur le bouton OK.

Le formatage démarre.

Une fois le formatage terminé, l'appareil revient au mode d'enregistrement.

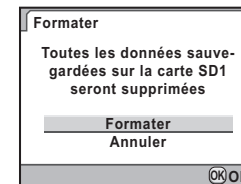

Réglage dioptrique

Vous pouvez effectuer le réglage dioptrique entre environ $-3,5$ et $+2,0 \text{ m}^{-1}$.

1 Tournez la bague de réglage dioptrique tout en regardant par le viseur.

Tournez la bague de réglage dioptrique dans le sens des aiguilles d'une montre pour une valeur négative et dans le sens inverse des aiguilles d'une montre pour une valeur positive.

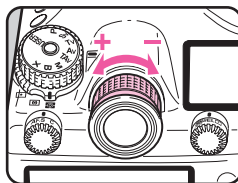

Fixation de l'ocilleton large

Montez l'ocilleton large 645 O-EC107 au besoin.

1 Étirez légèrement le bord de l'ocilleton large et fixez-le sur l'appareil, en couvrant l'ocilleton standard.

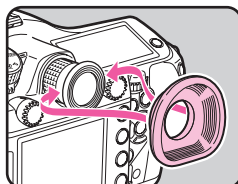

Testez votre appareil

Prise de vue



Prenez quelques photos à titre d'essai pour vous familiariser avec votre appareil.

1 Visez le sujet avec le viseur et appuyez sur le déclencheur.

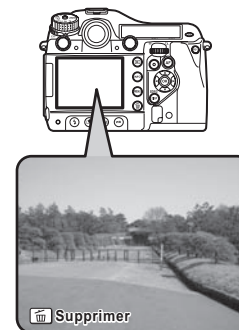
La photo est prise.
L'image s'affiche pendant une seconde (réglage par défaut) sur l'écran, peu après la capture (Affichage immédiat).



Opérations disponibles pendant la lecture

Molette 	Agrandit l'affichage immédiat (p.71)
Bouton 	Supprime une image (p.71)

Aide-Mémoire

- L'affichage immédiat peut être défini avec le menu [M3]. (M p.R21)

2

Préparation de l'appareil

Lecture des images capturées

Vous pouvez effectuer la lecture des images capturées.

2

Préparation de l'appareil

1 Appuyez sur le bouton .

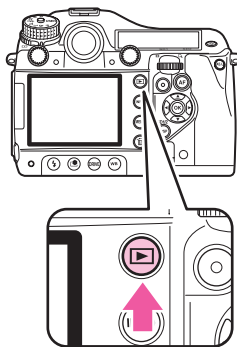

L'appareil entre en mode lecture et la photo la plus récente (dont le numéro de fichier est le plus élevé) s'affiche sur l'écran.

Appuyez sur le bouton **INFO** pour changer l'affichage des informations pour l'image. (p.17)



2 Visionnez les images.

Opérations disponibles

Touche ◀ ou molette  vers la gauche	Affiche l'image précédente.
Touche ▶ ou molette  vers la droite	Affiche l'image suivante.
Bouton DISP /bouton SD1 / bouton SD2	Permet de permuter entre les cartes mémoire SD.

Aide-Mémoire

- Reportez-vous à « Fonctions de lecture et de traitement » (p.69) pour plus de détails concernant les fonctions de lecture.
- Utilisez le logiciel « PENTAX Digital Camera Utility 4 » fourni pour procéder à la lecture des images à l'aide d'un ordinateur. (☞ « Utilisation d'un ordinateur » p.87)

Comment modifier les réglages des fonctions

Les réglages des fonctions peuvent être modifiés à l'aide des touches directes, de l'écran de réglage des paramètres ou des menus. Certaines fonctions peuvent être modifiées à l'aide de l'écran de réglage des paramètres et des menus. Ce chapitre explique les méthodes de base permettant de modifier les réglages des fonctions.

Utilisation des touches directes

Vous pouvez utiliser les touches directes en mode d'enregistrement pour régler directement les fonctions. Sont décrites ci-dessous à titre d'exemple les opérations pour régler le mode flash.

1 Appuyez sur le bouton en mode d'enregistrement.

L'écran [Mode Flash] s'affiche.

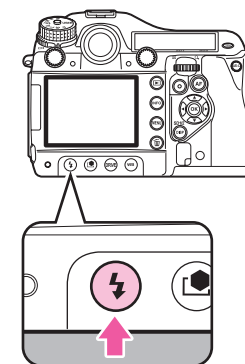

- 2** Utilisez les touches ◀▶ pour sélectionner un mode flash.

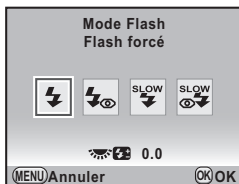

- 3** Appuyez sur le bouton OK.
L'appareil passe en mode d'enregistrement.

Utilisation de l'écran de réglage des paramètres

Sont décrites ci-dessous à titre d'exemple les opérations pour définir la ligne de programme.

- 1** Appuyez sur le bouton INFO en mode d'enregistrement.

L'écran de réglage des paramètres s'affiche.

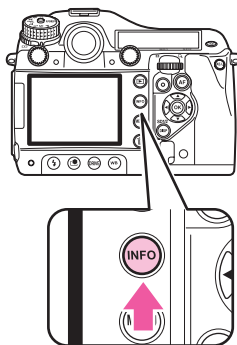

- 2** Utilisez les touches ▲▼◀▶ pour sélectionner l'élément dont vous souhaitez modifier le réglage.

Vous ne pouvez pas sélectionner un élément qui ne peut être modifié avec les paramètres actuels de l'appareil.

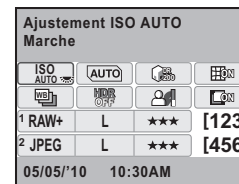

- 3** Utilisez les molettes ☀/☾ pour modifier le réglage.

Appuyez sur le bouton OK pour afficher l'écran des réglages détaillés pour l'élément sélectionné.

Pour certains éléments tels que le bracketing avancé, vous pouvez effectuer des réglages plus détaillés à partir de l'écran des réglages détaillés.

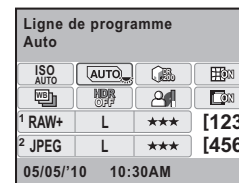

- 4** Appuyez sur le bouton INFO.
L'appareil passe en mode d'enregistrement.

Utilisation des menus

Cette section décrit comment utiliser les menus: [Mode pr. de vue], [Lecture], [Préférences] et [Réglag. perso.]. Est décrite ci-dessous à titre d'exemple la méthode pour définir la [Ligne de programme] dans le menu [1].

1 Appuyez sur le bouton MENU en mode d'enregistrement.

Le menu [1] s'affiche sur l'écran. Appuyez sur le bouton **MENU** en mode lecture pour afficher le menu [1] en premier.

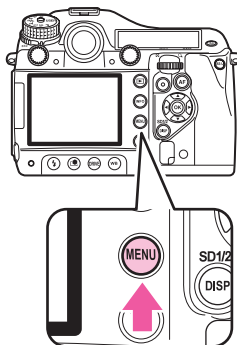

2 Appuyez sur la touche ► ou tournez la molette vers la droite (Q).

À chaque fois que la touche ► est pressée, le menu change dans l'ordre suivant : [2], [3], [4], [1] ...[1].

Lorsque la molette (Q) est tournée vers la droite, la catégorie change dans l'ordre suivant : [1], [1], [1], [1].



3 Utilisez les touches ▲ ▼ pour sélectionner un élément et appuyez sur la touche ►.

Les réglages disponibles sont affichés.

Le cadre passe au menu pop-up existant éventuellement.

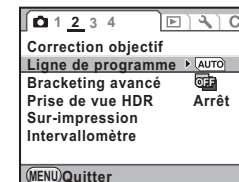

4 Utilisez les touches ▲ ▼ pour sélectionner un élément et appuyez sur le bouton OK.

L'appareil revient à l'écran des menus. Réglez, ensuite les autres paramètres.

Appuyez sur le bouton **MENU** pour quitter le menu et revenir à l'écran qui était affiché avant que le menu soit sélectionné.

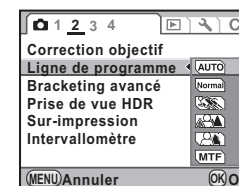

Attention

- Vos réglages risquent de ne pas être sauvegardés si vous ne mettez pas correctement l'appareil hors tension (par exemple en enlevant la batterie alors que l'appareil est sous tension).

Aide-Mémoire

- Reportez-vous au « Guide de référence des menus » pour plus de détails concernant chaque menu.
 - Mode pr. de vue p.R15
 - Menu Lecture p.R24
 - Menu Préférence p.R25
 - C Menu Réglag. perso. p.R33

3

Fonctions de prise de vue

Définition du format de fichier et des données Méthode de sauvegarde	44
Mise au point	46
Réglage de l'exposition	48
Réglage de la balance des blancs	53
Mode de déclenchement	56
Bracketing auto	60
Mode flash	62
Prévisualisation	65
Personnaliser image	66

Définition du format de fichier et des données Méthode de sauvegarde

3

Fonctions de prise de vue

Avant de prendre des photos, vous pouvez définir le format de fichier, les pixels enregistrés et le niveau de qualité des images capturées et leur méthode de sauvegarde sur la carte mémoire SD.

Format de fichier

Vous pouvez définir la méthode de sauvegarde des données et le format de fichier pour les images enregistrées sur les cartes mémoire SD dans les logements SD1 et SD2. Quel que soit le nombre de cartes insérées, vous pouvez configurer individuellement les paramètres pour chaque logement de carte. Par exemple, des images au format JPEG peuvent être enregistrées au niveau d'un logement de carte tandis que des images au format RAW le seront au niveau de l'autre logement, ou vous pouvez enregistrer des images capturées au même format au niveau des deux logements de cartes en même temps comme sauvegarde de données.



JPEG	Permet de prendre des photos au format JPEG. (réglage par défaut) Si [JPEG] est sélectionné, définissez ensuite les paramètres [Pixels enregistrés JPEG] et [Qualité JPEG].
RAW	Permet de prendre des photos au format RAW. Après la prise de vue, utilisez un logiciel de développement RAW (p.77) ou l'utilitaire « PENTAX Digital Camera Utility 4 » fourni pour le développement des photos au format RAW (p.90).

RAW+	Permet de prendre des photos aux formats RAW et JPEG et de les sauvegarder sur une carte.
RÉSERVE	Lorsque l'une des cartes mémoire SD est pleine, les photos sont sauvegardées sur l'autre carte au même format de fichier. Si une carte mémoire SD qui n'est pas configurée en [RÉSERVE] est pleine ou retirée, les photos sont sauvegardées sur l'autre carte configurée en [RÉSERVE].
OFF	Le logement de carte n'est pas utilisé. Si vous utilisez une seule carte mémoire SD, utilisez ce paramètre pour le logement non utilisé.

Exemples de paramétrage

Logement SD1	Logement SD2	Utilisation
JPEG	JPEG	Permet d'enregistrer des images au même format de fichier (JPEG) sur les cartes dans les logements SD1 et SD2. (Sauvegarde de données)
JPEG	RAW	Permet d'enregistrer des images JPEG sur la carte dans le logement SD1 et des images RAW sur la carte dans le logement SD2.
JPEG	RAW+	Permet d'enregistrer des images JPEG sur la carte dans le logement SD1 et des images RAW et JPEG sur la carte dans le logement SD2. Les images sauvegardées sur les cartes dans les logements SD1 et SD2 disposent des mêmes paramètres [Pixels enregistrés JPEG] et [Qualité JPEG].
JPEG	RÉSERVE	Lorsque la carte dans le logement SD1 est pleine, les images sont sauvegardées au même format sur la carte dans le logement SD2. Si le logement SD1 est doté d'une nouvelle carte, lorsque la carte dans le logement SD2 est pleine, les images sont sauvegardées sur la carte dans le logement SD1.
JPEG	DÉSACTIVÉ	Le logement SD2 n'est pas utilisé.

Aide-Mémoire

- Un seul logement peut être configuré en [RÉSERVE] ou [OFF].
- Configurer le format de fichier RAW dans le menu [C4]. ( p.R21)
- Vous pouvez changer provisoirement le format de fichier en appuyant simplement sur le bouton **RAW**. Cela s'effectue avec le [Bouton RAW] dans le menu [C4]. ( p.R21)

1 Tournez la molette tout en appuyant sur le bouton **SD1**.

La configuration change dans l'ordre suivant : JPEG, RAW, RAW+, RÉSERVE, DÉACTIVÉ.

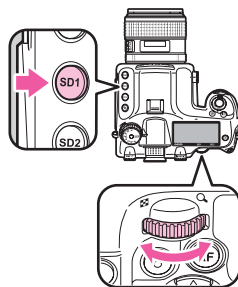

2 Tournez la molette tout en appuyant sur le bouton **SD2**.

Configurez la carte mémoire SD dans le logement SD2 en procédant de la même manière.

Attention

- Selon le réglage et la condition pour la sauvegarde des données, lorsqu'une carte SD ou les deux cartes sont pleines et que des images ne peuvent plus être enregistrées, un message d'erreur apparaît et l'obturateur se bloque.
- Lorsque [JPEG] ou [RAW+] est défini pour les deux cartes, les images JPEG sauvegardées sur les deux cartes disposent des mêmes paramètres [Pixels enregistrés JPEG] et [Qualité JPEG].

Aide-Mémoire

- Vous pouvez vérifier l'état de sauvegarde des données pour chaque logement sur l'écran de contrôle LCD (p.15), l'écran LCD (p.23) et dans le viseur (p.20).

Pixels enregistrés JPEG /Niv. compression

Si [JPEG] est sélectionné comme format de fichier, définissez les pixels enregistrés et le niveau de qualité (★★★ Excellent, ★★ Très bon, et ★ Bon). Cette configuration n'est pas à définir si [RAW] est sélectionné comme format de fichier.

Réglages	Pixels enregistrés	Pixels
L	40M	7264×5440
	32M	6528×4896
M	21M	5376×4032
	13M	4224×3168
S	7M	3072×2304

Définissez les pixels enregistrés pour **M** et **S** avec [35. Résolution pixels M et S] dans le menu [C5]. ( p.R39)

1 Tournez la molette tout en appuyant sur le bouton SD1/SD2.

Le réglage change dans l'ordre suivant : L★★★ (réglage par défaut), L★★, L★, M★★★, M★★, M★, S★★★, S★★, S★.

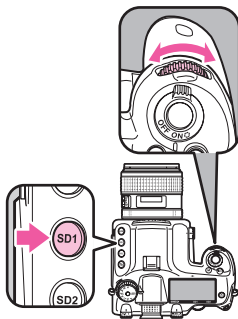

Aide-Mémoire

- Si vous choisissez [JPEG] ou [RAW+] pour les deux cartes, lorsque le bouton **SD1** ou **SD2** est utilisé pour définir les pixels enregistrés et le niveau de qualité, les deux cartes disposeront des mêmes paramètres.

Mise au point

Sélection du mode de mise au point

1 Sélectionnez [AF] ou [MF] sur l'objectif.

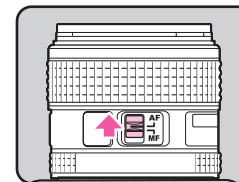

2 Utilisez la molette de sélection du mode AF sur l'appareil pour choisir le mode AF.

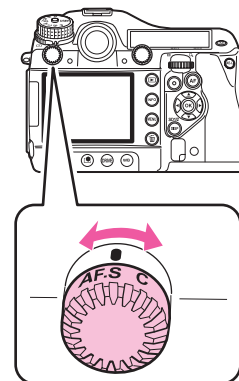



AFS Autofocus/Mode unique	Verrouille la mise au point à la position où le sujet est dans la zone de mise au point.
C(AFC) Autofocus /Mode continu	Ajuste continuellement la mise au point pour maintenir le sujet dans la zone de mise au point. L'obturateur peut être déclenché même si la mise au point automatique ne fonctionne pas. L'appareil assure automatiquement le suivi du sujet si celui-ci est déterminé pour être un objet mobile au cours de la mise au point.

Aide-Mémoire

- Vous pouvez utiliser le bouton **AF** pour la mise au point du sujet de la même manière qu'en appuyant à mi-course sur le déclencheur. Vous pouvez également utiliser [13. Fonction bouton AF] dans le menu [C2] pour définir la fonction du bouton **AF** sur [Désactiver AF]. (📖 p.R34)
- Vous pouvez ajuster la position de la mise au point automatique avec [33. Ajustement AF précis] dans le menu [C5]. (📖 p.R38).

Collimateur AF

 Auto	L'appareil sélectionne un point AF optimal dans le viseur.
SEL Sélectionner	Vous pouvez sélectionner la position de mise au point voulue à partir du nombre défini de points AF dans la zone AF.
 Centrer	Définit la position de mise au point au centre du viseur.

1 Tournez la molette de collimateur AF.

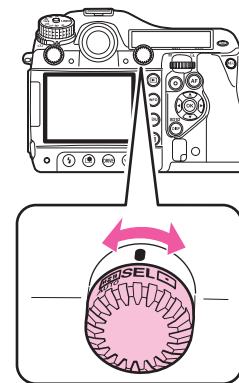

Le point AF sélectionné apparaît en rouge dans le viseur (Superposer zone AF).



2 Si [SEL] est sélectionné, utilisez les touches ▲▼◀▶ pour sélectionner la position de mise au point voulue.



En appuyant sur le bouton **OK**, la position de mise au point est ramenée au centre.

Aide-Mémoire

- Pour éteindre le témoin rouge du point AF superposé, réglez [15. Superposer zone AF] sur dans le [C3] (📖 p.R35)
- Pour le nombre de points AF vous pouvez choisir 11 (réglage par défaut), 5 ou 3. Les points AF sélectionnés sont utilisés en tant que position de mise au point lorsque la molette de collimateur AF est placée sur **SEL**. Définissez ce réglage avec [16. Nombre de points AF] dans le menu [C3] (📖 p.R35)
- La position de mise au point sélectionnée lorsqu'elle est définie sur **SEL** est sauvegardée même si l'appareil est éteint ou la zone de mise au point est changée sur  ou .

3

Fonctions de prise de vue

- Lorsque l'une des opérations suivantes est effectuée, le changement du point AF (à l'étape 2) est annulé :
 - L'interrupteur général est placé en position d'arrêt
 - La molette de collimateur AF est tournée
 - La molette de sélection de mode est tournée
 - Vous appuyez sur le bouton  ou **MENU**
- Lorsque l'appareil est utilisé avec l'objectif à monture A645, une bague intermédiaire ou un autre accessoire, la zone de mise au point est systématiquement définie sur .

Réglage de l'exposition

Sélection du mode de mesure

1 Tournez le levier de sélection du mode de mesure.

Le mode de mesure défini est affiché dans le viseur et sur l'écran de contrôle LCD.

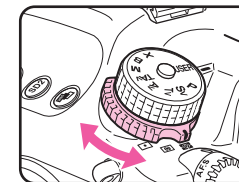

Multizones

L'image dans le viseur est mesurée dans 77 différentes zones.

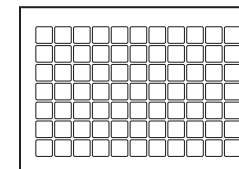

Mesure à prépondérance centrale

La mesure est pondérée au centre de l'image du viseur.

La sensibilité au centre de l'image est élevée et n'est pas automatiquement corrigée même pour les scènes en rétro-éclairage.

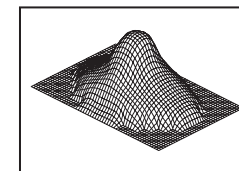

Mesure spot

La mesure s'effectue uniquement dans une zone limitée au centre de l'image du viseur.

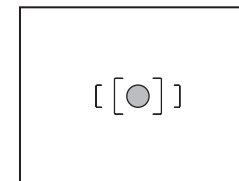

Aide-Mémoire

- Vous pouvez choisir de lier l'exposition et le point AF dans la zone de mise au point au cours de la mesure multizones. Pour cela, utilisez [6. Lier point AF et AE] dans le menu [C1]. (p.R33)

Chronomètre de mesure de l'exposition

Définissez le temps de mesure de l'exposition avec [4. Temps de mesure d'expo] dans le menu [C1]. (p.R33)

Réglage de la sensibilité

Vous pouvez définir la sensibilité sur [AUTO] (réglage par défaut) ou à une valeur dans la plage équivalente à ISO 200 à 1000.

1 Tournez la molette tout en appuyant sur le bouton ISO.

Appuyez en même temps sur le bouton  et sur le bouton **ISO** pour revenir à [AUTO].

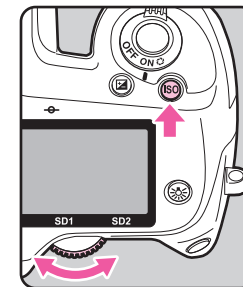

3

Fonctions de prise de vue

Aide-Mémoire

- Définissez la plage de réglage de sensibilité automatique [Ajustement ISO AUTO] dans le menu [1] sur l'écran de réglage des paramètres. (p.R16)
- Vous pouvez définir la sensibilité par incréments de 1 IL ou conformément au réglage des incréments IL pour l'exposition. Ce réglage peut être effectué avec [2. Paliers sensibilité] dans le menu [C1]. (p.R33)
- Vous pouvez étendre la plage de sensibilité sur ISO 100 à 1600 avec [3. Sensibilité élargie] dans le menu [C1]. (p.R33)
- Vous pouvez réduire le bruit à sensibilité élevée avec [20. Réduct° bruit ISO élevé] dans le menu [C3]. (p.R35)

Changement du mode d'exposition

Les modes d'exposition suivants sont disponibles :

(✓ : disponible × : indisponible)

Mode exposition	Fonction	Correction IL	Changer la vitesse d'obturation	Changer la valeur d'ouverture	Changer la sensibilité
P Hyper-programme	Règle automatiquement la vitesse d'obturation et la valeur d'ouverture en fonction de la ligne du programme. Vous pouvez utiliser les molettes avant et arrière pour basculer entre priorité vitesse et priorité ouverture.	✓	✓	✓	✓
Sv Priorité sensibilité	Vous pouvez définir la sensibilité voulue.	✓	×	×	Autre qu'AUTO
Tv Priorité vitesse	Vous pouvez définir la vitesse d'obturation voulue.	✓	✓	×	✓
Av Priorité ouverture	Vous pouvez définir l'ouverture voulue.	✓	×	✓	✓
TAv Priorité vitesse & ouverture	Définit automatiquement la sensibilité en fonction de la vitesse d'obturation et de la valeur d'ouverture définies.	✓	✓	✓	AUTO seulement
M Hyper-manuel	Vous pouvez définir tous les paramètres.	✓	✓	✓	Autre qu'AUTO
B Pose B	Prise de vue en pose B	×	×	✓	Autre qu'AUTO
X SynchroFlash X	La vitesse d'obturation est verrouillée à 1/125 seconde. À utiliser avec un flash qui ne définit pas automatiquement la vitesse de synchronisation.	✓	×	✓	Autre qu'AUTO
USER Réglages user	Vous permet de prendre des photos avec le mode et les paramètres de capture précédemment sauvegardés.	–	–	–	–

Aide-Mémoire

- Définissez la ligne de programme sur l'écran de réglage des paramètres ou dans le menu [2]. (p.R17)
- Définissez **USER** dans le menu [4]. (p.R22)

- 1** Tournez la molette de sélection de mode tout en appuyant sur le bouton de verrouillage de la molette de sélection de mode .

Bouton de verrouillage de la molette de sélection de mode

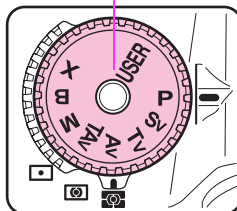

- 2** Utilisez les molettes / pour modifier le réglage.

/ s'affiche sur l'écran à côté du paramètre qui est modifié.

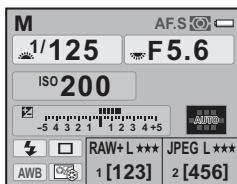

Aide-Mémoire

- Définissez les fonctions des molettes pour chaque mode dans le menu [C4]. (p.R36 - p.R37)

Correction IL

Vous pouvez régler la correction d'exposition de -5 à +5 (IL).

- 1** Tournez la molette tout en appuyant sur le bouton .

est affiché pendant la correction. Appuyez en même temps sur le bouton et sur le bouton pour revenir à « 0.0 ».

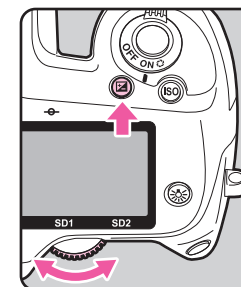

Aide-Mémoire

- Définissez les incréments IL avec [1. Incréments IL] dans le menu [C1]. (p.R33)

Correction IL pour les modes M et X

Si vous définissez la correction IL à une valeur positive (+) pour les modes **M** et **X**, une sous-exposition est affichée sur la barre IL. Si vous réglez la valeur d'exposition de façon à ce que s'affiche au centre de la barre IL, l'image sera capturée avec cette valeur de correction.

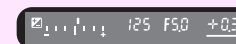

3

Fonctions de prise de vue

Verrouillage AE

Le verrouillage AE est une fonction qui verrouille l'exposition avant de prendre la photo.

1 Appuyez sur le bouton AE-L.

L'appareil bloque l'exposition.

* s'affiche sur l'écran de contrôle LCD et dans le viseur tandis que le verrouillage de l'exposition est enclenché.

Réappuyez sur ce bouton pour annuler le verrouillage de l'exposition.

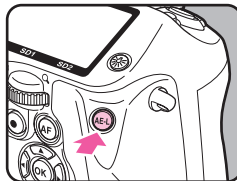







Aide-Mémoire

- L'exposition reste en mémoire entre la moitié et deux fois la durée du temps de mesure de l'exposition, même après avoir retiré votre doigt du bouton **AE-L**.
- Un signal sonore est émis en appuyant sur le bouton **AE-L**. Vous pouvez modifier le réglage avec [Signal sonore] dans le menu [1]. (p.R26)
- Lorsque le verrouillage de l'exposition est programmé en mode **M**, vous pouvez changer la vitesse d'obturation et la valeur d'ouverture tout en conservant la valeur d'exposition.
- Le verrouillage de l'exposition n'est pas disponible dans le mode **B** ou **X**.
- Lorsque l'une des opérations suivantes est effectuée, le verrouillage de l'exposition est annulé :
 - Vous réappuyez sur le bouton **AE-L**
 - Vous appuyez sur le bouton **MENU** ou **INFO**
 - La molette de sélection de mode est tournée
 - Vous tournez le levier de sélection du mode de mesure
 - Vous changez d'objectif

- L'objectif avec une position d'ouverture **A** est réglé sur la position **A** ou amené à une autre position
- Lors de l'utilisation d'un objectif à zoom dont la valeur d'ouverture dépend de la distance focale, la vitesse d'obturation change en fonction de la position d'utilisation du zoom tandis que le verrouillage de l'exposition est enclenché. Toutefois, la valeur d'exposition ne varie pas et une photo est prise au niveau de luminosité défini par le verrouillage de l'exposition.
- L'exposition peut être verrouillée lorsque la mise au point est mémorisée. Cela s'effectue avec [5. AE-L avec AF bloqué] dans le menu [C1]. (p.R33)

Réglage de la balance des blancs

Les réglages suivants sont disponibles :

Réglages		Température de couleur
AWB	Auto (valeur par défaut)	Environ 4 000 à 8 000 K
	Lumière du jour	Environ 5 200 K
	Ombre	Environ 8 000 K
	Nuageux	Environ 6 000 K
	Lumière fluorescent	Environ 6 500 K Environ 5 000 K Environ 4 200 K Environ 3 000 K
	D Lumière fluorescent Couleur lumière jour	
	N Lumière fluorescent Blanc couleur du jour	
	W Lumière fluorescent Lumière blanche	
	L Lumière fluorescent Blanc chaud	
	Tungstène	Environ 2 850 K
	Flash	Environ 5 400 K
CTE	Rehaussement de la température de couleur	–
	Manuel 1-3	Environ 2 500 à 10 000 K
K	Température de couleur 1-3	–

- 1 Appuyez sur le bouton WB.**
L'écran [Balance des blancs] apparaît.

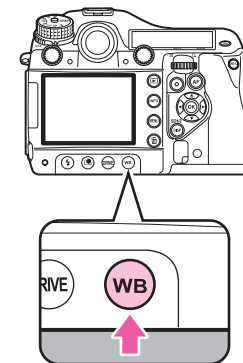

- 2 Utilisez les touches ▲ ▼ pour sélectionner la balance des blancs.**

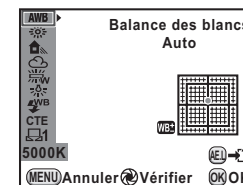

Opérations disponibles

Interrupteur général (⏻)	Affiche l'image en arrière-plan avec prévisualisation numérique.
Bouton AE-L	Sauvegarder l'image en arrière-plan comme nouveau fichier.

3

Fonctions de prise de vue

3 Pour le réglage précis de la balance des blancs, appuyez sur la touche ►.

Sept niveaux (225 motifs) sont disponibles sur les axes V-M et B-A.

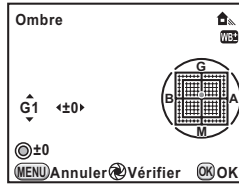

Opérations disponibles

Touche ▲▼	Ajuste le ton des couleurs entre vert (V) et magenta (M).
Touche ◀▶	Ajuste le ton des couleurs entre bleu (B) et ambre (A).
Bouton ○	Rétablit la valeur de réglage.

4 Appuyez sur le bouton OK.

L'appareil passe en mode d'enregistrement.



📌 Aide-Mémoire

- La balance des blancs d'une image JPEG peut être également être ajustée après la prise de vue. Immédiatement après la prise de vue, appuyez sur le bouton **WB** et modifiez le réglage puis appuyez sur le bouton **AE-L** et sélectionnez [Enregistrer sous].
- L'appareil effectue automatiquement le réglage précis même lorsque la source lumineuse est spécifiée. Pour fixer la température de couleur de la source lumineuse, utilisez [11. Plage bal. des blcs réglabl] dans le menu [C2]. (p.R34)
- Pour régler la balance des blancs lors de l'utilisation du flash, utilisez [10. Balance blancs avec flash] dans le menu [C2]. (p.R34)

Réglage de balance manuelle des blancs

Vous pouvez sauvegarder jusqu'à trois réglages manuels de balance des blancs.

1 Sélectionnez  sur l'écran [Balance des blancs] et appuyez sur la touche ►.

2 Utilisez les touches ▲▼ pour sélectionner ,  ou  et appuyez sur la touche ►.

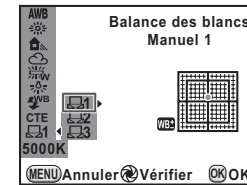

3 Pointez l'appareil sur le sujet pour mesurer la balance des blancs et appuyez à fond sur le déclencheur.

4 Utilisez la molette  pour sélectionner la totalité de l'écran ou une zone précise pour la plage de mesure.

Lorsqu'une zone précise est sélectionnée, utilisez les touches ▲▼◀▶ pour déplacer le cadre vers la position que vous souhaitez mesurer.

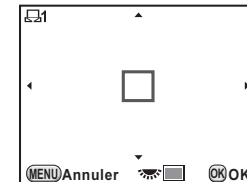

5 Appuyez sur le bouton OK.

Une fois la mesure terminée, l'appareil revient à l'écran de réglage précis de la balance des blancs.

Réglage de la température de couleur

Vous pouvez sauvegarder jusqu'à trois réglages de température de couleur. (La valeur par défaut est [5 000 K].)

1 Sélectionnez **K** sur l'écran [Balance des blancs] et appuyez sur la touche ►.



2 Utilisez les touches ▲ ▼ pour sélectionner **K1**, **K2** ou **K3** et appuyez sur la touche ►.

L'écran [Température de couleur] s'affiche.

3 Utilisez les molettes  /  pour régler la couleur de température.

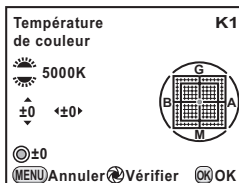
Les paliers de température de couleur varient en fonction de la molette.



Molette de sélection	Kelvin	Mired
	1 palier (100 K)	1 palier (20 M)
	10 paliers (1 000 K)	5 paliers (100 M)

4 Appuyez sur le bouton **OK**.

Les réglages sont sauvegardés et l'appareil revient à l'écran [Balance des blancs].

Aide-Mémoire

- L'unité par défaut de la température de couleur est le [Kelvin]. Vous pouvez la changer en [Mired] dans [22. Paliers T couleur] dans le menu [C4]. (Les chiffres sont convertis et affichés en Kelvin.) ( p.R35)

3

Fonctions de prise de vue

Sauvegarde du réglage de balance des blancs d'une image capturée

Vous pouvez copier le réglage de balance des blancs d'une image capturée avec cet appareil et l'enregistrer sous Balance blancs manuelle.



3

Fonctions de prise de vue

1 En mode lecture, affichez l'image ayant le réglage de la balance des blancs que vous souhaitez copier.

2 Sélectionnez  (Enr. bal.blancs manuel) dans la palette du mode de lecture.

L'écran de confirmation de sauvegarde apparaît.

3 Sélectionnez ,  ou , et appuyez sur le bouton OK.

Le réglage de la balance des blancs est sauvegardé sous Balance blancs manuelle et l'appareil revient au mode d'enregistrement.

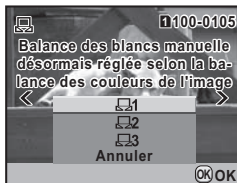

⚠ Attention

- La valeur de réglage précis de la balance des blancs utilisée lors de la prise de vue est réinitialisée.

📌 Aide-Mémoire

- Reportez-vous au « Réglage des fonctions de lecture » (p.70) pour les opérations concernant la palette du mode de lecture.

Mode de déclenchement

Il existe quatre différents modes de déclenchement : prise de vue vue par vue, prise de vue en rafale, retardateur et télécommande.

1 Appuyez sur le bouton DRIVE.

L'écran [Mode déclenchement] s'affiche.

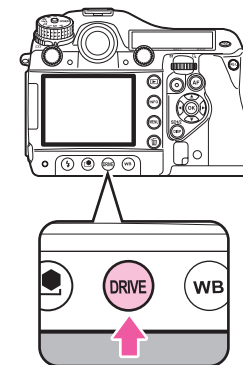

2 Sélectionnez un mode de déclenchement à l'aide des touches (◀ ▶).

Prise de vue en rafale



La prise de vue en rafale vous permet de prendre des photos à une vitesse maximale de 1,2 cliché par seconde. Le nombre de clichés pouvant être pris en rafale dépend du nombre de pixels enregistrés, du niveau de qualité et d'autres paramètres.

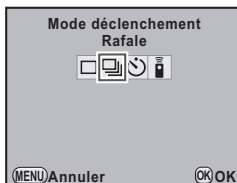





- 1 Sélectionnez  sur l'écran [Mode déclenchement] et appuyez sur le bouton OK.



Mode retardateur

Cet appareil dispose des deux modes de déclenchement par retardateur suivants :

	Déclenchement de l'obturateur après environ 12 secondes.
	Miroir relevé et déclenchement de l'obturateur après environ 2 secondes.

- 1 Sélectionnez  sur l'écran [Mode déclenchement].
- 2 Appuyez sur la touche , utilisez la touche   pour sélectionner  ou , et appuyez sur le bouton OK.

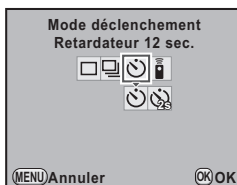











- 3 Pressez le déclencheur à fond.

Si  est sélectionné, le témoin de retardateur sur la face avant de l'appareil se met à clignoter lentement puis rapidement pendant 2 secondes avant que l'obturateur ne soit déclenché. Un signal sonore est émis et son rythme augmente.

Prise de vue avec la télécommande

Cet appareil dispose des trois modes de déclenchement à distance suivants à l'aide de la télécommande F en option ou de la télécommande étanche O-RC1 :

	Obturateur déclenché instantanément.
	Miroir relevé et obturateur déclenché après 3 secondes.
	Prise de vue en rafale se déclenchant en appuyant sur le déclencheur de la télécommande et s'arrêtant en réappuyant sur le déclencheur

- 1 Sélectionnez  sur l'écran [Mode déclenchement].
 - 2 Appuyez sur la touche , utilisez la touche   pour sélectionner ,  ou , et appuyez sur le bouton OK.
- Le témoin du retardateur clignote.

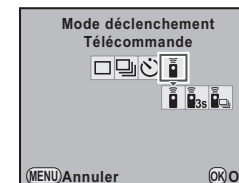

Aide-Mémoire

- Si vous utilisez la télécommande étanche O-RC1, vous pouvez utiliser le bouton  sur la télécommande pour activer la mise au point automatique.

3

Fonctions de prise de vue

Prise de vue par intervalométrie

En spécifiant l'heure et l'intervalle de prise de vue, vous pouvez saisir jusqu'à 999 images avec l'intervalmètre.

Ce paramètre peut être défini dans le menu [CAM]. (p. R19)

Attention

- La prise de vue par intervalométrie n'est pas disponible si le mode d'exposition est défini sur **B** ou lorsque le bracketing avancé ou la prise de vue HDR sont programmés.

Sur-impression

Vous pouvez créer une image composite en prenant plusieurs vues.

Ce paramètre peut être défini dans le menu [CAM]. (p. R19)

Attention

- Lorsque la sur-impression est paramétrée, la prise de vue par intervalométrie et le bracketing avancé ne sont pas disponibles.
- La sur-impression ne peut pas être utilisée avec le bracketing avancé ou la prise de vue HDR en même temps. Le mode défini en dernier est pris en compte.
- La [Correction objectif] dans le menu [CAM] est désactivée lorsque le mode de sur-impression est programmé.

P.de vue miroir verrouillé

Cette fonction relève le miroir. Vous pouvez l'utiliser avec un autre mode de déclenchement.

1 Tournez la molette MUP.

L'appareil est prêt à relever le miroir.

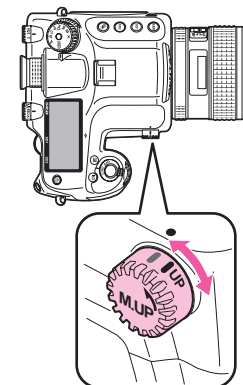

2 Pressez le déclencheur à fond.

Le miroir est levé.

3 Réappuyez à fond sur le déclencheur.

La photo est prise et le miroir est abaissé.

Pour quitter le mode prise de vue avec miroir verrouillé, ramenez la molette **MUP** dans sa position d'origine.

Aide-Mémoire

- Le miroir sera abaissé automatiquement environ une minute après avoir été levé.

Attention

- En tournant la molette de sélection du mode ou réglant la bague d'ouverture de l'objectif alors que le miroir est levé, ce dernier sera abaissé.
- La prévisualisation n'est pas disponible lorsque le miroir est levé.
- Le miroir ne sera pas relevé pendant la prise de vue par intervalométrie même si la molette **M.UP** est réglée sur la position « UP ».

Bracketing auto

Bracketing d'exposition

Vous pouvez utiliser le bracketing d'exposition pour prendre 2 photos (exposition standard et sous-exposition ou exposition standard et surexposition), 3 ou 5 photos avec exposition différente.

3

Fonctions de prise de vue

Aide-Mémoire

- Définissez l'ordre du bracketing d'exposition avec [8. Ordre Bracketing auto] dans le menu [C2]. (p. R34)
- Définissez l'intervalle de l'incrément IL [1. Incréments IL] dans le menu [C1]. (p. R33)

1 Tournez la molette tout en appuyant sur le bouton et définissez le nombre de clichés.

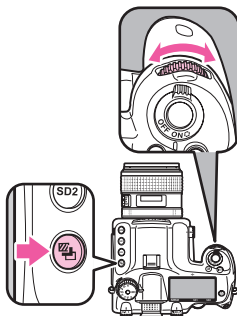

Vérifiez le réglage sur l'écran LCD.



Sur la droite (sens des aiguilles d'une montre) OFF → 3 clichés → 5 clichés

Sur la gauche (dans le sens inverse des aiguilles d'une montre) OFF → 2 clichés (sous-exposés) → 2 clichés (surexposés)

2 Tournez la molette tout en appuyant sur le bouton et définissez la valeur de correction.

Appuyez en même temps sur le bouton  et sur le bouton  pour revenir à [OFF] et [-].

Incréments IL	Valeur de correction
1/3 IL	$\pm 0.3/\pm 0.7/\pm 1.0/\pm 1.3/\pm 1.7/\pm 2.0$
1/2 IL	$\pm 0.5/\pm 1.0/\pm 1.5/\pm 2.0$

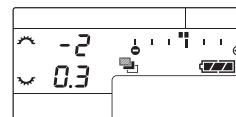

2 images (sous-exposées) à 0,3 IL

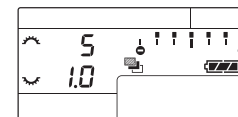

5 images à 1,0 IL

3 Pressez le déclencheur à fond.

Vous pouvez prendre des photos en rafale en maintenant le déclencheur enfoncé.

Si vous retirez votre doigt du déclencheur avant que le nombre défini de vues soit pris, le réglage suivant de bracketing restera effectif pendant deux fois la durée du temps de mesure de l'exposition.

Sélectionnez [OFF] à l'étape 1 pour terminer la prise de vue avec le bracketing d'exposition.

Aide-Mémoire

- Pour prendre tous les clichés en appuyant une seule fois sur le déclencheur, programmez [7. Bracketing ponctuel] dans le menu [C1]. (p. R33)
- Vous pouvez associer le bracketing d'exposition au flash auto P-TTL pour changer en continu la sortie du flash. Vérifiez que le flash est complètement chargé avant de prendre chaque cliché.



- Vous pouvez utiliser le bracketing d'exposition conjointement avec le bracketing avancé. Lorsque ce dernier est réglé sur 3 clichés, un total de 9 images est sauvegardé.

Attention

- Cette fonction n'est pas disponible lorsque le mode d'exposition est réglé sur **B**.
- Cette fonction ne peut pas être utilisée avec la sur-impression. Le mode défini en dernier est pris en compte.

Bracketing avancé

Vous pouvez prendre des photos avec trois différents niveaux des éléments suivants : balance des blancs, saturation, ajustement clairs/sombres, contraste et netteté. À la différence du bracketing d'exposition, trois photos sont sauvegardées à chaque fois que l'obturateur est déclenché.

Définissez ce paramètre sur l'écran de réglage des paramètres ou dans le menu [ 2]. ( p.R18)

Attention

- Le format de fichier est systématiquement réglé sur [JPEG] et ne peut pas être modifié. Vous ne pouvez pas utiliser le bracketing avancé lorsque le format de fichier est défini sur [RAW] ou [RAW+].
- Lorsque le bracketing avancé est paramétré, la prise de vue par intervalométrie et la sur-impression ne sont pas disponibles.
- Le bracketing avancé et la prise de vue HDR ne peuvent pas être utilisés en même temps. Le mode défini en dernier est pris en compte.

Mode flash

Montage d'un flash

- 1** Enlevez le cache du sabot du flash de l'appareil.

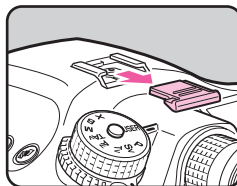

- 2** Montez le flash et allumez l'appareil.

Aide-Mémoire

- Appuyez sur le bouton pour déclencher le flash en mode lampe pilote ou test flash. Effectuez ce réglage avec [34. Déclenchmt flash externe] dans le menu [C5]. (p. R38)

Utilisation d'un cordon synchro

Vous pouvez raccorder un cordon synchro à la prise synchro X- de l'appareil.

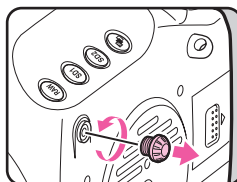

Attention

- N'utilisez pas de flash externe à haute tension ou d'intensité élevée. Ce type de flash peut entraîner un dysfonctionnement de l'appareil.
- Un flash avec polarité inverse (le centre du sabot du flash ou la fiche synchro comporte un symbole négatif) ne peut pas être utilisé, ce qui risquerait d'endommager l'appareil ou le flash.
- Les fonctions liées n'opéreront pas.
- Pour éviter le vignettage provoqué par la synchro 2e rideau, il est conseillé d'effectuer une prise de vue d'essai avec une vitesse d'obturation inférieure d'un cran à la vitesse de synchronisation du flash.
- Le contact de la prise synchro X n'est pas protégé contre la poussière ou l'eau. Lorsque vous ne l'utilisez pas, fixez le cache de la prise synchro 2P prévu.

Réglage du mode flash

Les modes flash ci-dessous sont disponibles. Les modes flash qui sont disponibles diffèrent en fonction du mode d'exposition.

Mode Flash	Modes d'exposition disponibles
	P/Sv/Tv/Av/TAv/M/B/X
Flash forcé+réd yeux rouges	
SLOW Synchrono lente	P/Sv/Av
SLOW Synchrono lente+réd yeux rouges	

1 Appuyez sur le bouton .

L'écran [Mode Flash] s'affiche.

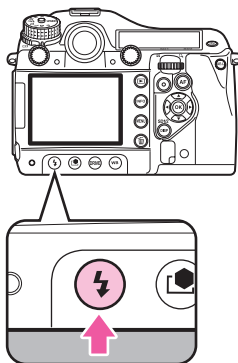

2 Utilisez les touches ◀▶ pour sélectionner un mode flash.

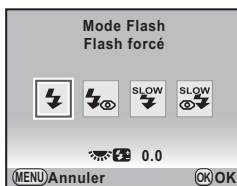

3 Utilisez la molette pour ajuster la valeur de correction du flash .

La valeur de correction diffère en fonction du réglage ( p.R33) dans le menu [C1].

Incréments IL	Valeur de correction
1/3 IL	-2.0/-1.7/-1.3/-1.0/-0.7/-0.3/0.0/+0.3/+0.7/+1.0
1/2 IL	-2.0/-1.5/-1.0/-0.5/0.0/+0.5/+1.0

Appuyez sur le bouton  pour revenir à « 0.0 ».

4 Appuyez sur le bouton OK.

L'appareil passe en mode d'enregistrement.

Tableau de compatibilité des flashes

Les fonctions suivantes sont disponibles lors de l'utilisation de **645D** avec les flashes PENTAX :

(✓ : disponible × : indisponible)

Flash	AF540FGZ AF360FGZ	AF200FG	AF160FC	AF500FTZ AF330FTZ	AF400FTZ AF240FT	AF400T AF280T AF200T	AF140C AF080C	AF200SA	AF200S AF160 AF140
Fonction									
Flash automatique P-TTL	✓ ^{*3}	✓ ^{*3}	✓ ^{*3}	×	×	×	×	×	×
Flash automatique TTL	×	×	×	×	×	×	×	×	×
Flash auto externe	✓	×	×	×	×	✓	×	✓	✓
Réduction yeux rouges	✓	✓	✓	×	×	×	×	×	×
Adaptation automatique de la vitesse d'obturation à la vitesse synchro flash X après chargement du flash	✓	✓	✓	✓	✓	✓	✓	✓	✓
Ouverture définie dans les modes P et Tv	✓	×	×	×	×	✓ ^{*4}	✓ ^{*4}	×	✓ ^{*5}
Synchro lente	✓	✓	✓	✓	✓	✓ ^{*6}	✓ ^{*6}	✓	✓ ^{*5}
Vérification automatique dans le viseur	×	×	×	×	×	×	×	×	×
Synchro 2e rideau ^{*1}	✓	×	×	✓ ^{*7}	✓ ^{*7}	×	×	×	×
Contraste-Déclenchement-Synchro Flash	✓	×	×	×	×	×	×	×	×
Flash asservi	✓	×	×	✓ ^{*8}	×	×	×	×	×
Correction du flash	✓	✓	✓	×	×	×	×	×	×
Assistance à la mise au point automatique	✓	×	×	✓	✓	×	×	×	×
Flashes multiples	×	×	×	✓ ^{*8}	×	×	×	×	×
Synchro flash hautes vitesses	✓	×	×	×	×	×	×	×	×
Flash sans fil ^{*2}	✓	×	×	×	×	×	×	×	×

*1 Il existe une limite pour la vitesse d'obturation disponible.

*2 Deux ou plusieurs flashes compatibles sont requis.

*3 Disponible uniquement lors de l'utilisation des objectifs A645, A★645, FA645, FA★645 ou D FA645.

*4 Lorsque le réglage du flash correspond à MS ou M, la valeur d'ouverture change automatiquement.

*5 Lorsque le réglage du flash correspond à MS ou M, la valeur d'ouverture change automatiquement en mode **Tv**.

*6 La valeur d'ouverture change automatiquement.

*7 Le flash se décharge complètement.

*8 Indisponible pour AF330FTZ.

Prévisualisation

Il existe deux modes de prévisualisation : prévisualisation optique (réglage par défaut) à l'aide du viseur et prévisualisation numérique à l'aide de l'écran.

Prévisualisation optique

- 1 Placez l'interrupteur général sur  tout en visualisant le sujet dans le viseur.

Vous pouvez prévisualiser la profondeur de champ dans le viseur alors que l'interrupteur général est placé sur .

Pendant ce temps, aucun paramètre de prise de vue n'est affiché dans le viseur et l'obturateur ne peut pas être déclenché.

- 2 Retirez votre doigt de l'interrupteur général.

La prévisualisation optique se termine et l'appareil est prêt pour prendre une photo.

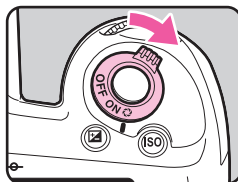

Prévisualisation numérique

- 1 Paramétrez [Prévisu. numérique] dans le menu [O3].

Reportez-vous au « Guide de référence des menus ». ( p.R20)

- 2 Placez l'interrupteur général sur  tout en visualisant le sujet sur l'écran.

Un aperçu s'affiche sur l'écran.

Opérations disponibles

Molette 	Agrandir affich.imméd.(p.71)
Bouton AE-L	Sauvegarde l'image de prévisualisation comme nouveau fichier.

- 3 Pressez le déclencheur à mi-course.

La prévisualisation numérique se termine et le système de mise au point automatique est opérationnel.

Aide-Mémoire

- La durée maximale de la prévisualisation numérique est de 60 secondes.

3

Fonctions de prise de vue

Personnaliser image

Vous pouvez définir le ton de finition de l'image avant la prise de vue. Vous avez le choix parmi les huit modes suivants : lumineux naturel (réglage par défaut), portrait, paysage, éclatant, estompé, diapositive et monochrome. Vous pouvez ajuster les paramètres suivants pour chaque mode.

3

Fonctions de prise de vue

Paramètre	Réglages
Saturation *1	-4 à +4
Teinte *1	-4 à +4
Effet filtre *2	Filtre Aucun/Vert/Jaune/Orange/Rouge/Magenta/Bleu/Cyan/Couleur infrarouge
Harmonisation *2	-4 à +4
Ajust. clairs/sombres *3	-4 à +4
Contraste *3	-4 à +4 • [Hautes lumières contraste] et [Ombres contraste] peuvent être ajoutés pour obtenir des paramètres plus avancés.
Netteté	-4 à +4 • Vous pouvez définir [Netteté] sur [Netteté affinée].

*1 Indisponible lorsque [Diapositive] ou [Monochrome] est sélectionné.

*2 Disponible uniquement lorsque [Monochrome] est sélectionné.

*3 Indisponible lorsque est sélectionné.

1 Appuyez sur le bouton .

L'écran de réglage [Personnaliser image] s'affiche.

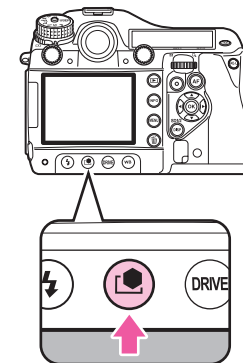

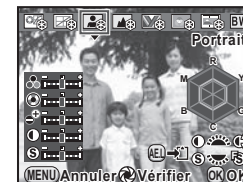

2 Choisissez le ton de l'image à l'aide des touches ◀ ▶.

3 Utilisez les touches ▲ ▼ pour sélectionner le paramètre que vous souhaitez modifier et utilisez les touches ◀ ▶ pour modifier ce paramètre.



Opérations disponibles

Molette 	Permet d'activer et de désactiver alternativement le paramètre plus avancé pour le contraste.
Molette 	Permute entre [Netteté] et [Netteté affinée].
Interrupteur général (⌂)	Affiche l'image en arrière-plan avec prévisualisation numérique.
Bouton AE-L	Sauvegarder l'image en arrière-plan comme nouveau fichier.

4 Appuyez sur le bouton OK.

L'appareil passe en mode d'enregistrement.

Aide-Mémoire

- Les paramètres de personnalisation de l'image d'une image JPEG peuvent également être ajustés après la prise de vue. Immédiatement après la prise de vue, appuyez sur le bouton  et modifiez le réglage puis appuyez sur le bouton **AE-L** et sélectionnez [Enregistrer sous].
- Lorsque [Diapositive] est sélectionné et [Balance des blancs] est défini sur **AWB**, les images sont capturées avec un effet similaire à celui obtenu avec une pellicule pour lumière du jour.

3

Fonctions de prise de vue

AIDE-MEMOIRE

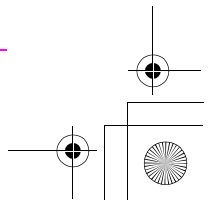
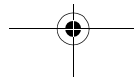
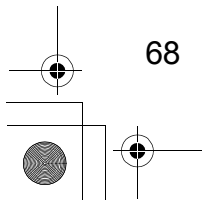
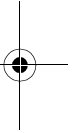
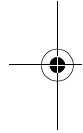
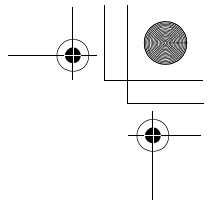
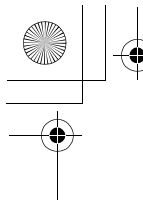

4

Fonctions de lecture et de traitement

Réglage des fonctions de lecture	70
Afficher une seule image	71
Affichage d'images multiples	72
Développement d'images RAW	77
Protection des images	79
Rotation d'images	79
Modification de la taille de l'image	80
Filtres numériques	81
Réglages DPOF	83
Branchement de l'appareil à un équipement audiovisuel	84

Réglage des fonctions de lecture

Réalisez les réglages liés à la lecture des images dans la palette du mode lecture ou le menu .

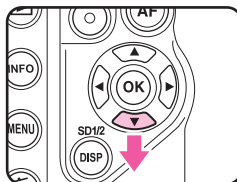

1 En mode lecture, affichez l'image à lire et appuyez sur la touche .













La palette du mode lecture apparaît.



Aide-Mémoire

- Si les images capturées sont sauvegardées sur les deux cartes mémoire SD dans les logements SD1 et SD2, vous pouvez utiliser le bouton **DISP**, le bouton **SD1** ou le bouton **SD2** pour sélectionner la carte contenant les images à lire.
- Reportez-vous au « Guide de référence des menus » pour plus de détails concernant les menus . ( p.R24)

Palette du mode lecture

Paramètre	Fonction	Page
 Rotation d'image	Orienté les images.	p.79
 Filtre numérique	Modifie le ton de couleur des images, traite l'image ou règle la brillance.	p.81
 Redimensionner	Modifiez le nombre de pixels enregistrés et le niveau de qualité des images.	p.80
 Recadrer	Recadre les images.	p.81
 Diaporama	Fait défiler les images.	p.74
 Enr. bal.blancs manuel	Copie le réglage de balance des blancs et le sauvegarde comme balance des blancs manuelle.	p.56
 Développement RAW*	Convertit les images RAW au format JPEG.	p.77
 Index	Assemble un certain nombre d'images et crée une nouvelle image d'index avec elles.	p.75
 Comparaison images	Affiche deux images côte à côte.	p.75
 Protéger	Protège les images.	p.79
 DPOF	Définit les réglages DPOF.	p.83

* Cela ne peut pas être effectué pour les images JPEG .

Sauvegarder les images retouchées

Lors de la sauvegarde d'images ayant été retouchées avec Filtre numérique, Redimensionner, Recadrer, Développement RAW ou Index, vous pouvez choisir de sauvegarder les images sur la carte mémoire SD dans le logement SD1 ou SD2 si les deux cartes sont disponibles pour l'enregistrement.

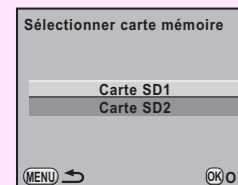

Afficher une seule image

Supprimer des images une par une

Attention

- Une fois supprimées, les images sont définitivement perdues.
- Il n'est pas possible d'effacer les images protégées. (p.79)

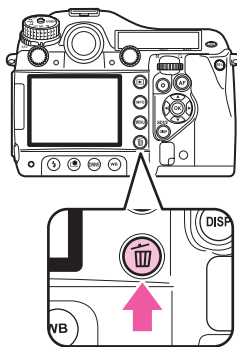

1 Sélectionnez l'image que vous souhaitez supprimer et appuyez sur le bouton .

L'écran supprimer apparaît.



2 Utilisez les touches pour sélectionner [Supprimer] et appuyez sur le bouton OK.

Aide-Mémoire

- Sélectionnez le format de fichier à supprimer pour les images enregistrées au format RAW+.
- Pour supprimer plusieurs images à la fois, reportez-vous à « Écran d'affichage multi-images » (p.72) et « Affichage du dossier » (p.73).
- Pour supprimer toutes les images, utilisez [Supprimer toutes images] dans le menu [ 1]. ( p.R24)

Lecture zoom











Les images peuvent être agrandies jusqu'à 3 200 % en mode lecture.

1 Sélectionnez l'image à agrandir et tournez la molette vers la droite ().

L'image s'agrandit à chaque clic ([x1.2] (120%) à [x32] (3200%)).



Opérations disponibles

Touches    	Déplace la zone à agrandir.
Molette  vers la droite ()/bouton 	Agrandit l'image (jusqu'à 3 200 %).
Molette () vers la gauche ()/bouton 	Réduit l'image (jusqu'à 120 %).
Bouton OK	Revient à la taille d'origine.
Molette 	Affiche l'image précédente ou suivante sans modification du grossissement et de la position de l'image agrandie.
Bouton INFO	Modifie l'affichage des informations.
Bouton DISP / bouton SD1 / bouton SD2	Permute entre les cartes mémoire SD sans modification du grossissement et de la position de l'image agrandie.

Aide-Mémoire

- Vous pouvez agrandir l'image selon la même procédure pendant Affich. immédiat (p.39) ou Prévisu. numérique (p.65).

4

Fonctions de lecture et de traitement

72

- Le réglage par défaut pour l'agrandissement initial est [$\times 1.2$] (120%). Vous pouvez définir l'agrandissement avec [Mode d'affichage en lecture] dans le menu [1]. (p.R24)
- Le plein affichage des images verticales s'effectue aux trois quarts de la taille des images horizontales, par conséquent; l'agrandissement initial est de 100 %.

Affichage d'images multiples

Écran d'affichage multi-images

Il est possible d'afficher 4, 9 (réglage par défaut), 16, 36 ou 81 vignettes à la fois sur l'écran.

- 1 **Tournez la molette**  **vers la gauche** (☒) **en mode lecture.**

Neuf vignettes sont affichées à la fois.

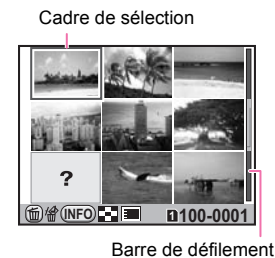

Opérations disponibles

Touches 	Déplace le cadre de sélection.
Bouton OK	Affiche l'image sélectionnée en plein écran.

Bouton **INFO** Affiche l'écran [Affichage multi-images].
Sélectionnez le nombre d'images à afficher à la fois.

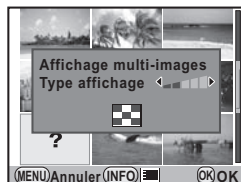

(Cette fonction n'est pas disponible pour le développement d'images multiples RAW (p.77).)

Bouton **DISP/** Permet de permuter entre les cartes mémoire SD.
bouton **SD1/**
bouton **SD2**

Bouton Sélectionne les images et les supprime.

Memo

- Les icônes telles que ? ne sont pas affichées sur les vignettes au cours de l'affichage à 81 vignettes.

Sélectionner & Supprimer

Il est possible de supprimer jusqu'à 100 images simultanément.

1 Sur l'écran d'affichage multi-images, appuyez sur le bouton .

Au cours de l'affichage à 81 vignettes, l'écran passe provisoirement à l'affichage à 36 vignettes.



2 Sélectionner les images à supprimer.

Opérations disponibles

Touches ▲▼◀▶	Déplace le cadre de sélection.
Bouton OK	Sélectionne (✓) ou désélectionne une image.
Molette	Affiche l'image sélectionnée en plein écran. (Touches ◀▶ : affiche l'image suivante ou précédente.)

3 Appuyez sur le bouton et sélectionnez [Sélectionner & supprimer].

Affichage du dossier

Les images sont regroupées et affichées en fonction du dossier dans lequel elles sont enregistrées.

1 Sur l'écran d'affichage multi-images, tournez à nouveau la molette vers la gauche ().

Six dossiers sont affichés à la fois.

2 Sélectionnez le dossier à afficher.

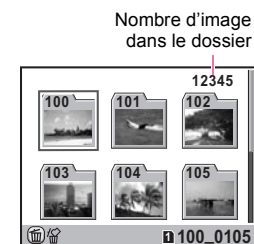

Opérations disponibles

Touches ▲▼◀▶	Déplace le cadre de sélection.
Bouton OK	Affiche les images dans le dossier sur l'écran multi-images.
Bouton DISP /bouton SD1 / bouton SD2	Permet de permuter entre les cartes mémoire SD.
Bouton	Supprime le dossier et toutes les images qu'il contient.

Aide-Mémoire

- Si le dossier à supprimer contient des images protégées, choisissez soit de supprimer ou de laisser toutes les images sur l'écran de confirmation. Si [Tout supprimer] est sélectionné, les images protégées sont également supprimées.
- Reportez-vous au « Guide de référence des menus » pour plus de détails concernant les noms de dossiers. (p. R28)

Affichage calendaire

Les images peuvent être affichées en fonction des dates auxquelles elles ont été prises.

1 Sur l'écran d'affichage multi-images, appuyez deux fois de suite sur le bouton **INFO**.

Seules les dates auxquelles les images ont été prises sont affichées.

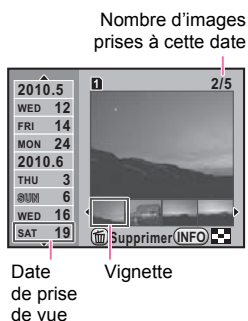

Opérations disponibles

Touche ▲▼	Sélectionne la date de prise de vue.
Touche ◀▶	Sélectionne une image capturée correspondant à la date de prise de vue sélectionnée.
Bouton OK ou molette vers la droite (Q)	Affiche toutes les images. Molette vers la gauche (Q): Revient à l'affichage calendaire.)
Bouton INFO	Passé à l'écran d'affichage multi-images.
Bouton DISP /bouton SD1 / bouton SD2	Permet de permuter entre les cartes mémoire SD.
Bouton	Supprime les images sélectionnées.

Diaporama

Vous pouvez lire consécutivement toutes les images enregistrées sur une carte mémoire SD.

1 Sélectionnez (Diaporama) dans la palette du mode lecture.

L'écran de départ est affiché et le diaporama commence.

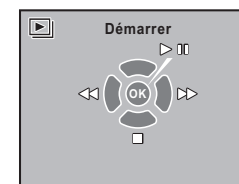

Opérations disponibles

Bouton OK	Pause/Reprise
Touche ◀▶	Affiche l'image suivante ou précédente.
Touche ▼/bouton ▶/bouton MENU	Arrête la lecture et l'appareil revient en mode lecture.
Déclencheur/ AF / Molette de sélection du mode/Interrupteur général (⌂)	Arrête la lecture et passe en mode d'enregistrement.

Memo

- Si les images capturées sont enregistrées sur les deux cartes mémoire SD dans les logements SD1 et SD2, le diaporama affiche les images de la carte contenant l'image lue en dernier. Vous ne pouvez pas passer à l'autre carte mémoire SD.
- Vous pouvez définir le mode d'affichage du diaporama avec [Diaporama] dans le menu [▶1]. (p. R24)

Comparaison images



Vous pouvez afficher deux images côte à côte.

1 Sélectionnez (Comparaison images) dans la palette du mode lecture.

La dernière image lue est affichée deux fois côte à côte.



Opérations disponibles

Bouton OK	Déplace le cadre de sélection (image droite →deux images → image gauche).
Touches ▲▼◀▶	Déplace la zone à agrandir.
Bouton ⊙	Fait revenir la zone agrandie au centre.
Molette 	Affiche l'image précédente ou suivante (lorsque le cadre de sélection se situe sur l'image gauche ou droite).
Molette 	Agrandit ou réduit l'image.
Bouton INFO	Modifie l'affichage des informations.
Bouton DISP /bouton SD1 / bouton SD2	Permute entre les cartes mémoire SD (lorsque le cadre de sélection se situe sur l'image gauche ou droite).
Bouton 	Supprime l'image (lorsque le cadre de sélection se situe sur l'image gauche ou droite).
Bouton MENU	Revient à l'affichage d'une seule image.

Index

Vous pouvez assembler plusieurs images, les afficher comme index imprimé et sauvegarder l'index imprimé comme nouvelle image.

1 Select (Index) dans la palette du mode lecture.

L'écran [Index] apparaît.

2 Appuyez sur la touche ► et sélectionnez une disposition.

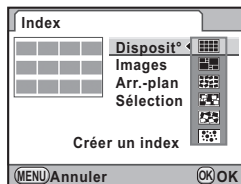

	Vignette		Aléatoire2
	Carré		Aléatoire3
	Aléatoire1		Bulle

Si vous sélectionnez , les images sont positionnées dans l'ordre à partir du plus petit numéro de fichier.

3 Sélectionnez [Images], appuyez sur la ► et sélectionnez le nombre d'images.

Vous pouvez sélectionner 12, 24 ou 36 images.

4 Sélectionnez [Arr.-plan], appuyez sur la touche ► et sélectionnez la couleur de l'arrière-plan.

Vous pouvez sélectionner un arrière-plan blanc ou noir.

5 Sélectionnez [Sélection], appuyez sur la touche ► et choisissez le type de sélection d'image.

	Toutes les images	Sélectionne automatiquement toutes les images de la carte mémoire SD contenant l'image affichée en dernier.
	Manuel	Vous permet de sélectionner les images individuellement. Poursuivez en sélectionnant [Sélect° images] et sélectionnez les images individuelles.
	Dossier	Sélectionne automatiquement les images du dossier sélectionné. Poursuivez en sélectionnant [Sélect° dossier] et sélectionnez le dossier.

6 Sélectionnez [Créer un index].

Après l'affichage du message [En cours de traitement], l'image d'index est affichée.

7 Sélectionnez [Enregistrer] ou [Remanier].

Enregistrer	L'image d'index est sauvegardée avec [Pixels enregistrés] réglé sur 7M et [Niv. compress°] réglé sur ★★★ .
Remanier	Resélectionne les images et affiche une nouvelle image d'index. (Si [Imagette] est sélectionné pour [Disposit°], elle n'est pas affichée.)

Une fois l'image d'index enregistrée, l'appareil revient en mode lecture et l'image d'index apparaît.

Aide-Mémoire

- Le traitement de l'image d'index peut prendre un certain temps.
- Lorsque le nombre d'images enregistrées est inférieur au nombre défini pour [Images], des espaces vides apparaîtront dans la disposition [Imagette] et certaines images pourront être en doublons dans d'autres présentations.

Développement d'images RAW

Vous pouvez convertir des images RAW en JPEG ou au format TIFF.

Attention

- Seules les images RAW prises avec cet appareil peuvent être retouchées. Les images prises avec d'autres appareils ne peuvent pas être retouchées avec cet appareil.

1 Sélectionnez une image RAW puis  (Développement RAW) dans la palette du mode lecture.

2 Choisissez [Développement 1 seule image] ou [Développement images multiples].

Si [Développement 1 seule image] est sélectionné, les paramètres enregistrés dans le fichier des images sont affichés. Vous pouvez tourner la molette  pour sélectionner une autre image. Procédez comme décrit à l'étape 5.

Si [Développement images multiples] est sélectionné, l'affichage passe à Écran d'affichage multi-images (p.72).

3 Sélectionnez les images RAW à développer.

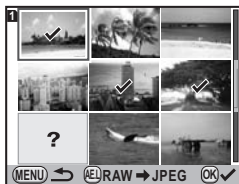

4 Appuyez sur le bouton AE-L et sélectionnez [Développer les images comme prise de vue] ou [Développer les images avec réglages modifiés].



5 Utilisez les touches (▲▼) pour sélectionner le paramètre et les touches ◀▶ pour ajuster la valeur.



Si vous choisissez [Développer les images comme prise de vue] à l'étape 4, vous pouvez définir uniquement Format fichier, Pixels enregistrés et Niv. compress°.

Appuyez sur la touche ▶ pour afficher l'écran de réglage pour la balance des blancs et personnaliser l'image.

Paramètre	Valeur	Page
Format fichier	JPEG/TIFF	–
Pixels enregistrés*1	40M (7264×5440)/32M (6528×4896)/ 21M (5376×4032)/13M (4224×3168)/ 7M (3072×2304)	p.45
Niv. compress°*1	★★★/★★/★	p.45
Personnaliser image	Lumineux/Naturel/Portrait/Paysage/ Éclatant/Estompé/Diapositive/ Monochrome	p.66

4

Fonctions de lecture et de traitement

Paramètre	Valeur	Page
Balancé des blancs ^{*2}	AWB (Auto)/☀️ (Lumière du jour)/☁️ (Ombre)/☁️ (Nuageux)/☀️ D (Lumière fluorescent Couleur lumière jour)/☀️ N (Lumière fluorescent Blanc couleur du jour)/☀️ W (Lumière fluorescent Lumière blanche)/☀️ L (Lumière fluorescent Blanc chaud)/☀️ (Tungstène)/⚡️ WB (Flash)/☀️ CTE /☀️ (Manuel 1 à 3)/ K (Température de couleur 1 à 3)	p.53
Sensibilité	-2,0 à +2,0	-
Réduct° bruit ISO élevé	Arrêt/Faible/Moyenne/Forte	📖 p.R35
Compens° ombres	Arrêt/Faible/Moyenne/Forte	📖 p.R16
Correction distorsion ^{*3}	Arrêt/Marche	📖 p.R17
Ajust aberrat° chroma ^{*3}	Arrêt/Marche	📖 p.R17
Espace couleurs	sRGB/AdobeRGB	📖 p.R21

*1 Réglage impossible lorsque [Format fichier] est défini sur [TIFF].
(Le réglage est fixé à 40mi.)

*2 Réglage impossible pour les images RAW prises en mode sur-impression.

*3 Sélection possible uniquement lorsqu'un objectif compatible est monté.

6 Appuyez sur le bouton OK.

7 Sélectionnez [Enregistrer sous].

Si vous avez sélectionné [Développement 1 seule image] à l'étape 2, le message [Image développée et enregistrée. Poursuivre développement?] s'affiche.



Sélectionnez [Poursuivre] pour développer les autres images RAW.

Aide-Mémoire

- Il n'est pas possible d'enregistrer l'image en arrière-plan ni d'utiliser Prévisu. Numérique avec Personnaliser image ou Balance des blancs.
- Lorsque [Balance des blancs] est réglé sur ☀️ (Manuel), appuyez sur le bouton **INFO** pour faire apparaître l'écran de mesure.

Protection des images

Il est possible de prévenir toute suppression accidentelle d'image.

- 1 Sélectionnez  (Protéger) dans la palette du mode lecture.**
- 2 Choisissez [Une image] ou [Toutes les images].**
Si [Une image] est sélectionné, utilisez les touches ◀▶ pour sélectionner une image à protéger.
- 3 Choisissez [Protéger] ou [Ôter la protection].**
Si [Protéger] est sélectionné, l'image est protégée et l'icône  s'affiche en haut à droite de l'écran. Si [Ôter la protection] est sélectionné, la protection est supprimée.



Caution

- Lorsqu'une carte mémoire SD est formatée, toutes les images y compris celles protégées sont supprimées.

Rotation d'images

Lors de la prise de vue verticale, les informations relatives à la rotation sont ajoutées à une image de façon à ce qu'elle puisse être lue avec le sens approprié. Vous pouvez modifier les informations relatives à la rotation et enregistrer l'image à l'aide de la procédure suivante :

Memo

- Les images avec informations relatives à la rotation sont tournées et affichées en fonction de l'orientation de l'appareil. Pour annuler la rotation de l'image, réglez [32. Rotation image auto] dans le menu [C5] sur [Arrêt]. ( p.R38)
- Pour ne pas ajouter d'informations sur la rotation, réglez [31. Enregistremt info rotation] dans le menu [C5] sur [Arrêt]. ( p.R38)

Caution

- Les informations concernant la rotation ne peuvent être modifiées dans les cas suivants :
 - Pour les images protégées
 - Pour les images sans informations concernant la rotation
 - Lorsque [32. Rotation image auto] dans le menu [C5] est réglé sur [Arrêt] ( p.R38)

- 1 Sélectionnez l'image à tourner puis  (Rotation d'image) dans la palette du mode de lecture.**

Quatre imagerettes sont affichées avec l'image tournée par incréments de 90°.

- 2** Utilisez les touches (▲▼◀▶) pour sélectionner le sens de rotation voulu puis appuyez sur le bouton **OK**.

Les informations relatives à la rotation de l'image sont modifiées.

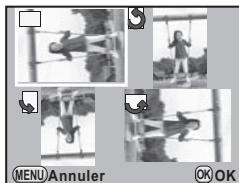

4

Fonctions de lecture et de traitement

Modification de la taille de l'image

Redimensionnement d'images

Vous pouvez modifier le nombre de pixels enregistrés et le niveau de qualité d'une image et l'enregistrer comme nouveau fichier.

⚠ Attention

- Seuls les fichiers JPEG capturés avec cet appareil peuvent être redimensionnés.
- Les images ayant été redimensionnées **1.9M** ne peuvent plus être redimensionnées.

- 1** Sélectionnez l'image à redimensionner puis  (**Redimensionner**) dans la palette du mode de lecture.

- 2** Choisissez la taille de l'image.

Effectuez la sélection à partir de **36M**, **32M**, **28M**, **25M**, **21M**, **18M**, **16M**, **13M**, **11M**, **7M** et **1.9M**. (Les tailles disponibles diffèrent selon la taille d'origine de l'image.)



- 3** Sélectionnez le niveau de qualité et appuyez sur le bouton **OK**.

- 4** Sélectionnez **[Enregistrer sous]**.

Recadrage d'images

Vous pouvez recadrer une image et l'enregistrer comme nouveau fichier.

⚠ Attention

- Seuls les fichiers JPEG et RAW capturés avec cet appareil peuvent être recadrés.
- Les images redimensionnées en **7M** ou **1.9M** avec cet appareil ne peuvent pas être recadrées.

1 Sélectionnez l'image à recadrer puis (Recadrer) dans la palette du mode lecture.

2 Spécifiez la taille et la position de la zone à recadrer en utilisant la trame de recadrage s'affichant à l'écran.

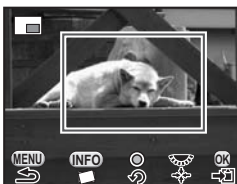

Opérations disponibles

Molette	Modifie la taille de la trame de recadrage.
Touches	Déplace la trame de recadrage.
Bouton INFO	Fait pivoter l'image de -45° à $+45^\circ$ par incréments de 1° .
Bouton	Fait pivoter la trame de recadrage par incréments de 90° (uniquement lorsque la trame de recadrage peut pivoter).

3 Appuyez sur le bouton **OK**.

4 Sélectionnez [Enregistrer sous].

Filtres numériques

Vous pouvez traiter les images avec les filtres numériques. Les filtres suivants sont disponibles :

Nom du filtre	Effet	Paramètre
Monochrome	Crée une image monochrome.	Effet filtre : OFF/Rouge/Vert/Bleu/IR (Filtre infrarouge)
		Harmonisation (B-A) : 7 niveaux
Extraire couleur	Extrait une couleur spécifique et laisse le reste de l'image en noir et blanc.	Couleur : Rouge/Magenta/Bleu/Cyan/Vert/Jaune
		Plage fréquences couleur : -2 à $+2$
Couleur	Ajoute un filtre couleur à l'image.	Couleur : Rouge/Magenta/Bleu/Cyan/Vert/Jaune
		Densité couleur : Claire/Standard/Sombre
Ajust paramètre base	Ajuste les paramètres de manière à créer l'image souhaitée.	Luminosité : ± 8 niveaux
		Saturation : ± 3 niveaux
		Teinte : ± 3 niveaux
		Contraste : ± 3 niveaux
Doux	Crée une image avec un flou artistique sur toute l'image.	Netteté : ± 3 niveaux
		Flou artistique : $+1/+2/+3$
		Ombres floutées : Arrêt/Marche

⚠ Attention

- Seules les images JPEG et RAW capturées avec cet appareil peuvent être retouchées à l'aide des filtres numériques.

Application du filtre numérique

- 1 Sélectionnez une image pour l'application du filtre numérique puis **0** (Filtre numérique) dans la palette du mode de lecture.

- 2 Utilisez les touches (**▲▼**) pour sélectionner un filtre puis appuyez sur le bouton **OK**.



Il vous est possible de vérifier l'effet du filtre sur l'écran.

Vous pouvez également utiliser la molette  pour sélectionner une autre image.

- 3 Utilisez les touches **▲▼** pour sélectionner le paramètre et les touches **◀▶** pour ajuster la valeur puis appuyez sur le bouton **OK**.

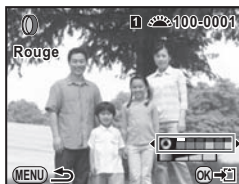

Exemple : Filtre couleur

- 4 Sélectionnez [Utilisation combinaison filtres] ou [Enregistrer sous].

L'image est enregistrée.

Pour appliquer d'autres filtres à la même image, sélectionnez [Utilisation combinaison filtres] et répétez les étapes 2 à 4.

Memo

- Vous pouvez appliquer jusqu'à 10 filtres à la même image.

Imitation effets filtre

Vous pouvez récupérer les effets de filtres déjà appliqués à une image et les réappliquer à d'autres images.

- 1 Sélectionnez une image pour la récupération des effets de filtres puis **0** (Filtre numérique) dans la palette du mode de lecture.

- 2 Sélectionnez [Imitation effets filtre] et appuyez sur le bouton **OK**.

Les effets de filtres appliqués l'image s'affichent.

Appuyez sur le bouton **INFO** pour vérifier les paramètres des filtres.



- 3 Utilisez les touches **◀▶** pour sélectionner une image pour l'application des mêmes effets de filtres et appuyez sur le bouton **OK**.

Vous ne pouvez sélectionner qu'une image qui n'a pas été traitée à l'aide de filtres.

- 4 Sélectionnez [Enregistrer sous].

Recherche de l'image d'origine

Vous pouvez rechercher et afficher l'image d'origine avant l'application des filtres numériques.

1 Sélectionnez [Recherche image d'origine] à l'étape 2 au « Imitation effets filtre ».

Aide-Mémoire

- Si l'image d'origine n'est plus stockée sur la carte mémoire SD, le message [Image d'origine, avant application du filtre numérique, introuvable] s'affiche.

Réglages DPOF

Les réglages DPOF (Digital Print Order Format) vous permettent de spécifier le nombre d'exemplaires et si la date doit être imprimée.

Aide-Mémoire

- Les réglages DPOF ne peuvent s'appliquer à des images RAW.
- Vous pouvez effectuer des réglages DPOF pour jusqu'à 999 images sur chaque carte mémoire SD.

1 Sélectionnez (DPOF) dans la palette du mode lecture.

2 Choisissez [Une image] ou [Toutes les images].

Si vous avez sélectionné [Toutes les images], passez à l'étape 4.

3 Utilisez les touches (◀▶) afin de sélectionner une image pour laquelle procéder aux réglages DPOF.

4 Utilisez les touches (▲▼) pour sélectionner le nombre d'exemplaires.

Vous pouvez indiquer jusqu'à 99 exemplaires.

Pour annuler le réglage DPOF, définissez le nombre d'exemplaires à [00].



4

Fonctions de lecture et de traitement

5 Tournez la molette afin de sélectionner ou pour l'impression de la date.

- : la date sera imprimée.
- : la date ne sera pas imprimée.

Répétez les étapes 3 à 6 pour définir d'autres images.

6 Appuyez sur le bouton OK.

Les réglages DPOF sont sauvegardés.







Attention

- Vous pouvez permuter entre les cartes mémoire SD pour effectuer les réglages DPOF.
- Selon le type d'imprimante, la date ne sera pas imprimée même si vous avez sélectionné à l'étape 5.
- Le nombre d'exemplaire spécifié par le réglage Toutes les images s'applique à toutes les images et le réglage Une image est annulé.

Branchement de l'appareil à un équipement audiovisuel

Vous pouvez visionner des images sur un équipement audiovisuel avec un câble vidéo du commerce (mini fiche sur câble RCA) ou une câble HDMI (type C).

Aide-Mémoire

- Il est recommandé d'utiliser l'adaptateur secteur kit K-AC50 (en option) en cas de lecture continue et prolongée.(p.32)
- Aucune information n'est affichée sur l'écran pendant la sortie HDMI.
- Il n'est pas possible de générer en même temps des signaux vidéo composites et vidéo HDMI.
- Le format de sortie vidéo diffère selon les régions. Si vous réglez la ville résidence avec Réglages initiaux (p.36) ou modifiez [Sélectionner l'heure] sur  (Destination) avec [Heure monde] ( p.R25) dans le menu [ 1], le format de sortie vidéo est réglé pour correspondre à la région. Si des images ne peuvent pas être visionnées, changez le format de sortie vidéo avec [Sortie vidéo] dans le menu [ 2]. ( p.R27)
- La taille maximale du format de sortie HDMI correspondant à l'équipement audiovisuel et à l'appareil est automatiquement sélectionnée. Si des images ne peuvent pas être visionnées, changez le format de sortie vidéo avec [Sortie HDMI] dans le menu [ 2]. ( p.R27)

À propos du câble vidéo

La borne vidéo pour cet appareil est une prise à deux conducteurs. Si vous utilisez un câble à mini fiche à trois ou quatre conducteurs, insérez la fiche de couleur correspondant au signal vidéo à l'extrémité de la mini fiche dans la prise d'entrée vidéo sur l'équipement audiovisuel utilisé.

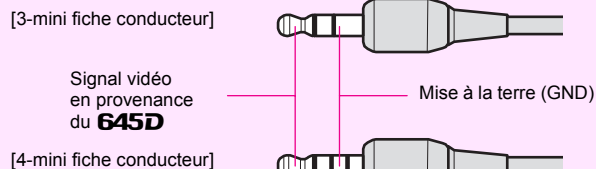

1 Éteignez l'équipement audiovisuel et l'appareil photo.

2 Ouvrez le cache des ports sur l'appareil photo et raccordez le câble vidéo à la prise vidéo ou le câble HDMI à la mini prise HDMI.

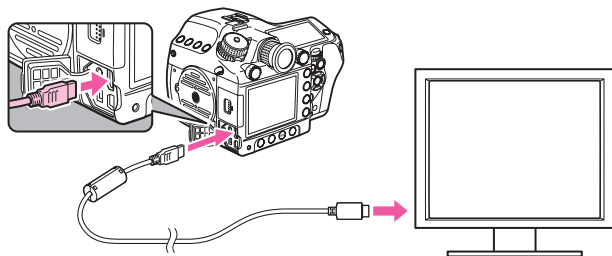

3 Branchez l'autre extrémité du câble vidéo ou du câble HDMI à la prise d'entrée vidéo ou HDMI sur l'équipement audiovisuel puis allumez l'appareil photo et l'équipement audiovisuel.

L'appareil photo s'allume en mode vidéo ou HDMI et les informations le concernant sont affichées sur l'écran connecté à l'équipement audiovisuel.

Attention

- Pour la sortie vidéo, les images sont visionnées avec la résolution normale quelle que soit la résolution compatible de l'équipement audiovisuel. Pour visionner des images en haute résolution, utilisez la prise HDMI ou transférez au préalable les données sur un ordinateur.

4

Fonctions de lecture et de traitement

85

AIDE-MEMOIRE

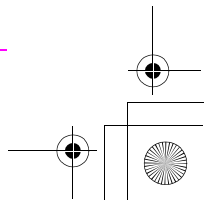
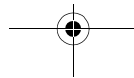
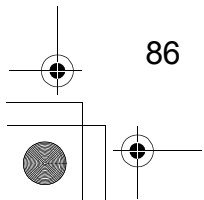
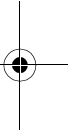
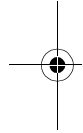
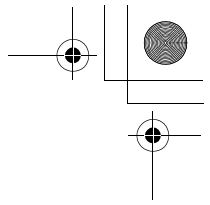
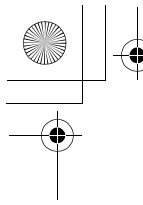

5

Utilisation d'un ordinateur

Raccordement à un ordinateur	88
Utilisation du logiciel fourni	90

Raccordement à un ordinateur

Les images capturées peuvent être transférées vers un ordinateur en raccordant l'appareil à l'aide d'un câble USB et peuvent être gérées à l'aide du logiciel fourni.

Configuration du système

Nous recommandons la configuration suivante pour raccorder votre appareil photo à un ordinateur ou pour utiliser le logiciel « PENTAX Digital Camera Utility 4 » inclus sur le CD-ROM (S-SW107).

Windows

Système d'exploitation	Windows XP (SP3 ou ultérieur), Windows Vista ou Windows 7 (peut être exploité comme une application 32 bits sur toute édition x64 de Windows.)
Processeur	Pentium D 3.0 GHz, équivalent ou supérieur (processeur Intel Core 2 Duo 2.0 GHz, équivalent ou supérieur recommandé)
Mémoire	2 Go minimum (3 Go ou plus recommandés)
Espace disponible sur le disque dur	1 Go minimum (8 Go ou plus recommandés)
Écran	1280×800 pixels minimum (1920×1200 ou plus recommandés) avec couleurs 24 bits (environ 16,77 millions de couleurs)
Divers	Port USB 2.0 en équipement standard

Macintosh

Système d'exploitation	Mac OS X 10.4.11, 10.5 ou 10.6
Processeur	PowerPC G5 Dual-core 2.0 GHz ou supérieur (processeur Intel Core 2 Duo 2.0 GHz ou supérieur recommandé. Format binaire universel.)
Mémoire	2 Go minimum (4 Go ou plus recommandés)
Espace disponible sur le disque dur	1 Go minimum (8 Go ou plus recommandés)
Écran	1280×800 pixels minimum (1920×1200 ou plus recommandés) avec couleurs 24 bits (environ 16,77 millions de couleurs)
Divers	Port USB 2.0 en équipement standard. QuickTime version 7.0 ou ultérieure

Raccordement de votre appareil photo à un ordinateur

- 1 Paramétrez [Connexion USB] dans le menu [↖2].**
Reportez-vous au « Guide de référence des menus ». (📖 p.R27)
- 2 Allumez votre ordinateur.**
- 3 Mettez votre appareil photo hors tension.**

- 4** Ouvrez le cache des ports de l'appareil et reliez le port USB à un port USB de votre ordinateur à l'aide du câble USB fourni.

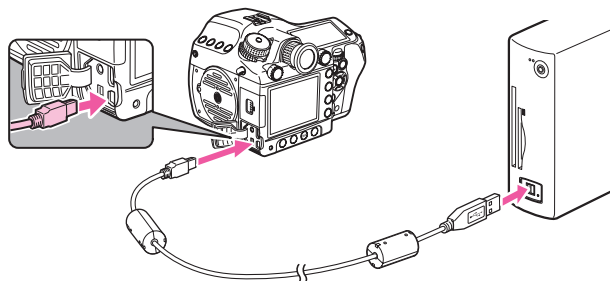

- 5** Mettez l'appareil sous tension.

Sous Windows, l'appareil est reconnu comme [Disque amovible] dans [Poste de travail].

Sous Macintosh, une icône représentant la carte mémoire SD apparaît sur le bureau.

Aide-Mémoire

- Si la boîte de dialogue [Disque amovible] s'affiche lorsque l'appareil photo est mis sous tension, sélectionnez [Ouvrir le dossier pour visualiser les fichiers dans l'explorateur Windows] et cliquez sur [OK].
- Sous Windows XP, si la carte mémoire SD a un nom de volume, celui-ci apparaît à la place de [Disque amovible]. Si la carte mémoire SD est neuve et n'est pas formatée, le fabricant ou le numéro de modèle peut être indiqué.

- 6** Enregistrez sur votre ordinateur les images prises avec votre appareil photo.

Copiez le ou les fichiers d'images ou le dossier contenant les fichiers d'images de votre appareil sur le disque dur de votre ordinateur.

- 7** Déconnectez votre appareil de l'ordinateur.

Utilisation du logiciel fourni

L'utilitaire « PENTAX Digital Camera Utility 4 » est inclus sur le CD-ROM fourni (S-SW107). À l'aide de ce logiciel, vous pouvez gérer les images enregistrées sur votre ordinateur, développer les images RAW prises avec votre appareil et ajuster leur couleur.

Formats de fichier compatibles :

.bmp (BMP)/.jpg (JPEG)/.pef (fichiers RAW au format PENTAX d'origine)/.png (PNG)/.tif (TIFF)/.dng (fichiers RAW au format DNG)

5

Utilisation d'un ordinateur

Installation du logiciel

Vous pouvez installer le logiciel à partir du CD-ROM fourni.

Memo

- Si plusieurs comptes ont été définis sur votre ordinateur, connectez-vous au compte bénéficiant des droits d'administrateur avant de démarrer l'installation du logiciel.

1 Allumez votre ordinateur.

Désactivez toute autre application logicielle.

2 Insérez le CD-ROM (S-SW107) dans le lecteur CD-ROM/DVD de votre ordinateur.

L'écran [PENTAX Software Installer] s'affiche.

Si l'écran [PENTAX Software Installer] ne s'affiche pas :

[Sous Windows]

- 1 Cliquez sur [Poste de travail] dans le menu Démarrer.
- 2 Double-cliquez sur l'icône [Lecteur CD-ROM (S-SW107)].
- 3 Double-cliquez sur l'icône [Setup.exe].

[Sous Macintosh]

- 1 Double-cliquez sur l'icône CD-ROM (S-SW107) sur le bureau.
- 2 Double-cliquez sur l'icône [PENTAX Installer].

3 Cliquez sur [PENTAX Digital Camera Utility 4].

Sous Windows, passez à l'étape 4.
Sous Macintosh, suivez les instructions à l'écran pour procéder aux étapes suivantes.

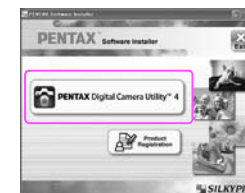

4 Sélectionnez la langue voulue sur l'écran [Choisissez la langue d'installation] puis cliquez sur [OK].

5 Lorsque l'écran [Assistant d'installation] apparaît dans la langue sélectionnée, cliquez sur [Suivant].

Suivez les instructions à l'écran pour procéder aux étapes suivantes.

L'écran PENTAX Digital Camera Utility 4

Lorsque PENTAX Digital Camera Utility 4 est lancé, l'écran (navigateur) suivant apparaît.

Aide-Mémoire

- Les captures d'écran utilisées dans cette explication sont pour Windows.
- **Le jeu d'onglets Navigateur (réglage par défaut)**
Vous avez accès aux fonctions de gestion des fichiers, notamment la visualisation et la gestion des images.

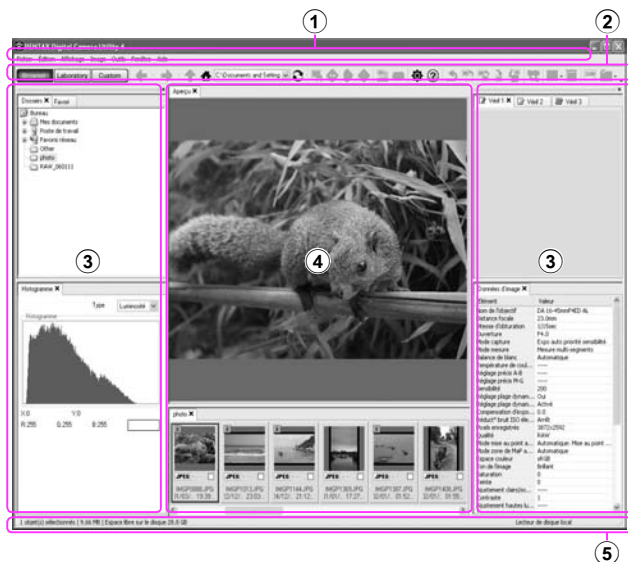

① Barre de menu

Exécute des fonctions ou définit divers réglages.
Sous Macintosh, la barre de menu apparaît dans la partie supérieure du bureau.

② Barre d'outils

Les fonctions fréquemment utilisées apparaissent sous forme de boutons de la barre d'outils.

③ Panneau de contrôle

Les informations relatives à la prise de vue et les réglages pour l'image sélectionnée s'affichent sur ce panneau. Vous pouvez inverser les jeux d'onglets du panneau à l'aide des boutons Navigateur, Laboratoire et Personnaliser sur la barre d'outils.

④ Fenêtre d'affichage des fichiers

La liste des fichiers ou les images du dossier sélectionné apparaissent ici.

⑤ Barre d'état

Les informations relatives à l'élément sélectionné apparaissent ici.

5

Utilisation d'un ordinateur

- **Le jeu d'onglets Laboratoire (réglage par défaut)**
Apparaît ici le panneau de configuration permettant d'ajuster l'image.

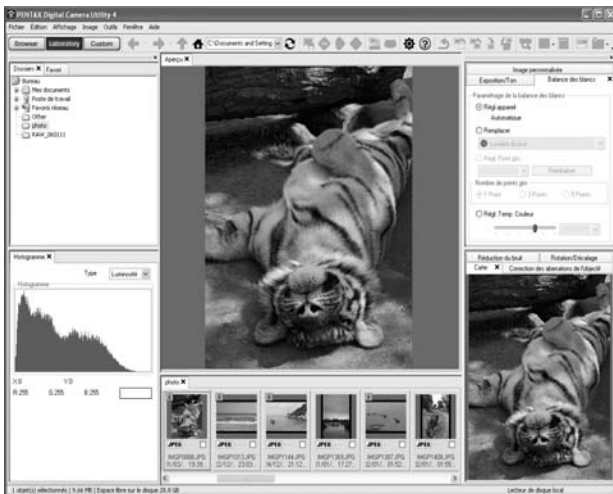

5 Utilisation d'un ordinateur

- **Le jeu d'onglets Personnaliser (réglage par défaut)**
L'affichage de l'écran peut être personnalisé ici.
L'onglet Personnaliser vous permet d'afficher ou de masquer les différentes pages de l'onglet selon vos besoins.
Par défaut, tous les panneaux de contrôle sont affichés.

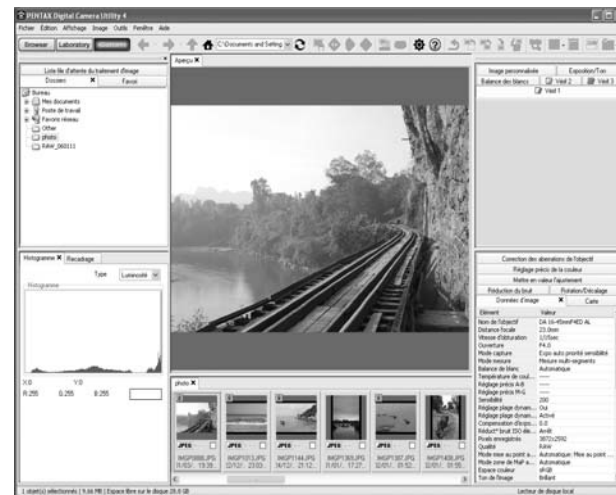

Afficher le menu Aide

Consultez le menu Aide pour plus de détails sur l'utilisation du programme logiciel.

1 Cliquez sur le bouton de la barre d'outils.

Ou sélectionnez [Aide de PENTAX Digital Camera Utility] à partir du menu [Aide].

À propos de l'enregistrement du produit

Veillez prendre quelques instants pour enregistrer votre logiciel, afin de nous aider à mieux vous servir.

1 Cliquez sur [Enregistrement du produit] sur l'écran à l'étape 3 au p.90.

Une carte du monde s'affiche pour l'enregistrement des produits sur Internet.



2 Si votre ordinateur est connecté à Internet, cliquez sur le pays ou la région adéquate, puis suivez les instructions pour enregistrer votre logiciel.

Notez que vous ne pouvez vous inscrire en ligne que si votre pays ou région apparaît.

AIDE-MEMOIRE

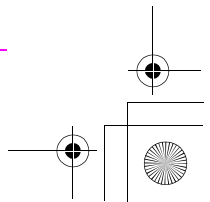
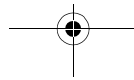
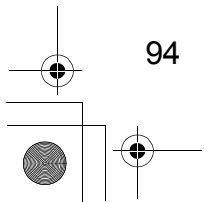
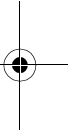
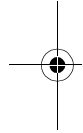
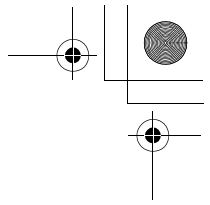
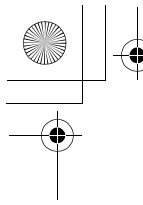

6

Annexe

Accessoires en option	96
Messages d'erreur	99
Problèmes de prise de vue	100
Index	101
GARANTIE	106

Accessoires en option

Différents accessoires sont fournis pour une utilisation avec le **645D**. Veuillez contacter le service après-vente PENTAX pour plus de détails concernant les accessoires.

Les produits repérés par un astérisque (*) sont identiques à ceux qui sont fournis avec l'appareil.

Accessoires pour l'alimentation électrique

Kit chargeur de batterie K-BC90 (*)

(Le kit comprend un chargeur de batterie D-BC90 et un cordon d'alimentation secteur.)

Batterie lithium-ion rechargeable D-LI90 (*)

Kit adaptateur secteur K-AC50

(Le kit comprend un adaptateur secteur D-AC50 et un cordon d'alimentation secteur.)

Vous permet de raccorder votre appareil au secteur.

6

Annexe

Accessoires flash

Flash auto AF540FGZ

Flash auto AF360FGZ

Les flashes AF540FGZ et AF360FGZ sont des flashes automatiques P-TTL dont les nombres guides maximum respectifs sont d'environ 54 et 36 (ISO 100/m). Ils sont compatibles avec la synchro asservie, la synchro contrôle des contrastes, le déclenchement automatique, la synchro hautes vitesses, la commande sans fil, la synchro vitesses lentes et la synchro 2e rideau.



AF540FGZ



AF360FGZ



AF200FG

Flash auto AF200FG

Le modèle AF200FG est un flash automatique P-TTL dont le nombre guide maximum est d'environ 20 (ISO 100/m). Il permet la synchro contrôle des contrastes et la synchro vitesses lentes lorsqu'il est associé au modèle AF540FGZ ou AF360FGZ.

Flash macro auto AF160FC

L'AF160FC est un système de flash spécialement conçu pour la macrophotographie, pour réaliser des clichés de petits objets, de très près, sans ombre. Il est compatible avec les fonctions de flash auto TTL existantes et peut être utilisé avec une vaste gamme d'appareils photo PENTAX par l'intermédiaire des bagues fournies.



AF160FC

Adaptateur de sabot FG

Rallonge F5P

Adaptateur de flash dissocié F

Adaptateur et cordons permettant d'utiliser le flash externe dissocié de l'appareil.



Adaptateur de sabot Fg



Adaptateur de flash dissocié F

Clip de fixation dissocié CL-10

Lorsque vous utilisez l'AF540FGZ ou l'AF360FGZ comme flash sans fil, ce grand clip sert à fixer le flash externe sur un bureau ou une table.



Clip de fixation dissocié CL-10

Pour viseur

Œilleton large 645 O-EC107 (*)

Dépoli interchangeable

Dépoli AF quadrillé DF-80 (*)

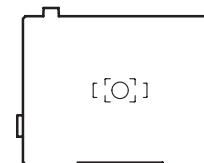

Dépoli AF à lignes croisées DG-80

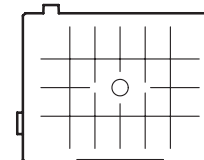

Dépoli AF nombre d'or DK-80

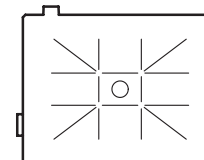

Cordon de déclenchement CS-205

Raccordez la fiche du cordon de déclenchement et actionnez le déclencheur. La longueur du cordon est de 0,5 m.



Télécommande

Utilisée pour la prise de vue à distance.
Distance de fonctionnement de la télécommande
À partir de l'avant de l'appareil : environ 4 m
À partir de l'arrière de l'appareil : environ 2 m

Télécommande F



Télécommande étanche O-RC1



Courroie

Courroie de l'appareil O-ST107 (*)

Autres accessoires

Bouchon de monture du boîtier 645 (*)

Cache-sabot Fk (*)

Câble USB I-USB107 (*)

Cache de prise synchro 2P (*)

Kit de nettoyage du capteur O-ICK1

6

Annexe

Messages d'erreur

Message d'erreur	Description
Carte mémoire pleine	La carte mémoire SD est pleine et vous ne pouvez plus enregistrer d'autres images. Insérez une nouvelle carte SD ou supprimez les images inutiles.
Aucune image	Il n'y a aucune image à lire dans la carte mémoire SD.
Cette image ne peut être affichée	Vous en train d'essayer de lire une image dans un format non pris en charge par cet appareil.
Aucune carte dans l'appareil	La carte mémoire SD n'est pas insérée dans l'appareil.
Impossible d'utiliser carte	La carte mémoire SD insérée n'est pas compatible avec cet appareil.
Erreur carte mémoire	La carte mémoire SD présente un problème, et la capture d'images et la lecture sont impossibles.
Carte non formatée	La carte mémoire SD insérée n'est pas formatée ou l'a été sur un autre périphérique et n'est pas compatible avec cet appareil. Il faut d'abord formater la carte avec cet appareil.
Carte verrouillée	Le commutateur de protection contre l'écriture de la carte mémoire SD que vous avez insérée est verrouillé. Déverrouillez la carte mémoire SD.
Carte verrouillée électroniquement	Les données sont protégées par la fonction de sécurité de la carte mémoire SD.
L'image ne peut être agrandie	Vous êtes en train d'essayer d'agrandir une image qui ne peut pas l'être.
Cette image est protégée	L'image est protégée. Enlevez la protection de l'image.

Message d'erreur	Description
Piles épuisées	La batterie est épuisée. Installez une batterie rechargée dans l'appareil.
Énergie restante insuffisante pour nettoyer le capteur	Apparaît si le niveau de la batterie est insuffisant. Remplacez-la par une batterie entièrement chargée ou utilisez un kit adaptateur secteur K-AC50 (en option).
Énergie restante insuffisante pour activer la localisation des pixels morts	
Le dossier ne peut être créé	Le nombre maximum de dossiers (999) et de fichiers (9999) a été utilisé et vous ne pouvez plus enregistrer d'images. Insérez une nouvelle carte SD ou formatez la carte.
Impossible de stocker l'image	L'image n'a pas pu être enregistrée en raison d'une erreur sur la carte mémoire SD.
Réglages non sauvegardés	Les réglages DPOF ne peuvent pas être enregistrés car la carte mémoire SD est pleine. Supprimez les images inutiles et procédez à nouveau aux réglages DPOF.
L'opération n'a pas pu être correctement finalisée	L'appareil n'a pas pu mesurer la balance des blancs manuelle ni détecter la présence de poussière sur le capteur. Réessayez l'opération.
Aucune autre image ne peut être sélectionnée	Vous ne pouvez pas sélectionner plus de 100 images à la fois pour Index, Sélectionner & Supprimer ou Développement images multiples RAW.
Cette image ne peut être traitée	Apparaît lorsque Filtre numérique, Redimensionner, Recadrer, Enr. bal. blancs manuel ou Développement RAW est lancé pour des images capturées avec d'autres appareils ou lorsque Redimensionner ou Recadrer est lancé pour des images de taille minimum.
L'appareil n'a pas pu créer d'image	La création d'une image d'index a échoué.

Attention

- Des messages d'erreur liés à une carte mémoire SD apparaissent pour chaque logement de carte utilisé. Si un message d'erreur s'affiche, prenez les dispositions appropriées pour le logement de carte correspondant.

6

Annexe

Problèmes de prise de vue















Dans de rares cas, l'appareil risque de ne pas fonctionner correctement en raison de la présence d'électricité statique. Pour remédier à cette condition, enlevez la batterie et remettez-la en place. Le miroir restant relevé, enlevez la batterie et remettez-la en place. Le miroir se rétractera ensuite lorsque l'appareil sera remis sous tension. Si après cette procédure l'appareil fonctionne correctement, aucune réparation n'est nécessaire.

Avant de contacter notre service après-vente, nous vous recommandons de vérifier les points suivants :

Incident	Cause	Solution
L'appareil ne s'allume pas	La batterie n'est pas installée	Vérifiez que la batterie est installée.
	La batterie est faible	Remplacez-la par une batterie chargée ou utilisez le kit adaptateur secteur K-AC50 (en option).
L'obturateur ne se déclenche pas	Il n'y a plus d'espace disponible sur la carte mémoire SD	Insérez une carte mémoire SD avec un espace disponible suffisant ou supprimez les images inutiles. Vérifiez également les réglages du format de fichier pour les logements de cartes SD1 et SD2.
	Enregistrement	Attendez que l'enregistrement soit terminé.
La connexion USB avec un ordinateur ne fonctionne pas correctement	Le mode connexion USB est réglé sur [PTP]	Réglez [Connexion USB] dans le menu [2] sur [MSC]. (p. R27)

Index

Symboles

Bouton 	61
Bouton 	64
Bouton 	58
Bouton 	49
Bouton 	22, 60
Bouton 	13
 (Prévisualisation)	63
 (Mode de mesure)	46
 (Mode de mesure)	46
 (Mode de mesure)	46
 (point AF)	45
 (Point AF)	45
 menu	R4, R14
 menu	R7, R24
 menu	R8, R25
C menu	R10, R33

A

Accessoires	10, 26, 94
Adaptateur secteur	30
AFC	45
AFS	45
Affichage calendaire	72
Affichage détaillé des informations	19
Affichage du dossier	71
Affichage guide	14

Affichage histogramme	19
Affichage immédiat	37
Affichage index	70
Affichage niveau électronique	16, 21
Afficher une seule image	69
Aide	91
Ajust paramètr base (Filtre numérique)	79
Ajust.clairs/sombres (Personnaliser image)	64
Alimentation	33
AWB (Balance blancs)	51

B

Balance blancs	51
Balance blancs manuelle	52
Barre IL	21
Batterie	28
Bon (Niv. compress°)	43
Bouton AE-L	50
Bouton AF	45
Bouton WB	51
Bouton DRIVE	54
Bouton DISP	15, 68
Bouton  button	61
Bouton INFO	16, 17
Bouton ISO	47
Bouton SD1/SD2	43
Bracketing auto	58
Bracketing avancé	59
Bracketing d'exposition	58

C

C (mode AF)	45
Câble HDMI	82
Câble vidéo	82
Carte mémoire SD	31, 36
Charge	28
Chronomètre de mémorisation de l'exposition	47
Comparaison images	73
Compatibilité des flashes	62
Compatibilité des objectifs	26
Configuration du système	86
Connexion USB	86
Contraste (Personnaliser image)	64
Cordon synchro	60
Correction flash	61
Correction IL	49
Couleur (Filtre numérique)	79
Courroie	24
CTE (Balance blancs)	51

D

Développement	75
Développement RAW	75
Diaporama	72
Doux (Filtre numérique)	79
DPOF	81

E

Écran d'affichage multi-images	70
Écran de contrôle LCD	15

Écran de réglage	
des paramètres	16, 39
Écran LCD	22
Effet filtre (Personnaliser image)	64
Enr. bal. blancs manuel	54
Enregistrer le réglage	
(Balance blancs)	54
Enregistrement du produit	91
Équipement audiovisuel	82
Excellent (Niv. compress°)	43
Extraire couleur (filtre numérique)	79

F

Filter (Filtre numérique)	79
Filtre numérique	79
Flash (Balance blancs)	51
Flash forcé	60
Format	36
Format de fichier	42

G

GARANTIE	106
----------------	-----

H

Harmonisation	
(Personnaliser image)	64
Haute définition	83

I

Impression de la date	81
Index	73
Indicateur de plan du CCD	11

Indicateur du plan focal	11
Informations sur la prise de vue	14
Installation du logiciel	88

J

JPEG	42
------------	----

K

Kelvin	53
--------------	----

L

Langue d'affichage	34
Language/言語	34
Lecture	38, 68
Lecture zoom	69
Ligne de programme	48
Logement	42
Logiciel fourni	88
Lumière du jour	
(Balance blancs)	51
Lumière fluorescente	
(Balance blancs)	51
Lumière fluorescente Blanc chaud	
(Balance blancs)	51
Lumière fluorescente Blanc couleur	
du jour (Balance blancs)	51
Lumière fluorescente Couleur lumière	
jour (Balance blancs)	51
Lumière fluorescente Lumière blanche	
(Balance blancs)	51
Lumière tungstène	
(Balance blancs)	51

M

Macintosh	86
Menu	40
Message d'erreur	97
Mesure	
à prépondérance centrale	46
Mesure spot	46
Méthode de sauvegarde	
des données	42
Mired	53
Miroir levé	56
Mode Av	48
Mode B	48
Mode continu	45
Mode d'exposition	48
Mode de déclenchement	54
Mode de mesure	46
Mode de mise au point	44
Mode flash	60
Mode Hyper-manuel	48
Mode Hyper-programme	48
Mode M	48
Mode manuel	48
Mode P	48
Mode pose B	48
Mode priorité ouverture	48
Mode priorité sensibilité	48
Mode priorité vitesse	48
Mode priorité vitesse	
& ouverture	48
Mode programme	48

Mode réglages user	48	Pixels.....	43	Rotation	77
Mode Sv	48	Pixels enregistrés.....	43	Rotation d'images.....	77
Mode TAv	48	Point AF	45	S	
Mode Tv	48	Port USB	87	Saturation	
Mode unique	45	Position verticale	16	(Personnaliser image).....	64
Mode USER	48	Prévisualisation	63	SEL	45
Mode Vitesse synchro flash X	48	Prévisualisation numérique	63	Sélection de la langue	34
Mode X Mode	48	Prévisualisation optique	63	Sélectionner & Supprimer.....	71
Molette de sélection de mode.....	49	Prise de cordon		Sensibilité	47
Molette MUP dial	56	de déclenchement	11	Signal d'exposition.....	21
Monitor.....	14	Prise de vue	37	Superposer zone AF.....	45
Monochrome (Filtre numérique)	79	Prise de vue en rafale	55	Supprimer une seule image.....	69
Multizones.....	46	Prise de vue par intervalométrie.....	56	Sur-impression	56
N		Prise synchro X.....	60	Synchro lente.....	60
Netteté (Personnaliser image).....	64	Prise vidéo	83	T	
Netteté affinée		Protect.....	77	Tableau.....	62
(Personnaliser image).....	64	Protéger	77	Taille du texte	34
Niv. compress°.....	43	R		Teinte (Personnaliser image)	64
Niveau de la batterie.....	29	Raccordement à un ordinateur.....	86	Télécommande	55
Niveau de la batterie L.....	29	RAW.....	42	Témoin d'accès à la carte.....	11
Noms des éléments.....	11	Recadrer	79	Température de couleur	53
Nuageux (Balance blancs).....	51	Réd yeux rouges.....	60	TIFF	75
O		Redimensionner	78	Ton image.....	64
Objectif.....	24	Réglage d'impression.....	81	Touches directes	38
Œilleton.....	37	Réglage de la date	35	Très bon (Niv. compress°).....	43
Ombre (Balance blancs).....	51	Réglage dioptrique	37	U	
P		Réglages des fonctions.....	38	Utilitaire pour	
Palette du mode lecture.....	68	Réglages initiaux.....	34	appareil photo numérique	86
Personnaliser image	64	RÉSERVE.....	42		
		Retardateur	55		

V

Verrouillage AE.....	50
Verrouillage de la valeur d'exposition	50
Ville résidence.	34
Viseur.....	20
Visualiser une image capturée	37

W

Windows	86
---------------	----

6

Annexe

AIDE-MEMOIRE

GARANTIE

Tous les appareils PENTAX achetés chez des revendeurs autorisés sont garantis contre tout défaut de fabrication pendant une période de douze mois suivant la date d'achat. Pendant cette période, les réparations et le remplacement des pièces défectueuses sont effectués gratuitement, sous réserve que le matériel ne présente aucune trace de choc, de corrosion par des produits chimiques ou par fuite de batterie ou pile, de dommage dû à l'infiltration de sable ou de liquide, de mauvaise manipulation ou de manipulation contraire au mode d'emploi ou de modifications par un réparateur non agréé. Le fabricant et son représentant agréé ne sont pas responsables des réparations ou modifications n'ayant pas fait l'objet d'accord expressément écrit, ni des dommages liés au retard ou à la perte d'usage du matériel ni à leurs conséquences quelles qu'elles soient, directes ou indirectes, causées par la défectuosité du matériel ou par toutes autres causes. Il est expressément reconnu par l'acheteur que la responsabilité du fabricant ou de ses représentants en matière de garantie, implicite ou explicite, est strictement limitée au remplacement des pièces comme indiqué ci-dessus. Il ne sera effectué aucun remboursement d'une réparation faite par un service après-vente non agréé par PENTAX.

Procédure pendant la période de garantie de 12 mois

Tout appareil PENTAX reconnu défectueux pendant la période de 12 mois suivant son achat devra être retourné au revendeur chez lequel l'achat a été effectué ou chez le fabricant. S'il n'existe pas de représentant agréé du fabricant dans votre pays, envoyez votre matériel directement au fabricant, en port payé. Dans ce cas, la période d'immobilisation du matériel risque d'être très longue en raison des procédures requises. Si le matériel est couvert par la garantie, la réparation sera effectuée et les pièces remplacées gracieusement avant de vous être renvoyé en état de fonctionnement. Si le matériel n'est plus sous garantie, la réparation sera facturée aux tarifs habituels du fabricant ou de son représentant. Les frais de port sont à la charge du propriétaire de l'équipement. Si votre matériel PENTAX a été acheté dans un autre pays que celui où vous souhaitez faire appliquer

la garantie, les frais de remise en état peuvent vous être facturés par le représentant du fabricant de ce pays. Cependant, si le matériel est retourné au fabricant, il sera réparé gratuitement pendant la période de garantie, conformément à cette garantie. Dans tous les cas, les frais d'expédition et les taxes douanières seront à la charge de l'expéditeur. De façon à prouver la date de votre achat (si nécessaire), conservez la facture ou le reçu de cet achat pendant au moins un an. Avant d'expédier votre matériel en réparation, vérifiez d'abord que vous l'envoyez à un représentant officiel du fabricant ou à l'un de ses ateliers agréés, sauf s'il s'agit du fabricant lui-même. Demandez toujours un devis et ne faites procéder aux travaux de réparation qu'après accord écrit du devis.

- **Cette garantie n'affecte en rien les droits fondamentaux du client.**
- **Les garanties locales disponibles chez les distributeurs PENTAX de certains pays peuvent remplacer cette garantie. Par conséquent, nous vous conseillons de lire attentivement la carte de garantie fournie avec votre produit au moment de l'achat ou de contacter le distributeur PENTAX de votre pays afin d'obtenir de plus amples informations et de recevoir une copie de la garantie.**



La marque CE signifie que l'appareil est conforme aux directives de l'Union européenne.

For customers in USA
STATEMENT OF FCC COMPLIANCE

This device complies with Part 15 of the FCC Rules. Operation is subject to the following two conditions: (1) This device may not cause harmful interference, and (2) this device must accept any interference received, including interference that may cause undesired operation.

Changes or modifications not approved by the party responsible for compliance could void the user's authority to operate the equipment.

This equipment has been tested and found to comply with the limits for a Class B digital device, pursuant to part 15 of the FCC Rules.

These limits are designed to provide reasonable protection against harmful interference in a residential installation. This equipment generates, uses and can radiate radio frequency energy and, if not installed and used in accordance with the instructions, may cause harmful interference to radio communications. However, there is no guarantee that interference will not occur in a particular installation.

If this equipment does cause harmful interference to radio or television reception, which can be determined by turning the equipment off and on, the user is encouraged to try to correct the interference by one or more of the following measures:

- Reorient or relocate the receiving antenna.
Increase the separation between the equipment and receiver.
Connect the equipment into an outlet on a circuit different from that to which the receiver is connected.
- * Consult the dealer or an experienced radio/TV technician for help.

For customers in Canada

This Class B digital apparatus complies with Canadian ICES-003.

Pour les utilisateurs au Canada

Cet appareil numérique de la classe B est conforme à la norme NMB-003 du Canada.

FOR CALIFORNIA, U.S.A. ONLY

Perchlorate Material-special handling may apply. The lithium battery used in this camera contains perchlorate material, which may require special handling. See www.dtsc.ca.gov/hazardouswaste/perchlorate

Declaration of Conformity

According to 47CFR, Parts 2 and 15 for
Class B Personal Computers and Peripherals

We: PENTAX Imaging Company
A Division of PENTAX of America, Inc.

Located at: 600 12th Street, Suite 300 Golden,
Colorado 80401 U.S.A.
Phone: 303-799-8000
FAX: 303-790-1131

Declare under sole responsibility that the product identified herein complies with 47CFR Parts 2 and 15 of the FCC rules as a Class B digital device. Each product marketed is identical to the representative unit tested and found to be compliant with the standards. Records maintained continue to reflect the equipment being produced can be expected to be within the variation accepted, due to quantity production and testing on the statistical basis as required by 47CFR §2.909. Operation is subject to the following two conditions: (1) This device may not cause harmful interference, and (2) This device must accept any interference received, including interference that may cause undesired operation. The above named party is responsible for ensuring that the equipment complies with the standards of 47CFR §15.101 to §15.109.

Product Name: Lens-interchangeable medium-format digital SLR (Single Lens Reflex) Camera

Model Number: 645D

Contact person: Customer Service Manager

Date and Place: March, 2010, Colorado

6

Annexe

Informations à l'attention des utilisateurs concernant la collecte et la mise au rebut des équipements et des batteries usagés



1. Au sein de l'Union européenne

Ces symboles sur les produits, les emballages et/ou les documents d'accompagnement signifient que les batteries et les équipements électriques et électroniques usagés ne doivent pas être mélangés avec les déchets ménagers ordinaires.

Les batteries et les équipements électriques et électroniques usagés doivent être traités séparément et conformément à la législation qui prévoit un traitement, une récupération et un recyclage spécifiques pour ces produits.

Conformément à la législation en vigueur, les foyers au sein des états membres de l'UE peuvent retourner gratuitement leurs batteries et leurs équipements électriques et électroniques aux entreprises de collecte habilitées*.

Dans certains pays, votre revendeur local peut reprendre votre ancien produit gratuitement si vous achetez un produit neuf similaire.



*Veuillez vous renseigner auprès des autorités locales.

En jetant ce produit correctement, vous êtes sûr que ces déchets subiront le traitement, la récupération et le recyclage adéquats et vous aidez à prévenir les éventuels effets négatifs pour l'environnement et la santé publique qu'une mise au rebut inadaptée pourrait entraîner.

2. Hors de l'UE

Ces symboles ne sont valables qu'au sein de l'Union européenne. Si vous souhaitez mettre au rebut ces éléments, veuillez contacter les autorités locales ou le vendeur pour connaître la méthode adéquate de mise au rebut.



En Suisse : les équipements électriques et électroniques usagés peuvent être retournés gratuitement au vendeur, même si vous n'achetez pas de nouveaux produits. Une liste des centres de collecte est disponible sur la page d'accueil des sites www.swico.ch ou www.sens.ch.

Note concernant le symbole des batteries (deux exemples de symboles en bas) :

Ce symbole peut être utilisé en association avec une désignation de l'élément ou du composé chimique utilisé. Dans ce cas, vous devez respecter les exigences stipulées dans la directive sur les produits chimiques impliqués.

HOYA CORPORATION
PENTAX Imaging Systems Division

2-36-9, Maeno-cho, Itabashi-ku, Tokyo 174-8639, JAPAN
(<http://www.pentax.jp>)

PENTAX Europe Imaging Systems S.A.S.
(European Headquarters)

112 Quai de Bezons - BP 204, 95106 Argenteuil Cedex, FRANCE
(HQ - <http://www.pentaxeurope.com>)
(France - <http://www.pentax.fr>)

PENTAX Imaging Systems GmbH

Julius-Vosseler-Strasse, 104, 22527 Hamburg, GERMANY
(<http://www.pentax.de>)

PENTAX Imaging Systems Limited

PENTAX House, Heron Drive, Langley, Slough, Berks SL3 8PN, U.K.
(<http://www.pentax.co.uk>)

PENTAX Imaging Company
A Division of PENTAX of America, Inc.

(Headquarters)
600 12th Street, Suite 300 Golden, Colorado 80401, U.S.A.
(PENTAX Service Department)
250 North 54th Street Chandler, AZ 85226, U.S.A.
(<http://www.pentaximaging.com>)

PENTAX Canada Inc.

1770 Argentia Road Mississauga, Ontario L5N 3S7, CANADA
(<http://www.pentax.ca>)

PENTAX Trading (SHANGHAI) Limited

23D, Jun Yao International Plaza, 789 Zhaojiabang Road,
Xu Hui District, Shanghai, 200032 CHINA
(<http://www.pentax.com.cn>)

- Les spécifications et les dimensions extérieures peuvent être sujettes à modification sans préavis.

OP645D102/FRE

Copyright © HOYA CORPORATION 2010
FOM 01.12.2010 Printed in Europe

PENTAX

Appareil photo moyen format numérique

645D

Guide de référence des menus

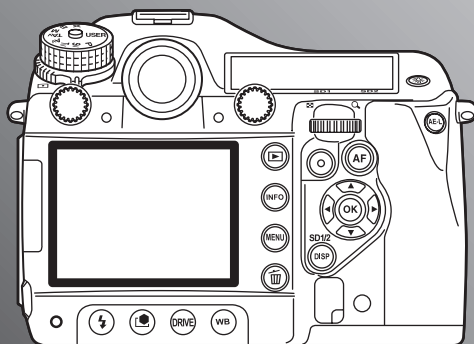

La lecture du mode d'emploi vous permettra de bénéficier d'un fonctionnement optimal de votre appareil.

Nous vous remercions d'avoir choisi cet appareil photo PENTAX moyen format numérique **645D**. Veuillez lire le mode d'emploi préalablement à l'utilisation de l'appareil afin de tirer le meilleur parti des fonctions de ce produit. Ce document, qui est à conserver après lecture, sera un outil précieux pour vous aider à comprendre l'ensemble des caractéristiques de l'appareil.

Objectifs que vous pouvez utiliser

En général, les objectifs qui peuvent être utilisés avec cet appareil sont les objectifs D FA645 et FA645 et les objectifs 645 disposant d'une position d'ouverture **A** (Auto). Pour utiliser tout autre objectif ou accessoire, reportez-vous à  p.28 du mode d'emploi.

Droits d'auteur

Les images prises à l'aide de cet appareil qui sont destinées à un usage autre que privé ne peuvent être utilisées sans autorisation préalable, tel que défini par le Copyright Act (législation relative aux droits d'auteur en vigueur aux États-Unis). Soyez particulièrement attentif aux restrictions concernant l'usage privé de certains types d'images, prises lors de manifestations ou de spectacles ou destinées à être exposées. Les images prises dans le but d'obtenir des droits d'auteur ne peuvent être utilisées autrement que dans le cadre des droits d'auteur définis par le Copyright Act, et une vigilance particulière est également recommandée à cet égard.

Marques déposées

PENTAX, **645D** et smc PENTAX sont des marques de fabrique de HOYA CORPORATION.
PENTAX Digital Camera Utility et SDM sont des marques de fabrique de HOYA CORPORATION.

Microsoft et Windows sont des marques déposées de Microsoft Corporation aux États-Unis et dans d'autres pays. Windows Vista est une marque déposée ou une marque de fabrique de Microsoft Corporation aux États-Unis et/ou dans d'autres pays.

Macintosh et Mac OS sont des marques de fabrique d'Apple Inc., enregistrées aux États-Unis et dans d'autres pays.

 Le logo SDHC est une marque de fabrique de SD-3C, LLC. Ce produit inclut la technologie DNG sous licence d'Adobe Systems Incorporated.

 Le logo DNG est soit une marque de fabrique déposée soit une marque de fabrique d'Adobe Systems Incorporated aux États-Unis ou dans les autres pays.

HDMI™ HDMI, le logo HDMI et High-Definition Multimedia Interface sont des marques de fabrique ou déposées de HDMI Licensing LLC.

Toutes les autres marques ou noms de produits sont des marques déposées de leurs sociétés respectives.

Ce produit est compatible avec PRINT Image Matching III ; les appareils photo numériques, imprimantes et logiciels dotés de la technologie PRINT Image Matching permettent aux utilisateurs de réaliser des photos qui sont plus fidèles à leurs intentions.

Certaines fonctions sont indisponibles sur les imprimantes non compatibles avec PRINT Image Matching III.

Copyright 2001 Seiko Epson Corporation. Tous droits réservés. PRINT Image Matching est une marque déposée de Seiko Epson Corporation.

Le logo PRINT Image Matching est une marque de fabrique de Seiko Epson Corporation.

À l'attention des utilisateurs de cet appareil

- N'utilisez pas ou ne rangez pas cet appareil à proximité d'équipements qui génèrent des radiations électromagnétiques ou des champs magnétiques puissants. Des charges statiques ou des champs magnétiques forts produits par les équipements tels que les émetteurs radio peuvent interférer avec l'écran, endommager les données enregistrées sur la carte mémoire ou affecter les circuits internes du produit et entraîner un dysfonctionnement de l'appareil.
- L'écran à cristaux liquides utilisé pour l'affichage a été conçu grâce à une technologie de très haute précision. Bien que le taux de pixels effectifs soit d'au minimum 99,99 %, il est possible que 0,01 % ou moins des pixels restent inactifs ou au contraire soient actifs alors qu'ils ne devraient pas l'être. Cela n'a toutefois aucun effet sur l'image enregistrée.
- Les cartes mémoire SD et SDHC sont indifféremment désignées comme des cartes mémoire SD dans le présent manuel.
- Dans ce manuel, le terme générique « ordinateur » fait aussi bien référence à un PC sous Windows qu'à un Macintosh.
- Dans ce manuel, le terme « batterie » fait référence à tout type de source d'énergie (batterie ou pile) utilisé pour cet appareil photo et ses accessoires.

Il est possible que les illustrations et l'écran d'affichage figurant dans le présent manuel diffèrent du produit réel.

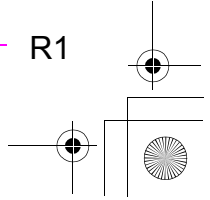
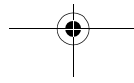
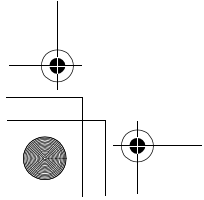
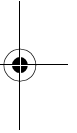
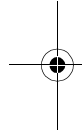
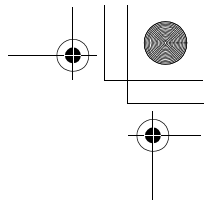
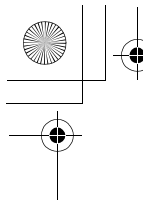

R1



Table des matières du Guide de référence des menus

Description des menus et réglages par défaut.....R4

Menu Mode pr. de vue	R4
Menu Lecture	R7
Menu Préférences	R8
Menu Réglag. perso.	R10
Autres réglages par défaut	R13

📷 Menu Mode pr. de vue R15

Mode exposition	R15
Format fichier img SD1/SD2	R15
Pixels enregistrés JPEG	R15
Qualité JPEG	R16
Réglage ISO AUTO	R16
Réglage plage dynamiq.	R16
Ligne de programme	R17
Correction objectif	R17
Bracketing avancé	R18
Prise de vue HDR	R18
Sur-impression	R19
Intervallomètre	R19
Écran de contrôle LCD	R20

Prévisu. numérique	R20
Affichage niveau électronique	R21
Espace couleur	R21
Affichage immédiat	R21
Format fichier RAW	R21
Bouton RAW	R21
Mémoire	R22
USER	R22

▶ Menu Lecture R24

Diaporama	R24
Mode d'affichage en lecture	R24
Supprimer toutes images	R24

🔧 Menu Préférence R25

Language/言語	R25
Réglage date	R25
Heure monde	R25
Taille du texte	R26
Affichage guide	R26
Signal sonore	R26
Niveau de luminosité	R26
Calibrage écran LCD	R26
Sortie vidéo	R27
Sortie HDMI	R27
Connexion USB	R27
Nom fichier	R28
Nom du dossier	R28

Informations copyright	R29
Réinitialisation	R30
Détection pixels morts	R30
Arrêt auto	R30
Alerte poussières	R30
Système anti-poussière	R31
Nettoyage capteur	R31
Formater	R32

C Menu Réglag. perso. **R33**

1. Incréments IL	R33
2. Paliers sensibilité	R33
3. Sensibilité élargie	R33
4. Temps de mesure d'expo	R33
5. AE-L avec AF bloqué	R33
6. Lier point AF et AE	R33
7. Bracketing ponctuel	R33
8. Ordre Bracketing auto	R34
9. Correction IL auto	R34
10. Balance blancs avec flash	R34
11. Plage bal. des blcs réglabl	R34
12. Bal. blancs auto tungstène	R34
13. Fonction bouton AF	R34
14. AF par press° à mi-course	R35
15. Superposer zone AF	R35
16. Nombre de points AF	R35
17. AF avec télécommande	R35
18. Télécommande en pose B	R35

19. Réduc.bruit vit.obt° lente	R35
20. Réduct° bruit ISO élevé	R35
21. Niv.réduct°bruit ISO élevé	R35
22. Paliers T° couleur	R35
23. Molette en mode Program	R36
24. Molette en mode Sv	R36
25. Molette en mode Tv	R36
26. Molette en mode Av	R37
27. Molette en modes TAv& M	R37
28. Molette en modes B et X	R37
29. Bouton vert en TAv et M	R37
30. Bouton vert en mode X	R38
31. Enregistremt info rotation	R38
32. Rotation image auto	R38
33. Ajustement AF précis	R38
34. Déclenchmt flash externe	R38
Réinit. fonct° perso	R39
35. Résolution pixels M et S	R39

Annexe **R40**

Caractéristiques principales	R40
Index	R44
GARANTIE	R49

Description des menus et réglages par défaut

Description des menus et réglages par défaut

Menu Mode pr. de vue

Menu	Paramètre	Description	Réglage par défaut		Réglage de réinitialisation*1	Page
📷 1	Mode exposition	Définit le mode d'exposition en mode USER . (Affiché uniquement lorsque la molette de sélection du mode est réglée sur USER .)	P		Oui	p.R15
	Format fichier img SD1*2	Définit le format de fichier images et le mode de sauvegarde des données pour le logement SD1.	JPEG		Oui	p.R15
	Format fichier img SD2*2	Définit le format de fichier images et le mode de sauvegarde des données pour le logement SD2.	JPEG		Oui	p.R15
	Pixels enregistrés JPEG*2	Définit le nombre de pixels enregistrés JPEG (résolution en pixels).	L		Oui	p.R15
	Qualité JPEG*2	Définit la qualité JPEG (taux de compression).	★★★		Oui	p.R16
	Ajustement ISO AUTO*2	Définit la plage de réglage ISO AUTO et comment augmenter la sensibilité.	Oui/Arrêt		Oui	p.R16
			Limite inférieure de sensibilité.	200	Oui	
			Limite supérieure de sensibilité.	400	Oui	
Réglage plage dynamiq.*2	Définit la compensation hautes lumières et ombres.	Paramètres ISO AUTO	<input checked="" type="checkbox"/>	Oui	p.R16	
		Compens° htes lumières	<input type="checkbox"/>	Oui		
		Compens° ombres	Arrêt	Oui		

Menu	Paramètre	Description	Réglage par défaut		Réglage de réinitialisation ^{*1}	Page
📷2	Correction objectif ^{*2}	Corrige les distorsions optiques et l'aberration chromatique latérale.	Correction distorsion	<input type="checkbox"/>	Oui	p.R17
			Ajust aberrat ^o chroma	<input type="checkbox"/>	Oui	
	Ligne de programme ^{*2}	Définit les éléments prioritaires de la ligne de programme.	Normal		Oui	p.R17
	Bracketing avancé ^{*2}	Définit les éléments de prise de vue en bracketing avancé et la quantité de bracketing..	Type	Arrêt	Oui	p.R18
			Incrément bracketing	BA±1, ±1	Oui	
	Prise de vue HDR ^{*2}	Permet la prise de vue d'images HDR (plage dynamique étendue).	Arrêt		Oui	p.R18
	Sur-impression	Permet d'effectuer les réglages pour la prise de vue en sur-impression et de réaliser cette dernière.	Nombre de vues	2 fois	Oui	p.R19
Réglage IL auto			<input type="checkbox"/>	Oui		
Intervallomètre	Permet les réglages pour la prise de vue par intervalométrie et de réaliser cette dernière.	Intervalle	2 sec.	Oui	p.R19	
		Nombre de vues	2 images	Oui		
		Démarrer intervalle	Immédiat	Oui		
		Heure début	–	Oui		
📷3	Écran de contrôle LCD	Définit le réglage de rotation automatique et la couleur d'affichage de l'écran de contrôle LCD et l'écran de réglage des paramètres.	Rotation auto écran	<input checked="" type="checkbox"/>	Oui	p.R20
			Couleur affich	1	Oui	
	Prévisu. numérique	Définit le mode de prévisualisation.	Prévisu. numérique	Arrêt (prévisu. optique)	Oui	p.R20
			Histogramme	<input type="checkbox"/>	Oui	
			Ombres/Htes lumières	<input type="checkbox"/>	Oui	
	Affichage immédiat	Affiche l'image immédiatement après la prise de vue.	Durée affichage	1 sec.	Oui	p.R21
			Histogramme	<input type="checkbox"/>	Oui	
			Ombres/Htes lumières	<input type="checkbox"/>	Oui	
			Agrandir affich.imméd.	<input type="checkbox"/>	Oui	
	Affich niveau électron.	Affiche le niveau électronique dans le viseur et/ou sur l'écran.	Viseur	<input type="checkbox"/>	Oui	p.R21
Écran			<input checked="" type="checkbox"/>	Oui		

Description des menus et réglages par défaut

Description des menus et réglages par défaut

Menu	Paramètre	Description	Réglage par défaut	Réglage de réinitialisation ^{*1}	Page	
📷4	Espace couleurs	Définit l'espace couleur des fichiers images.	sRGB	Oui	p.R21	
	Format fichier RAW	Définit le format de fichier de données RAW.	PEF	Oui	p.R21	
	Bouton RAW	Définit le format de fichier et la fonction du bouton RAW qui sont provisoirement modifiés lorsque le bouton RAW est pressé.	Annuler après 1 photo	<input checked="" type="checkbox"/>	Oui	p.R21
			JPEG	RAW+	Oui	
			RAW	RAW+	Oui	
			RAW+	RAW+	Oui	
	Mémoire	Définit les paramètres à sauvegarder lors de la mise hors tension.	Mode Flash	<input checked="" type="checkbox"/>	Oui	p.R22
			Mode déclenchement	<input checked="" type="checkbox"/>	Oui	
			Balance des blancs	<input checked="" type="checkbox"/>	Oui	
			Sensibilité	<input checked="" type="checkbox"/>	Oui	
			Correction IL	<input checked="" type="checkbox"/>	Oui	
			Compens. expo flash	<input checked="" type="checkbox"/>	Oui	
			Bracketing auto	<input checked="" type="checkbox"/>	Oui	
			Prise de vue HDR	<input type="checkbox"/>	Oui	
Affichage info lecture			<input checked="" type="checkbox"/>	Oui		
N° de fichier	<input checked="" type="checkbox"/>	Oui				
📷4 USER	Sauvegarde les réglages en cours de l'appareil sur USER sur la molette de sélection du mode.	Enregistrer	–	Non ^{*3}	p.R22	
		Vérif. Régl. USER sauvegardés	–	–		
		Réinit.réglages USER	–	–		

*1 Réinitialisation avec [Réinitialisation] dans le menu [3].

*2 Peut également être défini à l'aide de l'écran de réglage des paramètres.

*3 Réinitialisation avec [Réinit.réglages USER] sur l'écran [USER].

Menu Lecture

Menu	Paramètre	Description	Réglage par défaut		Réglage de réinitialisation*	Page
▶ 1	Diaporama	Définit le mode d'affichage du diaporama.	Intervalle	3 sec.	Oui	p.R24
			Fondu enchaîné	Arrêt	Oui	
			Répéter lecture	<input type="checkbox"/>	Oui	
	Mode d'affichage en lecture	Définit l'affichage de l'avertissement de zone lumineuse/sombre et définit également la taille initiale lors de l'agrandissement d'images.	Ombres/Htes lumières	<input type="checkbox"/>	Oui	p.R24
			Zoom rapide	Arrêt	Oui	
Supprimer toutes images	Supprime à la fois toutes les images enregistrées.	-	-	-	p.R24	

* Réinitialisation avec [Réinitialisation] dans le menu [↖3].

Menu Préférences

Description des menus et réglages par défaut

Menu	Paramètre	Description	Réglage par défaut		Réglage de réinitialisation*1	Page
1	Language/言語	Change la langue d'affichage.	*2		Non	p.R25
	Réglage date	Définit la date et le format d'affichage.	Format date (Date)	*2	Non	p.R25
			Format date (Heure)	*2	Non	
			Date	*2	Non	
			Heure	*2	Non	
	Heure monde	Définit et modifie la ville résidence et la destination.	Sélectionner l'heure	Ville résidence	Oui	p.R25
			→ Destination (Ville)	*3	Non	
			(Heure d'été)	*3	Non	
			🏠 Ville résidence (Ville)	*2	Non	
		(Heure d'été)	*2	Non		
	Taille du texte	Définit la taille du texte qui s'affiche sur les écrans de menu.	*2		Non	p.R26
	Affichage guide	Définit la durée pendant laquelle les témoins guides sont affichés.	3 sec.		Oui	p.R26
	Signal sonore	Active ou désactive le signal sonore.	Réglages		Oui	p.R26
			MAP effectuée	<input checked="" type="checkbox"/>	Oui	
AE-L			<input checked="" type="checkbox"/>	Oui		
RAW			<input checked="" type="checkbox"/>	Oui		
Retardateur			<input checked="" type="checkbox"/>	Oui		
Télécommande			<input checked="" type="checkbox"/>	Oui		
Miroir levé			<input checked="" type="checkbox"/>	Oui		

Menu	Paramètre	Description	Réglage par défaut		Réglage de réinitialisation*1	Page
2	Niveau de luminosité	Ajuste la luminosité de l'écran.	±0		Oui	p.R26
	Calibrage écran LCD	Ajuste la couleur de l'écran.	Axe G-M	±0	Oui	p.R26
			Axe B-A	±0	Oui	
	Sortie vidéo	Définit le format de sortie du terminal vidéo.	*3		Non	p.R27
	Sortie HDMI	Définit le format de sortie du terminal HDMI.	Auto		Oui	p.R27
	Connexion USB	Définit le mode de connexion USB en cas de raccordement à un ordinateur.	MSC		Oui	p.R27
	Nom du dossier	Définit le mode d'attribution des noms de dossier.	Date		Oui	p.R28
Nom fichier	Définit le mode d'attribution des noms de fichier.	IMGP/_IGP		Non*4	p.R28	
		Réinitialisé* nom fichier	–	–		
3	Informations copyright	Définit les informations relatives au photographe et aux droits d'auteur intégrées à Exif.	Ajouter infos copyright	<input type="checkbox"/>	Non	p.R29
			Photographe	–	Non	
			Détenteur copyright	–	Non	
	Arrêt auto	Définit le délai après lequel l'appareil s'éteint automatiquement.	1 min.		Oui	p.R30
Réinitialisation	Restaure tous les réglages.	–		–	p.R30	
4	Détection pixels morts	Détermine et corrige les éventuels pixels défectueux dans le capteur CCD.	–		–	p.R30
	Alerte poussières	Détecte la poussière sur le CCD.	–		–	p.R30
	Système anti-poussière	Nettoie le CCD.	Système anti-poussière	–	–	p.R31
			Action démarrage	<input checked="" type="checkbox"/>	Oui	
	Nettoyage capteur	Relève le miroir pour le nettoyage du CCD avec une soufflette.	–		–	p.R31
Format	Formate une carte mémoire SD.	–		–	p.R32	

*1 Réinitialisation avec [Réinitialisation] dans le menu [3].

*2 Dépend du réglage initial.

*3 Dépend du paramètre [Ville résidence] du réglage initial.

4 Réinitialisation avec [Réinitialisé nom fichier] sur l'écran [Nom fichier].



Menu Réglag. perso.

Description des menus et réglages par défaut

Menu	Paramètre	Description	Réglage par défaut	Réglage de réinitialisation	Page
C1	1. Incréments IL	Définit les étapes de réglage de l'exposition.	Incréments de 1/3IL	Oui	p.R33
	2. Paliers sensibilité	Définit les incréments de réglage de la sensibilité.	Palier 1 IL	Oui	p.R33
	3. Sensibilité élargie	Élargit la plage de réglage de la sensibilité.	Arrêt	Oui	p.R33
	4. Temps de mesure d'expo	Réglez le chronomètre de mesure de l'exposition.	10 sec.	Oui	p.R33
	5. AE-L avec AF bloqué	Verrouille la valeur d'exposition pendant le verrouillage de la mise au point automatique.	Arrêt	Oui	p.R33
	6. Lier point AF et AE	Lie l'exposition et le point AF au cours de la mesure multizones.	Arrêt	Oui	p.R33
	7. Bracketing ponctuel	Prend tous les clichés en un seul déclenchement lors de l'utilisation du bracketing d'exposition.	Arrêt	Oui	p.R33
C2	8. Ordre Bracketing auto	Définit l'ordre des prises de vue en bracketing auto.	0 → →+	Oui	p.R34
	9. Correction IL auto	Assure automatiquement la correction lorsque l'exposition appropriée ne peut pas être déterminée.	Arrêt	Oui	p.R34
	10. Balance blancs avec flash	Paramètre la balance des blancs lors de l'utilisation du flash.	AWB	Oui	p.R34
	11. Plage bal. des blcs réglabl	Définit s'il faut ajuster ou non automatiquement la balance des blancs lorsque la source de lumière est spécifiée.	Fixe	Oui	p.R34
	12. Bal.blancs auto tungstène	Ajuste le ton de couleur lumière tungstène lorsque [Balance des blancs] est réglée sur AWB .	Correction fine	Oui	p.R34
	13. Fonction bouton AF	Paramètre la fonction du bouton AF lorsqu'il est pressé.	Activer AF	Oui	p.R34
	14. AF par press° à mi-course	Définit si la mise au point automatique doit être utilisée lorsque le déclencheur est enfoncé à mi-course.	Marche	Oui	p.R35

Menu	Paramètre	Description	Réglage par défaut	Réglage de réinitialisation	Page
C3	15. Superposer zone AF	Définit s'il faut afficher ou non le point AF sélectionné en rouge dans le viseur.	Marche	Oui	p.R35
	16. Nombre de points AF	Définit le nombre de points AF points lorsque Collimateur AF SEL est sélectionné.	11 points AF	Oui	p.R35
	17. AF avec télécommande	Définit s'il faut utiliser ou non la mise au point automatique lors d'une prise de vue avec la télécommande.	Arrêt	Oui	p.R35
	18. Télécommande en pose B	Paramètre la fonction du déclencheur lors de l'utilisation de la télécommande en mode B .	Mode1	Oui	p.R35
	19. Réduc.bruit vit.obt° lente	Définit s'il faut utiliser ou non la réduction du bruit lors de la prise de vue à des vitesses d'obturation lentes.	Marche	Oui	p.R35
	20. Réduct° bruit ISO élevé	Définit s'il faut utiliser ou non la réduction du bruit lors de la prise de vue à sensibilité élevée.	Moyenne	Oui	p.R35
	21. Niv.réduct°bruit ISO élevé	Définit la valeur ISO de départ pour l'option Réduction du bruit en ISO élevé.	ISO 400	Oui	p.R35
C4	22. Paliers T° couleur	Définit les paliers d'ajustement de la température de couleur.	Kelvin	Oui	p.R35
	23. Molette en mode Program	Paramètre les molettes avant et arrière en mode P .	Avant : Tv Arrière : Av	Oui	p.R36
	24. Molette en mode Sv	Paramètre les molettes avant et arrière en mode Sv .	Avant : Indisponible Arrière : Sensibilité	Oui	p.R36
	25. Molette en mode Tv	Paramètre les molettes avant et arrière en mode Tv .	Avant : Tv Arrière : Indisponible	Oui	p.R36
	26. Molette en mode Av	Paramètre les molettes avant et arrière en mode Av .	Avant : Indisponible Arrière : Av	Oui	p.R37
	27. Molette en modes TAv et M	Paramètre les molettes avant et arrière en modes TAv et M .	Avant : Tv Arrière : Av	Oui	p.R37
	28. Molette en modes B et X	Paramètre les molettes avant et arrière en modes B et X .	Avant : Indisponible Arrière : Av	Oui	p.R37





Description des menus et réglages par défaut

Menu	Paramètre	Description	Réglage par défaut	Réglage de réinitialisation	Page
C5	29. Bouton vert en TAv et M	Définit le mode de réglage de l'exposition lors de la pression du bouton  en mode TAv ou M .	Ligne de programme	Oui	p.R37
	30. Bouton vert en mode X	Sélectionne le mode de réglage de l'exposition lors de la pression du bouton  en mode X .	Arrêt	Oui	p.R38
	31. Enregistrement des informations de rotation	Définit s'il faut ou non ajouter des informations relatives à la rotation de l'image lors de la prise de vue.	Marche	Oui	p.R38
	32. Rotation image auto	Définit s'il faut assurer ou non la rotation automatique des images lors de leur lecture.	Marche	Oui	p.R38
	33. Ajustement AF précis	Ajuste la position focale de la mise au point automatique.	Arrêt	Oui*	p.R38
	34. Déclenchement du flash externe	Définit le mode de décharge du flash.	Arrêt	Oui	p.R38
	35. Résolution pixels M et S	Définit le nombre de pixels lorsque [Pixels enregistrés JPEG] est réglé sur M ou S .	M : 32M S : 13M	Oui	p.R39
C6	Réinit. fonct° perso	Réinitialise les réglages du menu [C1-5].	–	–	p.R39

* Réinitialise les valeurs de réglage avec [Réinitialisation] sur l'écran [33. Ajustement AF précis].













Autres réglages par défaut

Touches directes

Paramètre	Réglage par défaut	Réglage de réinitialisation*	Page
Mode Flash	⚡ (Flash forcé)	Oui	 p.62
Personnaliser image	Naturel	Oui	 p.66
Mode déclenchement	<input type="checkbox"/> (P.de vue vue par vue)	Oui	 p.56
Balance des blancs	AWB (Auto)	Oui	 p.53

* Réinitialisation avec [Réinitialisation] dans le menu [3].

Palette du mode de lecture

Paramètre	Réglage par défaut	Réglage de réinitialisation*	Page
Rotation d'image	–	–	 p.79
Filtre numérique	Monochrome	Oui	 p.81
Redimensionner	Pixels enregistrés JPEG Taille maximum en fonction du réglage Qualité JPEG : ★★★	–	 p.80
Recadrer	Taille maximum en fonction du réglage	–	 p.81
Diaporama	–	–	 p.74
Enr. bal.blancs manuel	–	Oui	 p.54
Développement RAW	Format fichier : JPEG Pixels enregistrés JPEG : 40M Qualité JPEG : ★★★	Oui	 p.77
Index	Disposit° :  Images : 12 Arr.-plan.: Blanc Sélection : 	Oui	 p.75
Comparaison images	–	–	 p.75
Protéger	–	–	 p.79
DPOF	–	–	 p.83

* Réinitialisation avec [Réinitialisation] dans le menu [3].

Comment utiliser le menu

Exemple : Réglage [Ligne de programme]

Description des menus et réglages par défaut

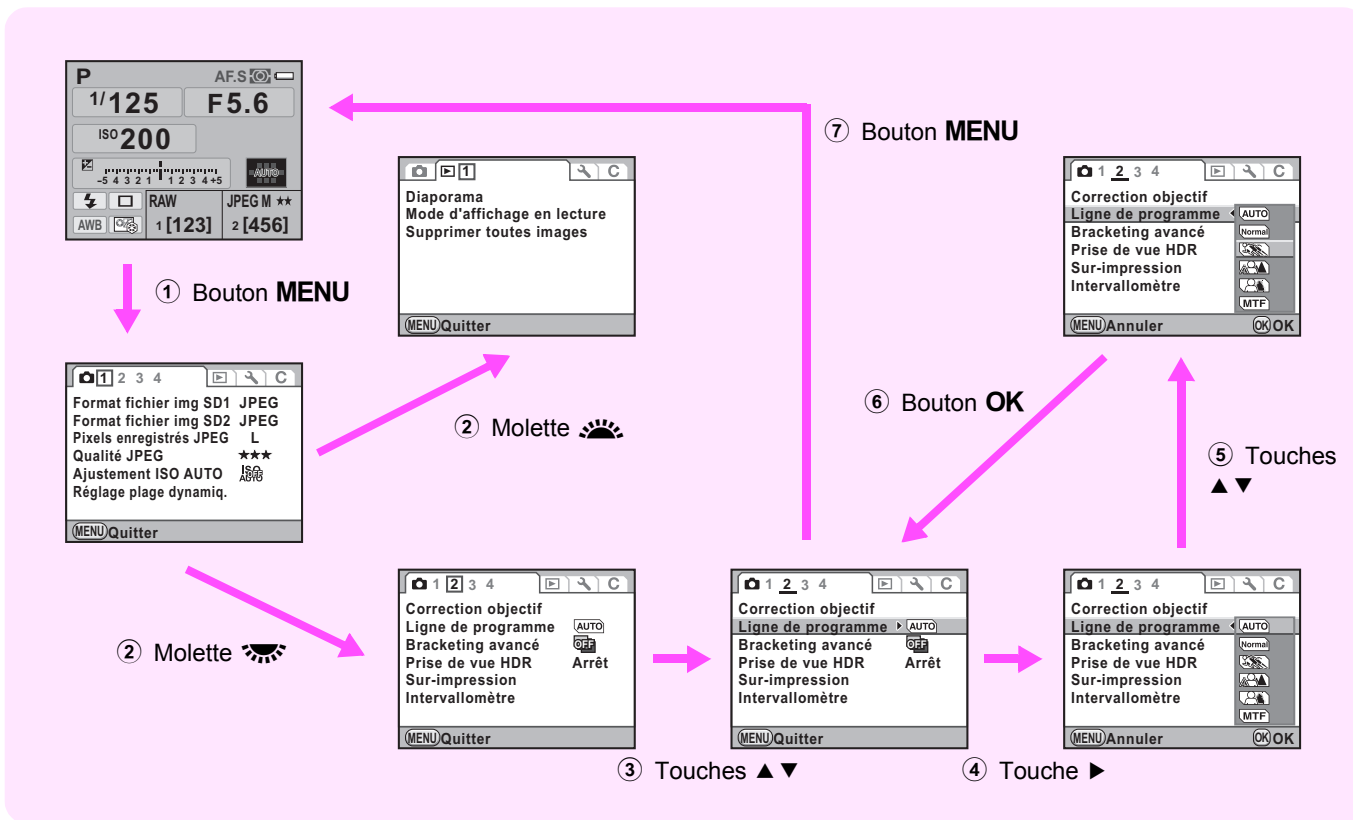

Menu Mode pr. de vue

Mode exposition

Bascule provisoirement entre les modes d'exposition lorsque la molette de sélection du mode est réglée sur **USER**.

Attention

- Lorsque l'appareil est éteint ou la fonction Arrêt auto est activée, le réglage modifié revient au mode d'exposition enregistré précédemment.
- Reportez-vous à [USER] dans le menu 4 pour régler **USER**. (p.R22)

Format fichier img SD1/SD2



Définit le mode de sauvegarde des données et le format de fichier pour les images enregistrées sur les cartes mémoire SD dans les logements SD1 et SD2.

JPEG	Permet de prendre des photos au format JPEG. (réglage par défaut)
RAW	Permet de prendre des photos au format RAW.
RAW+	Capture des images aux formats RAW et JPEG et les sauvegarde sur une carte.
RÉSERVE	Lorsqu'une carte mémoire SD utilisée est pleine, les images sont sauvegardées sur l'autre carte au même format de fichier.
DÉSACTIVÉ	Le logement de carte n'est pas utilisé.

Attention

- [RAW] et [RAW+] ne sont pas disponibles lorsque Bracketing avancé (p.R18) ou Prise de vue HDR (p.R18) est paramétré. Pour changer le format de fichier, désactivez ces fonctions.
- Un seul logement peut être configuré en [RÉSERVE] ou [OFF].

Aide-Mémoire



- Lorsque le format de fichier est changé, le nombre d'images enregistrables au même format s'affiche en haut à droite de l'écran.
- Vous pouvez définir cette fonction en tournant la molette  tout en appuyant sur le bouton **SD1** ou **SD2**. ( p.44)

Pixels enregistrés JPEG

Définit la taille de l'image lorsque le format de fichier est défini sur JPEG.

	Pixels enregistrés	Pixels
L (réglage par défaut)		7264×5440
M		6528×4896
		5376×4032
S		4224×3168
		3072×2304

Aide-Mémoire

- Définissez les pixels enregistrés pour **M** et **S** avec [35. Résolution pixels M et S] (p.R39) dans le menu 5.
- Vous pouvez également définir la taille de l'image en tournant la molette  tout en appuyant sur le bouton **SD1** ou **SD2**. ( p.45)



Qualité JPEG



Définit le niveau de qualité (taux de compression) lorsque le format de fichier est réglé sur JPEG.



Menu Mode pr. de vue

Niv. compress°		Taux de compression
★★★	Excellent (réglage par défaut)	1/4.5
★★	Très bon	1/8
★	Bon	1/16

Aide-Mémoire

- Pour pouvez également définir ce paramètre en tournant la molette tout en appuyant sur le bouton **SD1** ou **SD2**. (p.45)

Réglage ISO AUTO



Définit la plage de réglage automatique et comment augmenter la sensibilité lorsque [Sensibilité] est réglé sur [AUTO]. Sélectionnez [ISO AUTO] puis la plage de réglage et les paramètres ISO AUTO. (Les réglages par défaut sont [ISO 200 - 400] et .)

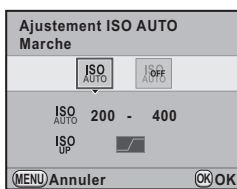

Paramètres ISO AUTO

Lent	Augmente la sensibilité aussi légèrement que possible
Standard	Standard (réglage par défaut)
Rapide	Augmente très nettement la sensibilité

Aide-Mémoire

- Cette fonction n'est pas disponible lorsque le mode d'exposition est réglé sur **Sv**, **M**, **B** ou **X**.
- La plage de sensibilité peut être étendue de ISO 100 à 1 600 lorsque [3. Sensibilité élargie] (p.R33) dans le menu [**C1**] est réglé sur [Marche]. Notez toutefois que les restrictions suivantes s'appliquent :
 - Le réglage de la plage de sensibilité sur ISO 1 600 est susceptible de produire des zones surexposées dans l'image.
 - Lorsque [Compens° htes lumières] est réglé sur (activé) dans [Réglage plage dynamiq.] (p.R16) du menu [**C1**], la sensibilité minimale est ISO 200.

Réglage plage dynamiq.



Élargit la plage dynamique et le niveau de lumière exprimée par le capteur CCD et évite l'apparition de zones claires et sombres. Définissez [Compens° htes lumières] sur ou (réglage par défaut), et réglez [Compens° ombres] sur off (valeur par défaut), faible, moyenne ou forte.

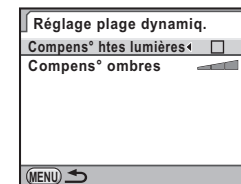

Aide-Mémoire

- Lorsque [Compens° htes lumières] est réglé sur (Activé), la sensibilité minimale est ISO 400. Lorsque [3. Sensibilité élargie] (p.R33) est réglé sur [Marche] dans le menu [**C1**], la sensibilité minimale est ISO 200.

Correction objectif



Réduit les distorsions et les aberrations chromatiques latérales dues aux propriétés de l'objectif. (Le réglage par défaut est (Désactivé).)

Attention

- La fonction de correction de l'objectif peut être utilisée uniquement avec un objectif D FA ou FA. Elle est indisponible si vous utilisez d'autres objectifs.
- La fonction de correction de l'objectif est désactivée si vous utilisez un accessoire comme un tube d'extension ou un convertisseur arrière monté entre l'appareil et l'objectif.
- La vitesse de la prise de vue en rafale peut être plus lente lorsque [Correction objectif] est réglé sur (Activé).
- Les effets de la fonction Correction objectif peuvent être à peine visibles dans certains cas en raison des conditions de prise de vue ou d'autres facteurs.

Aide-Mémoire

- Lorsque [RAW] ou [RAW+] est sélectionné comme format de fichier, les informations relatives à la correction sont sauvegardées comme paramètre de fichier RAW.

Ligne de programme



Sélectionnez une ligne de programme pour régler automatiquement l'exposition appropriée.

Réglages	Caractéristiques
AUTO	L'appareil détermine les réglages appropriés.
Normal	Exposition automatique du programme de base (réglage par défaut).
Priorité vitesse rapide	Exposition automatique du programme qui donne la priorité aux vitesses d'obturation élevées.
Priorité champ +profond	Exposition automatique du programme qui crée une profondeur de champ importante.
Priorité champ -profond	Exposition automatique du programme qui crée une profondeur de champ faible.
Priorité MTF	Exposition automatique du programme qui donne la priorité à la meilleure valeur d'ouverture pour l'objectif monté.

Aide-Mémoire

- La ligne de programme est disponible pour les modes d'exposition suivants.
 - Mode **P** or **Sv**
 - Lorsque [1. Ligne de programme] est sélectionné pour [29. Bouton vert en TAv etM] (p.R37) dans le menu [C1] en mode **TAv** ou **M**.



Menu Mode pr. de vue

Bracketing avancé



Définit les éléments de prise de vue en bracketing avancé et l'incrément de bracketing.



Paramètre	Incrément bracketing
Arrêt (réglage par défaut)	–
Balance des blancs	BA±1/BA±2/BA±3/GM±1/GM±2/GM±3
Saturation	±1/±2/±3/±4
Teinte	
Ajust.clairs/sombres	
Contraste	
Netteté	

Attention

- Lorsque Bracketing avancé est paramétré, le format de fichier est toujours défini sur [JPEG] et ne peut pas être modifié. Vous ne pouvez pas utiliser le bracketing avancé lorsque le format de fichier est défini sur [RAW] ou [RAW+].
- Lorsque le bracketing avancé est paramétré, la prise de vue par intervalométrie et la sur-impression ne sont pas disponibles.
- Le bracketing avancé et la prise de vue HDR ne peuvent pas être utilisés en même temps. Le mode défini en dernier est pris en compte.

Aide-Mémoire

- Bracketing d'exposition et Bracketing avancé peuvent être utilisés en même temps.
- Lorsque Ton de l'image pour Personnaliser image (p.66) est réglé sur [Monochrome], [Saturation] et [Teinte] sont indisponibles.
- Lorsque Netteté affinée de Personnaliser image est effective, Netteté de bracketing avancé fonctionne également comme Netteté affinée.
- Lorsque Contraste de Personnaliser image est effectif, Contraste de bracketing avancé opère en fonction du réglage Contraste de Personnaliser image.

Prise de vue HDR



Sélectionnez [Arrêt] (réglage par défaut), [Standard] ou [Forte] pour le réglage de la plage dynamique étendue.

Attention

- Lorsque Prise de vue HDR est paramétré, le format de fichier est toujours défini sur [JPEG] et ne peut pas être modifié. Vous ne pouvez pas utiliser Prise de vue HDR lorsque le format de fichier est défini sur [RAW] ou [RAW+].
- Prise de vue HDR et Bracketing avancé ne peuvent pas être utilisés en même temps. Le mode défini en dernier est pris en compte.
- Lorsque Prise de vue HDR est paramétrée, les fonctions suivantes ne sont pas disponibles :
 - Intervalomètre
 - Sur-impression
 - Rafale et Rafale à distance du mode de déclenchement
 - Mode flash (fixé sur flash désactivé)
- La Prise de vue HDR n'est pas disponible lorsque le mode d'exposition est réglé sur le mode **B** ou **X**.

- Durant la prise de vue HDR, plusieurs vues sont associées pour créer une seule image ; l'enregistrement de cette image prend donc du temps.
- Durant la prise de vue HDR, si le bouton **MENU** est pressé alors qu'une image est en cours d'enregistrement, le processus d'association est annulé et l'image est enregistrée comme image standard.

Sur-impression



Vous pouvez créer une image composite en prenant plusieurs clichés. Sélectionnez le nombre de prises de vue (entre 2 et 9), réglez [Réglage IL auto] sur (Activé) ou (Désactivé) puis sélectionnez [Démarrer prise de vue]. (Le réglage par défaut est [2fois] et .)

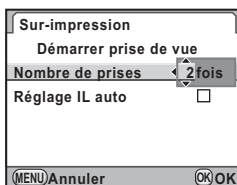

Attention

- La sur-impression ne peut pas être utilisée avec Bracketing d'exposition, Bracketing avancé, Prise de vue HDR ou Intervallomètre en même temps. Le mode défini en dernier est pris en compte.
- Le réglage [Correction objectif] (p.R17) est désactivé lorsque Sur-impression est paramétré.

Aide-Mémoire

- Si l'une des opérations suivantes est réalisée pendant la prise de vue, les photos déjà prises sont enregistrées et vous quittez le mode Sur-impression :
 - Vous appuyez sur le bouton , **MENU**, **INFO**, **RAW**, , , **DRIVE** ou **WB**
 - La molette de sélection de mode est tournée
 - Vous activez le bracketing d'exposition

Intervallomètre



Les photos sont prises à un intervalle défini à partir d'une heure définie. Définissez l'intervalle, le nombre de vues et l'heure de début puis sélectionnez [Démarrer prise de vue].

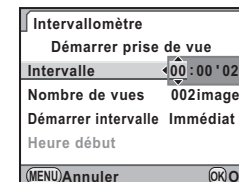

Intervalle	2 secondes à 24 heures, 00 minutes et 00 secondes (valeur par défaut : 2 secondes)	
Nombre de vues	Immédiat : 2 à 999 (Le réglage par défaut est : 2 images) Définir h : 1 à 999	
Démarrer intervalle	Immédiat	La prise de vue démarre immédiatement. (réglage par défaut) Vous pouvez prendre deux ou plusieurs photos.
	Définir h	La prise de vue démarre à l'heure définie. Sélectionnez [Heure début] et définissez l'heure de début de prise de vue.



Menu Mode pr. de vue



Menu Mode pr. de vue

Attention

- L'intervallomètre ne peut pas être utilisé en même temps que Bracketing avancé, Sur-impression ou Prise de vue HDR. Le mode défini en dernier est pris en compte..
- L'intervallomètre n'est pas disponible lorsque le mode d'exposition est réglé sur le mode **B** ou **USER**.
- La prise de vue par intervalométrie est annulée lorsqu'il ne reste plus de place sur la carte mémoire SD.
- Si le sujet est flou avec le mode de mise au point défini sur **A.F.S** (mode unique) ou si le réglage [Intervalle] est trop court et que le traitement de l'image précédente ne peut être effectué avant de prendre la photo suivante, aucune photo ne peut être prise.

Aide-Mémoire

- L'appareil ne peut pas être actionné pendant la prise de vue par intervalométrie. Pour annuler la prise de vue, amenez l'interrupteur général sur [OFF] ou tournez la molette de sélection du mode.
- La prise de vue par vue est sélectionnée quelle que soit le réglage en cours du mode de déclenchement.
- Bien que chaque vue prise soit affichée avec Affichage immédiat, les images ne peuvent être agrandies ni supprimées.
- Si la fonction [Arrêt auto] (p.R30) met l'appareil hors tension pendant la prise de vue par intervalométrie, l'appareil se remet automatiquement sous tension lorsque l'heure de la prise de vue approche.
- Il est recommandé d'utiliser l'adaptateur secteur du kit K-AC50 (en option) lorsque la prise de vue par intervalométrie est utilisée pendant une période de temps prolongée. (p.32)

Écran de contrôle LCD



Définit le réglage de rotation automatique ((Activé) et (Désactivé), réglage par défaut :) et affiche la couleur (6 types, réglage par défaut : Couleur d'affichage 1) de l'écran de contrôle LCD et de l'écran de réglage des paramètres.

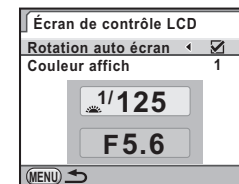

Prévisu. numérique



Définit le mode de prévisualisation.

Arrêt	Prévisu. optique	Utilisation du viseur (réglage par défaut)
Marche	Prévisu. numérique	Utilisation de l'écran Définit l'histogramme et les affichages d'avertissement de zones claires/sombres.

Aide-Mémoire

- Lorsque Intervallomètre ou Sur-impression est paramétré, Prévisu. optique est utilisée quel que soit le réglage.
- Reportez-vous au « Mode d'emploi » pour plus de détails concernant les opérations de prévisualisation. (p.65)

Affichage immédiat

Sélectionnez soit [1 sec.] (réglage par défaut), [3 sec.], ou [Arrêt] pour le délai d'apparition de l'image à l'écran immédiatement après avoir l'avoir prise. Définit également les affichages d'avertissement de zones claires/sombres et d'image agrandie.

Lorsque [Agrandir affich.imméd.] est réglé sur (Activé), vous pouvez agrandir l'image à l'aide de la molette  pendant Affichage immédiat.

Aide-Mémoire

- Lorsque [Agrandir affich.imméd.] est réglé sur , l'affichage immédiat prend plus de temps.

Affichage niveau électronique

Définit s'il faut ou non afficher le niveau électronique dans le viseur (réglage par défaut : (Désactivé)) et/ou sur l'écran (réglage par défaut : (Activé)).

Espace couleur

Définit l'espace couleur des fichiers images sur sRGB ou AdobeRGB. (Le réglage par défaut est [sRGB].)

Aide-Mémoire

- Les noms de fichiers diffèrent en fonction de l'espace couleur défini, comme illustré ci-dessous.(p.R28)
 - Pour sRGB : IMGPxxxx.JPG
 - Pour AdobeRGB : _IGPxxxx.JPG
 (« xxxx » indique le numéro de fichier (nombre séquentiel à quatre chiffres).)

Format fichier RAW

Définit le format de fichier des données RAW.

PEF	Format de fichier RAW d'origine PENTAX (réglage par défaut)
DNG	Format de fichier RAW à disposition du public et à usage général conçu par Adobe Systems

Bouton RAW

Vous pouvez changer provisoirement le format de fichier de la carte mémoire SD utilisée en appuyant simplement sur le bouton **RAW**. Définit le format de fichier et la fonction du bouton **RAW**. (Les réglages par défaut sont [Annuler après 1 photo] et [RAW+].)

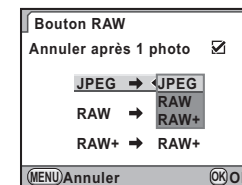



Menu Mode pr. de vue

<input checked="" type="checkbox"/>	Le format d'enregistrement revient au format de fichier d'origine une fois la photo prise.
<input type="checkbox"/>	Le format d'enregistrement revient au format de fichier d'origine lorsque l'une des opérations suivantes est réalisée : <ul style="list-style-type: none"> • Vous appuyez à nouveau sur le bouton RAW. • Le bouton [M], MENU ou INFO est actionné • L'interrupteur général est placé en position d'arrêt • La molette de sélection du mode est tournée

Mémoire



Vous pouvez sélectionner les réglages de fonction à sauvegarder lorsque l'appareil est éteint. (Le réglage par défaut est (Activé) pour tous sauf Prise de vue HDR.)

- Mode Flash
- Mode déclenchement
- Balance des blancs
- Sensibilité
- Correction IL
- Corr. expo flash
- Bracketing auto
- Prise de vue HDR
- Affichage info lecture
- N° de fichier

Attention

- Cette fonction n'est pas disponible lorsque la molette de sélection du mode est réglée sur **USER**.

Aide-Mémoire

- Lorsque [Affichage info lecture] est réglé sur (Désactivé), l'affichage standard apparaît à chaque fois que l'appareil est mis sous tension. (📖 p.17)

- Définissez [N° de fichier] sur (Activé) pour poursuivre la numérotation séquentielle pour le nom de fichier même si un nouveau dossier est créé. Lorsque [N° de fichier] est réglé sur , le numéro de fichier de la première image enregistrée dans un dossier revient à 0001 à chaque fois qu'un nouveau dossier est créé. De plus, le numéro de dossier est également réinitialisé lorsque la première photo est prise avec une carte mémoire SD ne contenant pas d'images enregistrées.
- Lorsque [Réinitialisation] (p.R30) est sélectionné dans le menu [3], tous les réglages de la mémoire reprennent leurs valeurs par défaut.

USER



Sauvegarde les réglages en cours de l'appareil sur **USER** de la molette de sélection du mode. Vous pouvez récupérer facilement les réglages sauvegardés suivants pour la prise de vue :

- Mode exposition
- Mode flash/compensation de l'exposition du flash
- Mode déclenchement
- Personnaliser image
- Sensibilité/Plage de réglage automatique de la sensibilité
- Balance des blancs
- Réglage plage dynamique.
- Correction IL
- Bracketing d'exposition
- Bracketing avancé (incrément/type bracketing)
- Prise de vue HDR
- Correction objectif
- Ligne de programme
- Format fichier img SD1/SD2
- Pixels enregistrés JPEG
- Qualité JPEG
- Espace couleurs
- Format fichier RAW
- Réglages du menu [C1-5]

1 Procédez aux réglages nécessaires.

2 Sélectionnez [USER] dans le menu [M4], appuyez sur la touche ► et sélectionnez [Enregistrer].

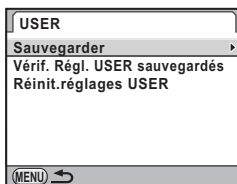

Pour vérifier les réglage sauvegardés, sélectionnez [Vérif. Régl. USER sauvegardés].

Pour réinitialiser les réglages sauvegardés aux valeurs par défaut, sélectionnez [Réinit.réglages USER].



3 Sélectionnez [Enregistrer].

Les réglages sont sauvegardés sur **USER**. Pour la prise de vue avec les réglages sauvegardés, tournez la molette de sélection du mode **USER**.

Aide-Mémoire

- Pour modifier les réglages sauvegardés, tournez la molette de sélection du mode pour l'amener à **USER** et répétez les étapes 1 à 3 ci-dessus.



Menu Mode pr. de vue

▶ Menu Lecture

Diaporama

Définit comment les images seront affichées au cours du diaporama. Sélectionnez la carte mémoire SD dans le logement SD1 ou SD2, définissez les éléments suivants et sélectionnez [Démarrer] pour lancer la lecture du diaporama.

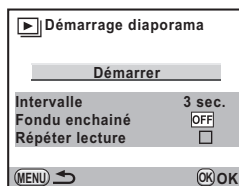

Paramètre	Description	Réglages
Intervalle	Sélectionnez l'intervalle d'affichage des images.	3 sec.(réglage par défaut)/ 5 sec./10 sec./30 sec.
Fondu enchainé	Sélectionnez l'effet de transition vers l'image suivante.	Arrêt (réglage par défaut)/ Fondu/Volet/Rayure
Répéter lecture	Définissez si le diaporama reprend au début une fois la dernière image affichée.	<input type="checkbox"/> (réglage par défaut)/ <input checked="" type="checkbox"/>

Aide-Mémoire

- Reportez-vous au « Mode d'emploi » pour plus de détails concernant les opérations liées au diaporama. ( p.74)

Mode d'affichage en lecture

Vous pouvez définir si vous voulez afficher l'avertissement de zones claires/sombres (réglage par défaut) : (Désactivé) en mode lecture et régler l'agrandissement initial lorsque vous agrandissez des images. Sélectionnez l'un des réglages suivants : [Arrêt] (réglage par défaut), [$\times 2$] (200%), [$\times 4$] (400%), [$\times 8$] (800%), [$\times 16$] (1600%) ou [$\times 32$] (3200%).

Supprimer toutes images

Vous pouvez sélectionner la carte mémoire SD dans le logement SD1 ou SD2 et supprimer à la fois toutes les images enregistrées.

Menu Préférence

Language/言語

Il est possible de changer la langue d'affichage des menus, messages d'erreur, etc.

Cet appareil prend en charge les langues suivantes : allemand, anglais, chinois (traditionnel et simplifié), coréen, danois, espagnol, finnois, français, grec, hongrois, italien, japonais, néerlandais, polonais, portugais, russe, suédois, tchèque et turc.

Réglage date

Vous avez la possibilité de modifier la date et l'heure initiales. Vous pouvez également définir le format d'affichage.

	Format d'affichage
Date	mm/jj/aa, jj/mm/aa, aa/mm/jj
Heure	12h/24h

Heure monde

Vous pouvez afficher la date et l'heure locales sur l'écran lorsque vous vous rendez dans un fuseau horaire différent. Sélectionnez  (Destination) pour [Sélectionner l'heure] puis la ville de destination. Il vous est possible de sélectionner les villes suivantes pour la ville résidence et la destination.

Heure monde	
Sélectionner l'heure  	
 Destination	10:00 DST
Londres	
 Ville résidence	10:00
Paris	
(MENU) 	

Région	Ville	Région	Ville	
Amérique du Nord	Honolulu	Europe	Stockholm	
	Anchorage		Budapest	
	Vancouver		Varsovie	
	San Francisco		Athènes	
	Los Angeles		Helsinki	
	Calgary		Moscou	
	Denver		Afrique/Asie occidentale	Dakar
	Chicago			Alger
	Miami			Johannesburg
	Toronto			Istanbul
	New York	Le Caire		
	Halifax	Jérusalem		
	Amérique centrale et du Sud	Mexico	Nairobi	
		Lima	Djeddah	
Santiago		Téhéran		
Caracas		Dubaï		
Buenos Aires		Karachi		
Sao Paulo		Kaboul		
Rio de Janeiro		Malé		
Europe	Lisbonne	Delhi		
	Madrid	Colombo		
	Londres	Katmandou		
	Paris	Dacca		
	Amsterdam	Asie orientale	Yangon	
	Milan		Bangkok	
	Rome		Kuala Lumpur	
	Copenhague		Vieng-Chan	
	Berlin		Singapour	
	Prague		Phnom Penh	

Région	Ville	Région	Ville
Asie orientale	Ho Chi Minh	Océanie	Perth
	Jakarta		Adelaïde
	Hong Kong		Sydney
	Pékin		Nouméa
	Shanghai		Wellington
	Manille		Auckland
	Taipei		Pago Pago
	Séoul		
	Tokyo		
	Guam		



Menu Préférence

Aide-Mémoire

- Réglez [Heure d'été] sur (Activé) si la ville de destination est soumise à l'heure d'été (DST).
- ➔ apparaît sur l'affichage guide et l'écran de contrôle LCD si [Sélectionner l'heure] est réglé sur ➔ (Destination). Le mode de sortie vidéo (p.R27) est changé pour celui de la ville de destination.

Taille du texte

Vous pouvez régler la taille du texte s'affichant sur les écrans de menu sur [Standard] (affichage normal) ou [Grande] (affichage agrandi).

Affichage guide

Définit la durée d'affichage des guides sur l'écran lorsque l'appareil est mis sous tension ou le mode d'enregistrement est changé. Sélectionnez [3 sec.] (réglage par défaut), [10 sec.], [30 sec.] ou [Arrêt].

Signal sonore

Vous pouvez activer ou désactiver le signal sonore des opérations. Vous pouvez définir six éléments : MAP effectuée, Verrouillage AE, son pour manipulation de bouton **RAW**, retardateur, télécommande et miroir levé. (Le réglage par défaut est (Activé).)

Aide-Mémoire

- Vous pouvez désactiver tous les signaux sonores en sélectionnant pour [Réglages].

Niveau de luminosité

Vous pouvez choisir entre 15 niveaux de luminosité.

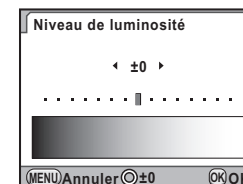

Calibrage écran LCD

Vous pouvez ajuster les couleurs de l'écran.

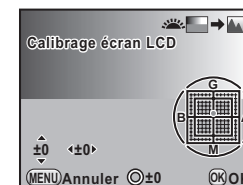

Opérations disponibles

Touche ▲▼	Ajuste le ton des couleurs entre vert (V) et magenta (M) parmi sept niveaux.
Touche ◀▶	Ajuste le ton des couleurs entre bleu (B) et ambre (A) parmi sept niveaux.
Bouton ⦿	Rétablit la valeur de réglage.
Molette 🌞	Affiche une image capturée en arrière-plan de façon à ce que vous puissiez ajuster les couleurs tout en visualisant l'image.
Bouton DISP / bouton SD1 / bouton SD2	Permet de permuter entre les cartes mémoire SD.

Sortie vidéo

Si des images ne peuvent pas être lues avec le format de sortie vidéo par défaut, changez le réglage de sortie vidéo (NTSC ou PAL).

Aide-Mémoire

- Si vous réglez [Sélectionner l'heure] sous [Heure monde] (p.R25) dans le menu [1] sur → (Destination), le réglage de la sortie vidéo passe au format de sortie vidéo pour cette ville.

Sortie HDMI

Définissez le format de sortie du terminal HDMI.

Auto	La taille maximum correspondant à l'équipement audiovisuel et à l'appareil est automatiquement sélectionnée (réglage par défaut).
1080i	1920×1080i
720p	1280×720p
480p *	720×480p

* Lorsque [480p] est sélectionné, le format de sortie HDMI passe de [480p] pour NTSC à [576p] (720×576p) pour PAL en fonction du réglage du format de sortie vidéo.

Aide-Mémoire

- Lorsque le format de sortie HDMI est réglé sur [1080i] ou [720p], l'affichage peut avoir une apparence différente de celui de l'appareil.

Connexion USB

Définissez le mode de connexion (MSC ou PTP) pour le raccordement de l'appareil à un ordinateur à l'aide du câble USB fourni (I-USB107). (Le réglage par défaut est [MSC].)

Nom du dossier



Vous pouvez choisir la méthode d'attribution des noms de dossier de stockage des images.

Date (réglage par défaut)	<p>Les paires de chiffres correspondant respectivement à [mois] et [jour] de la prise de vue sont repris dans le nom de dossier sous la forme [xxx_MMJJ].</p> <ul style="list-style-type: none"> • [xxx] est un nombre séquentiel de 100 à 999. • [MMJJ] (mois et jour) est affiché en fonction du format de date défini sous [Réglage date] (p.R25) dans le menu [Réglage]. <p>Exemple : [101_0125] indique un dossier contenant les photos prises le 25 janvier.</p>
PENTX	<p>Le nom de dossier adopte la forme [xxxPENTX].</p> <p>Exemple : 101PENTX</p>

Menu Préférence

Aide-Mémoire

- Lorsque le nombre d'images capturées dépasse 500, les photos sont réparties en dossiers de 500 images. Toutefois, en bracketing auto, les images sont enregistrées dans le même dossier jusqu'à la fin de la prise de vue, même si le nombre d'images dépasse 500.

Nom fichier



Les noms de fichier sont assignés comme suit, en fonction du réglage de l'espace couleur. Vous pouvez changer les noms des fichiers. (Le réglage par défaut est [IMG Pxxxx.JPG] et [_IGPxxxx.JPG], où « xxxx » est le numéro de fichier.)

Espace couleurs	Nom fichier
sRGB	IMG Pxxxx.JPG
AdobeRGB	_IGPxxxx.JPG

1 Sélectionnez [Nom fichier] dans le menu [Réglage] et appuyez sur la touche [OK].

L'écran [Nom fichier] s'affiche.

2 Sélectionnez [Modifier], appuyez sur la touche [OK] et saisissez le texte.

Pour ramener un nom de fichier modifié à son réglage par défaut, sélectionnez [Réinitialiser] nom fichier].

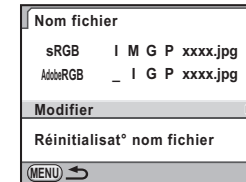

Curseur de sélection du texte

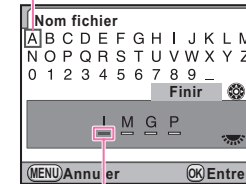

Curseur de saisie de texte

Opérations disponibles

Molette	Déplace le curseur de saisie de texte.
Touches ▲ ▼ ◀ ▶	Déplace le curseur de sélection du texte.
Bouton OK	Entre le caractère.

3 Après la saisie du texte, déplacez le curseur de sélection du texte sur [Finir] puis appuyez sur le bouton **OK**.





Le nom du fichier est modifié.

Aide-Mémoire

- Lorsque [Espace couleurs] est réglé sur [sRGB], vous pouvez changer [IMGP] (4 caractères) pour les caractères voulus. Si [Espace couleurs] est réglé sur [AdobeRGB], parmi les 4 caractères que vous avez sélectionnés, les 3 premiers sont assignés à la place de [IGP].
Exemple : lorsqu'un nom de fichier est défini sur [ABCDxxxx.JPG], le fichier est renommé pour [_ABCxxxx.JPG].

Informations copyright

Définit les informations concernant le photographe intégrées aux données Exif.

- Sélectionnez [Informations copyright] dans le menu  et appuyez sur la touche .**
 - Sélectionnez [Ajouter infos copyright] puis  ou .**
- | | |
|-------------------------------------|---|
| <input checked="" type="checkbox"/> | Intègre les informations de copyright dans l'Exif. |
| <input type="checkbox"/> | N'intègre pas les informations de copyright dans l'Exif. (réglage par défaut) |
- Sélectionnez [Photographe], appuyez sur la touche  et saisissez le nom du photographe.**





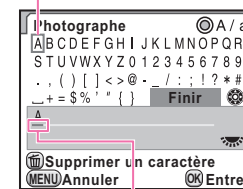

Il vous est possible d'entrer jusqu'à 32 caractères.

Curseur de sélection



Curseur de saisie de texte

Opérations disponibles

Molette 	Déplace le curseur de saisie de texte.
Touches    	Déplace le curseur de sélection du texte.
Bouton 	Bascule entre majuscules et minuscules.
Bouton OK	Entre le caractère.
Bouton 	Efface le caractère.

- Après la saisie du texte, déplacez le curseur de sélection du texte sur [Finir] puis appuyez sur le bouton **OK**.**

Le nom du photographe est enregistré.

Poursuivez en sélectionnant [Déporteur copyright] et saisissez le texte de la même manière.

Aide-Mémoire

- Utilisez le logiciel « PENTAX Digital Camera Utility 4 » fourni pour vérifier les informations Exif.
- Si [Ajouter infos copyright] est réglé sur (Activé), un symbole de copyright (©) s'affiche sur l'écran de contrôle LCD et l'écran LCD.

Arrêt auto

3

Vous pouvez régler l'appareil pour qu'il s'éteigne automatiquement en cas de non-utilisation pendant un laps de temps défini. Sélectionnez [1 min.] (réglage par défaut), [3 min.], [5 min.], [10 min.], [30 min.] ou [Arrêt].

Aide-Mémoire

- La fonction Arrêt auto n'opère pas au cours de la lecture en diaporama et lorsque l'appareil est connecté à un ordinateur avec le câble USB.

Réinitialisation

3

Réinitialise les réglages dans le menu , le menu , le menu , les fonctions de prise de vue et la palette du mode de lecture.

Attention

- La fonction de réinitialisation n'est pas disponible lorsque la molette de sélection du mode est sur **USER**.

Aide-Mémoire

- Les réglages du menu **C** et [Language/言語], [Réglage date], les réglages de ville et DST pour [Heure monde], [Taille du texte], [Sortie vidéo] et [Informations copyright] dans le menu ne sont pas réinitialisés.

Détection pixels morts

4

Détermine et corrige les pixels défectueux dans le capteur CCD.

Attention

- La détection de pixels morts ne peut pas s'effectuer lorsque la batterie est faible. Utilisez le kit adaptateur secteur K-AC50 (en option) ou installez une batterie entièrement rechargée.

Alerte poussières

4

Cette fonction détecte la poussière adhérent au capteur CCD et affiche visuellement l'emplacement de la poussière. Vous pouvez sauvegarder l'image détectée et l'afficher pour effectuer le nettoyage du capteur. Procédez aux opérations suivantes puis appuyez à fond sur le déclencheur.

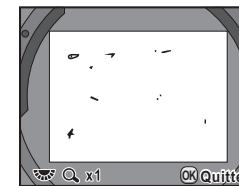

- Monter un objectif D FA ou FA (position d'ouverture A).**
- Régler le mode de mise au point sur [AF].**

Caution

- Le temps d'exposition peut être plus long lors de l'utilisation de la fonction d'alerte poussières. Notez que si le sens dans lequel l'objectif est pointé est changé avant la fin du processus, la poussière ne sera pas détectée correctement.
- Selon les conditions du sujet ou la température, la poussière peut ne pas être détectée correctement.
- La fonction d'alerte poussières ne peut pas être utilisée lorsque l'obturateur est verrouillé.

- L'image d'alerte poussières ne peut être affichée que pendant le nettoyage du capteur, dans les 30 minutes qui suivent l'enregistrement de l'image. Si plus de 30 minutes s'écoulent, enregistrez une nouvelle image d'alerte poussières et effectuez le nettoyage du capteur.
- L'image d'alerte poussières enregistrée ne peut être affichée en mode lecture.

Aide-Mémoire

- Quels que soient les réglages de l'appareil, l'image d'alerte poussières sera prise avec des conditions de prise de vue spécifiques.
- Pour visualiser l'image d'alerte poussières en plein écran, appuyez sur le bouton **INFO** ou tournez la molette  tout en affichant l'image.

Système anti-poussière

Ce système élimine la poussière adhérant au capteur CCD en appliquant des vibrations ultrasoniques au filtre sur la face avant du capteur pendant environ une seconde. Réglez [Action démarrage] sur (Activé) pour mettre en service le système anti-poussière à chaque mise sous tension de l'appareil. (Le réglage par défaut est .)

Nettoyage capteur

Relevez le miroir et ouvrez le diaphragme pour effectuer le nettoyage avec une soufflette. Si vous utilisez la fonction d'alerte poussières pour détecter la présence éventuelle de poussière sur le capteur dans un délai de 30 minutes avant le nettoyage du capteur, l'image d'alerte poussières s'affiche à l'écran pour vous permettre de localiser l'emplacement de la poussière.

Le capteur constituant une pièce de haute précision, il est recommandé de s'adresser au service après-vente PENTAX pour le nettoyage professionnel. La prestation de nettoyage est payante.

Attention

- Ne nettoyez pas le capteur lorsque la molette de sélection du mode est réglée sur **B**.
- N'utilisez pas d'aérosol.
- Pour éliminer la poussière et la saleté sur le capteur CCD, utilisez une soufflette, sans pinceau, car celui-ci pourrait rayer le capteur. N'essayez jamais le capteur avec un chiffon.
- Le nettoyage du capteur ne peut pas s'effectuer lorsque la batterie est faible. Utilisez le kit adaptateur secteur K-AC50 (en option) ou installez une batterie entièrement rechargée. Si le niveau de charge de la batterie devient faible en cours de nettoyage, un signal sonore est émis. Dans ce cas, arrêtez immédiatement le nettoyage.
- N'introduisez pas l'extrémité de la soufflette à l'intérieur de la monture de l'objectif. En cas de coupure de l'alimentation, cela pourrait endommager le diaphragme, le capteur CCD ou le miroir.

Aide-Mémoire

- Le témoin du retardateur clignote et [CIn] apparaît sur l'écran LCD pendant le nettoyage du capteur.

Formater



Vous pouvez sélectionner la carte mémoire SD dans le logement SD1 ou SD2 et la formater.

Attention

- Ne pas retirez la carte mémoire SD en cours de formatage, sous peine de l'endommager et de la rendre inutilisable.
- Le formatage d'une carte mémoire SD supprime toutes les images y compris les images protégées.



Menu Préférence

R32

C Menu Réglag. perso.

1. Incréments IL

C1

Définit l'intervalle des incréments pour l'exposition.

	Réglages	Valeur du réglage de l'exposition
1	Incréments de 1/3IL (réglage par défaut)	$\pm 0.3/\pm 0.7/\pm 1.0/\pm 1.3/\pm 1.7/\pm 2.0/\pm 2.3/\pm 2.7/\pm 3.0/ \pm 3.3/\pm 3.7/\pm 4.0/\pm 4.3/\pm 4.7/\pm 5.0$
2	Incréments de 1/2IL	$\pm 0.5/\pm 1.0/\pm 1.5/\pm 2.0/\pm 2.5/\pm 3.0/\pm 3.5/\pm 4.0/\pm 4.5/ \pm 5.0$

2. Paliers sensibilité

C1

Définit s'il faut ou non ajuster la sensibilité dans les incréments de 1 IL ou en fonction du réglage des incréments IL pour l'exposition. (Le réglage par défaut est [1. Incréments IL].)

3. Sensibilité élargie

C1

Vous pouvez élargir la plage de sensibilité de ISO 100 à 1600. (Le réglage par défaut est [Arrêt].)

4. Temps de mesure d'expo

C1

Sélectionnez entre [10 sec.] (valeur par défaut), [20 sec.], [30 sec.] et [Chrono mémo expo OFF] pour le temps de mesure de l'exposition. Si [Chrono mémo expo OFF] est sélectionné, la mesure continue jusqu'à ce que le déclencheur soit actionné à fond ou l'appareil soit éteint.

5. AE-L avec AF bloqué

C1

L'exposition est verrouillée lorsque la mise au point est verrouillée. (Le réglage par défaut est [Arrêt].)

6. Lier point AF et AE

C1

Définit s'il faut lier ou non l'exposition et le point AF dans la zone de mise au point au cours de la mesure multizones. L'exposition est réglée en fonction du point AF. (Le réglage par défaut est [Arrêt].)

7. Bracketing ponctuel

C1

Prend tous les clichés par une seule pression du déclencheur lors de l'utilisation du bracketing d'exposition. (Le réglage par défaut est [Arrêt].)

8. Ordre Bracketing auto

C2

Définit l'ordre des prises de vue en bracketing auto.

Réglages	Vues	Ordre
1 0 - + (réglage par défaut)	2 vues	0 → -1/0 → +1
	3 vues	0 → -1 → +1
	5 vues	0 → -1 → +1 → -2 → +2
2 - 0 +	2 vues	-1 → 0/0 → +1
	3 vues	-1 → 0 → +1
	5 vues	-2 → -1 → 0 → +1 → +2
3 + 0 -	2 vues	0 → -1/+1 → 0
	3 vues	+1 → 0 → -1
	5 vues	+2 → +1 → 0 → -1 → -2
4 0 + -	2 vues	-1 → 0/+1 → 0
	3 vues	0 → +1 → -1
	5 vues	0 → +1 → -1 → +2 → -2

9. Correction IL auto

C2

Assure la correction automatique lorsque l'exposition appropriée ne peut pas être obtenue. (Le réglage par défaut est [Arrêt].)

10. Balance blancs avec flash

C2

Sélectionnez **AWB** (réglage par défaut), [Inchangée] ou [Flash] pour la balance des blancs lors du déclenchement du flash.

11. Plage bal. des blcs réglabl

C2

Affine le réglage de la balance des blancs lorsque la source de lumière est spécifiée.

1	Fixe (réglage par défaut)	La température de couleur de la lumière est fixe.
2	Réglage auto	Assure automatiquement un réglage fin.

12 Bal.blancs auto tungstène

C2

Ajuste le ton de couleur lumière tungstène lorsque [Balance des blancs] est réglée sur **AWB**.

1	Correction fine (réglage par défaut)	Conserve le ton de couleur de lumière tungstène.
2	Correction forte	Applique une correction plus prononcée de la lumière tungstène.

13. Fonction bouton AF

C2

Règle l'appareil de manière à ce que la mise au point automatique s'effectue lorsque le bouton **AF** est actionné.

1	Activer AF (réglage par défaut)	La mise au point automatique est réalisée à l'aide du bouton AF ou du déclencheur.
2	Désactiver AF	Lorsque le déclencheur est actionné, la mise au point automatique est désactivée alors que le bouton AF est pressé. (Enlevez votre doigt du bouton AF pour revenir au mode normal de mise au point automatique.)

14. AF par press° à mi-course**C2**

La mise au point automatique est réalisée en appuyant à mi-course sur le déclencheur. (Le réglage par défaut est [Marche].)

15. Superposer zone AF**C3**

Le point AF sélectionné apparaît en rouge dans le viseur. (Le réglage par défaut est [Marche].)

16. Nombre de points AF**C3**

Sélectionnez le nombre de points AF parmi 11 (réglage par défaut), 5 ou 3. Les points AF sélectionnés sont utilisés comme position de mise au point lorsque la molette de réglage des points AF est placée sur **SEL**.

17. AF avec télécommande**C3**

Permet la mise au point automatique avec la télécommande. (Le réglage par défaut est [Arrêt].)

18. Télécommande en pose B**C3**

Définit la fonction du déclencheur lors de l'utilisation de la télécommande avec le mode d'exposition réglé sur **B**.

1	Mode1 (réglage par défaut)	Appuyez sur le déclencheur de la télécommande pour lancer l'exposition et réappuyez pour mettre fin à l'exposition.
2	Mode2	L'exposition continue intervient en appuyant sur le déclencheur de la télécommande.

19. Réduc.bruit vit.obt° lente**C3**

Définit le mode d'intervention de la fonction de réduction du bruit au cours d'expositions prolongées.

1	Marche (réglage par défaut)	L'appareil définit des conditions comme la vitesse d'obturation, la sensibilité et la température interne et réduit automatiquement le bruit si nécessaire.
2	Arrêt	Une réduction minimale du bruit est appliquée à l'image.

20. Réduct° bruit ISO élevé**C3**

La réduction du bruit est activée lors de l'utilisation d'une sensibilité ISO élevée. Sélectionnez [Faible], [Moyenne] (réglage par défaut), [Forte] ou [Arrêt].

21. Niv.réduct°bruit ISO élevé**C3**

Définit à quel niveau de sensibilité la fonction Réduct° bruit ISO élevé intervient. Sélectionnez [ISO 200], [ISO 400] (réglage par défaut), [ISO 800] ou [ISO 1600]. Le processus de réduction du bruit est activé à partir d'une sensibilité égale ou supérieure à la sensibilité définie.



22. Paliers T° couleur**C4**

Définit l'unité des paliers de la température de couleur de balance des blancs sur [Kelvin] ou [Mired]. (Le réglage par défaut est [Kelvin].)



23. Molette en mode Program

C4

Paramètre les molettes  et  lorsque le mode d'exposition est **P**.

Réglages		
1 (réglage par défaut)	Tv (Vitesse obturation)	Av (Ouverture)
2	Av (Ouverture)	Tv (Vitesse obturation)
3	<input checked="" type="checkbox"/> (Correction IL)	P CHANGEMENT (Changement programme)
4	P CHANGEMENT (Changement programme)	<input checked="" type="checkbox"/> (Correction IL)
5	– (Non disponible)	– (Non disponible)



Aide-Mémoire

- Définissez la vitesse d'obturation ou l'ouverture à une valeur qui donnera une exposition correcte avec la plage d'ouverture ou de vitesse d'obturation relative de l'objectif utilisé. Si la luminosité change et que la vitesse d'obturation ou l'ouverture se trouve hors de la plage relative, la vitesse d'obturation ou l'ouverture clignote sur l'écran de contrôle LCD et l'écran LCD ainsi que dans le viseur.
- Si vous appuyez sur le bouton  après avoir réglé la valeur avec la molette  ou , vous revenez à l'exposition automatique.

24. Molette en mode Sv

C4



Paramètre les molettes  et  lorsque le mode d'exposition est **Sv**.

Réglages		
1 (réglage par défaut)	– (Non disponible)	Sensibilité
2	P CHANGEMENT (Changement programme)	Sensibilité
3	Sensibilité	P CHANGEMENT (Changement programme)
4	<input checked="" type="checkbox"/> (Correction IL)	Sensibilité
5	Sensibilité	<input checked="" type="checkbox"/> (Correction IL)

25. Molette en mode Tv

C4





Paramètre les molettes  et  lorsque le mode d'exposition est **Tv**.

Réglages		
1 (réglage par défaut)	Tv (Vitesse obturation)	– (Non disponible)
2	Tv (Vitesse obturation)	<input checked="" type="checkbox"/> (Correction IL)
3	<input checked="" type="checkbox"/> (Correction IL)	Tv (Vitesse obturation)
4	Tv (Vitesse obturation)	Sensibilité
5	Sensibilité	Tv (Vitesse obturation)

26. Molette en mode Av

C4



Paramètre les molettes  et  lorsque le mode d'exposition est **Av**.

Réglages		
1 (réglage par défaut)	– (Non disponible)	Av (Ouverture)
2	 (Correction IL)	Av (Ouverture)
3	Av (Ouverture)	 (Correction IL)
4	Sensibilité	Av (Ouverture)
5	Av (Ouverture)	Sensibilité

27. Molette en modes TAv & M

C4



Paramètre les molettes  et  lorsque le mode d'exposition est **TAv** ou **M**.

Réglages		
1 (réglage par défaut)	Tv (Vitesse obturation)	Av (Ouverture)
2	Av (Ouverture)	Tv (Vitesse obturation)

28. Molette en modes B et X

C4

Paramètre les molettes  et  lorsque le mode d'exposition est **B** ou **X**.

Réglages		
1 (réglage par défaut)	– (Non disponible)	Av (Ouverture)
2	Av (Ouverture)	– (Non disponible)
3	Sensibilité	Av (Ouverture)
4	Av (Ouverture)	Sensibilité

29. Bouton vert en TAv et M

C5

Paramètre la fonction du bouton  en mode **TAv** ou **M**.

Réglages	Utilisation
1 (réglage par défaut) Ligne de programme	Règle automatiquement la valeur d'ouverture et la vitesse d'obturation en fonction de Ligne de programme (p.R17).
2 Régl. Tv corresp.	La valeur d'ouverture est mémorisée et la vitesse d'obturation est réglée automatiquement.
3 Régl. Av corresp.	La vitesse d'obturation est mémorisée et la valeur d'ouverture est réglée automatiquement.
4 Arrêt	Désactive le fonctionnement du bouton  .

Aide-Mémoire

- La vitesse d'obturation est réglée sur l'exposition appropriée en fonction de l'ouverture de l'objectif sélectionnée lorsque celle-ci n'est pas réglée sur la position **A** (Auto).

30. Bouton vert en mode X

C5

Paramètre la fonction du bouton  en mode **X**.

Réglages		Utilisation
1 (réglage par défaut)	Arrêt	Désactive le fonctionnement du bouton  .
2	Régl. Av corresp.	La valeur d'ouverture est réglée automatiquement.

31. Enregistremt info rotation

C5

Ajoute des informations relatives à la rotation de l'image lors de la prise de vue. (Le réglage par défaut est [Marche].)

32. Rotation image auto

C5

Fait pivoter automatiquement l'image sur la base des informations relatives à la rotation au cours de la lecture. (Le réglage par défaut est [Marche].)

33. Ajustement AF précis

C5



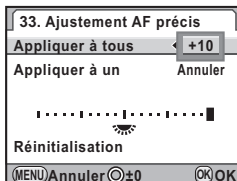

Ajuste la position de mise au point automatique. (Le réglage par défaut est [Arrêt].)

Pour effectuer des réglages, sélectionnez [Marche] puis [Appliquer à tous] ou [Appliquer à un].



Appliquer à tous	Applique la même valeur d'ajustement à tous les objectifs.
Appliquer à un	Ne s'affiche que lorsque la référence de l'objectif est obtenue. Permet d'enregistrer et d'appliquer une valeur d'ajustement à chaque type d'objectif. (Jusqu'à 20 types d'objectif)

Opérations disponibles

Touche  ou molette  vers la droite (Q)	Ajuste la mise au point à une position plus proche.
Touche  ou molette  vers la gauche (M)	Ajuste la mise au point à une position plus lointaine.
Bouton 	Rétablit la valeur de réglage.

Aide-Mémoire

- Même lorsqu'une valeur d'ajustement a été enregistrée à l'aide de [Appliquer à un], si [Appliquer à tous] est sélectionné, le réglage [Appliquer à un] est invalidé.
- Pour rétablir une valeur d'ajustement enregistrée, sélectionnez [Réinitialisation].

34. Déclenchmt flash externe

C5

Paramètre la fonction du bouton  lorsqu'un flash externe est branché. Sélectionnez [Arrêt] (réglage par défaut), [Lampe pilote] ou [Flash test].

35. Résolution pixels M et S

C5

Définit le nombre de pixels enregistrés lorsque [Pixels enregistrés JPEG] est réglé sur **M** ou **S**.

1 (réglage par défaut)	M: 32M (6528×4896)	S: 13M (4224×3168)
2	M: 32M (6528×4896)	S: 7M (3072×2304)
3	M: 21M (5376×4032)	S: 13M (4224×3168)
4	M: 21M (5376×4032)	S: 7M (3072×2304)

Réinit. fonct° perso

C6

Rétablit les réglages dans le menu [**C**1-5] aux valeurs par défaut.

Aide-Mémoire

- La valeur de réglage de [33. Ajustement AF précis] n'est pas réinitialisée.

C

Menu Réglag. perso.

R39

Annexe

Caractéristiques principales

Type	Appareil photo moyen format numérique autofocus TTL, à exposition automatique
Nombre effectif de pixels	Env. 40 mégapixels
Capteur d'image	Nombre total de pixels environ 40,01 mégapixels, CCD avec filtre de couleurs primaires
Pixels enregistrés	RAW: 40M (7264×5440 pixels) JPEG: 40M (7264×5440 pixels), 32M (6528×4896 pixels), 21M (5376×4032 pixels), 13M (4224×3168 pixels), 7M (3072×2304 pixels)
Sensibilité (sensibilité sortie standard)	Auto, ISO 200 à 1000 (Sensibilité sortie standard) (les paliers IL peuvent être réglés sur 1 IL, 1/3 IL ou 1/2 IL), ISO 100 à 1600 est disponible avec le réglage Fonctions personnalisées
Format fichier	Compatible RAW (PEF/DNG), JPEG (Exif 2.21), compatible DCF 2.0, compatible DPOF, compatible Print Image Matching III, compatible RAW+JPEG en capture simultanée
Qualité JPEG	★★★ (Excellent), ★★ (Très bon) et ★ (Bon)
Support de stockage	Carte mémoire SD, carte mémoire SDHC

Annexe

Pixels enregistrés	Format de fichier/ Qualité JPEG	Capacité de la carte mémoire SD					
		32 Go	16 Go	8 Go	4 Go	2 Go	1 Go
40M 7264×5440	RAW (PEF)	362 images	180 images	89 images	44 images	22 images	11 images
	RAW (DNG)	362 images	180 images	89 images	44 images	22 images	11 images
40M 7264×5440	★★★	1418 images	706 images	351 images	172 images	87 images	43 images
	★★	2516 images	1254 images	623 images	306 images	155 images	76 images
	★	5006 images	2495 images	1240 images	609 images	310 images	152 images
32M 6528×4896	★★★	1751 images	873 images	433 images	213 images	108 images	53 images
	★★	3107 images	1549 images	769 images	378 images	192 images	94 images
	★	6157 images	3069 images	1525 images	749 images	381 images	188 images



Pixels enregistrés	Format de fichier/ Qualité JPEG	Capacité de la carte mémoire SD					
		32 Go	16 Go	8 Go	4 Go	2 Go	1 Go
^{21M} 5376×4032	★★★	2574 images	1283 images	637 images	313 images	159 images	78 images
	★★	4568 images	2277 images	1131 images	556 images	283 images	139 images
	★	9012 images	4492 images	2232 images	1097 images	558 images	275 images
^{13M} 4224×3168	★★★	4165 images	2076 images	1031 images	507 images	258 images	126 images
	★★	7343 images	3660 images	1819 images	893 images	455 images	223 images
	★	9999 images	7162 images	3559 images	1749 images	890 images	441 images
^{7M} 3072×2304	★★★	7805 images	3891 images	1933 images	950 images	483 images	237 images
	★★	9999 images	6769 images	3364 images	1653 images	841 images	416 images
	★	9999 images	9999 images	6462 images	3176 images	1617 images	805 images

* Qualité JPEG (taux de compression) : ★★★ (Excellent) = 1/4.5, ★★ (Très bon) = 1/8, ★ (Bon) = 1/16

* Le nombre d'images enregistrables est indicatif. Il peut varier en fonction du sujet, des conditions de prise de vue, du mode scène et de la carte mémoire SD, etc.















Balance des blancs	Auto, Lumière du jour, Ombre, Nuageux, Lumières fluorescentes (D : lumière du jour, N : blanc couleur du jour, W : lumière blanche L : blanc chaud), Tungstène, Flash, CTE Manuel (3 types), Température de couleur (3 types), réglage précis disponible.
Écran	Écran LCD TFT large couleur de 3,0 pouces, environ 921 000 pixels, fonctions de réglage de la luminosité et de la couleur, traitement anti-reflets, verre de protection dur
Fonction de lecture	Image par image, affichage multi-images, affichage zoom (agrandissement jusqu'à 32 fois, défilement possible), comparaison d'images, rotation, affichage calendaire, affichage par dossier, diaporama, histogramme, zone claire/sombre, redimensionnement, recadrage, index (image/carré/aléatoire 1/aléatoire 2/aléatoire 3/bulle)
Mode exposition	USER , P Hyper-programme, Sv Priorité sensibilité, Tv Priorité vitesse, Av Priorité ouverture, TAv Priorité vitesse & ouverture, M Hyper-manuel, B Pose B, X SynchroFlash X
Obturbateur	Obturbateur : type électronique à plan focal vertical programmé, plage de vitesses : (1) automatique : 1/4000 à 30 s (en continu), (2) manuel : 1/4000 à 30 s (incrément 1/2 IL ou 1/3 IL), pose B, déclenchement électromagnétique, verrouillage du déclenchement en mettant l'interrupteur général sur OFF.
Monture d'objectif	Monture PENTAX 645Af (coupleur AF, contacts pour information de l'objectif, avec contacts d'alimentation)
Objectif utilisé	Monture 645A, monture 645Af
Automatisme de mise au point	Système de mise au point automatique TTL à coïncidence de phase (SAFOX IX +), mémorisation de la mise au point disponible, modes de mise au point : AF.S (ponctuel)/ AF.C (continu), point AF réglable

Viseur	Viseur à prisme trapézoïdal, écran de mise au point interchangeable naturel-brillant-mat, champ de vision : environ 98 %, grossissement : environ 0,62× (avec objectif D FA645 55 mm F2,8, infini), dioptre : environ -3,5 à 2,0 m ⁻¹ (par mètre)
Informations du viseur	Informations de mise au point : ● est allumé lorsque la mise au point est réalisée et clignote lorsque la mise au point est impossible, ⚡ est allumé = flash prêt, ⚡ clignote = le flash doit être utilisé ou en charge, vitesse d'obturation, sensibilité, valeur d'ouverture, ✱ = verrouillage expo., capacité restante, ☒ = correction IL/bracketing d'exposition, ⚡± = correction d'exposition avec flash, ☒ = mode mesure, barre IL, niveau électronique, RAW/RAW+ , SD1/SD2 = logement SD1/SD2 enregistreur
Affichage de l'écran LCD	☒ = sur-impression, ●) = signal sonore, HDR = prise de vue HDR, MUP = miroir levé, AWB = balance blancs auto/☒ = Lumière du jour/☒ = ombre/☒ = nuageux/☒ = lumière fluorescente/☒ = tungstène/☒ = flash/ CTE = optimisation température de couleur/☒ = manuel/ K = température de couleur/± = correction balance des blancs, vitesse d'obturation, valeur d'ouverture, ☒ = prise de vue vue par vue, ☒ = prise de vue en rafale, ☒ = retardateur, ☒ = prise de vue par télécommande, barre IL, niveau électronique, ☒ = correction OL, ☒ = avertissement épuisement batterie, ⚡± = correction d'exposition avec flash, RAW/RAW+ = format d'image logement SD1/SD2, L/M/S = pixels enregistrés, ★★*/★★*/★ = qualité JPEG, affichage molette active, sensibilité, © = informations copyright INT. = intervalloètres, ☒ = prise de vue en bracketing, capacité restante, Pc-S (stockage de masse)/ Pc-P (PTP) = connexion USB, CIn = nettoyage du capteur
Fonction de prévisualisation	Prévisualisation optique : confirmation de la profondeur de champ (contrôle électronique, compatible avec tous les modes d'exposition) Prévisualisation numérique : confirmation de la composition, de l'exposition, de la mise au point et de la balance des blancs
Rafale	Jusqu'à environ 1,1 vue par seconde, RAW (PEF)+JPEG (40M/★★★) : jusqu'à 13 vues, RAW (PEF) : jusqu'à environ 13 vues, RAW (DNG) : jusqu'à environ 13 vues, JPEG (40M/★★★) : jusqu'à environ 13 vues
Retardateur	Contrôlé électroniquement avec temporisation de 12 secondes ou de 2 secondes (avec levée du miroir). Démarre en pressant le déclencheur. Confirmation de l'opération : possibilité de régler le signal sonore. Peut être annulé après l'opération
Télécommande	Télécommande PENTAX F (en option)/étanche O-RC1 (en option) Déclenchement immédiat ou trois secondes après avoir appuyé sur le bouton de déclenchement de la télécommande
Miroir	Miroir retour rapide, fonction miroir levé
Filtre numérique	Monochrome, Extraire couleur, Couleur, Ajustement paramètres de base, Doux
Personnaliser image	Ton de l'image (8 types), Saturation, Teinte, Contraste, Netteté/Netteté affinée, Ajustement clairs/sombres, Effet filtre, Harmonisation
Bracketing d'exposition	Série de deux, trois ou cinq photographies consécutives (sous-exposée, correctement exposée et surexposée) avec bracketing d'exposition. (Sélectionnable entre incréments 1/3 IL et 1/2 IL)
Bracketing avancé	Trois vues sont enregistrées en continu avec la balance des blancs, la saturation, la teinte, l'ajustement clairs/sombres, le contraste et le bracketing de netteté.
Sur-impression	Nombre de prises de vue : 2 à 9 (Le réglage IL auto peut être défini en fonction du nombre de vues)

Intervallomètre	Intervalle : 2 secondes à 24 heures, Nombre de prises de vue : 1 à 999, l'heure de début peut être définie
Mesure d'exposition/ Portée d'exposition	Mesure TTL multizone (77), échelle d'exposition comprise entre 2 et 21IL à ISO 200 avec objectif 75 mm F2.8, mode de mesure centrale pondérée et mesure spot au choix
Correction IL	Plage ± 5 IL, incréments IL sélectionnables
Verrouillage expo.	Par bouton (valeur de temporisation : deux fois le temps de mesure défini dans Réglage perso). Continu tant que le déclencheur est pressé à mi-course.
Synchronisation flash externe	Sabot avec X -contact assurant le couplage avec les flashes automatiques dédiés PENTAX, plage ISO = 100 à 1600 P-TTL, flash automatique, fonction de réduction des yeux rouges, synchro flash hautes vitesses et synchro sans fil avec flash dédié PENTAX
Fonction personnalisée	35 fonctions peuvent être paramétrées
Fonction heure	Réglages de l'heure monde pour 75 villes (28 fuseaux horaires)
Système anti-poussière	Vibrations ultrasoniques pour le retrait des saletés. Peut être réglé de façon à fonctionner lorsque l'appareil est sous tension.
Alimentation	Batterie lithium-ion rechargeable D-LI90, kit adaptateur secteur K-AC50 (en option)
Autonomie de la batterie (23 °C)	Capacité de stockage d'images restante : environ 800 images, durée de lecture : environ 440 minutes * Le nombre d'images enregistrables et la durée de lecture sont basés sur nos conditions de mesure. Un certain écart peut être constaté par rapport aux chiffres mentionnés ci-dessus en conditions d'utilisation réelles en fonction des circonstances d'utilisation.
Épuisement de la batterie	Le témoin d'usure de la batterie  est allumé. (L'obturateur est verrouillé et aucune indication n'apparaît dans le viseur lorsque le témoin  se met à clignoter.)
Ports d'entrée/de sortie	Port USB (USB 2.0 (compatible hautes vitesses)), prise vidéo (mini fiche) mini prise HDMI, prise alimentation secteur, prise pour cordon de déclenchement, prise synchro X
Système de sortie vidéo	NTSC/PAL
Dimensions et poids	Environ 156 mm (L) \times 117 mm (H) \times 119 mm (P) (excepté les protubérances) 1 400 g (boîtier seul), 1 480 g (avec une batterie et deux cartes mémoire SD)
Accessoires	Cache-sabot Fk, cache de prise synchro 2P, œilleton standard, œilleton large 645 O-EC107, bouchon de monture du boîtier 645, câble USB I-USB107, logiciel (CD-ROM) S-SW107 (PENTAX Digital Camera Utility 4), courroie O-ST107, attache triangulaire et cache de protection, batterie lithium-ion rechargeable D-LI90, chargeur de batterie D-BC90, cordon d'alimentation secteur, mode d'emploi, guide de référence des menus (ce livret)
Langues	Allemand, anglais, chinois (traditionnel et simplifié), coréen, danois, espagnol, finnois, français, grec, hongrois, italien, japonais, néerlandais, polonais, portugais, russe, suédois, tchèque et turc.

Index

Symbols

Bouton 	61
Bouton 	64
Bouton 	58
Bouton 	49
Bouton 	22, 60
Bouton 	13
 (Prévisualisation).....	63
 (Mode de mesure).....	46
 (Mode de mesure).....	46
 (Mode de mesure).....	46
 (Point AF).....	45
 (Point AF).....	45
 menu.....	R4, R14
 menu.....	R7, R24
 menu.....	R8, R25
C menu.....	R10, R33

Annexe

A	
Accessoires.....	10, 26, 94
Adaptateur secteur.....	30
AFC	45
AFS	45
Affichage calendrier.....	72
Affichage détaillé des informations... ..	19
Affichage du dossier.....	71
Affichage guide.....	14
Affichage histogramme.....	19
Affichage immédiat.....	37

Affichage index.....	70
Affichage niveau électronique.... ..	16, 21
Afficher une seule image.....	69
Aide.....	91
Ajust paramètr base (Filtre numérique).....	79
Ajust.clairs/sombres (Personnaliser image).....	64
Alimentation.....	33
AWB (Balance blancs).....	51

B

Balance blancs.....	51
Balance blancs manuelle.....	52
Barre IL.....	21
Batterie.....	28
Bon (Niv. compress°).....	43
Bouton AE-L	50
Bouton AF	45
Bouton WB	51
Bouton DRIVE	54
Bouton DISP	15
Bouton DISP	68
Bouton  button.....	61
Bouton INFO	16, 17
Bracketing auto.....	58
Bracketing avancé.....	59
Bracketing d'exposition.....	58

C

C (mode AF).....	45
-------------------------	----

Câble HDMI.....	82
Câble vidéo.....	82
Carte mémoire SD.....	31, 36
Charge.....	28
Chronomètre de mémorisation de l'exposition.....	47
Comparaison images.....	73
Compatibilité des flashes.....	62
Compatibilité des objectifs.....	26
Configuration du système.....	86
Connexion USB.....	86
Contraste (Personnaliser image).....	64
Cordon synchro.....	60
Correction flash.....	61
Correction IL.....	49
Couleur (Filtre numérique).....	79
Courroie.....	24
CTE (Balance blancs).....	51

D

Développement.....	75
Développement RAW.....	75
Diaporama.....	72
Doux (Filtre numérique).....	79
DPOF.....	81

E

Écran d'affichage multi-images.....	70
Écran de contrôle LCD.....	15
Écran de réglage des paramètres.....	16, 39

Écran LCD	22	Installation du logiciel	88	Message d'erreur.....	97
Effet filtre (Personnaliser image)	64	J		Mesure à prépondérance centrale....	46
Enr. bal.blancs manuel	54	JPEG.....	42	Mesure spot.....	46
Enregistrer le réglage (Balance blancs)	54	K		Méthode de sauvegarde des données	42
Enregistrement du produit	91	Kelvin	53	Mired.....	53
Équipement audiovisuel.....	82	L		Miroir levé	56
Excellent (Niv. compress°).....	43	Langue d'affichage.....	34	Mode Av	48
Extraire couleur (filtre numérique)	79	Language/言語	34	Mode B	48
F		Lecture	38, 68	Mode continu	45
Filter (Filtre numérique)	79	Lecture zoom	69	Mode d'exposition.....	48
Filtre numérique.....	79	Ligne de programme	48	Mode de déclenchement	54
Flash (Balance blancs)	51	Logement	42	Mode de mesure.....	46
Flash forcé.....	60	Logiciel fourni	88	Mode de mise au point	44
Format	36	Lumière du jour (Balance blancs)	51	Mode flash	60
Format de fichier.....	42	Lumière fluorescente (Balance blancs).....	51	Mode Hyper-manuel	48
G		Lumière fluorescente Blanc chaud (Balance blancs).....	51	Mode Hyper-programme	48
GARANTIE	106	Lumière fluorescente Blanc couleur du jour (Balance blancs).....	51	Mode M	48
H		Lumière fluorescente Blanc couleur jour (Balance blancs).....	51	Mode manuel.....	48
Harmonisation (Personnaliser image).....	64	Lumière fluorescente Couleur lumière jour (Balance blancs).....	51	Mode P	48
Haute définition.....	83	Lumière fluorescente Lumière blanche (Balance blancs).....	51	Mode pose B	48
I		Lumière tungstène (Balance blancs) 51		Mode priorité ouverture	48
Impression de la date	81	M		Mode priorité sensibilité.....	48
Index.....	73	Macintosh.....	86	Mode priorité vitesse	48
Indicateur de plan du CCD	11	Menu	40	Mode priorité vitesse & ouverture....	48
Indicateur du plan focal.....	11			Mode programme	48
Informations sur la prise de vue.....	14			Mode réglages user.....	48
				Mode Sv	48
				Mode TAv	48
				Mode Tv	48

Mode unique	45
Mode USER	48
Mode Vitesse synchro flash X	48
Mode X Mode	48
Molette de sélection de mode	49
Molette MUP dial	56
Monitor	14
Monochrome (Filtre numérique)	79
Multizones	46

N

Netteté (Personnaliser image)	64
Netteté affinée (Personnaliser image)	64
Niv. compress°	43
Niveau de la batterie	29
Niveau de la batterie l	29
Noms des éléments	11
Nuageux (Balance blancs)	51

O

Objectif	24
Œillette	37
Ombre (Balance blancs)	51

P

Palette du mode lecture	68
Personnaliser image	64
Pixels	43
Pixels enregistrés	43

Point AF	45
Port USB	87
Position verticale	16
Prévisualisation	63
Prévisualisation numérique	63
Prévisualisation optique	63
Prise de cordon de déclenchement ..	11
Prise de vue	37
Prise de vue en rafale	55
Prise de vue par intervalométrie	56
Prise synchro X	60
Prise vidéo	83
Protect	77
Protéger	77

R

Raccordement à un ordinateur	86
RAW	42
Recadrer	79
Réd yeux rouges	60
Redimensionner	78
Réglage d'impression	81
Réglage de la date	35
Réglage dioptrique	37
Réglages des fonctions	38
Réglages initiaux	34
RÉSERVE	42
Retardateur	55
Rotation	77
Rotation d'images	77

S

Saturation (Personnaliser image)	64
SD1 /bouton SD2	43
SEL	45
Sélection de la langue	34
Sélectionner & Supprimer	71
Sensibilité	47
Signal d'exposition	21
Superposer zone AF	45
Supprimer une seule image	69
Sur-impression	56
Synchro lente	60

T

Tableau	62
Taille du texte	34
Teinte (Personnaliser image)	64
Télécommande	55
Témoin d'accès à la carte	11
Température de couleur	53
TIFF	75
Ton image	64
Touches directes	38
Très bon (Niv. compress°)	43

U

Utilitaire pour appareil photo numérique	86
---	----

V

Verrouillage AE.....	50
Verrouillage de la valeur d'exposition.....	50
Ville résidence.....	34
Viseur.....	20
Visualiser une image capturée	37

W

Windows	86
---------------	----

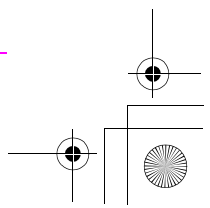
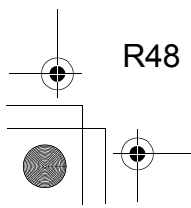
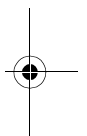
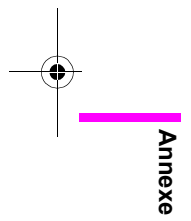
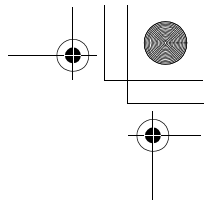
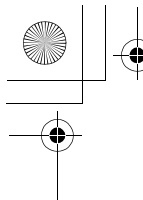

R48

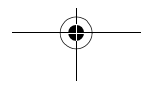
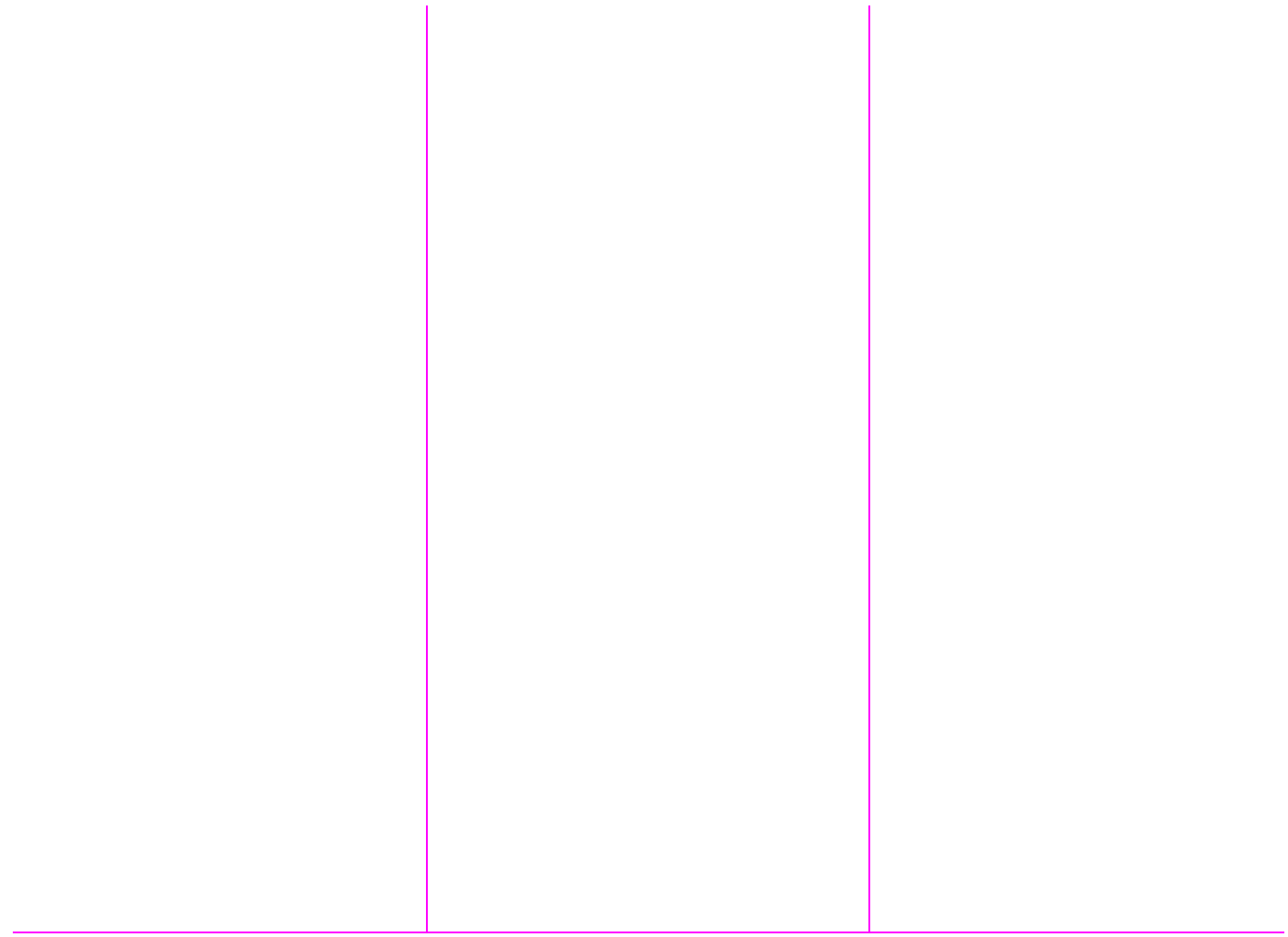

GARANTIE

Tous les appareils PENTAX achetés chez des revendeurs autorisés sont garantis contre tout défaut de fabrication pendant une période de douze mois suivant la date d'achat. Pendant cette période, les réparations et le remplacement des pièces défectueuses sont effectués gratuitement, sous réserve que le matériel ne présente aucune trace de choc, de corrosion par des produits chimiques ou par fuite de batterie ou pile, de dommage dû à l'infiltration de sable ou de liquide, de mauvaise manipulation ou de manipulation contraire au mode d'emploi ou de modifications par un réparateur non agréé. Le fabricant et son représentant agréé ne sont pas responsables des réparations ou modifications n'ayant pas fait l'objet d'accord expressément écrit, ni des dommages liés au retard ou à la perte d'usage du matériel ni à leurs conséquences quelles qu'elles soient, directes ou indirectes, causées par la défectuosité du matériel ou par toutes autres causes. Il est expressément reconnu par l'acheteur que la responsabilité du fabricant ou de ses représentants en matière de garantie, implicite ou explicite, est strictement limitée au remplacement des pièces comme indiqué ci-dessus. Il ne sera effectué aucun remboursement d'une réparation faite par un service après-vente non agréé par PENTAX.

Procédure pendant la période de garantie de 12 mois
Tout appareil PENTAX reconnu défectueux pendant la période de 12 mois suivant son achat devra être retourné au revendeur chez lequel l'achat a été effectué ou chez le fabricant. S'il n'existe pas de représentant agréé du fabricant dans votre pays, envoyez votre matériel directement au fabricant, en port payé. Dans ce cas, la période d'immobilisation du matériel risque d'être très longue en raison des procédures requises. Si le matériel est couvert par la garantie, la réparation sera effectuée et les pièces remplacées gracieusement avant de vous être renvoyé en état de fonctionnement. Si le matériel n'est plus sous garantie, la réparation sera facturée aux tarifs habituels du fabricant ou de son représentant. Les frais de port sont à la charge du propriétaire de l'équipement. Si votre matériel PENTAX a été acheté dans un autre pays que celui où vous souhaitez faire appliquer la garantie, les frais de remise en état

peuvent vous être facturés par le représentant du fabricant de ce pays. Cependant, si le matériel est retourné au fabricant, il sera réparé gratuitement pendant la période de garantie, conformément à cette garantie. Dans tous les cas, les frais d'expédition et les taxes douanières seront à la charge de l'expéditeur. De façon à prouver la date de votre achat (si nécessaire), conservez la facture ou le reçu de cet achat pendant au moins un an. Avant d'expédier votre matériel en réparation, vérifiez d'abord que vous l'envoyez à un représentant officiel du fabricant ou à l'un de ses ateliers agréés, sauf s'il s'agit du fabricant lui-même. Demandez toujours un devis et ne faites procéder aux travaux de réparation qu'après accord écrit du devis.

- **Cette garantie n'affecte en rien les droits fondamentaux du client.**
- **Les garanties locales disponibles chez les distributeurs PENTAX de certains pays peuvent remplacer cette garantie. Par conséquent, nous vous conseillons de lire attentivement la carte de garantie fournie avec votre produit au moment de l'achat ou de contacter le distributeur PENTAX de votre pays afin d'obtenir de plus amples informations et de recevoir une copie de la garantie.**



La marque CE signifie que l'appareil est conforme aux directives de l'Union européenne.

For customers in USA
STATEMENT OF FCC COMPLIANCE

This device complies with Part 15 of the FCC Rules. Operation is subject to the following two conditions: (1) This device may not cause harmful interference, and (2) this device must accept any interference received, including interference that may cause undesired operation.

Changes or modifications not approved by the party responsible for compliance could void the user's authority to operate the equipment.

This equipment has been tested and found to comply with the limits for a Class B digital device, pursuant to part 15 of the FCC Rules.

These limits are designed to provide reasonable protection against harmful interference in a residential installation. This equipment generates, uses and can radiate radio frequency energy and, if not installed and used in accordance with the instructions, may cause harmful interference to radio communications. However, there is no guarantee that interference will not occur in a particular installation.

If this equipment does cause harmful interference to radio or television reception, which can be determined by turning the equipment off and on, the user is encouraged to try to correct the interference by one or more of the following measures:

- Reorient or relocate the receiving antenna.
Increase the separation between the equipment and receiver.
Connect the equipment into an outlet on a circuit different from that to which the receiver is connected.
- * Consult the dealer or an experienced radio/TV technician for help.

Annexe

R50

For customers in Canada

This Class B digital apparatus complies with Canadian ICES-003.

Pour les utilisateurs au Canada

Cet appareil numérique de la classe B est conforme à la norme NMB-003 du Canada.

FOR CALIFORNIA, U.S.A. ONLY

Perchlorate Material-special handling may apply. The lithium battery used in this camera contains perchlorate material, which may require special handling. See www.dtsc.ca.gov/hazardouswaste/perchlorate

Declaration of Conformity
According to 47CFR, Parts 2 and 15 for
Class B Personal Computers and Peripherals

We: PENTAX Imaging Company
A Division of PENTAX of America, Inc.

Located at: 600 12th Street, Suite 300 Golden,
Colorado 80401 U.S.A.
Phone: 303-799-8000
FAX: 303-790-1131

Declare under sole responsibility that the product identified herein complies with 47CFR Parts 2 and 15 of the FCC rules as a Class B digital device. Each product marketed is identical to the representative unit tested and found to be compliant with the standards. Records maintained continue to reflect the equipment being produced can be expected to be within the variation accepted, due to quantity production and testing on the statistical basis as required by 47CFR §2.909. Operation is subject to the following two conditions: (1) This device may not cause harmful interference, and (2) This device must accept any interference received, including interference that may cause undesired operation. The above named party is responsible for ensuring that the equipment complies with the standards of 47CFR §15.101 to §15.109.

Product Name: Lens-interchangeable medium-format digital SLR (Single Lens Reflex) Camera

Model Number: 645D

Contact person: Customer Service Manager

Date and Place: March, 2010, Colorado

Annexe

R51

Informations concernant la collecte et la mise au rebut des équipements et batteries usagés



1. Au sein de l'Union européenne

Ces symboles sur les produits, les emballages et/ou les documents d'accompagnement signifient que les batteries et les équipements électriques et électroniques usagés ne doivent pas être mélangés avec les déchets ménagers ordinaires.

Les batteries et les équipements électriques et électroniques usagés doivent être traités séparément et conformément à la législation qui prévoit un traitement, une récupération et un recyclage spécifiques pour ces produits.

Conformément à la législation en vigueur, les foyers au sein des états membres de l'UE peuvent retourner gratuitement leurs batteries et leurs équipements électriques et électroniques aux entreprises de collecte habilitées*.

Dans certains pays, votre revendeur local peut reprendre votre ancien produit gratuitement si vous achetez un produit neuf similaire.

*Veuillez vous renseigner auprès des autorités locales.



En jetant ce produit correctement, vous êtes sûr que ces déchets subiront le traitement, la récupération et le recyclage adéquats et vous aidez à prévenir les éventuels effets négatifs pour l'environnement et la santé publique qu'une mise au rebut inadaptée pourrait entraîner.

2. Hors de l'UE

Ces symboles ne sont valables qu'au sein de l'Union européenne. Si vous souhaitez mettre au rebut ces éléments, veuillez contacter les autorités locales ou le vendeur pour connaître la méthode adéquate de mise au rebut.



En Suisse : les équipements électriques et électroniques usagés peuvent être retournés gratuitement au vendeur, même si vous n'achetez pas de nouveaux produits. Une liste des centres de collecte est disponible sur la page d'accueil des sites www.swico.ch ou www.sens.ch.

Note concernant le symbole des batteries (deux exemples de symboles en bas) :

Ce symbole peut être utilisé en association avec une désignation de l'élément ou du composé chimique utilisé. Dans ce cas, vous devez respecter les exigences stipulées dans la directive sur les produits chimiques impliqués.

AIDE-MEMOIRE

Annexe

R53

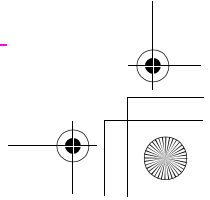
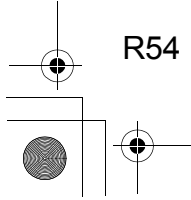
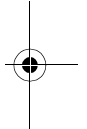
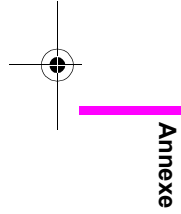
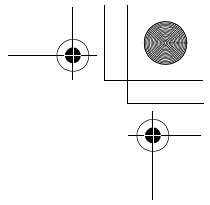
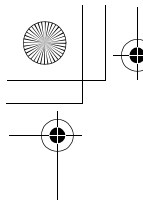

R54

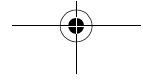

HOYA CORPORATION
PENTAX Imaging Systems Division

2-36-9, Maeno-cho, Itabashi-ku, Tokyo 174-8639, JAPAN
(<http://www.pentax.jp>)

PENTAX Europe Imaging Systems S.A.S.

(European Headquarters)

112 Quai de Bezons - BP 204, 95106 Argenteuil Cedex, FRANCE
(HQ - <http://www.pentaxeurope.com>)
(France - <http://www.pentax.fr>)

PENTAX Imaging Systems GmbH

Julius-Vosseler-Strasse, 104, 22527 Hamburg, GERMANY
(<http://www.pentax.de>)

PENTAX Imaging Systems Limited

PENTAX House, Heron Drive, Langley, Slough, Berks SL3 8PN, U.K.
(<http://www.pentax.co.uk>)

PENTAX Imaging Company
A Division of PENTAX of America, Inc.

(Headquarters)
600 12th Street, Suite 300 Golden, Colorado 80401, U.S.A.
(PENTAX Service Department)
250 North 54th Street Chandler, AZ 85226, U.S.A.
(<http://www.pentaximaging.com>)

PENTAX Canada Inc.

1770 Argentia Road Mississauga, Ontario L5N 3S7, CANADA
(<http://www.pentax.ca>)

PENTAX Trading (SHANGHAI) Limited

23D, Jun Yao International Plaza, 789 Zhaojiabang Road,
Xu Hui District, Shanghai, 200032 CHINA
(<http://www.pentax.com.cn>)

- Les spécifications et les dimensions extérieures peuvent être sujettes à modification sans préavis.