

Panasonic®

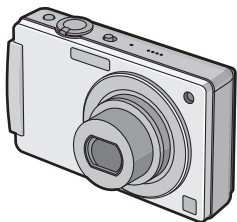

Mode d'emploi
Appareil photo numérique

Modèle n° **DMC-FX550**

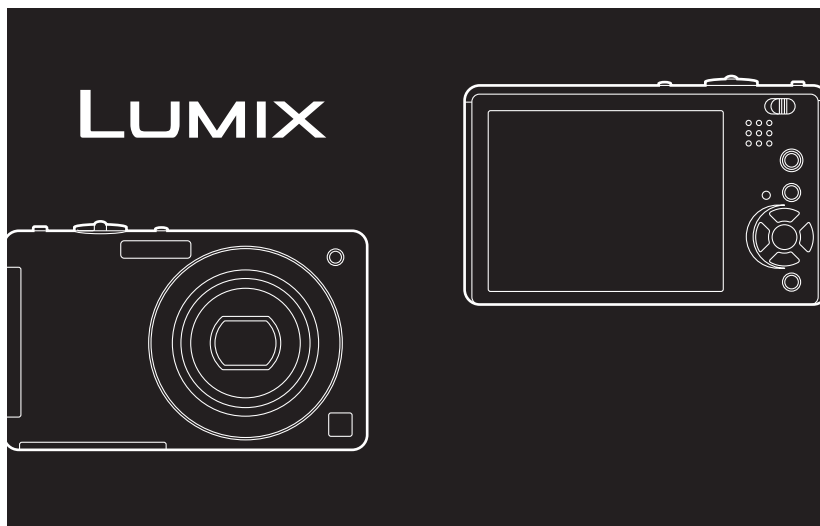

Lire intégralement ces instructions avant d'utiliser
l'appareil.



Web Site: <http://www.panasonic-europe.com>

EF

VQT1Y72

À notre clientèle,

Nous vous remercions d'avoir choisi un appareil photo numérique Panasonic. Veuillez lire attentivement ce manuel et le conserver à portée de main pour vous y référer chaque fois que vous en aurez besoin. Remarquer que notamment les commandes, les composants et les menus de votre appareil photo peuvent différer quelque peu de ceux illustrés dans le présent manuel.

Il importe de respecter les droits d'auteur.

- L'enregistrement de bandes ou de disques préenregistrés ou de tout matériel publié ou diffusé pour un usage autre que strictement personnel peut enfreindre les lois sur les droits d'auteur.
- L'enregistrement de certain matériel, même à des fins personnelles, peut aussi être interdit.

Précautions à prendre

AVERTISSEMENT:

POUR RÉDUIRE LES RISQUES D'INCENDIE, DE CHOC ÉLECTRIQUE OU D'ENDOMMAGEMENT DU PRODUIT,

- **N'EXPOSEZ PAS CET APPAREIL A LA PLUIE, A L'HUMIDITÉ, AUX ÉCLABOUSSURES ET NE PLACEZ PAS D'OBJET REMPLI D'EAU, TEL QU'UN VASE, PRÈS DE L'APPAREIL.**
- **N'UTILISEZ QUE LES ACCESSOIRES RECOMMANDÉS.**
- **NE RETIREZ PAS LE CACHE (OU L'ARRIÈRE); IL N'Y A AUCUNE PARTIE RÉPARABLE PAR L'UTILISATEUR A L'INTÉRIEUR. VEUILLEZ VOUS ADRESSER A UN PERSONNEL QUALIFIÉ.**

LA PRISE DE COURANT DOIT SE TROUVER À PROXIMITÉ DE L'APPAREIL ET ÊTRE FACILEMENT ACCESSIBLE.

La plaque d'identification du produit est placée au bas des appareils.

■ A propos de la batterie

MISE EN GARDE

Une batterie de remplacement inappropriée peut exploser. Ne remplacez qu'avec une batterie identique ou d'un type recommandé par le fabricant. L'élimination des batteries usées doit être faite conformément aux instructions du fabricant.

- Ne pas l'exposer à une source de chaleur ou près d'un feu.
- Ne laissez pas la (les) batterie(s) à l'intérieur d'un véhicule exposé directement à la lumière du soleil, portières et fenêtres fermées, pendant un long moment.

Avertissement

Il y a des risques d'incendie, d'explosion et de brûlure. Ne pas démonter, chauffer au-delà de 60 °C ou incinérer.

■ A propos du chargeur de la batterie

MISE EN GARDE!

- **NE PAS INSTALLER OU PLACER CET APPAREIL DANS UNE BIBLIOTHÈQUE, UN PLACARD OU DANS UN AUTRE ESPACE CONFINÉ. S'ASSURER QUE CET APPAREIL EST BIEN AÉRÉE. AFIN D'ÉVITER TOUS RISQUES DE CHOCS ÉLECTRIQUES OU D'INCENDIE CAUSÉS PAR UNE SURCHAUFFE, S'ASSURER QU'AUCUNS RIDEAUX OU AUTRES MATÉRIAUX N'OBSTRUENT LES BOUCHES DE VENTILATION.**
- **NE PAS OBSTRUER LES OUVERTURES DE VENTILATION DE L'APPAREIL AVEC DU JOURNAL, DU LINGE DE MAISON, DES RIDEAUX ET ÉLÉMENTS SIMILAIRES.**
- **NE PAS PLACER D'OBJET ÉTANT SOURCE DE FEU, COMME DES BOUGIES ALLUMÉES, SUR L'APPAREIL.**
- **SE DÉBARRASSER DES BATTERIES DANS UN ENDROIT APPROPRIÉ.**

- Le chargeur de la batterie est en veille lorsque le cordon d'alimentation secteur est connecté. Le circuit principal est "vivant" aussi longtemps que le cordon d'alimentation est branché à une prise électrique.

■ Précautions à prendre avec l'appareil photo

- **Ne secouez pas fortement l'appareil photo, ne le faites pas tomber et ne le cognez pas. Ne le soumettez pas à de fortes pressions.**

L'appareil photo peut mal fonctionner, l'enregistrement des photos peut devenir impossible, ou l'objectif, l'écran ACL ou le boîtier externe peut s'endommager.

- Nous vous conseillons fortement de ne pas laisser l'appareil photo dans votre poche lorsque vous vous essayez et de ne pas l'introduire de force dans un sac plein ou trop petit etc.

Des dommages à l'écran ACL ou des blessures peuvent en résulter.

- **Ne fixez pas d'autres éléments inclus avec l'appareil photo sur la dragonne.** Pendant l'entreposage, cet élément pourrait exercer une pression sur l'écran ACL et l'endommager.

- **Faites particulièrement attention aux endroits suivants car ils peuvent être la cause du mauvais fonctionnement de l'appareil.**

– Les endroits avec beaucoup de sable ou de poussière.

– Les endroits où l'eau peut entrer en contact avec cet appareil comme lorsqu'il est utilisé sous la pluie ou à la plage.

- **Ne touchez pas l'objectif ou les bornes avec les mains sales. Faites attention également à ce qu'aucun liquide, sable ou autre matière étrangère n'entre entre les espaces autour de l'objectif, des touches, etc.**

- **Cet appareil photo n'est pas imperméable. Si de l'eau ou de l'eau de mer éclabousse l'appareil photo, utilisez un chiffon sec pour essuyer soigneusement le boîtier de l'appareil.**

Si l'appareil ne fonctionne pas normalement, veuillez contacter le vendeur auprès de qui vous avez acheté l'appareil photo ou le service après vente.

■ A propos de la condensation (Lorsque l'objectif et l'écran ACL se couvrent de buée)

- La condensation survient si la température ou l'humidité change. Faites attention à cela car elle peut causer des tâches sur l'objectif et l'écran ACL, de la moisissure et le mauvais fonctionnement de l'appareil photo.

- En cas de condensation, éteignez l'appareil photo et laissez-le pendant environ 2 heures. La buée disparaîtra naturellement, lorsque la température de l'appareil photo se rapprochera de celle ambiante.

■ Lisez également "Précautions à prendre". (P116)



Avis aux utilisateurs concernant la collecte et l'élimination des piles et des appareils électriques et électroniques usagés



Apposé sur le produit lui-même, sur son emballage, ou figurant dans la documentation qui l'accompagne, ce pictogramme indique que les piles et appareils électriques et électroniques usagés doivent être séparés des ordures ménagères.

Afin de permettre le traitement, la valorisation et le recyclage adéquats des piles et des appareils usagés, veuillez les porter à l'un des points de collecte prévus, conformément à la législation nationale en vigueur ainsi qu'aux directives 2002/96/CE et 2006/66/CE.

En éliminant piles et appareils usagés conformément à la réglementation en vigueur, vous contribuez à prévenir le gaspillage de ressources précieuses ainsi qu'à protéger la santé humaine et l'environnement contre les effets potentiellement nocifs d'une manipulation inappropriée des déchets.

Pour de plus amples renseignements sur la collecte et le recyclage des piles et appareils usagés, veuillez vous renseigner auprès de votre mairie, du service municipal d'enlèvement des déchets ou du point de vente où vous avez acheté les articles concernés.

Le non-respect de la réglementation relative à l'élimination des déchets est passible d'une peine d'amende.



Pour les utilisateurs professionnels au sein de l'Union européenne

Si vous souhaitez vous défaire de pièces d'équipement électrique ou électronique, veuillez vous renseigner directement auprès de votre détaillant ou de votre fournisseur.

[Information relative à l'élimination des déchets dans les pays extérieurs à l'Union européenne]

Ce pictogramme n'est valide qu'à l'intérieur de l'Union européenne. Pour connaître la procédure applicable dans les pays hors Union Européenne, veuillez vous renseigner auprès des autorités locales compétentes ou de votre distributeur.



Note relative au pictogramme à apposer sur les piles (voir les 2 exemples ci-contre)

Le pictogramme représentant une poubelle sur roues barrée d'une croix est conforme à la réglementation. Si ce pictogramme est combiné avec un symbole chimique, il remplit également les exigences posées par la Directive relative au produit chimique concerné.

Cd

■ Remarque concernant les batteries et piles

Les batteries rechargeables ou piles usagées ne peuvent être ajoutées aux déchets ménagers.

Informez-vous auprès de l'autorité locale compétente afin de connaître les endroits où vous pouvez déposer celles-ci.



Table des matières

Avant utilisation

| | |
|--|----|
| Précautions à prendre | 2 |
| Guide sommaire | 7 |
| Accessoires fournis | 8 |
| Noms des composants | 9 |
| Comment utiliser l'écran tactile | 11 |
| • Que Peut-on Effectuer au moyen des Opérations Tactiles | 12 |

Préparatifs

| | |
|--|----|
| Chargement de la batterie | 13 |
| • À propos de la batterie (chargement/ nombre d'images enregistrables) | 15 |
| Insertion et retrait de la carte (en option)/ la batterie | 16 |
| À propos de la mémoire interne/carte | 18 |
| Paramétrage de l'horodateur (horloge) | 20 |
| • Changement de la configuration de l'horloge | 20 |
| Configuration du Menu | 21 |
| • Configuration des rubriques du menu | 22 |
| • Utilisation du menu rapide | 23 |
| À propos du menu de configuration | 24 |
| Pour sélectionner le mode [ENR.] | 29 |

Fonctions de base

| | |
|--|----|
| Prendre des photos en utilisant la fonction automatique (IA: Mode Auto Intelligent) | 30 |
| • Détection de scène | 31 |
| • Reconnaissance visage | 32 |
| • À propos du flash | 32 |
| • Configuration du mode auto intelligent | 33 |
| Prendre des photos avec votre configuration favorite (P: Mode du programme EA) | 34 |
| • Mise au point | 35 |
| • Lorsque le sujet n'est pas mis au point (comme lorsqu'il n'est pas le centre de la composition de la photo que vous désirez prendre) | 35 |
| • Prévention d'instabilité (l'appareil photo est secoué) | 36 |
| • Fonction de détection du sens de l'appareil | 36 |
| Prises de vues avec zoom | 37 |
| • Utilisation du zoom optique/ Utilisation du zoom optique étendu (EZ)/ Utilisation du zoom numérique | 37 |

| | |
|---|----|
| • Utilisation du zoom facile | 38 |
| Visualisation de photos ([LECT. NORMALE]) | 39 |
| • Utilisation du Zoom tactile | 40 |
| • En changeant le mode [LECT.] | 41 |
| Effacement des images | 42 |
| • Pour effacer une seule image | 42 |
| • Pour supprimer plusieurs images (jusqu'à 50) ou toutes les images | 42 |

Avancé (Enregistrement d'images)

| | |
|--|----|
| À propos de l'écran ACL | 44 |
| Prises de vues en utilisant le flash incorporé | 46 |
| • Sélection du réglage du flash approprié | 46 |
| • Ajuste la sortie du flash | 48 |
| Prises de vues en gros plan | 49 |
| Prises de vues avec retardateur | 51 |
| Prises de vues avec mise au point et exposition verrouillées sur le sujet (MPA/EA tactile) | 52 |
| Prises de vues avec réglage d'ouverture (A: EA avec priorité d'ouverture) | 53 |
| Prises de vues avec réglage de la vitesse d'obturation (S: EA avec priorité d'obturation) | 54 |
| Prises de vues avec réglage manuel de l'exposition (M: Exposition manuelle) | 55 |
| Compensation de l'exposition | 57 |
| Prendre des photos en utilisant le Bracketing auto/Bracketing couleur | 58 |
| • Prises de vues en rafale | 58 |
| • Bracketing Couleur | 59 |
| Pour prendre des photos qui correspondent à la scène enregistrée (Mode scène) | 60 |
| • Enregistrement des scènes en mode scène (MS: Mon mode scène) | 60 |
| • Sélection du mode scène pour chaque enregistrement (SCN: Mode scène) | 60 |
| • [PORTRAIT] | 61 |
| • [GRAIN DE PEAU] | 61 |
| • [TRANSFORMATION] | 61 |
| • [AUTOPORTRAIT] | 62 |
| • [PAYSAGE] | 62 |
| • [AIDE PANORAMIQUE] | 62 |
| • [SPORTS] | 63 |
| • [PORTRAIT NOCT.] | 63 |
| • [PAYSAGE NOCT.] | 64 |
| • [NOURRITURE] | 64 |
| • [FÊTE] | 64 |
| • [LUMIÈRE BOUGIE] | 64 |
| • [BÉBÉ1]/[BÉBÉ2] | 64 |
| • [ANIMAL DOMES.] | 65 |
| • [HAUTE SENS.] | 65 |
| • [RAFALE RAPIDE] | 66 |

| | |
|--|----|
| • [RAFALE FLASH]..... | 66 |
| • [CIEL ÉTOILÉ]..... | 67 |
| • [FEU D'ARTIFICE]..... | 67 |
| • [CRÉPUSCULE]..... | 67 |
| • [PLAGE]..... | 68 |
| • [NEIGE]..... | 68 |
| • [PHOTO AÉRIENNE]..... | 68 |
| • [PIN HOLE]..... | 68 |
| • [SABLAGE]..... | 69 |
| Mode images animées..... | 70 |
| Prendre une photo avec la fonction reconnaissance faciale..... | 72 |
| • Fonctions de la reconnaissance du visage..... | 72 |
| • Configuration visage..... | 72 |
| Fonctions pratiques pour les destinations de voyage..... | 74 |
| • Enregistrement du jour de vacances où vous prenez la photo..... | 74 |
| • Dates/Heures des Enregistrements dans des Lieux de voyages Étrangers (Heure Mondiale)..... | 76 |
| Utilisation du menu du mode [ENR.]..... | 77 |
| • [FORMAT IMAG]..... | 77 |
| • [QUALITÉ]..... | 78 |
| • [FORMAT]..... | 79 |
| • [ISO INTELLIGENT]..... | 79 |
| • [ISO] [SENSIBILITÉ]..... | 79 |
| • [RÉG. LIMITE ISO]..... | 80 |
| • [ÉQ. BLANCS]..... | 80 |
| • [REC. VISAGE]..... | 82 |
| • [MODE AF]..... | 82 |
| • [MPAR] [MPA RAPIDE]..... | 83 |
| • [MODE DE MES.]..... | 83 |
| • [EXPOSITION I.]..... | 84 |
| • [RAFALE]..... | 84 |
| • [ZOOM NUM.]..... | 85 |
| • [EFFET COUL.]..... | 85 |
| • [RÉGL. IMAGE]..... | 85 |
| • [STABILISAT.]..... | 86 |
| • [VIT. OBTU. MINI.]..... | 86 |
| • [ENR. SON]..... | 87 |
| • [MPA*] [LAMPE ASS. AF]..... | 87 |
| • [RÉGL. HORL.]..... | 87 |

Avancé (Visualisation)

| | |
|---|----|
| Visualisation des images à la suite une de l'autre (Diaporama)..... | 88 |
| Affichage d'images multiples ([VISUAL. MULTIPLE])..... | 90 |
| Affichage des images par date d'enregistrement ([CALENDRIER])..... | 90 |
| Visualisation des images en Dual Display ([DOUBLE LECT.])..... | 91 |

| | |
|---|-----|
| Sélection des photos et visualisation de celles-ci ([LECT. PAR CAT.]/[LECT. FAV.])..... | 92 |
| • [LECT. PAR CAT.]..... | 92 |
| • [LECT. FAV.]..... | 93 |
| Images animées ([ORGAN.FACILE])..... | 93 |
| • [MES FAVORIS]..... | 94 |
| • [ÉDITION]..... | 95 |
| • [EFFACER]..... | 100 |
| Visualisation d'images animées et de photos avec piste sonore..... | 101 |
| • Images animées..... | 101 |
| • Images avec piste sonore..... | 101 |
| Utilisation du menu du mode [LECT.]..... | 102 |
| • [ÉDITION]..... | 102 |
| • [ROTATION AFF]..... | 102 |
| • [RÉG. IMPR.]..... | 102 |
| • [DOUBL. SON]..... | 104 |
| • [REC. VISAGE]..... | 104 |
| • [COPIE]..... | 105 |

Connexion à un autre appareil

| | |
|---|-----|
| Connexion à un ordinateur..... | 106 |
| Impression des photos..... | 108 |
| • Pour sélectionner une seule photo et l'imprimer..... | 109 |
| • Pour sélectionner plusieurs photos et les imprimer..... | 109 |
| • Configuration de l'impression..... | 110 |
| Visualisation des images sur un téléviseur..... | 112 |
| • Visualisation des images à l'aide du câble AV (fourni)..... | 112 |
| • Visualisation des images sur un téléviseur acceptant la carte mémoire SD..... | 112 |
| • Visualisation sur un téléviseur avec une prise component..... | 113 |

Autres

| | |
|--|-----|
| Affichage à l'écran..... | 114 |
| Précautions à prendre..... | 116 |
| Affichage des messages..... | 119 |
| En cas de problème..... | 121 |
| Nombre d'images enregistrables et durée d'enregistrement disponible..... | 129 |
| Spécifications..... | 133 |

Guide sommaire

Voici un aperçu de la procédure à suivre pour prendre des photos et les visualiser avec cet appareil photo. Pour chaque opération, assurez-vous de vous référer aux pages correspondantes.

1 Chargez la batterie. (P13)

- La batterie n'est pas chargée lors de l'achat de l'appareil photo. Chargez la batterie avant de l'utiliser.

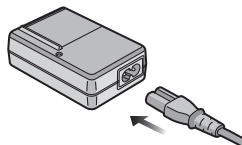

2 Insérez la batterie et la carte. (P16)

- Lorsque vous n'utilisez pas la carte, vous pouvez enregistrer ou visualiser les images sur la mémoire interne. (P18)
Référez-vous à la P18 lorsque vous utilisez une carte.

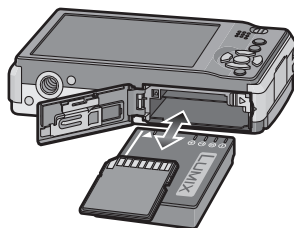

3 Allumez l'appareil photo pour prendre des photos.

- 1 Faites glisser le commutateur de sélection [ENR.]/[LECT.] sur [iA/📷].
- 2 Appuyez sur le déclencheur pour prendre des photos. (P30)

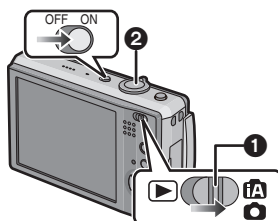

4 Visionnez les photos.

- 1 Faites glisser le commutateur de sélection [ENR.]/[LECT.] sur [📷].
- 2 Sélectionnez l'image que vous désirez visualiser. (P39)

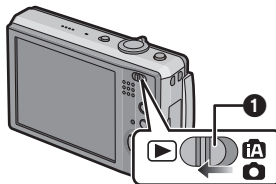

Accessoires fournis







Vérifiez que tous les accessoires sont inclus avant d'utiliser l'appareil photo.

- 1 Bloc-batterie
(Appelée **batterie** dans le texte)
Chargez la batterie avant utilisation.
- 2 Chargeur de batterie
(Appelée **chargeur** dans le texte)
- 3 Câble CA
- 4 Câble USB
- 5 Câble AV
- 6 CD-ROM
 - Logiciel:
Utilisez-le pour installer le logiciel sur votre PC.
- 7 Dragonne
- 8 Boîtier de la batterie
- 9 Stylet

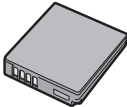
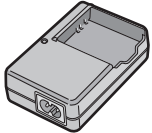
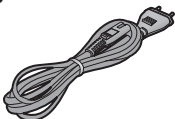
- La carte mémoire SD, la carte mémoire SDHC et la MultiMediaCard sont appelées **carte** dans le texte.

- **La carte est en option.**
Vous pouvez enregistrer ou visualiser des images sur la mémoire interne lorsque vous n'utilisez pas de carte.

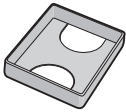
- Consultez le revendeur ou le service après vente le plus proche si vous perdez les accessoires fournis. (Vous pouvez acheter les accessoires séparément).

| | |
|--|--|
| <p>1</p>  <p>DMW-BCF10E</p> | <p>2</p>  <p>DE-A60A</p> |
| <p>3</p>  <p>K2CQ2CA00006</p> | <p>4</p>  <p>K1HA08AD0003</p> |
| <p>5</p>  <p>K1HA08CD0020</p> | <p>6</p>  |
| <p>7</p>  <p>VFC4304</p> | <p>8</p>  <p>VGQ0D56</p> |
| <p>9</p>  <p>VGQ0C14</p> | |

Noms des composants

- 1 Flash (P46)
- 2 Objectif (P3, 117)
- 3 Voyant du retardateur (P51)/
Lampe d'assistance pour la mise au point automatique (P87)

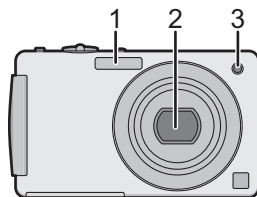

- 4 Écran tactile/ACL (P11, 44, 114)
- 5 Indicateur d'état (P16, 26, 30)
- 6 Touche [MENU/SET] (P20)
- 7 Touche [DISPLAY] (P44)
- 8 [Q.MENU] (P23)/Touche d'effacement (P42)
- 9 Touche [MODE] (P29)
- 10 Sélecteur [ENR.]/[LECT.] (P21)

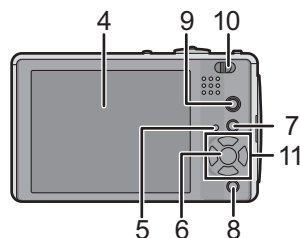

11 Touches de curseur

- (A): ▲/Compensation de l'exposition (P57)/
Ajustement de la sortie du flash (P48)/
Prises de vues en rafale avec réglage
automatique de l'exposition (P58)/
Bracketing couleur (P59)
- (B): ▼/Mode macro (P49)
- (C): ◀/Retardateur (P51)
- (D): ▶/Réglage du flash (P46)

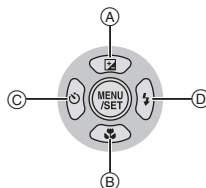

Dans ce mode d'emploi, la touche curseur est décrite suivant les indications de la figure ci-dessous ou décrite avec ▲/▼/◀/▶.

Exemple: Lorsque vous appuyez sur la touche ▼ (bas)

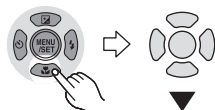

ou

Appuyez sur ▼

- 12 Interrupteur marche/arrêt de l'appareil photo (P20)
- 13 Levier du zoom (P37)
- 14 Haut-parleur (P101)
- 15 Microphone (P70, 87, 104)
- 16 Déclencheur (P30, 70)
- 17 Bouton [E.ZOOM] (P38)

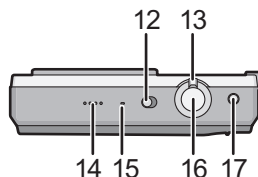

- 18 Oeillet de dragonne
 - Assurez-vous d'attacher la courroie en utilisant l'appareil photo pour que celui-ci ne tombe pas.
- 19 Barillet d'objectif
- 20 Prise [COMPONENT OUT] (P113)
- 21 Prise [AV OUT/DIGITAL] (P106, 108, 112)

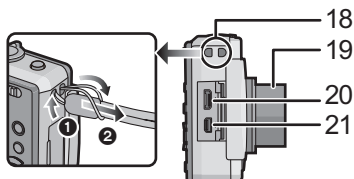

- 22 Réceptacle du trépied
 - Lorsque vous utilisez un trépied, assurez-vous qu'il est stable lorsque l'appareil photo est fixé dessus.
- 23 Couvercle du logement de la carte/batterie (P16)
- 24 Levier de relâche (P16)
- 25 Cache coupleur c.c. (P17)
 - En utilisant l'adaptateur secteur, assurez-vous que le coupleur c.c. Panasonic (DMW-DCC4; en option) et l'adaptateur secteur (DMW-AC5E; en option) sont utilisés. Pour plus de détails sur la connexion, référez-vous à la P17.

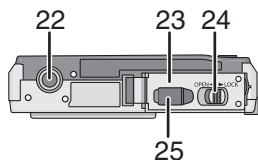

Comment utiliser l'écran tactile

Vous pouvez opérer en touchant directement l'écran ACL (écran tactile) avec votre doigt. Il est plus facile d'utiliser le stylet (fourni) pour des opérations détaillées comme l'édition d'un titre ou bien s'il est difficile d'utiliser vos doigts.

■ Toucher

Pour toucher et relâcher l'écran tactile.

Cela est utilisé pour sélectionner une icône ou une image.

- Il peut ne pas fonctionner correctement si plusieurs icônes sont touchées simultanément, donc essayez de toucher le centre des icônes.

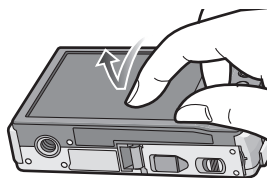

■ Glisser

Un mouvement sans relâcher l'écran tactile.

Cela est utilisé pour changer la série de photos affichées, ou pour changer d'écran à l'aide de la barre de défilement.

- Si vous sélectionnez une icône erronée, vous pouvez glisser vers une icône différente, et cette icône sera sélectionnée lors du relâchement de votre doigt.

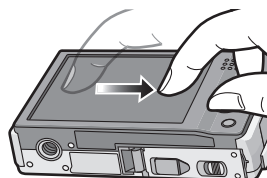

Note

- Cet écran tactile détecte la pression. **Touchez un peu plus fort** si vous utilisez un film de protection disponible dans le commerce.
- Si vous utilisez un film de protection pour écran à cristaux liquides disponible dans le commerce, veuillez suivre les instructions qui accompagnent le film. (Certains films de protection pour écran à cristaux liquides peuvent empêcher la visibilité ou la fonctionnalité.)
- L'écran tactile ne fonctionnera pas si la main qui tient l'appareil entre en contact avec celui-ci.
- N'appuyez pas sur l'écran ACL avec une pointe dure, comme celle d'un stylo à bille.
- N'utilisez pas vos ongles.
- Essayez l'écran ACL à l'aide d'un chiffon doux et sec lorsque celui-ci est sali par des empreintes de doigt ou autre.
- N'éraflez pas et n'appuyez pas fortement l'écran ACL.

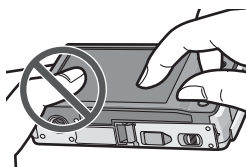

A propos du stylet

- Utilisez uniquement le stylet fourni.
- Ne le laissez pas dans des endroits où des jeunes enfants pourraient l'atteindre.
- Ne placez pas le stylet sur l'écran ACL en le rangeant. L'écran ACL pourrait se casser si le stylet y est appuyé fortement.

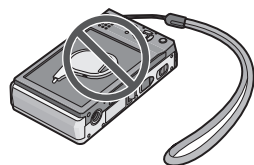

Que Peut-on Effectuer au moyen des Opérations Tactiles

Les choses suivantes peuvent être effectuées via les opérations tactiles.

Pendant l'enregistrement



Sélectionnez le mode [ENR.] (P29)
Sélectionnez le mode scène (P60)
 Le mode [ENR.] peut être sélectionné en utilisant l'écran tactile.

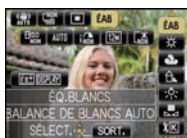

Menu Rapide (P23)
 Le menu peut être réglé en utilisant l'écran tactile.



Touchez MPA/EA (P52)
 Il est possible de régler la mise au point et l'exposition d'un sujet spécifique sur l'écran tactile.



Réglez la valeur de l'ouverture (P53, 55)
Réglez la vitesse d'obturation (P54, 55)
Compensation de l'exposition (P53, 54)
 Le paramétrage de la valeur d'ouverture etc. peut être défini en touchant les barres de réglage affichées à l'écran.

Pendant la visualisation



Sélectionnez le mode [LECT.] (P41)
 Le mode [LECT.] peut être sélectionné en utilisant l'écran tactile.

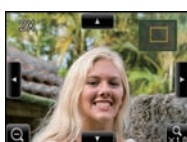

Visualisation d'image
Zoom tactile (P40)
 Une image peut être avancée/remise en arrière ou agrandie pendant la visualisation en touchant l'écran.

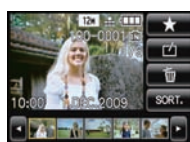

[ORGAN.FACILE] (P93)
 L'édition des images peut être effectuée en utilisant l'écran tactile.



[DIAPORAMA] (P88)
 La configuration du diaporama peut être effectuée en utilisant l'écran tactile.

Note

- Sur l'écran d'opération tactile, si l'affichage de la touche curseur (A) apparaît, il est possible d'opérer en utilisant ▲/▼/◀/▶ de la touche curseur.
- L'élément du menu ne peut pas être réglé à l'aide d'une opération de toucher. Réglez à l'aide de la touche curseur.

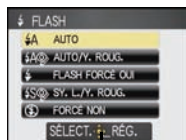

(A)

Chargement de la batterie

■ A propos des batteries utilisables avec cette unité

La batterie qui peut être utilisée avec cette unité est le modèle DMW-BCF10E.

Nous avons découvert que des batteries de contrefaçon, ressemblant beaucoup au produit d'origine, sont disponibles à la vente chez certains commerçants. Certaines de ces batteries ne sont pas suffisamment protégées par la protection interne pour répondre aux exigences des normes de sécurité appropriées. Il est possible que ces batteries puissent provoquer un incendie ou une explosion. Veuillez prendre note que nous ne sommes en aucun cas responsables des accidents ou des pannes survenus à la suite de l'usage d'une batterie de contrefaçon. Pour être assuré que des produits sûrs sont utilisés, nous vous conseillons d'utiliser de véritables batteries de marque Panasonic.

- Utilisez le chargeur et la batterie dédiés.
- Cet appareil possède une fonction qui permet de distinguer les batteries utilisables. Des batteries exclusives (DMW-BCF10E) sont prises en charge par cette fonction. (Les batteries classiques qui ne prennent pas en charge cette fonction ne peuvent pas être utilisées.)
- La batterie n'est pas chargée lors de l'achat de l'appareil photo. Chargez la batterie avant de l'utiliser.
- Chargez la batterie avec le chargeur à l'intérieur.
- Chargez la batterie à une température entre 10 °C et 35 °C. (La température de la batterie devra également être la même).

1 Fixez la batterie en faisant attention au sens de celle-ci.

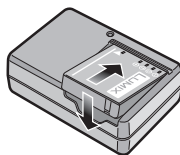

2 Branchez le câble CA.

- Le câble secteur n'entre pas complètement dans la prise secteur. Il restera un espace comme montré à droite.
- Le chargement démarre lorsque l'indicateur [CHARGE] (A) est vert.
- Le chargement est achevé lorsque l'indicateur [CHARGE] (A) s'éteint (après environ 130 minutes maximum).

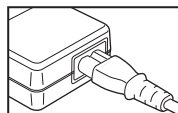
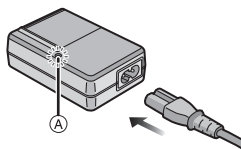

3 Retirez la batterie après la fin du chargement.

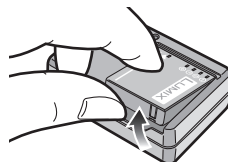

■ Lorsque l'indicateur [CHARGE] clignote

- La température de la batterie est trop élevée ou trop basse. La durée de chargement sera plus longue que d'habitude. Donc, le chargement peut ne pas être terminé.
- Les bornes du chargeur ou de la batterie sont sales. Dans ce cas, essuyez-les avec un linge sec.



Note

- À la fin du chargement, assurez-vous de débrancher l'appareil fournissant l'énergie de la prise électrique.
- La batterie se réchauffe après son utilisation ainsi que pendant et après le chargement. L'appareil photo se réchauffe lui aussi pendant l'utilisation. Ceci ne constitue toutefois pas un mauvais fonctionnement.
- La batterie s'épuisera si elle n'est pas utilisée pendant une période prolongée après son chargement.
- La batterie peut être rechargée même s'il reste une certaine autonomie, mais nous vous déconseillons de remettre fréquemment la batterie en charge alors que celle-ci est complètement chargée. (La batterie a des caractéristiques qui réduiront sa durée de fonctionnement et qui causeront son gonflement.)
- Lorsque la durée d'utilisation de l'appareil photo devient très courte alors que la batterie est correctement chargée, la durée de vie de la batterie peut avoir expiré. Achetez une nouvelle batterie.
- **Ne laissez aucun élément métallique (comme des pinces) près des bornes de contact de la prise d'alimentation. Dans le cas contraire, un feu et/ou un choc électrique peuvent être causés par un court-circuit ou par la chaleur générée.**

À propos de la batterie (chargement/nombre d'images enregistrables)

■ Indicateur de l'état de la batterie

L'indicateur de la batterie est affiché sur l'écran ACL.

[Elle ne s'affiche pas lorsque l'appareil est raccordé à l'adaptateur secteur (DMW-AC5E; en option).]



- L'indicateur devient rouge et clignote si la charge résiduelle de la batterie est épuisée. (L'indicateur d'état clignote lorsque l'écran à cristaux liquides est désactivé.) Rechargez la batterie ou remplacez-la par une batterie complètement chargée.

■ Autonomie de la batterie

| | | |
|---------------------------------------|---------------------------|--|
| Nombre d'images enregistrables | Environ 350 images | Selon standard CIPA en mode programme AE |
| Durée d'enregistrement | Environ 175 min | |

Conditions des prises de vues établies par la CIPA

- CIPA est l'acronyme de [Camera & Imaging Products Association].
- Température ambiante: 23 °C/Humidité: 50% avec écran à cristaux liquides en fonction.*
- Utilisation de la carte mémoire SD de marque Panasonic (32 Mo).
- Utilisation de la batterie fournie.
- Démarrage de l'enregistrement 30 secondes après la mise sous tension de l'appareil photo. (Lorsque la fonction de stabilisateur optique de l'image est placée sur [AUTO].)
- **Prise de vue une fois toutes les 30 secondes**, avec déclenchement du flash une fois sur deux.
- Rotation du levier du zoom de la position téléphoto à grand-angle et inversement pour chaque prise de vue.
- Éteignez l'appareil photo tous les 10 enregistrements et laissez-le jusqu'à ce que la température de la batterie diminue.
- * Le nombre d'images enregistrables diminue en mode accentuation ACL auto et en mode accentuation ACL. (P24)

Le nombre de photos enregistrables dépend de l'intervalle de temps entre chaque prise de vue. Plus l'intervalle de temps est long, plus le nombre de photos pouvant être enregistré diminue. [ex.: En enregistrant une fois toutes les 2 minutes, le nombre d'images enregistrables diminuera d'environ 87.]

| | |
|----------------------------------|------------------------|
| Durée de la visualisation | Environ 360 min |
|----------------------------------|------------------------|

Le nombre d'enregistrement/durée de visualisation peut varier selon les conditions d'utilisation et les conditions de rangement de la batterie.

■ Chargement

| | |
|----------------------------|------------------------------------|
| Temps de chargement | Environ 130 minutes maximum |
|----------------------------|------------------------------------|

La durée de chargement et le **nombre d'images enregistrables** avec la batterie en option (DMW-BCF10E) sont les mêmes que ci-dessus.

La durée de chargement variera légèrement selon l'état de la batterie et des conditions environnantes du chargement.

Lorsqu'elle se termine avec succès, l'indicateur [CHARGE] s'éteint.



Note

- La batterie peut gonfler et sa durée de fonctionnement peut diminuer si le nombre de fois où elle est chargée augmente. Pour une utilisation prolongée de la batterie, nous vous conseillons d'éviter de la charger fréquemment lorsque celle-ci n'est pas complètement épuisée.
- Les performances de la batterie peuvent temporairement être amoindries et le temps d'utilisation peut devenir plus court dans des conditions de basse température (ex. ski/planche à neige).

Insertion et retrait de la carte (en option)/la batterie

- Vérifiez que cet appareil est éteint.
- Nous vous conseillons l'utilisation d'une carte Panasonic.

1 Faites glisser le levier de relâche dans le sens de la flèche et ouvrez le couvercle du logement de la carte/batterie.

- Assurez-vous d'utiliser une batterie de marque Panasonic (DMW-BCF10E).
- Si vous utilisez d'autres batteries, nous ne pouvons pas garantir la qualité de ce produit.

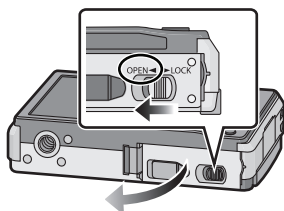

2 Batterie: Introduisez la batterie jusqu'à ce qu'elle soit verrouillée par le levier (A) en faisant attention au sens dans lequel vous l'introduisez. Tirez le levier (A) dans le sens de la flèche pour retirer la batterie.

Carte: Poussez-la complètement jusqu'à ce qu'elle clique en faisant attention au sens d'insertion. Pour retirer la carte, poussez la carte jusqu'à ce qu'elle clique, puis retirez-la.

(B): Ne touchez pas les bornes de raccordement de la carte.

- Assurez-vous que la carte est insérée à fond.

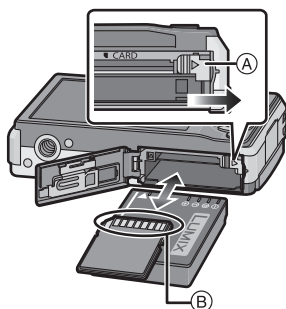

3 ①:Fermez le couvercle du logement de la carte/batterie.

②:Faites glisser le levier de relâche dans le sens de la flèche.

- Si le cache de la carte/batterie ne se ferme pas complètement, retirez la carte, vérifiez sa direction et insérez-la de nouveau.

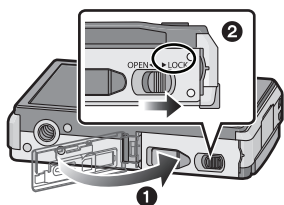

Note

- Retirez la batterie après son utilisation. Rangez la batterie une fois retirée dans son boîtier (fourni).
- Ne retirez pas la batterie avant que l'écran ACL et l'indicateur d'état (vert) ne s'éteignent car cela pourrait affecter la mise en mémoire des réglages de l'appareil.
- La batterie fournie est conçue uniquement pour cet appareil photo. Ne l'utilisez avec aucun autre appareil.
- Avant de retirer la carte ou la batterie, éteignez l'appareil photo, et attendez jusqu'à ce que l'indicateur d'état disparaisse complètement. (Dans le cas contraire, cet appareil pourrait ne plus fonctionner normalement et la carte elle-même pourrait être endommagée ou bien les images pourraient être perdues.)

■ Utilisation un adaptateur secteur (en option) et un coupleur c.c. (en option) à la place de la batterie

Assurez-vous que l'adaptateur secteur (DMW-AC5E; en option) et le coupleur c.c. (DMW-DCC4; en option) sont achetés en lot. Ne les utilisez pas s'ils sont vendus séparément.

- 1 Ouvrez le couvercle du logement de la carte/batterie.
- 2 Insérez le coupleur c.c., en faisant attention à son sens.
- 3 Fermez le couvercle du logement de la carte/batterie.
 - Assurez-vous que le couvercle de la carte/batterie est fermé.
- 4 Ouvrez le cache du coupleur c.c. (A).
 - S'il est difficile à ouvrir, poussez le cache du coupleur ouvert de l'intérieur avec le cache de la carte/batterie ouvert.
- 5 Branchez l'adaptateur secteur à la prise électrique.
- 6 Connectez l'adaptateur secteur (B) à la prise [DC IN] (C) du coupleur c.c..
 - (D) Alignez les symboles, et insérez-le.
 - Assurez-vous que seuls l'adaptateur secteur et le coupleur c.c. de cet appareil photo sont utilisés. L'utilisation d'un autre appareil peut causer des dommages.

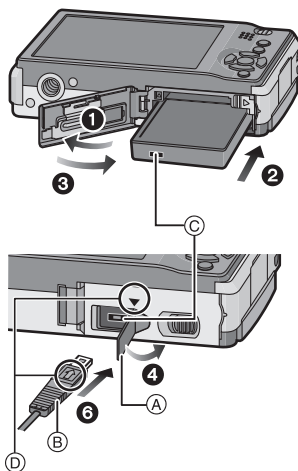



Note

- Assurez-vous d'utiliser un adaptateur secteur de marque Panasonic (DMW-AC5E; en option).
- Certains trépieds ne peuvent pas être fixés si le coupleur c.c. est connecté.
- Cet appareil ne peut pas tenir droit lorsque l'adaptateur secteur est utilisé. En le plaçant au sol et en l'utilisant, nous vous conseillons de le mettre sur un chiffon doux.
- Soyez sûr de débrancher l'adaptateur secteur pour ouvrir le couvercle de la carte/batterie.
- Si l'adaptateur secteur et le coupleur c.c. ne sont pas nécessaires, alors retirez-les de l'appareil photo numérique. De plus, veuillez laisser le cache du coupleur c.c. fermé.
- Veuillez lire également le mode d'emploi de l'adaptateur secteur et du coupleur c.c..

À propos de la mémoire interne/carte

Les opérations suivantes peuvent être effectuées en utilisant cet appareil.

- **Si aucune carte n'a été introduite: Les images peuvent être enregistrées sur la mémoire interne et lues.**
- **Si une carte est introduite: Les images peuvent être enregistrées sur la carte et lues.**
- **Pendant l'utilisation de la mémoire interne**
 (indicateur d'accès*)
- **Pendant l'utilisation de la carte**
 (indicateur d'accès*)



- * L'indicateur d'accès s'allume en rouge lorsque les images sont en train d'être enregistrées sur la mémoire interne (ou la carte).

Mémoire interne

- **Taille de la mémoire: Environ 40 Mo**
- **Films enregistrables: QVGA (320×240 pixels) uniquement**
- La mémoire interne peut être utilisée comme un appareil de sauvegarde temporaire lorsque la carte utilisée est pleine.
- Vous pouvez enregistrer les images enregistrées sur une carte. (P105)
- Le temps d'accès à la mémoire interne peut être plus long que le temps d'accès à la carte.

Carte

Les types de carte suivants peuvent être utilisés avec cet appareil.
(Ces cartes sont appelées **carte** dans le texte.)

| Type de carte | Caractéristiques |
|---|---|
| Carte mémoire SD (de 8 Mo à 2 Go) (Formatée en FAT12 ou FAT16 en conformité avec la norme SD) | <ul style="list-style-type: none"> • Vitesse d'enregistrement et d'écriture rapide. • Languelette de protection contre l'écriture (A) prévue à cet effet. (Lorsque cette languelette est placée sur la position [LOCK], plus aucune écriture, suppression, ou formatage de données n'est possible. La permission d'écrire, de supprimer ou de formater les données est restaurée lorsque la languelette est remise sur sa position initiale.)  |
| Carte mémoire SDHC (4 Go à 32 Go)* (Formatée en FAT32 en conformité avec la norme SD) | |
| Carte MultiMediaCard | <ul style="list-style-type: none"> • Images fixes uniquement. |

- * La carte mémoire SDHC est une carte mémoire standard choisie par l'association SD en 2006 pour les cartes mémoire à grande capacité de plus de 2 Go.
- * Vous pouvez utiliser une carte mémoire SDHC dans un appareil compatible avec les cartes mémoire SDHC. Cependant, vous ne pouvez pas utiliser de carte mémoire SDHC dans un appareil compatible uniquement avec les cartes mémoire SD. (Lisez toujours le mode d'emploi des appareils qui doivent être utilisés.)
- Vous devez uniquement utiliser des cartes portant le logo SDHC (indication en conformité avec la norme SD) si vous voulez utiliser des cartes de 4 Go ou plus.
- Veuillez prendre connaissance des informations les plus récentes sur le site Web suivant.
<http://panasonic.co.jp/pavc/global/cs>
 (Ce site est uniquement en anglais.)

 **Note**

- **N'éteignez pas cet appareil, ne retirez ni sa batterie ni sa carte, et ne débranchez pas l'adaptateur secteur (DMW-AC5E; en option) si l'indicateur d'accès est allumé [lorsque les images sont en cours d'écriture, de lecture ou de suppression, ou lorsque la mémoire interne ou la carte est en cours de formatage (P27)]. D'autre part, ne soumettez pas l'appareil photo à des vibrations, des chocs ou à de l'électricité statique. La carte ou les données de la carte peuvent être endommagées, et cet appareil pourrait ne plus fonctionner normalement. Si une opération échoue à cause des vibrations, d'un choc ou d'électricité statique, effectuez de nouveau l'opération.**
- Les données de la mémoire interne ou de la carte peuvent être endommagées ou perdues à cause des ondes électromagnétiques, de l'électricité statique, ou d'une panne de l'appareil photo ou de la carte. Nous vous recommandons de sauvegarder les données importantes sur un ordinateur, etc.
- Ne pas formater la carte sur votre ordinateur ou sur un autre appareil. Formatez-la uniquement avec l'appareil photo pour en assurer le bon fonctionnement. (P27)
- Conservez la carte mémoire hors de portée des enfants afin qu'ils ne puissent pas l'avaler.

Paramétrage de l'horodateur (horloge)

- L'horloge n'est pas configurée lors de l'achat de cet appareil photo.

1 Mettez l'appareil photo en marche.

- Le message [VEUILLEZ RÉGLER L'HEURE] apparaît. (Ce message n'apparaît pas en mode [LECT.].)

- (A) Touche [MENU/SET]
- (B) Touches de curseur

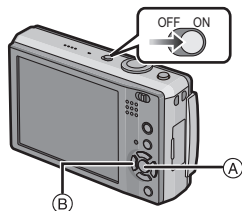

2 Appuyez sur [MENU/SET].



3 Appuyez sur ◀/▶ pour sélectionner les éléments (année, mois, jour, heure, minute, ordre d'affichage ou format d'affichage de l'heure), et appuyez sur ▲/▼ pour valider.

- (A): Heure du lieu d'origine
- (B): Heure du lieu de destination (P76)
- ⏏: Annulez sans le réglage de l'horloge.
- Choisissez entre [24H] ou [AM/PM] pour le format d'affichage de l'heure.
- AM/PM est affiché si [AM/PM] est sélectionné.

- Lorsque [AM/PM] est sélectionné comme format d'affichage de l'heure, minuit est affiché ainsi AM 12:00 et midi est affiché ainsi PM 12:00. Ce format d'affichage est courant aux États-Unis et ailleurs.

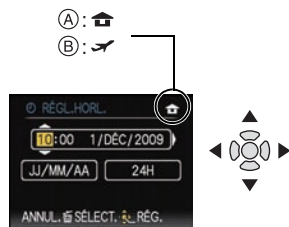

4 Appuyez sur [MENU/SET] pour valider.

- Une fois la configuration de l'horloge effectuée, éteignez l'appareil photo. Puis rallumez-le, commuttez vers le mode d'enregistrement, et vérifiez que l'affichage reflète les réglages qui ont été effectués.
- Si [MENU/SET] est pressé pour achever les réglages sans que l'horloge n'ait été configurée, configurez-la correctement en suivant la procédure "Changement de la configuration de l'horloge" ci-dessous.

Changement de la configuration de l'horloge

Sélectionnez [RÉGL.HORL.] du menu [ENR.] ou [CONFIG.], et appuyez sur ▶. (P22)

- Cela peut être changé à l'étape 3 et à l'étape 4 pour régler l'horloge.
- La configuration de l'horloge est maintenue pendant 3 mois en utilisant la pile interne de l'horloge même sans la batterie. (Laissez la batterie chargée dans l'appareil pendant 24 heures pour charger la pile interne.)

Note

- L'horloge s'affiche si [DISPLAY] est appuyé plusieurs fois pendant l'enregistrement.
- Le réglage peut être effectué depuis l'année 2000 jusqu'en 2099.
- Si l'horloge n'est pas configurée, la date exacte ne pourra pas être imprimée si vous incrustez la date sur les images avec [CAR. TIMBRE] (P98) ou si vous commandez des impressions à un laboratoire photo.
- Si l'horloge est configurée, la date exacte peut être imprimée même si celle-ci n'est pas affichée sur l'écran de l'appareil photo.

Configuration du Menu

L'appareil photo possède des menus qui vous permettent de configurer le réglage des prises de vues ainsi que la lecture des images comme vous le désirez, ainsi que des menus vous permettant d'avoir plus de plaisir avec l'appareil photo et qui vous aident à l'utiliser plus facilement.

Plus particulièrement, le menu [CONFIG.] contient certains réglages importants relatifs à l'horloge de l'appareil et à l'alimentation. Vérifiez la configuration de ces menus avant de commencer à utiliser l'appareil photo.

Ⓐ Sélecteur [ENR.]/[LECT.]

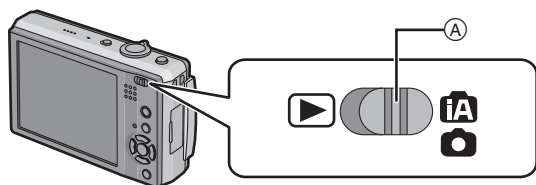

| ▶ Menu mode [LECT.] (P102 à 105) | 📷 Menu mode [ENR.] (P77 à 87) |
|---|---|
| <ul style="list-style-type: none"> • Ce menu vous permet de copier les images, de configurer facilement en imprimant (DPOF), etc. des images enregistrées. | <ul style="list-style-type: none"> • Ce menu vous permet de régler le coloris, la sensibilité, le format, le nombre de pixels et les autres formats des images que vous enregistrez. |



🔧 Menu [CONFIG.] (P24 à 28)

- Ce menu vous permet d'effectuer la configuration de l'horloge, de sélectionner les réglages du bip de fonctionnement et de régler d'autres configurations afin de rendre l'utilisation de l'appareil photo plus facile.
- Le menu [CONFIG.] peut être réglé à partir du [MODE ENR.] ou du [MODE LECTURE].

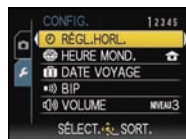

Note

Selon les caractéristiques de l'appareil photo, il peut être impossible de configurer certaines des fonctions ou bien certaines fonctions ne marchent pas dans les conditions sous lesquelles l'appareil photo est utilisé.

Configuration des rubriques du menu

Cette section décrit la manière de sélectionner la configuration du mode programme EA, et la même configuration peut être également utilisée pour le menu [LECT.] et le menu [CONFIG.].
Exemple: Configuration du [MODE AF] de [] vers [] dans le mode du programme EA

1 Mettez l'appareil photo en marche.

- (A) Touche [MENU/SET]
- (B) Commutateur de sélection [ENR.]/[LECT.]
- (C) Touche [MODE]

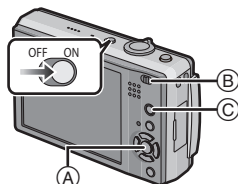

2 Faites glisser le sélecteur [ENR.]/[LECT.] sur [P/A/O], et appuyez sur [MODE].

- Pour sélectionner les réglages du menu du mode [LECT.], réglez le sélecteur [ENR.]/[LECT.] sur [P], et passez à l'étape 4.

3 Touchez [PROGRAMME AE].



4 Appuyez sur [MENU/SET] pour afficher le menu.

- L'élément du menu ne peut pas être réglé à l'aide d'une opération de toucher. Réglez à l'aide de la touche curseur.
- Vous pouvez également passer d'un écran menu à l'autre à partir de n'importe quel élément de menu en faisant tourner le levier de zoom.



Changement vers le menu [CONFIG.]

1 Appuyez sur ◀.



2 Appuyez sur ▼ pour sélectionner l'icône [CONFIG.] [] du menu.



3 Appuyez sur ▶.

- Sélectionnez la rubrique de menu suivante et validez-le.



5 Appuyez sur ▲/▼ pour sélectionner [MODE AF].

- Sélectionnez l'élément le plus bas, et appuyez sur ▼ pour passer sur le second écran.



6 Appuyez sur ►.

- Selon la rubrique, son réglage peut ne pas apparaître ou être affiché d'une manière différente.



7 Appuyez sur ▲/▼ pour sélectionner [RETOUR].



8 Appuyez sur [MENU/SET] pour sélectionner.



9 Appuyez sur [MENU/SET] pour fermer le menu.

Utilisation du menu rapide

En utilisant le menu rapide, certains réglages du menu peuvent être facilement trouvés.

- Certaines rubriques du menu ne peuvent pas être sélectionnées par les modes.
- La configuration avancée des éléments suivants peut être effectuée en appuyant sur [DISPLAY].
 - [EQ.BLANCS] (P80)/[STABILISAT.] (P86)

1 Appuyez et tenez [Q.MENU] pour enregistrer.

2 Touchez l'élément de menu et la configuration.

- Rubrique
- Configuration
- Les éléments à être réglés et la configuration sont affichés.

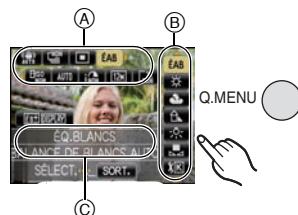

Effectuez ces réglages si vous en avez besoin.

À propos du menu de configuration



[RÉGL.HORL.], [PRÉV.AUTO] et [ÉCONOMIE] sont des rubriques importantes. Vérifiez leur configuration avant de les utiliser.

• En mode auto intelligent, seuls [RÉGL.HORL.], [HEURE MOND.], [BIP] et [LANGUE] peuvent être configurés.

Pour plus de détails sur la manière de sélectionner les réglages du menu [CONFIG.], référez-vous à la P22.

| | |
|---|------------------------------|
|  [RÉGL.HORL.] | Paramétrage de l'horodateur. |
|---|------------------------------|















• Référez-vous à la P20 pour plus de détails.

| | |
|--|--|
|  [HEURE MOND.] | Sélectionnez l'heure de votre lieu d'habitation et celle du lieu de destination du voyage. |
| | <p> [ARRIVÉE]: Lieu de destination</p> <p> [DÉPART]: Votre lieu d'habitation</p> |

• Référez-vous à la P76 pour plus de détails.

| | | |
|--|---|------------------------|
|  [DATE VOYAGE] | Configurez la date de départ et celle de retour des vacances. | |
| | [CONF. VOYAGE] [NON]/[RÉG.] | [LIEU] [NON]/[RÉG.] |



• Référez-vous à la P74 pour plus de détails.

| | | |
|------------|---|---|
| ■))) [BIP] | Ceci vous permet de régler le bip et le son de l'obturateur. | |
| | <p>■))) [NIVEAU BIP]:</p> <p> (Muet)</p> <p> (Bas)</p> <p> (Élevé)</p> | <p> [VOL. OBTURAT.]:</p> <p> (Muet)</p> <p> (Bas)</p> <p> (Élevé)</p> |
| | <p> [TONALITÉ BIP]:</p> <p> /  / </p> | <p> [TON OBTURAT.]:</p> <p> /  / </p> |

| | |
|--|---|
|  [VOLUME] | Réglez le volume des haut-parleurs pour chacun des 7 niveaux. |
|--|---|

• Si vous branchez l'appareil photo à un téléviseur, le volume des haut-parleurs de ce dernier ne changera pas.

| | |
|---|---|
|  [MONITEUR] | Réglage de la luminosité de l'écran à cristaux liquide sur 7 niveaux. |
|---|---|

| | |
|---|---|
|  [MODE LCD] | Cette configuration de menu rend plus facile la vision de l'écran ACL lorsque vous êtes dans des endroits très éclairés. |
| | <p>[NON]</p> <p> [LUMI. LCD AUTO]: La luminosité est ajustée automatiquement selon la lumière qui est autour de l'appareil photo.</p> <p> [ACCENTU. ACL]: L'écran ACL devient plus brillant et plus facile à voir, même en prenant des photos en plein air.</p> |

- La luminosité des images affichées sur l'écran ACL est augmentée ce qui fait que certains sujets peuvent apparaître différents de la réalité. Cependant, cela n'affecte pas les images enregistrées.
- L'écran ACL revient automatiquement à la luminosité normale après 30 secondes en enregistrant en mode accentuation de la luminosité de l'ACL. Appuyez sur n'importe quelle touche pour éclairer à nouveau l'écran ACL.
- Si l'écran est difficile à voir parce que la lumière du soleil, etc. s'y reflète, utilisez votre main ou tout autre objet pour bloquer la lumière.
- Le nombre d'images enregistrables diminue en mode accentuation ACL auto et en mode accentuation ACL.
- [LUMI. LCD AUTO] ne peuvent pas être sélectionnés en mode lecture.
- [MODE LCD] ne peut pas être utilisé si le câble component est utilisé.

| | |
|-----------------------------|---|
| A/A [TAILLE AFFICH.] | Changez la taille de l'affichage de certaines icônes et écrans de menu. |
| | [STANDARD]/[LARGE] |

| | | |
|------------------------------|---|-------------------------|
| GRID [GRILLE DE RÉF.] | Sélectionnez le modèle de la grille de référence affiché pour prendre des photos. Vous pouvez également choisir entre avoir ou ne pas avoir l'information d'enregistrement lorsque la grille de référence est affichée. (P44) | |
| | [INFO ENREG.]: [NON]/[OUI] | [MODÈLE]: [GRID]/[X] |

- Le réglage de [MODÈLE] est fixé sur [GRID] en mode auto intelligent.

| | |
|----------------------------|---|
| HISTO [HISTOGRAMME] | Ceci vous permet d'afficher ou pas l'histogramme. (P45) |
| | [NON]/[OUI] |

| | |
|---------------------------|---|
| HL [HAUTE LUMIÈRE] | Lorsque la fonction de prévisualisation automatique est activée, les zones saturées de blanc apparaissent en clignotant en noir et blanc. |
| | [NON]/[OUI] |

- S'il y a des zones saturées de blanc, nous vous conseillons de compenser l'exposition vers le côté négatif (P57) en vous référant à l'histogramme (P45) et de prendre à nouveau la photo. Il peut en résulter une meilleure qualité de l'image.

- Il se peut qu'il y ait des zones blanches saturées si la distance entre l'appareil photo et le sujet est trop réduite lors de prises de vues avec le flash.

Si [HAUTE LUMIÈRE] est réglé sur [OUI] dans ce cas, ces zones blanches saturées apparaissent en clignotant en noir et blanc sur l'écran ACL.

[OUI]



[NON]



| | |
|-----------------------|--|
| ÉCO [ÉCONOMIE] | L'appareil photo s'éteint automatiquement s'il n'est pas utilisé durant le temps sélectionné dans ce réglage. De plus, il éteindra l'écran ACL lorsqu'il n'est pas utilisé pour éviter le déchargement de la batterie. |
| | ⏻ [ÉNERGIE]: L'appareil photo s'éteint automatiquement s'il n'est pas utilisé durant le temps sélectionné dans ce réglage. [NON]/[2MIN.]/[5MIN.]/[10MIN.] |
| | ⏻ [DESACT.AUTO]: En prenant des photos, l'écran ACL s'éteint automatiquement si l'appareil photo n'est pas utilisé durant le temps sélectionné dans la configuration. [NON]/[15 S]/[30 S] |

- Appuyez à mi-course sur le déclencheur ou mettez l'appareil hors et en marche pour annuler [ÉNERGIE].
- [ÉNERGIE] est réglé sur [5MIN.] en mode auto intelligent.
- [ÉNERGIE] est fixé à [2MIN.] lorsque [DESACT.AUTO] est réglé sur [15 S] ou [30 S].
- L'indicateur d'état s'allume tandis que l'écran ACL s'éteint. Appuyez sur n'importe quelle touche pour rallumer l'écran ACL.
- [DESACT.AUTO] ne fonctionne pas pendant l'utilisation du menu ou le toucher du zoom.
- [ÉNERGIE] ne peut pas être utilisé dans les cas suivants.
 - En utilisant l'adaptateur secteur
 - En connectant un ordinateur ou une imprimante
 - En enregistrant ou en visionnant des films
 - Pendant un diaporama
 - [DÉMO AUTO]
- [DESACT.AUTO] ne peut pas être utilisé dans les cas suivants.
 - En utilisant l'adaptateur secteur
 - En connectant un ordinateur ou une imprimante
 - Pendant que le retardateur est sélectionné
 - Pendant l'enregistrement de films
 - Pendant que l'écran du menu est affiché
 - [DÉMO AUTO]

| | |
|--|---|
|  [PRÉV.AUTO] | Sélectionnez la durée pendant laquelle la photo est affichée après avoir été prise. |
| | [NON] [1 S] [2 S] |
| | [FIXE]: Les photos sont affichées jusqu'à ce qu'une touche soit affichée. |
| | [ZOOM]: La photo est affichée pendant 1 seconde puis agrandie 4× et affichée pendant 1 seconde de plus. |

- La fonction de prévisualisation automatique est activée indépendamment de son propre réglage en utilisant le mode scène bracketing auto (P58)/bracketing couleur (P59), [RAFALE RAPIDE] (P66) et [RAFALE FLASH] (P66), le mode rafale (P84) et en prenant des photos avec son (P87). (Les images ne peuvent pas être agrandies).
- En mode auto intelligent, la fonction de prévisualisation auto est fixée sur [2 S].
- [PRÉV.AUTO] ne fonctionne pas en mode film.





| | |
|---|---|
|  [RENUM.FICHER] | Restaurez les numéros de fichier du prochain enregistrement sur 0001. |
|---|---|

- Le numéro de dossier est mis à jour et le numéro du premier fichier est 0001. (P107)
- Un numéro de dossier entre 100 et 999 peut être assigné. Lorsque le numéro de dossier arrive à 999, il ne peut pas être remis à zéro. Nous vous conseillons de formater la carte (P27) après avoir sauvegardé les données sur un ordinateur ou un autre appareil.
- Pour réinitialiser le numéro de dossier à 100, formatez d'abord la mémoire interne ou la carte, puis utilisez cette fonction pour restaurer le numéro de fichier. Un écran de réinitialisation de numéro de dossier apparaîtra alors. Sélectionnez [OUI] pour réinitialiser le numéro de dossier.

| | |
|--|--|
|  [RESTAURER] | Les paramètres dans [ENR.] ou dans le menu [CONFIG.] sont restaurés aux paramètres par défaut. |
|--|--|

- Lorsque le réglage [RESTAURER] est sélectionné pendant l'enregistrement, l'opération qui réinitialise l'objectif est effectuée en même temps. Vous entendrez le bruit de fonctionnement provenant de l'objectif mais cela est normal et n'est le signe d'aucun mauvais fonctionnement.
- Si la configuration du mode [ENR.] est réinitialisée, les données enregistrées avec [REC. VISAGE] le seront elles aussi.
- Lorsque la configuration du menu [CONFIG.] est réinitialisée, les configurations suivantes sont également réinitialisées. De plus, [ROTATION AFF] (P102) est réglé sur [OUI] dans le menu du mode [LECT.].

- Le réglage de la date d'anniversaire et du nom pour [BÉBÉ1]/[BÉBÉ2] (P64) et [ANIMAL DOMES.] (P65) en mode scène.
 - La configuration de [DATE VOYAGE] (P74) (date de départ, date de retour, lieu)
 - La configuration de [HEURE MOND.] (P76).
- Le numéro de dossier et le réglage de l'heure ne sont pas changés.

| | |
|--|---|
|  [MODE USB] | Sélectionnez le système de communication USB avant ou après avoir connecté l'appareil photo à votre ordinateur ou à l'imprimante à l'aide du câble USB (fourni). |
| |  [SÉLECT.CONNEX.] : Choisissez entre [PC] et [PictBridge(PTP)] si vous connectez l'appareil photo à un ordinateur ou à une imprimante compatible avec PictBridge.  [PictBridge(PTP)] : Réglez avant ou après la connexion à une imprimante compatible avec PictBridge.  [PC] : Réglez après ou avant la connexion à un ordinateur. |

- Lorsque [PC] est sélectionné, l'appareil photo est connecté via le système de communication "USB Mass Storage" (mémoire de masse USB).
- Lorsque [PictBridge(PTP)] est sélectionné, l'appareil photo est connecté via le système de communication "PTP (Picture Transfer Protocol)".



| | |
|--|--|
|  [SORTIE VIDEO] | Sélectionnez pour faire correspondre le système de télévision couleur de chaque pays. (Mode lecture uniquement) |
| | [NTSC] : La sortie vidéo est réglée sur le système NTSC. [PAL] : La sortie vidéo est réglée sur le système PAL. |

- Ceci fonctionnera si le câble AV est connecté.

| | |
|---|--|
|  [FORMAT TV] | Adaptez le format du téléviseur. (Mode visualisation seulement) |
| | [16:9] : Pour connecter un écran de télévision 16:9. [4:3] : Pour connecter un écran de télévision 4:3. |

- Ceci fonctionnera si le câble AV est connecté.



| | |
|---|---|
|  [GUIDE TACTILE] | Réglez l'écran guide comprenant la MPA/EA tactile ou le zoom tactile pour qu'il s'affiche ou pas. |
| | [NON]/[OUI] |

| | | |
|--|---|---|
|  [AFF. VERSION] | Il est possible de vérifier la version du firmware de l'appareil photo. |  |
| | | |

| | |
|--|--|
|  [FORMATER] | La mémoire interne ou la carte est formatée. Le formatage supprime irrémédiablement toutes les données donc vérifiez avec attention les données avant de procéder à cela. |
|--|--|

- Utilisez une batterie suffisamment chargée ou l'adaptateur secteur (DMW-AC5E; en option) et le coupleur c.c. (DMW-DCC4; en option) pour formater. N'éteignez pas l'appareil photo pendant le formatage.

- Si une carte est installée, seule celle-ci est formatée. Pour formater la mémoire interne, retirez la carte.
- Si la carte a été formatée par un ordinateur ou par un autre appareil, formatez-la à nouveau avec l'appareil photo.
- Le formatage de la mémoire interne peut prendre plus de temps que la carte mémoire.
- Si vous ne pouvez pas formater, contactez votre revendeur ou le service après vente le plus proche.

| | | |
|---|---|---|
|  [CALIBRAGE] | <p>Réglez la position de l'écran tactile si une chose différente est sélectionnée lorsque vous touchez ou si une opération de toucher ne répond pas.</p> |  |
| | <p>1 Appuyez sur [MENU/SET]. 2 Touchez le symbole orange [+] affiché à l'écran dans l'ordre avec le stylet (fourni) (5 endroits). • Un message est affiché une fois que la position est validée. 3 Appuyez sur [MENU/SET] pour finir.</p> | |

- La calibration n'est pas effectué si la position correcte n'est pas touchée. Touchez de nouveau le symbole [+].

| | |
|--|---|
|  [LANGUE] | <p>Réglez la langue affichée à l'écran.</p> <p>[FRANÇAIS]/[ENGLISH]/[DEUTSCH]/[ESPAÑOL]/[ITALIANO]/[日本語]</p> |
|--|---|

- Si vous choisissez par erreur une autre langue, sélectionnez  à partir des icônes de menu pour sélectionner la langue désirée.

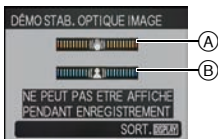
| | | |
|-------------------------|--|--|
| DEMO [MODE DÉMO] | <p>L'appareil photo détecte automatiquement les secousses et les mouvements du sujet et les affiche sur l'indicateur. ([DÉMO STAB. OPTIQUE IMAGE]) Les caractéristiques de l'appareil photo sont affichées comme montrées dans le diaporama ([DÉMO AUTO])</p> |  |
| | <p>[DÉMO STAB. OPTIQUE IMAGE] (A) Démonstration de détection d'instabilité (B) Démonstration de détection de mouvement</p> <p>[DÉMO AUTO]: [NON] [OUI]</p> | |

- En mode visualisation, [DÉMO STAB. OPTIQUE IMAGE] ne peut pas être affiché.
- Appuyez sur [DISPLAY] pour fermer [DÉMO STAB. OPTIQUE IMAGE]. Appuyez sur [MENU/SET] pour fermer [DÉMO AUTO].
- [DÉMO STAB. OPTIQUE IMAGE] est une approximation.
- [DÉMO AUTO] ne peut pas être visualisé sur un téléviseur même en mode lecture.

Changement de mode

Pour sélectionner le mode [ENR.]

Lorsque le mode [ENR.] est sélectionné, l'appareil photo peut être réglé sur le mode auto Intelligent lequel établit ces réglages optimaux en ligne selon le sujet qui doit être enregistré et les conditions d'enregistrement, ou sur le mode scène qui vous permet de prendre des photos qui correspondent à la scène qui est enregistrée.

1 Mettez l'appareil photo en marche.

(A) Commutateur de sélection [ENR.]/[LECT.]

(B) Touche [MODE]

2 Faites glisser le sélecteur [ENR.]/[LECT.] sur [iA/O].

3 Appuyez sur [MODE].

4 Touchez le mode.

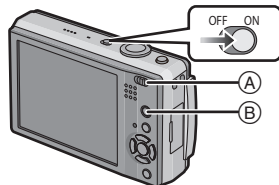

■ Liste des modes [ENR.]

iA Mode auto intelligent (P30)

Les sujets sont enregistrés en utilisant automatiquement les réglages par l'appareil photo.

P Mode du programme EA (P34)

Les sujets sont enregistrés en utilisant vos propres réglages.

A Mode EA avec priorité d'ouverture (P53)

Les sujets sont enregistrés avec l'ouverture sélectionnée.

S Mode EA avec priorité d'obturation (P54)

Les sujets sont enregistrés avec la vitesse d'obturation sélectionnée.

M Mode exposition manuelle (P55)

Les sujets sont enregistrés avec l'ouverture et la vitesse d'obturation sélectionnées.

MS Mon mode scène (P60)

Les images sont prises en utilisant l'enregistrement de scènes précédemment enregistrées.

SCN En mode scène (P60)

Ceci vous permet de prendre des photos qui correspondent à la scène qui doit être enregistrée.

MOV En mode image animées (P70)

Ce mode vous permet d'enregistrer des films avec du son.

Note

- Lorsque le mode a été changé du mode [LECT.] au mode [ENR.], le réglage du mode [ENR.] précédent sera sélectionné.

Mode [ENR.]: **iA**

Prendre des photos en utilisant la fonction automatique (iA: Mode Auto Intelligent)

L'appareil photo sélectionnera le réglage le plus approprié pour correspondre au sujet et aux conditions d'enregistrement donc nous conseillons ce mode pour les débutants ou pour ceux qui ne veulent pas utiliser les réglages et qui veulent prendre des photos facilement.

• Les fonctions suivantes sont activées automatiquement.

– Détection de scène/[STABILISAT.]/[ISO INTELLIGENT]/Détection de visage/[MPA RAPIDE]/[EXPOSITION I.]/Correction numérique yeux-rouges/Compensation du contre-jour

• L'indicateur d'état **3** s'allume lorsque vous allumez cet appareil **2**. (Il s'éteint après environ 1 seconde.)

(**1**: Déclencheur)

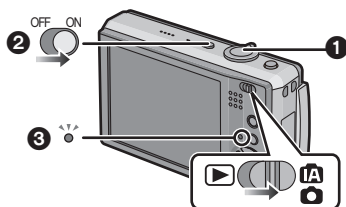

1 Faites glisser le sélecteur [ENR.]/[LECT.] sur **[iA/📷]**, et appuyez sur [MODE].

2 Touchez [AUTO INTELLIGENT].



3 Maintenez cet appareil délicatement entre vos deux mains, tenez vos bras immobiles sur les côtés et tenez-vous debout, les pieds légèrement écartés.

(A) Flash

(B) Lampe d'assistance AF

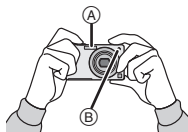

4 Appuyez à mi-course sur le déclencheur pour effectuer la mise au point.

• L'indicateur de mise au point **1** (vert) s'allume lorsque le sujet est mis au point.

• La zone MPA **2** est affichée autour du visage du sujet grâce à la fonction de détection des visages. Dans d'autres cas, elle est affichée à l'endroit où est faite la mise au point.

• La plage de mise au point est de 5 cm (grand-angle)/1 m (téléobjectif) à ∞.

• La distance maximale du gros-plan (la plus courte distance à laquelle le sujet peut être photographié) est différente selon l'agrandissement du zoom.

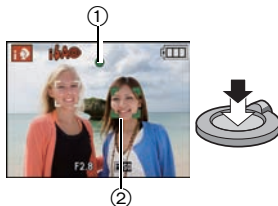

5 Appuyez à fond sur le déclencheur (poussez-le plus loin), et prenez la photo.

- L'indicateur d'accès (P18) s'illumine en rouge lorsque les images sont en train d'être enregistrées sur la mémoire interne (ou la carte).



■ Pour prendre des photos en utilisant le flash (P46)

■ Pour prendre des photos en utilisant le zoom (P37)

■ Pour prendre des photos en utilisant la MPA/EA tactile (P52)

Note

- Faites attention de ne pas bouger l'appareil photo en appuyant sur le déclencheur.
- Ne couvrez pas le flash ou la lampe d'assistance pour la mise au point automatique avec vos doigts ou d'autres objets.
- Ne touchez pas l'avant de l'objectif.

Détection de scène

Lorsque l'appareil photo détecte la scène optimale, l'icône de la scène concernée est affichée en bleu pendant 2 secondes, après quoi sa couleur change pour redevenir rouge.

| | | |
|--|---------------------|---|
| | [i-]PORTRAIT | |
| | [i-]PAYSAGE | |
| | [i-]MACRO | |
| | [i-]PORTRAIT NOCT.] | • Uniquement lorsque [i-] est sélectionné |
| | [i-]PAYSAGE NOCT.] | • Uniquement lorsque [i-] est sélectionné |
| | [i-]BÉBÉ)* | |

- [i-] est sélectionné si aucune des scènes n'est applicable, et les réglages standards sont sélectionnés.
- Si un trépied est utilisé, par exemple, et que l'appareil photo juge que les secousses sont minimales lorsque le mode scène a été identifié comme [i-], la vitesse d'obturation sera réglée sur un maximum de 8 secondes. Prenez soin de ne pas déplacer l'appareil en prenant les photos.
- La scène la plus appropriée est sélectionnée concernant le sujet touché pendant la MPA/EA tactile (P52).
- Si [REC. VISAGE] est réglé sur [OU], et qu'un visage ressemblant à un visage enregistré est détecté, [R] s'affiche en haut à droite de [i-], [i-] et [i-].
- * Lorsque [REC. VISAGE] est réglée sur [OU], [i-] sera affiché pour la date d'anniversaire des visages enregistrés déjà validés uniquement si le visage d'un enfant de 3 ans ou moins est détecté.

■ Détection de visage

Lorsque [i-], [i-] ou [i-] est sélectionné, l'appareil photo détecte automatiquement le visage d'une personne, et il ajustera la mise au point et l'exposition (P83).

Note

- À cause des conditions citées ci-dessous, une scène différente peut être détectée pour le même sujet.
 - Conditions du sujet: Lorsque le visage est lumineux ou sombre, La taille du sujet, La distance du sujet, Le contraste du sujet, Lorsque le sujet se déplace, Lorsque le zoom est utilisé
 - Conditions de l'enregistrement: Crépuscule, Aube, Lumières tamisées, Lorsque l'appareil photo est secoué
- Pour prendre des photos dans une scène voulue, nous vous conseillons d'utiliser le mode d'enregistrement approprié.



■ La correction du contre-jour

Le contre-jour se réfère à une lumière émise à l'arrière du sujet.

Dans ce cas, le sujet devient sombre; par conséquent cette fonction compense la lumière de l'arrière-plan en éclaircissant automatiquement l'ensemble de l'image.

Reconnaissance visage

Le visage d'une personne souvent photographiée peut être enregistré avec des informations comme le nom ou la date d'anniversaire.

Lorsqu'une photo est prise avec [REC. VISAGE] réglé sur [OUI], il recherchera un visage semblable au visage enregistré, en réglant la mise au point et l'exposition de façon préférentielle. L'appareil photo se souviendra également du visage lors de la reconnaissance faciale, et détectera un visage souvent photographié, en affichant l'écran d'enregistrement de la reconnaissance faciale. (P72)



Note

- [REC. VISAGE] cherchera un visage ressemblant à celui enregistré, et ne garantit pas une reconnaissance sûre de la personne.
- Les visages ayant des caractéristiques similaires comme celles entre parents et enfants ou entre frères et sœurs peuvent ne pas être reconnus correctement.
- La reconnaissance des visages peut prendre plus de temps pour sélectionner et reconnaître les caractéristiques faciales que pour une détection de visage normale.

À propos du flash

- Lorsque [⚡A] est sélectionné, [I⚡A], [I⚡A⊙] ou [I⚡S⊙] est configuré selon le type du sujet et la luminosité.
- Lorsque [I⚡A⊙] ou [I⚡S⊙] est réglé, la correction numérique des yeux-rouges (P47) est possible et le flash s'activera deux fois.

Configuration du mode auto intelligent







- Seules les fonctions suivantes peuvent être sélectionnées dans ce mode.

Menu du mode [ENR.]

- [FORMAT IMAG]* (P77)/[RAFALE] (P84)/[EFFET COUL.]* (P85)/[REC. VISAGE] (P72)
- * Les réglages qui peuvent être sélectionnés sont différents de ceux qui peuvent l'être quand d'autres modes [ENR.] sont utilisés.

Menu [CONFIG.]

- [RÉGL.HORL.]/[HEURE MOND.]/[BIP]/[LANGUE]
- La configuration des rubriques suivantes est établie.

| Rubrique | Configuration |
|------------------------------|--|
| [GRILLE DE RÉF.] (P25) |  ([INFO ENREG.]: [NON]) |
| [ÉCONOMIE] ([ÉNERGIE]) (P25) | [5MIN.] |
| [PRÉV.AUTO] (P26) | [2 S] |
| Flash (P46) |  |
| Retardateur (P51) | 10 secondes/désactivé |
| [QUALITÉ] (P78) |  |
| [ISO INTELLIGENT] (P79) |  ISOMAX 1600 |
| [ÉQ.BLANCS] (P80) | [ÉAB] |
| [MODE DE MES.] (P83) | [(-)] |
| [MODE AF] (P82) |  (Réglez sur [] lorsque aucun visage ne peut être détecté) |
| [MPA RAPIDE] (P83) | [OUI] |
| [EXPOSITION I.] (P84) | [STANDARD] |
| [STABILISAT.] (P86) | [AUTO] |
| [LAMPE ASS. AF] (P87) | [OUI] |

- Les fonctions suivantes ne peuvent pas être utilisées.
 - [DESACT.AUTO]/[EXPOSITION]/[PRISES VUES RAFALE]/[BRACKET. COUL.]/Ajustement de la sortie du flash/Réglage fin de l'équilibre des blancs/[ZOOM NUM.]/[RÉGL.IMAGE]/[VIT. OBTU. MINI.]/[ENR. SON]/[HISTOGRAMME]
- Les autres rubriques du menu [CONFIG.] peuvent être réglées dans un mode comme le mode du programme EA. Ce qui est sélectionné sera répercuté dans le mode auto intelligent.

Mode [ENR.]: **P**

Prendre des photos avec votre configuration favorite (P: Mode du programme EA)

L'appareil photo règle automatiquement la vitesse d'obturation et la valeur de l'ouverture selon la luminosité du sujet.

Vous pouvez prendre des photos avec une plus grande liberté en changeant les différents réglages du menu [ENR.].

1 Faites glisser le sélecteur [ENR.]/[LECT.] sur **[fA]**, et appuyez sur [MODE].

- (A) Touche [MODE]
- (B) Commutateur de sélection [ENR.]/[LECT.]

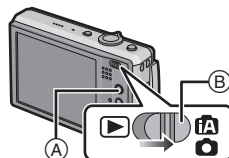

2 Touchez [PROGRAMME AE].

- Pour changer le réglage pendant la prise de vues, référez-vous au chapitre "Utilisation du menu du mode [ENR.]" (P77).



3 Dirigez la zone MPA sur l'endroit que vous désirez mettre au point.

4 Appuyez à mi-course sur le déclencheur pour effectuer la mise au point.

- L'indicateur de mise au point (vert) s'allume lorsque le sujet est mis au point.
- La plage de mise au point est de 50 cm (grand-angle)/1 m (téléobjectif) à ∞.
- Si des photos doivent être prises en plan encore plus rapproché, référez-vous au chapitre "Prises de vues en gros plan" (P49).



5 Appuyez à fond sur le déclencheur déjà appuyé à mi-course pour prendre la photo.

- L'indicateur d'accès s'allume (P18) en rouge lorsque les images sont en train d'être enregistrées sur la mémoire interne (ou la carte).



- Pour ajuster l'exposition et prendre des photos les fois où l'image apparaît trop sombre (P57)
- Pour ajuster la couleur et prendre des photos les fois où l'image apparaît trop rouge (P80)

Mise au point

Dirigez la zone MPA sur le sujet, et appuyez à mi-course sur le déclencheur.

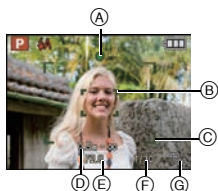

| Mise au point | Lorsque le sujet est mis au point | Lorsque le sujet n'est pas mis au point |
|-----------------------------------|-----------------------------------|---|
| Indicateur de mise au point | Oui | Clignote |
| Zone de mise au point automatique | Blanc → Vert | Blanc → Rouge |
| Son | 2 bips | 4 bips |

- (A) Indicateur de mise au point
- (B) Zone de mise au point automatique (normale)
- (C) Zone MPA (en utilisant le zoom numérique ou lorsqu'il fait sombre)
- (D) Plage de mise au point
- (E) Valeur de l'ouverture*
- (F) Vitesse d'obturation*
- (G) Sensibilité ISO

* Si aucune exposition correcte ne peut être accomplie, elle sera affichée en rouge. (Toutefois, elle ne sera pas affichée en rouge si le flash est utilisé.)

Lorsque le sujet n'est pas mis au point (comme lorsqu'il n'est pas le centre de la composition de la photo que vous désirez prendre)

- 1** Dirigez la zone MPA sur le sujet, **et appuyez à mi-course sur le déclencheur** pour établir la mise au point et l'exposition.
- 2** **Appuyez et tenez le déclencheur appuyé à mi-course** tout en déplaçant l'appareil photo pour composer l'image.

• Vous pouvez réessayer plusieurs fois l'étape **1** avant d'appuyer à fond sur le déclencheur.

Nous vous conseillons d'utiliser la fonction de détection du visage pour photographier des personnes. (P82)



■ Sujet et condition d'enregistrement: avec lesquels il est difficile de faire la mise au point

- Sujets se déplaçant rapidement, sujets extrêmement lumineux ou sujets sans contraste
- Si l'affichage de la portée de l'enregistrement est apparue en rouge
- En enregistrant les sujets à travers une fenêtre ou près d'objets brillants
- Lorsqu'elle est sombre ou lorsque des instabilités surviennent
- Lorsque l'appareil photo est trop proche du sujet ou en prenant une photo de sujets qui sont proches et éloignés

Prévention d'instabilité (l'appareil photo est secoué)

Lorsque l'alerte d'instabilité [⊞] apparaît, utilisez le [STABILISAT.] (P86), un trépied ou le retardateur (P51).

- La vitesse d'obturation ralentira particulièrement dans les cas suivants. Gardez l'appareil photo immobile à partir du moment où le déclencheur est appuyé jusqu'à ce que l'image apparaisse à l'écran. Nous vous recommandons l'utilisation d'un trépied.
 - Synchro lente/Réduction yeux rouges
 - Dans le mode scène [PORTRAIT NOCT.], [PAYSAGE NOCT.], [FÊTE], [LUMIÈRE BOUGIE], [CIEL ÉTOILÉ] ou [FEU D'ARTIFICE] (P60)
 - Lorsque la vitesse d'obturation est ralentie dans [VIT. OBTU. MINI.]

Fonction de détection du sens de l'appareil

Les images enregistrées avec l'appareil photo tenu verticalement sont visualisées verticalement (pivotées). (Uniquement lorsque [ROTATION AFF] (P102) est placé sur [OUI])

- Les images peuvent ne pas être affichées verticalement si elles ont été prises avec l'appareil photo orienté vers le haut ou le bas.
- Les images animées prises avec l'appareil photo tenu verticalement ne sont pas affichées verticalement.

Mode [ENR.]: **iA PASM MS SCN E**

Prises de vues avec zoom

Utilisation du zoom optique/Utilisation du zoom optique étendu (EZ)/ Utilisation du zoom numérique

Vous pouvez zoomer vers l'avant pour rendre les objets et les gens plus proche ou zoomer en arrière pour prendre des paysages en grand-angle. Pour que les sujets apparaissent plus proches [maximum de 9,8×], ne réglez pas la taille de l'image au réglage le plus haut de chaque format (**4:3 / 3:2 / 16:9**). Des niveaux d'agrandissement plus élevés sont possible si [ZOOM NUM.] est réglé sur [OUI] dans le menu [ENR.].

Pour faire apparaître les sujets plus proches utilisez (téléobjectif)

Tournez le levier de zoom vers téléobjectif.





Pour faire apparaître les sujets plus éloignés utilisez (grand-angle)

Tournez le levier de zoom vers grand-angle.



■ Types de zoom

| Caractéristique | Zoom optique | Zoom optique étendu (EZ) | Zoom numérique |
|------------------------|--|--|---|
| Agrandissement maximum | 5× | 9,8×* | 20× [zoom optique 5× inclus] 39,1× [zoom optique extra 9,8× inclus] |
| Qualité d'image | Aucune détérioration | Aucune détérioration | Plus l'agrandissement est élevé, plus grande est la détérioration. |
| Conditions | Aucune | [FORMAT IMAG] avec EZ (P77) est sélectionné. | [ZOOM NUM.] (P85) dans le menu [ENR.] est réglé sur [OUI]. |
| Affichage à l'écran |  |  A) [EZ] est affiché. |  B) La plage du zoom numérique est affichée. |

• En utilisant la fonction zoom, une plage de mise au point estimative apparaîtra conjointement avec la barre d'affichage du zoom. (Exemple: 0.5 m -∞)

*Le niveau d'agrandissement est différent selon le réglage de la [FORMAT IMAG] et du [FORMAT].

■ Mécanisme du zoom optique étendu

Lorsque vous réglez la taille de l'image sur [3M] (3 millions de pixels), la zone DCC 12M (12,1 millions de pixels) est regroupée au centre de la zone 3M (3 millions de pixels) permettant ainsi une image avec un effet de zoom plus élevé.

Note

- Le zoom numérique ne peut pas être réglé si [A] a été sélectionné.
- L'agrandissement du zoom indiqué est approximatif.
- "EZ" est l'abréviation de "Extra optical Zoom".
- Le zoom optique est placé sur grand-angle (1×) lorsque l'appareil photo est allumé.
- Si vous utilisez la fonction zoom après avoir mis au point le sujet, mettez au point le sujet une nouvelle fois.
- Le barillet d'objectif s'étend et se rétracte selon la position du zoom. Attention à ne pas interrompre le mouvement du barillet d'objectif en tournant le levier de zoom.
- En utilisant le zoom numérique, le [STABILISAT.] peut ne pas être efficace.
- En utilisant le zoom numérique, nous vous recommandons d'utiliser un trépied et le retardateur (P51) pour prendre des photos.
- Le zoom optique étendu ne peut pas être utilisé dans les cas suivants.
 - En mode zoom macro
 - Dans le mode scène [TRANSFORMATION], [HAUTE SENS.], [RAFALE RAPIDE], [RAFALE FLASH], [PIN HOLE] ou [SABLAGE]
 - En mode image animée
- [ZOOM NUM.] ne peut pas être utilisé dans les cas suivants.
 - Dans le mode scène [TRANSFORMATION], [SPORTS], [BÉBÉ1]/[BÉBÉ2], [ANIMAL DOMES.], [HAUTE SENS.], [RAFALE RAPIDE], [RAFALE FLASH], [PIN HOLE] ou [SABLAGE]
 - Lorsque [ISO INTELLIGENT] est sélectionné

Utilisation du zoom facile

Il zoom automatiquement sur Télé (position maximale du zoom). L'agrandissement du zoom est différent selon la taille de l'image sélectionnée.

Appuyez sur [E.ZOOM].

Vous pouvez étendre encore plus la portée du zoom numérique en appuyant de nouveau sur [E.ZOOM] lorsque [ZOOM NUM.] (P85) est réglé sur [OU].

• Lorsque la taille maximale de l'image a été sélectionnée:

Le zoom s'arrête une fois arrivé sur la position maximale du zoom optique. (1)

Si [E.ZOOM] est de nouveau appuyé, le zoom continue jusqu'à la position maximale du zoom optique étendu. (2)

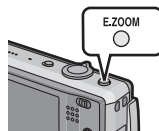

- (A) Zoom optique
- (B) Zoom optique étendu
- (C) Zoom numérique

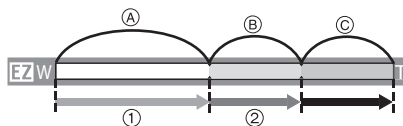

La couleur des barres du zoom et de la taille de l'image change, et la taille de l'image change de façon temporaire comme montré ci-dessous.

| Format | Taille des images |
|--------|-------------------|
| 4:3 | [12M] → [3M] |
| 3:2 | [10.5M] → [2.5M] |
| 16:9 | [9M] → [2M] |

■ Pour revenir vers Grand-angle en utilisant le zoom facile

Amenez [E.ZOOM] sur Tele (position maximale du zoom).



- Le zoom revient sur Grand angle.
- Lorsque la position du zoom revient sur Grand-angle alors que la taille maximale de l'image est sélectionnée, la taille de l'image qui a été changée dans la plage du zoom optique étendu revient à ce qu'elle était à l'origine. De plus, la taille de l'image revient à ce qu'elle était à l'origine si la position du zoom est remise dans la plage du zoom optique en utilisant le levier du zoom.

Note

- Appuyez fermement sur [E.ZOOM] jusqu'à ce que la fonction zoom soit activée.

Mode [LECT.]:

Visualisation de photos ([LECT. NORMALE])

1 Faites glisser le sélecteur [ENR.]/[LECT.] sur .

- La lecture normale est réglée automatiquement dans les cas suivants.
 - Lorsque le mode a été changé de [ENR.] à [LECT.].
 - Lorsque l'appareil photo a été allumé alors que le sélecteur [ENR.]/[LECT.] était sur .

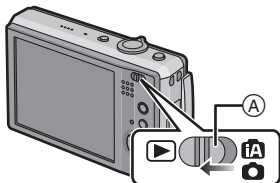

2 Faites avancer ou reculer l'image en tirant (P11) l'écran horizontalement.

Avant: tirez de la gauche vers la droite
Arrière: tirez de la droite vers la gauche

- Numéro de fichier
- Numéro de l'image
- Il est également possible de faire avancer ou reculer l'image en appuyant sur / de la touche curseur.
- La vitesse de l'image qui va vers l'avant/arrière change selon l'état de la visualisation.



■ Avance rapide/Marche arrière rapide

Appuyez et tenez / de la touche curseur.

: Marche arrière rapide

: Avance rapide

- Le numéro de fichier et le numéro de l'image peuvent uniquement être changés un par un. Relâchez / lorsque le numéro de l'image désirée apparaît pour la visualiser.
- Si vous tenez appuyé / , le nombre d'images avancées/remises en arrière augmente.

Utilisation du Zoom tactile

1 Touchez la partie à agrandir.

$1\times \rightarrow 2\times \rightarrow 4\times \rightarrow 8\times \rightarrow 16\times$

- La partie qui est touchée sera agrandie.
- L'image peut également être agrandie en tournant le levier du zoom vers [Q] (T).

**2 Déplacez la position qui doit être affichée en tirant l'image (P11).**

- Lorsque vous déplacez la section à visualiser, l'indicateur de position du zoom (A) est affichée pendant environ 1 seconde.
- La position de la partie agrandie peut également être déplacée en touchant [▲]/[▼]/[◀]/[▶], ou en appuyant sur ▲/▼/◀/▶ de la touche curseur.
- L'image retrouvera sa taille d'origine (1×) en touchant [Q_{x1.0}].
- De plus lorsque vous touchez [Q_z] ou tournez le levier de zoom vers [W], l'agrandissement diminue.

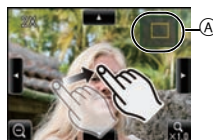
**Note**

- Cet appareil photo fonctionne conformément aux normes du système de fichiers DCF "Design rule for Camera File system" établies par JEITA "Japan Electronics and Information Technology Industries Association" et avec Exif "Exchangeable Image File Format". Les fichiers qui ne sont pas compatibles avec la norme DCF ne peuvent pas être lus.
- Plus l'image est agrandie, plus la qualité d'image se dégrade.
- Le barillet d'objectif se rétracte environ 15 secondes après le changement du mode [ENR.] au mode [LECT.].
- Si vous désirez sauvegarder les images agrandies, utilisez la fonction de recadrage. (P96)
- Les images enregistrées à l'aide d'un autre équipement peuvent ne pas être utilisables avec le zoom tactile.
- Le toucher de zoom ne peut pas être utilisé pendant la lecture d'un film ou d'images avec son.

En changeant le mode [LECT.]

1 Appuyez sur [MODE] pendant la visualisation.

- (A) Touche [MODE]

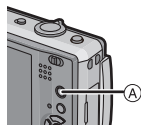

2 Touchez le mode.

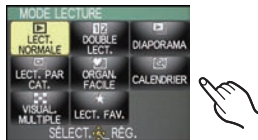

■ Liste des modes [LECT.]

[LECT. NORMALE] (P39)

Toutes les images sont visionnées.

[DIAPORAMA] (P88)

Les images sont visionnées à la suite une de l'autre.

[VISUAL. MULTIPLE] (P90)

Les images multiples sont visualisées sur un seul écran.

[CALENDRIER] (P90)

Les images sont visualisées par la date enregistrée.

[DOUBLE LECT.] (P91)

Visualisation des images en Dual Display.

[LECT. PAR CAT.] (P92)

Les images groupées dans une catégorie sont visionnées.

[LECT. FAV.] (P93)*

Vos images favorites sont visionnées.

* [LECT. FAV.] ne peut pas être sélectionnée s'il n'y a aucune image définie comme [MES FAVORIS].

[ORGAN.FACILE] (P93)

Les images peuvent être éditées/supprimées via l'écran tactile.

Mode [LECT.]: 

Effacement des images

Une fois supprimées, les images ne peuvent plus être récupérées.

- Les images de la mémoire interne ou de la carte qui sont visionnées seront supprimées.

Pour effacer une seule image

- 1 Sélectionnez l'image qui doit être supprimée, puis appuyez sur 

(A) Touche 

- 2 Touchez [EFF. VUE PAR VUE].

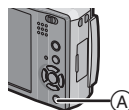

- 3 Touchez [OUI].



Pour supprimer plusieurs images (jusqu'à 50) ou toutes les images

- 1 Appuyez sur .

- 2 Touchez [EFFACEM. MULTIPLE] ou [EFFACER TOUT].

• [EFFACER TOUT] → l'étape 5.

- 3 Touchez l'image qui doit être supprimée.
(répétez cette étape)

•  apparaît sur les images sélectionnées. En touchant de nouveau, le réglage s'annule.

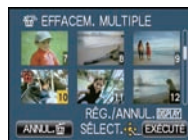

- 4 Touchez [EXÉCUTÉ].

- 5 Touchez [OUI].

■ Lorsque [EFFACER TOUT] a été sélectionné avec le réglage [MES FAVORIS] (P94)

L'écran de sélection est de nouveau affiché. Sélectionnez [EFFACER TOUT] ou [TOUT EFFACER SAUF ★], sélectionnez [OUI] et supprimez les images.

**Note**

- N'éteignez pas l'appareil photo pendant la suppression des images (pendant que [] est affiché). Utilisez une batterie suffisamment chargée ou l'adaptateur secteur (DMW-AC5E; en option) et le coupleur c.c. (DMW-DCC4; en option).
- Si vous appuyez sur [MENU/SET] pendant la suppression des images en utilisant [EFFACER MULTIPLE], [EFFACER TOUT] ou [TOUT EFFACER SAUF ★], la suppression s'arrêtera à mi-course.
- Selon le nombre d'images, la suppression peut prendre un certain temps.
- Si les images ne sont pas conformes à la norme DCF ou si elles sont protégées (P100), elles ne pourront pas être supprimées même si [EFFACER TOUT] ou [TOUT EFFACER SAUF ★] est sélectionné.

À propos de l'écran ACL

Appuyez sur [DISPLAY] pour changer l'affichage.

(A) Écran ACL

(B) Touche [DISPLAY]

• Lorsque l'écran de menu apparaît, la touche [DISPLAY] n'est pas activée.

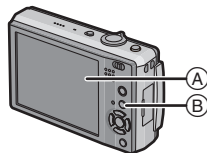

En mode enregistrement

(C) Affichage normal*1

(D) Pas d'affichage*3

(E) Aucun affichage
(grille de référence pour
l'enregistrement)*1, 2, 3

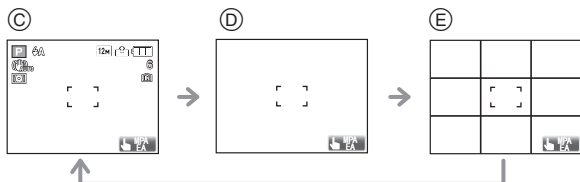

In playback mode

(F) Affichage normal

(G) Affichage avec
indications
d'enregistrement*1

(H) Pas d'affichage

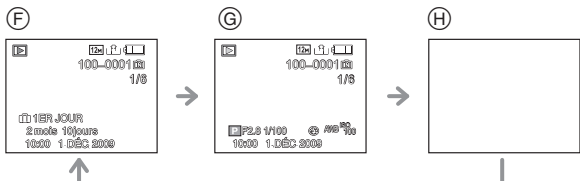

*1 Si [HISTOGRAMME] dans le menu [CONFIG.] est réglé sur [OUI], l'histogramme sera affiché.

*2 Sélectionnez le modèle de la grille de référence affichée en réglant [GRILLE DE RÉF.] dans le menu [CONFIG.]. Vous pouvez également choisir entre avoir ou ne pas avoir l'information d'enregistrement affichée lorsque la grille de référence est affichée.

*3 Si aucune opération n'est effectuée durant un certain temps, l'icône de touche disparaît.

Note

• Dans les modes scène [PORTRAIT NOCT.], [PAYSAGE NOCT.], [CIEL ÉTOILÉ] et [FEU D'ARTIFICE], la grille de référence est grise. (P60)

Grille de référence pour l'enregistrement

Lorsque le sujet est aligné sur les lignes horizontales et verticales de la grille de référence ou sur l'intersection de celles-ci, la taille, l'angle et l'équilibre du sujet sont mis en évidence.



(A) [3x3 Grid]: Ceci est utilisé pour diviser la totalité de l'écran en 3x3 pour prendre des photos avec une composition bien équilibrée.

(B) [Crosshair Grid]: Ceci est utilisé si vous désirez que le sujet soit positionné exactement au centre de l'écran.

■ A propos de l'histogramme

Un histogramme est un graphique qui affiche la luminosité le long de l'axe horizontal (noir à blanc) et le nombre de pixels à chaque niveau de luminosité sur l'axe vertical.

Il vous permet de vérifier facilement l'exposition d'une image.

Exemples d'histogramme

- ❶ Correctement exposée
 - ❷ Sous-exposée
 - ❸ Surexposée
- * Histogramme

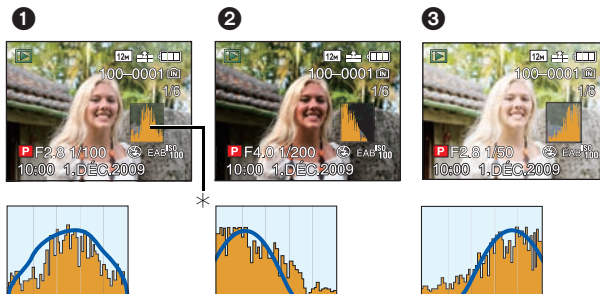

Note

- Lorsque l'image enregistrée et l'histogramme ne correspondent pas sous les conditions suivantes, l'histogramme s'affiche en orange.
 - Lorsque l'assistant de l'exposition manuelle est différent de $[\pm 0EV]$ pendant la compensation de l'exposition ou avec le mode d'exposition manuelle
 - Lorsque le flash est activé
 - Dans les modes scène [CIEL ÉTOILÉ] ou [FEU D'ARTIFICE] (P60)
 - Lorsque la luminosité de l'écran n'est pas correctement affichée dans les endroits sombres
 - Lorsque l'exposition n'est pas ajustée de façon adéquate
- L'histogramme en mode enregistrement est approximatif.
- Les histogrammes d'enregistrement et de lecture peuvent différer.
- L'histogramme de l'appareil peut différer de ceux des logiciels de traitement d'image des ordinateurs, etc.
- Les histogrammes ne sont pas affichés dans les cas suivants.
 - Mode Auto Intelligent
 - Mode images animées
 - [DOUBLE LECT.]
 - [ORGAN.FACILE]
 - [CALENDRIER]
 - [VISUAL. MULTIPLE]
 - Touchez le zoom
 - Lorsque le câble component est connecté

Mode [ENR.]: **IA PASMMS**

Prises de vues en utilisant le flash incorporé

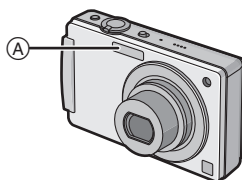

A Flash photo

Ne le couvrez pas avec votre doigt ou avec n'importe quel autre objet.

Sélection du réglage du flash approprié

Réglez le flash pour qu'il corresponde à l'enregistrement.

1 Appuyez sur ► [⚡].



2 Touchez l'élément.



- Pour des informations à propos des réglages du flash qui peuvent être sélectionnés, référez-vous à "Réglages de flash disponibles en mode enregistrement". (P47)
- Vous pouvez également appuyer à mi-course sur le déclencheur pour finir.
- L'écran de menu disparaît après environ 5 secondes. À ce moment-là, l'élément sélectionné est automatiquement validé.



| Rubrique | Description des réglages |
|---|---|
| ⚡A: AUTO | Le flash se déclenche automatiquement en fonction des conditions de prise de vue. |
| ⚡A👁️: AUTO/Réduction yeux rouges* | Le flash se déclenche automatiquement en fonction des conditions de prise de vue. Il réduit le phénomène des yeux rouges (les yeux du sujet apparaissent rouges sur la photo) en déclenchant le flash avant la prise réelle de la photo. Après cela, le flash est activé à nouveau pour la prise de vue réelle. • Utilisez cette fonction lorsque la prise de vue se fait dans un endroit sombre. |
| ⚡👁️: Toujours activé ⚡👁️👁️: Toujours activé/ Réduction yeux rouges* | Le flash se déclenche obligatoirement, à chaque prise de vue. • Utilisez ce réglage lorsque la scène est éclairée à contre-jour ou avec de la lumière fluorescente. • Le flash est réglé sur [⚡👁️👁️] uniquement lorsque vous sélectionnez le mode scène [FÊTE] ou [LUMIÈRE BOUGIE]. (P60) |
| ⚡👁️👁️: Synchro lente/ Réduction yeux rouges* | Lorsque le sujet est sur fond sombre, ce réglage ralentit la vitesse d'obturation alors que le flash se déclenche afin d'éclaircir l'arrière-plan. Cela contribue également à réduire l'effet des yeux rouges. • Utilisez ce réglage pour photographier des personnes situées devant un arrière-plan sombre. |
| 👁️👁️: Toujours désactivé | Le flash ne se déclenche jamais. • Utilisez ce réglage pour prendre des photos dans des endroits où l'usage du flash est interdit. |

* Le flash est activé deux fois. Le sujet ne devra pas bouger jusqu'à l'activation du second flash. Le laps de temps jusqu'au second flash dépend de la luminosité du sujet.

■ A propos de la correction yeux-rouges numérique























Si le flash est utilisé avec la réduction yeux-rouges ([, [, []) sélectionnée, il détectera et corrigera automatiquement les yeux-rouges de l'image.























* Il peut être impossible de corriger les yeux rouges selon les conditions d'enregistrement. Il peut également corriger des objets autres que les yeux rouges.

■ Réglages de flash disponibles en mode enregistrement

Les réglages de flash disponibles dépendent du mode d'enregistrement.

(○: Disponible, —: Non disponible, ●: Réglage du mode scène initial)

| |  |  |  |  |  |  |
|---|---|---|---|---|---|---|
|  | ○* | — | — | — | — | ○ |
|  | ○ | ○ | ○ | ○ | — | ○ |
|  | ○ | ○ | ○ | ○ | — | ○ |
|  | ○ | ○ | ○ | — | — | ○ |
|  | ○ | ○ | ○ | — | — | ○ |
|  | ○ | ● | ○ | — | — | ○ |
|  | ○ | ● | ○ | — | — | ○ |
|  | ○ | ● | ○ | — | — | ○ |
|  | ○ | ● | ○ | — | — | ○ |
|  | — | — | — | — | — | ● |
|  | — | — | — | — | — | ● |
|  | ● | — | ○ | — | — | ○ |
|  | — | — | — | ● | — | ○ |
|  | — | — | — | — | — | ● |
|  | ○ | — | ○ | — | — | ● |
|  | — | — | — | ● | ○ | ○ |

| |  |  |  |  |  |  |
|---|---|---|---|---|---|---|
|  | — | — | — | ○ | ○ | ● |
|  | ○ | ● | ○ | — | — | ○ |
|  | ○ | ● | ○ | — | — | ○ |
|  | ○ | — | ○ | — | — | ● |
|  | ○ | — | ○ | — | — | ● |
|  | — | — | — | — | — | ● |
|  | — | — | ● | — | — | — |
|  | — | — | — | — | — | ● |
|  | — | — | — | — | — | ● |
|  | — | — | — | — | — | ● |
|  | — | — | ● | — | — | ○ |
|  | ● | — | ○ | — | — | ○ |
|  | — | — | — | — | — | ● |
|  | ● | — | ○ | — | — | ○ |
|  | ● | — | ○ | — | — | ○ |
|  | — | — | — | — | — | ○ |

* Lorsque [] est sélectionné, [], [] ou [] est configuré selon le type du sujet et la luminosité.

- Le réglage du flash peut changer si le mode d'enregistrement a été modifié. Régler à nouveau le flash si nécessaire.
- Le réglage du flash est mémorisé même si l'appareil photo est éteint. Cependant, le réglage du flash du mode scène est réinitialisé lorsque le mode scène est changé.

■ Portée utile du flash

- La portée disponible du flash est approximative.

| Sensibilité ISO | Portée utile du flash disponible | |
|-----------------|----------------------------------|---------------|
| | Grand-angle | Téléobjectif |
| AUTO | 60 cm à 6,0 m | 1,0 m à 2,8 m |
| ISO80 | 60 cm à 1,7 m | 1,0 m |
| ISO100 | 60 cm à 1,9 m | 1,0 m |
| ISO200 | 60 cm à 2,7 m | 1,0 m à 1,2 m |
| ISO400 | 60 cm à 3,8 m | 1,0 m à 1,8 m |
| ISO800 | 80 cm à 5,4 m | 1,0 m à 2,5 m |
| ISO1600 | 1,15 m à 7,7 m | 1,0 m à 3,6 m |

- En mode scène [HAUTE SENS.] (P65), la sensibilité ISO change automatiquement entre [ISO1600] et [ISO6400] et la portée du flash disponible est également différente.

Grand-angle: Env. 1,15 m à env. 15,4 m

Téléobjectif: Env. 1,0 m à env. 7,3 m

- En mode scène [RAFALE FLASH] (P66), La sensibilité ISO est automatiquement changée entre [ISO100] et [ISO3200] et la portée utile du flash diffère également.

Grand-angle: Env. 60 cm à env. 4,0 m

Téléobjectif: Env. 1,0 m à env. 1,9 m

Ajuste la sortie du flash

Ajustez la sortie du flash si le sujet est petit, ou si la réflectivité est élevée ou basse.

1 Appuyez sur **▲** (☒) plusieurs fois pour afficher [FLASH].

2 Touchez la barre coulissante.

- Vous pouvez ajuster de [-2 EV] à [+2 EV] par intervalles de [1/3 EV].

- Sélectionnez [0 EV] pour revenir à la sortie du flash d'origine.

3 Touchez [SORT].

- Vous pouvez également fermer le menu en appuyant à mi-course sur le déclencheur.

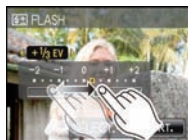

Note

- Lorsque la sortie du flash est ajustée, la valeur de sortie du flash apparaît en haut et à gauche de l'écran.
- Le réglage de la sortie du flash est mémorisé même si l'appareil photo est éteint.
- L'ajustement de la sortie du flash ne peut pas être utilisé pendant le mode scène [PAYSAGE]/[AIDE PANORAMIQUE]/[PAYSAGE NOCT.]/[CRÉPUSCULE]/[RAFALE RAPIDE]/[RAFALE FLASH]/[CIEL ÉTOILÉ]/[FEU D'ARTIFICE]/[PHOTO AÉRIENNE].

■ Vitesse d'obturation pour chaque réglage du flash

| Réglage du flash | Vitesse d'obturation (en secondes) | Réglage du flash | Vitesse d'obturation (en secondes) |
|------------------|------------------------------------|------------------|-------------------------------------|
| ⚡A | 1/30*1 à 1/2000 | ⚡S | 1*1 à 1/2000 1 ou 1/4 à 1/2000*2 |
| ⚡A | | | |
| ⚡S | | ⚡ | |

*1 Elle peut varier selon le réglage de la [VIT. OBTU. MINI.] (P86).

*2 Lorsque ISO Intelligent est sélectionné (P79)

- *2: La vitesse d'obturation passe à 1 seconde maximum dans les cas suivants.
 - Lorsque la fonction de stabilisateur optique de l'image est réglée sur [NON].
 - Lorsque l'appareil a déterminé qu'il y a de légères secousses lorsque le stabilisateur d'image optique est réglé sur [MODE1], [MODE2] ou [AUTO].
- En mode auto intelligent, la vitesse d'obturation change selon la scène identifiée.
- Il y aura des différences dans les vitesses d'obturation des modes scène mentionnées ci-dessus.

Note

- Si vous approchez le flash trop près d'un sujet, celui-ci peut être déformé ou décoloré par la chaleur ou la lumière provenant du flash.
- Lorsque vous prenez une photo au-delà de la portée utile du flash, l'exposition peut ne pas être correctement réglée et l'image peut s'éclaircir ou s'assombrir.
- Pendant le chargement du flash, l'icône du flash clignote en rouge et vous ne pouvez pas prendre de photos même si vous appuyez à fond sur le déclencheur. **Lorsque [DESACT.AUTO] est sélectionné, l'écran ACL s'éteint et l'indicateur d'état s'allume.**
- La balance des blancs peut ne pas être correctement ajustée si le niveau du flash est insuffisant pour le sujet.
- Lorsque la vitesse d'obturation est rapide, l'effet flash peut ne pas être suffisant.
- Le chargement du flash peut prendre un certain temps si vous répétez la prise de vue. Prenez la photo après la disparition de l'indicateur d'accès.
- L'effet de réduction des yeux rouges est différent selon les personnes. Par conséquent, si le sujet était loin de l'appareil photo ou s'il ne regardait pas le premier flash, l'effet peut ne pas être visible.

Mode [ENR.]: **PASME**

Prises de vues en gros plan

Ce mode permet des prises de vues en gros plan du sujet, ex : des plans rapprochés de fleurs. Vous pouvez prendre des photos en vous rapprochant du sujet jusqu'à une distance de 5 cm de l'objectif en tournant le levier du zoom le plus loin possible vers grand-angle (1×). (Mode MPA macro)
 Vous pouvez prendre une photo à l'aide du zoom numérique jusqu'à 3× tout en gardant la distance du sujet sur la position Grand-angle extrême (5 cm). (Mode zoom macro)

1 Déplacez sur ▼ [🌸].



2 Touchez l'élément.

- Vous pouvez également appuyer à mi-course sur le déclencheur pour finir.
- L'écran de menu disparaît après environ 5 secondes. À ce moment-là, l'élément sélectionné est automatiquement validé.



3 Appuyez à mi-course sur le déclencheur pour faire la mise au point, puis appuyez à fond pour prendre la photo.

- (A) Plage de mise au point
- [AF🌸] est affiché pendant le mode MPA macro et [🌸] est affiché pendant le mode zoom macro.
- Pour annuler, sélectionnez [NON] à l'étape 2.
- La plage de zoom, la plage de mise au point, et l'agrandissement du zoom sont affichés pendant l'action de zoom. La plage de zoom sera affichée en bleue (plage du zoom numérique) pendant le zoom macro.

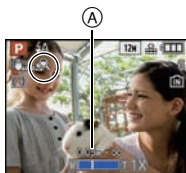

■ La plage de mise au point en mode MPA macro

* La plage de mise au point change par niveau.

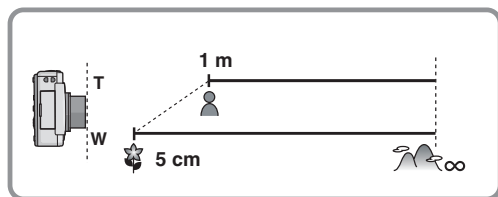

• La portée de mise au point ira de 5 cm à ∞ pendant le mode zoom macro indépendamment de la position du zoom.

Note

- Nous vous conseillons l'utilisation d'un trépied et du retardateur.
- Nous vous conseillons le réglage du flash sur [☺] en prenant des photos de sujets proches.
- Lorsque l'appareil photo se trouve à une distance du sujet qui dépasse les limites de l'objectif, il se peut que la mise au point ne soit pas adéquate même si l'indication de mise au point est affichée.
- Lorsque le sujet est proche de l'appareil photo, la plage de la mise au point est plus restreinte. Par conséquent, vous aurez des difficultés à mettre au point un sujet si la distance entre lui et l'appareil photo est changée après que la mise au point ait été faite.
- Le mode macro donne à l'appareil photo la priorité à un sujet proche de l'appareil photo. Cependant, si la distance entre l'appareil photo et le sujet est de plus de 1 m, cela prendra plus de temps de faire la mise au point.
- Lorsque vous prenez une photo près de la limite de la portée, la résolution de la périphérie de l'image peut légèrement diminuer. Il ne s'agit pas d'un mauvais fonctionnement.
- La qualité de l'image pendant l'enregistrement en [ZOOM MACRO] est plus pauvre que pendant l'enregistrement normal.
- Le zoom optique Extra et le zoom facile ne fonctionneront pas si [ZOOM MACRO] a été sélectionné.

Mode [ENR.]: **PA S M MS**

Prises de vues avec retardateur

1 Appuyez sur ◀ [☺].



2 Touchez l'élément.

- Vous pouvez également appuyer à mi-course sur le déclencheur pour finir.
- L'écran de menu disparaît après environ 5 secondes. À ce moment-là, l'élément sélectionné est automatiquement validé.



3 Appuyez à mi-course sur le déclencheur pour faire la mise au point, puis appuyez à fond pour prendre la photo.

- Le voyant du retardateur (A) clignote et l'obturateur se déclenche après un délai de 2 ou 10 secondes.
- Si vous appuyez sur [MENU/SET] alors que le retardateur est activé, le réglage du retardateur est annulé.



Note

- En utilisant un trépied etc., le réglage du retardateur sur 2 secondes constitue une manière pratique d'éviter l'instabilité provoquée par la pression du déclencheur.
- Lorsque vous appuyez une fois et à fond sur le déclencheur, le sujet est automatiquement mis au point juste avant l'enregistrement. Dans les endroits sombres, le voyant du retardateur clignotera, puis s'allumera plus lumineusement en opérant comme une lampe d'assistance pour la mise au point automatique (P87) afin de permettre à l'appareil photo de faire la mise au point du sujet.
- Nous vous conseillons d'utiliser un trépied pour enregistrer avec le retardateur.
- Le nombre d'images qui peuvent être prises en [RAFALE] est fixé à 3.
- Le nombre d'images qui peuvent être prises en mode scène [RAFALE FLASH] est fixé à 5.
- Le retardateur ne peut pas être réglé sur 2 secondes en mode auto Intelligent.
- Le retardateur ne peut pas être réglé sur 10 secondes en [AUTOPORTRAIT] en mode scène.
- Le retardateur ne peut pas être utilisé en mode scène [RAFALE RAPIDE].

Mode [ENR.]: **IA PASMMS**

Prises de vues avec mise au point et exposition verrouillées sur le sujet (MPA/EA tactile)

Il est possible de régler la mise au point et l'exposition d'un sujet spécifique sur l'écran tactile. La mise au point suivra le sujet automatiquement même s'il se déplace. (Suivi dynamique)

1 Touchez [MPA/EA].



2 Touchez le sujet.

- La zone MPA sera affichée si le sujet est reconnu, et la mise au point ainsi que l'exposition suivront les mouvements du sujet. (Suivi dynamique)
- La MPA/EA tactile est annulée en touchant [ANNUL.].



3 Appuyez à mi-course sur le déclencheur pour faire la mise au point, puis appuyez à fond pour prendre la photo.



Note

- L'échec du toucher AF/AE, la perte du sujet pendant le suivi dynamique, ou le suivi erroné d'un sujet dépend des conditions d'enregistrement dans les cas suivants.
 - Lorsque le sujet est trop petit
 - Lorsque le lieu de l'enregistrement est trop sombre
 - Lorsque le sujet se déplace trop rapidement
 - Lorsqu'un sujet différent ou l'arrière-plan est d'une couleur similaire au sujet.
 - Lorsqu'il y a des secousses
 - Lorsque le zoom est utilisé
- Si la MPA/EA tactile échoue, la zone MPA clignotera en rouge et disparaîtra. Touchez de nouveau l'écran.
- [MODE AF] sera enregistré dans [] en touchant AF/AE et le suivi dynamique ne fonctionne pas.
- Le cadre montrant la zone tactile possible est affiché si vous touchez en dehors de la zone possible. Le toucher n'est pas valide s'il est effectué en dehors de la zone tactile possible.
- La scène la plus appropriée est sélectionnée pour le sujet touché en mode auto intelligent.
- Seule la mise au point peut être réglée pendant l'exposition manuelle.
- [MPA RAPIDE] et [REC. VISAGE] ne fonctionnent pas lorsque vous touchez AF/AE.
- Le toucher AF/AE ne fonctionnera pas dans les cas suivants.
 - En mode scène [AIDE PANORAMIQUE]/[CIEL ÉTOILÉ]/[FEU D'ARTIFICE]/[PIN HOLE]/[SABLAGE].
 - Lorsqu'il est réglé sur [N/B], [SÉPIA], [FROID], et [CHAUD] dans [EFFET COUL.].
 - En mode image animée

Mode [ENR.]: **A**

Prises de vues avec réglage d'ouverture

(**A**): EA avec priorité d'ouverture)

Réglez une valeur d'ouverture élevée si vous voulez une mise au point avec un arrière-plan net. Réglez une valeur d'ouverture basse si vous voulez une mise au point avec un arrière-plan atténué.

1 Faites glisser le sélecteur [ENR.]/[LECT.] sur [**A**/O], et appuyez sur [MODE].

2 Touchez [PRIORITÉ OUVERT.].

3 Touchez la barre de réglage de l'ouverture.

(A) Barre de réglage de l'ouverture

(B) Barre de réglage de la compensation de l'exposition

- L'exposition (P57) peut être compensée en touchant la barre de réglage de la compensation de l'exposition. Touchez la valeur de compensation de l'exposition que vous désirez valider.



■ EA avec priorité d'ouverture

| Valeur d'ouverture disponible (W) (Par 1/3 EV) | | | Vitesse d'obturation (en secondes) |
|---|------|------|------------------------------------|
| F8.0 | | | 8 à 1/2000 |
| F7.1 | F6.3 | F5.6 | 8 à 1/1600 |
| F5.0 | F4.5 | F4.0 | 8 à 1/1300 |
| F3.5 | F3.2 | F2.8 | 8 à 1/1000 |

- Selon l'agrandissement du zoom, certaines de ces valeurs d'ouverture ne peuvent pas être sélectionnées.

4 Prenez les images.

Note

- La barre de réglage coulissante peut être cachée (P56).
- La luminosité de l'écran ACL peut être différente de l'image réellement enregistrée. Veuillez vérifier en mode lecture.
- Si l'exposition n'est pas correcte, la valeur d'ouverture et la vitesse d'obturation deviennent rouge lorsque le déclencheur est appuyé à mi-course.
- Réglez une valeur d'ouverture plus grande si elle est trop claire, et réglez une valeur d'ouverture plus petite si elle est trop foncée.
- Nous vous conseillons d'utiliser un trépied lorsque la vitesse d'obturation est lente.

Mode [ENR.]: **S**

Prises de vues avec réglage de la vitesse d'obturation (S: EA avec priorité d'obturation)

Lorsque vous désirez prendre une photo nette d'un sujet se déplaçant rapidement, réglez une vitesse d'obturation plus rapide. Si vous désirez créer un effet de traîne, réglez une vitesse d'obturation plus lente.

1 Faites glisser le sélecteur [ENR.]/[LECT.] sur **[A/O]**, et appuyez sur [MODE].

2 Touchez [PRIORITÉ VITESSE].

3 Touchez la barre de réglage de la vitesse d'obturation.

- (A) Barre de réglage de la vitesse d'obturation
- (B) Barre de réglage de la compensation de l'exposition
- L'exposition (P57) peut être compensée en touchant la barre de réglage de la compensation de l'exposition. Touchez la valeur de compensation de l'exposition que vous désirez valider.

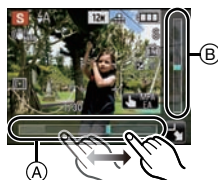

■ EA avec priorité d'obturation

| Vitesse d'obturation disponible (Sec.) (Par 1/3 EV) | | | | Valeur de l'ouverture (W) |
|--|-------|-------|--------|---------------------------|
| 8 | 6 | 5 | 4 | F2.8 à F8.0 |
| 3.2 | 2.5 | 2 | 1.6 | |
| 1.3 | 1 | 1/1.3 | 1/1.6 | |
| 1/2 | 1/2.5 | 1/3.2 | 1/4 | |
| 1/5 | 1/6 | 1/8 | 1/10 | |
| 1/13 | 1/15 | 1/20 | 1/25 | |
| 1/30 | 1/40 | 1/50 | 1/60 | |
| 1/80 | 1/100 | 1/125 | 1/160 | |
| 1/200 | 1/250 | 1/320 | 1/400 | |
| 1/500 | 1/640 | 1/800 | 1/1000 | |
| 1/1300 | | | | F4.0 à F8.0 |
| 1/1600 | | | | F5.6 à F8.0 |
| 1/2000 | | | | F8.0 |

4 Prenez les images.

Note

- La barre de réglage coulissante peut être cachée (P56).
- La luminosité de l'écran ACL peut être différente de l'image réellement enregistrée. Veuillez vérifier en mode lecture.
- Si l'exposition n'est pas correcte, la valeur d'ouverture et la vitesse d'obturation deviennent rouge lorsque le déclencheur est appuyé à mi-course.
- Nous vous conseillons d'utiliser un trépied lorsque la vitesse d'obturation est lente.

Mode [ENR.]: **M**

Prises de vues avec réglage manuel de l'exposition (M: Exposition manuelle)

Déterminez l'exposition en réglant manuellement la valeur d'ouverture et la vitesse d'obturation.

- 1** Faites glisser le sélecteur [ENR.]/[LECT.] sur **[A/O]**, et appuyez sur **[MODE]**.
- 2** Touchez **[EXPO. MANUELLE]**.
- 3** Touchez la barre de réglage de l'ouverture **(A)** ou la barre de réglage de la vitesse d'obturation **(B)**.



■ Exposition manuelle

| Valeur d'ouverture disponible (W) (Par 1/3 EV) | Vitesse d'obturation disponible (Sec.) (Par 1/3 EV) |
|---|--|
| F2.8 à F3.5 | 60 à 1/1000 |
| F4.0 à F5.0 | 60 à 1/1300 |
| F5.6 à F7.1 | 60 à 1/1600 |
| F8.0 | 60 à 1/2000 |

• Selon l'agrandissement du zoom, certaines de ces valeurs d'ouverture ne peuvent pas être sélectionnées.

4 Appuyez sur le déclencheur à mi-course.

- L'assistance de l'exposition manuelle **(C)** apparaît pendant environ 10 secondes pour indiquer l'exposition.
- Réglez la valeur d'ouverture et la vitesse d'obturation à nouveau si l'exposition n'est pas correcte.



5 Prenez les photos.

■ Assistance de l'exposition manuelle

| | |
|--|--|
| | L'exposition est correcte. |
| | Réglez une vitesse d'obturation plus rapide ou une valeur d'ouverture plus élevée. |
| | Réglez une vitesse d'obturation plus lente ou une valeur d'ouverture plus basse. |

• L'assistance de l'exposition manuelle est approximative. Il est conseillé d'enregistrer en vérifiant en mode lecture.

Note

- La luminosité de l'écran ACL peut être différente de l'image réellement enregistrée. Veuillez vérifier en mode lecture.
- Si l'exposition n'est pas correcte, la valeur d'ouverture et la vitesse d'obturation deviennent rouge lorsque le déclencheur est appuyé à mi-course.

Cachez la barre de réglage coulissante

- La barre de réglage coulissante peut être cachée en touchant [↵].
- Touchez la valeur d'ouverture, la vitesse d'obturation ou l'exposition affichée pour changer les réglages.
- La barre de réglage coulissante sera également cachée pendant la MPA/EA tactile.

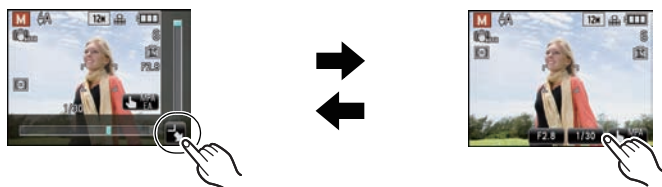

Mode[ENR.]: **PAS** MS SCN

Compensation de l'exposition

Utilisez cette fonction lorsque vous ne parvenez pas à effectuer une exposition appropriée à cause de la différence de luminosité entre le sujet et l'arrière-plan. Regardez les exemples suivants.

Sous-exposée



Correctement exposée



Surexposée



Compensation de l'exposition vers la valeur positive.

Compensation de l'exposition vers la valeur négative.

- 1 Appuyez sur **▲** jusqu'à ce que [EXPOSITION] apparaisse.



- 2 Touchez la barre coulissante.

- Sélectionnez [0 EV] pour revenir à l'exposition d'origine.



- 3 Touchez [SORT.].

- Vous pouvez également appuyer à mi-course sur le déclencheur pour finir.

Note

- EV est l'acronyme de [Exposure Value]. Il s'agit de la quantité de lumière détectée par le capteur d'images DCC en fonction de l'ouverture du diaphragme et de la vitesse d'obturation.
- La valeur de la compensation de l'exposition s'affiche dans le coin inférieur gauche de l'écran.
- L'indice de l'illumination est conservé en mémoire même si l'appareil est mis hors tension.
- L'étendue de la compensation de l'exposition sera limitée en fonction de la luminosité du sujet.
- L'exposition peut également être compensée en touchant la barre de réglage de la compensation de l'exposition en mode EA avec priorité d'ouverture ou EA avec priorité d'obturation.
- La correction de l'exposition ne peut pas être utilisée en utilisant le mode scène [CIEL ÉTOILÉ].

Prendre des photos en utilisant le Bracketing auto/Bracketing couleur

Prises de vues en rafale

Mode[ENR.]: **PASMS**

Dans ce mode, l'appareil prend automatiquement 3 photos sur une seule pression du déclencheur en échelonnant les expositions selon la plage de la compensation fixée. Vous pouvez choisir l'image désirée parmi les 3 photos avec différentes expositions.

Avec la prise de vues en rafale avec réglage automatique de l'exposition ± 1 EV

1ère photo



± 0 EV

2ème photo



-1 EV

3ème photo



+1 EV

- 1 Appuyez sur **▲ [Z]** plusieurs fois pour afficher [PRISES VUES RAFALE].



- 2 Touchez la barre coulissante.

- Lorsque vous ne désirez plus faire de prises de vues en rafale avec réglage automatique de l'exposition, sélectionnez [NON] (0).



- 3 Touchez [SORT].

- Vous pouvez également appuyer à mi-course sur le déclencheur pour finir.

Bracketing Couleur

Mode [ENR.]: **PASM**

Appuyer une fois sur le déclencheur, vous permet de prendre 3 photos en noir et blanc/standard/sépia.

1 Appuyez sur **▲** [**☰**] plusieurs fois pour afficher **[PRISES VUES RAFALE]** et touchez **[DISPLAY]**.

- Le toucher de l' [DISPLAY] vous permet d'intervenir le bracketing auto et le bracketing couleur.

**2** Touchez **[◀]/[▶]** pour afficher **[N/B/STANDARD/SÉPIA]**.**3** Touchez **[SORT.]**.

- Vous pouvez également appuyer à mi-course sur le déclencheur pour finir.

Note

- Lors du réglage de la plage auto, [**☰**] apparaît à l'écran et lors du réglage de la plage couleur, [**☰**] apparaît à l'écran.
- Lorsque vous prenez des photos à l'aide du mode de prises de vues en rafale avec réglage automatique de l'exposition, à la suite d'une compensation de l'exposition, la prise de vue se base sur l'exposition compensée. Lorsque l'exposition est compensée, la valeur de cette compensation s'affiche dans le coin inférieur gauche.
- L'exposition peut ne pas se compenser avec le réglage automatique de l'exposition en raison de la luminosité du sujet.
- La configuration du bracketing auto/bracketing couleur est annulée si vous éteignez l'appareil ou si le mode [ÉNERGIE] est activé.
- Lors du réglage du Bracketing auto/Bracketing couleur, la fonction de prévisualisation automatique est activée indépendamment de son réglage. (L'image n'est pas agrandie.) Vous ne pouvez pas régler la fonction de prévisualisation automatique dans le menu [CONFIG].
- En mode EA avec priorité d'obturation et en mode d'exposition manuelle, si la vitesse d'obturation est réglée sur un temps plus long que 1 seconde le mode de prises de vues en rafale avec réglage automatique de l'exposition est désactivé.
- [**☺**] est sélectionné pour le flash si Bracketing auto/Bracketing Couleur est réglé.
- Le mode Rafale est annulé si Bracketing auto/Bracketing Couleur est réglé.
- Celui réglé en dernier aura la préférence. (Le Bracketing auto et le Bracketing Couleur ne peuvent pas être réglé simultanément.)
- Le mode de prise de vues en rafale avec réglage automatique de l'exposition ne peut pas être utilisé avec [TRANSFORMATION], [AIDE PANORAMIQUE], [RAFALE RAPIDE], [RAFALE FLASH], [CIEL ÉTOILÉ], [PIN HOLE] et [SABLAGE] du mode scène.

Mode [ENR.]: **MS** **SCN**

Pour prendre des photos qui correspondent à la scène enregistrée (Mode scène)

Lorsque vous sélectionnez un mode scène faisant correspondre le sujet et la situation de l'enregistrement, l'appareil photo sélectionne l'exposition et la teinte optimales pour obtenir l'image désirée.

Enregistrement des scènes en mode scène (**MS**: Mon mode scène)

Dans [MODE MA SCÈNE], vous pouvez enregistrer le mode scène que vous utilisez le plus fréquemment comme un mode d'enregistrement.

1 Faites glisser le sélecteur [ENR.]/[LECT.] sur **[A/O]**, et appuyez sur [MODE].

2 Touchez [MODE MA SCÈNE].

- Lorsque Mon mode scène a été enregistré, le mode scène enregistré est affiché à la place de [MODE MA SCÈNE].



3 Touchez le mode scène pour sélectionner.

- L'écran de menu peut être changé en touchant [◀/▶] à gauche et à droite de l'écran.
- L'écran de menu est changé pour l'écran d'enregistrement du mode scène sélectionné.
- Le mode scène sélectionné est enregistré comme Mon mode scène, donc la prochaine fois que vous enregistrerez, vous pourrez le sélectionner à partir de [MODE ENR.].

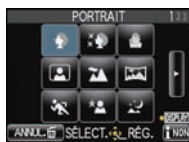

■ A propos de l'information **i**

- Si l'information est [OU], des explications concernant le mode scène sélectionné sont affichées lorsque le mode scène est touché à l'étape **3**.



■ Changement de Mon mode scène

- 1** Appuyez sur [SCN] sur l'écran d'enregistrement de Mon mode scène.
- 2** Touchez le mode scène.

Sélection du mode scène pour chaque enregistrement (**SCN**: Mode scène)

Dans le [MODE SCÈNE], vous pouvez sélectionner le mode scène chaque fois que vous effectuez un enregistrement.

- 1** A l'étape 2 ci-dessus, touchez [MODE SCÈNE].
- 2** Touchez le mode scène.

- L'écran d'enregistrement du mode scène sélectionné sera affiché.
- En touchant le [SCN] dans l'écran d'enregistrement du mode scène, il reviendra à l'écran de menu des modes scènes.

 **Note**

- La configuration du flash du mode scène est réinitialisé si le mode scène est changé.
- Lorsque vous prenez des photos en utilisant un mode scène qui n'est pas adapté à la situation, la teinte peut différer de la scène réelle.
- Les éléments suivants ne peuvent pas être sélectionnés en mode scène car l'appareil photo les ajuste automatiquement à leur réglage optimal.
 - [ISO INTELLIGENT]/[SENSIBILITÉ]/[RÉG. LIMITE ISO]/[MODE DE MES.]/[EXPOSITION I.]/[EFFET COUL.]/[RÉGL. IMAGE]/[VIT. OBTU. MINI.]/[BRACKET. COUL.]
- La MPA/EA tactile peut être utilisée sauf avec les modes scène suivants.
 - [AIDE PANORAMIQUE]/[CIEL ÉTOILÉ]/[FEU D'ARTIFICE]/[PIN HOLE]/[SABLAGE]
- [EXPOSITION I.] est activée automatiquement sauf pour les modes scène suivants.
 - [AIDE PANORAMIQUE]/[PAYSAGE NOCT.]/[NOURRITURE]/[ANIMAL DOMES.]/[RAFALE RAPIDE]/[CIEL ÉTOILÉ]/[FEU D'ARTIFICE]/[NEIGE]/[PHOTO AÉRIENNE]/[PIN HOLE]/[SABLAGE]
- La vitesse d'obturation pour les modes scènes, sauf [AIDE PANORAMIQUE], [SPORTS], [PORTRAIT NOCT.], [PAYSAGE NOCT.], [LUMIÈRE BOUGIE], [BÉBÉ 1]/[BÉBÉ 2], [ANIMAL DOMES.], [RAFALE FLASH], [CIEL ÉTOILÉ] et [FEU D'ARTIFICE], ira de 1/8ème de seconde à 1/2000ème de seconde.

 **[PORTRAIT]**

En prenant des photos de personnes se trouvant à l'extérieur en pleine journée, ce mode vous permet d'améliorer l'apparence des personnes concernées et de leur donner un grain de peau plein de santé.

■ Technique pour le mode portrait

Pour augmenter l'efficacité de ce mode:

- 1 Tournez le levier de zoom aussi loin que possible vers téléobjectif.
- 2 Rapprochez-vous du sujet pour rendre ce mode plus efficace.

 **Note**

- Le réglage par défaut du [MODE AF] est .

 **[GRAIN DE PEAU]**

En prenant des photos de personnes se trouvant à l'extérieur en pleine journée, ce mode permet de rendre la texture de leur peau plus douce qu'avec [PORTRAIT]. (Il est efficace pour prendre des photos de personne à partir du buste vers le haut.)

■ Technique du mode carnation

Pour augmenter l'efficacité de ce mode:

- 1 Tournez le levier de zoom aussi loin que possible vers téléobjectif.
- 2 Rapprochez-vous du sujet pour rendre ce mode plus efficace.

 **Note**

- Si une partie de l'arrière-plan, etc. a une couleur proche de celle de la peau, cette partie sera également adoucie.
- Ce mode peut ne pas être efficace s'il n'y a pas assez de lumière.
- Le réglage par défaut du [MODE AF] est .

 **[TRANSFORMATION]**

Le sujet peut être enregistré soit mince soit étiré, et au même moment, la peau peut être adoucie.

1 Touchez le niveau de transformation.

- Il peut être réglé depuis le menu rapide (P23).

2 Prenez la photo.



Note

- [FORMAT IMAG] et [FORMAT] sont fixés comme donnés ci-dessous.
 - [3M] pour [4:3], [25M] pour [3:2] et [2M] pour [16:9]
- [QUALITÉ] est automatiquement fixée sur [L].
- Vous pouvez prendre de photos pouvant être imprimées sur 4"×6"/10×15 cm.
- Le réglage par défaut du [MODE AF] est [AF].
- Il ne peut pas être utilisé sans avertir le propriétaire du copyright, sauf pour une utilisation privée.
- N'utilisez pas le matériel contre l'ordre public ou moral, ou pour offenser quelqu'un.
- N'utilisez pas le matériel contre les intérêts du sujet.

[A] [AUTOPORTRAIT]

Sélectionnez ceci pour vous prendre vous-même en photo.

■ Technique du mode autoportrait

- Appuyez à mi-course sur le déclencheur pour faire la mise au point. L'indicateur de retardateur clignote lorsque vous faites la mise au point. En vous assurant de tenir l'appareil photo immobile, appuyez à fond sur le déclencheur pour prendre la photo.
- Le sujet n'est pas mis au point si l'indicateur de retardateur clignote. Assurez-vous d'appuyer à mi-course sur le déclencheur pour faire à nouveau la mise au point.
- La photo enregistrée apparaît automatiquement sur l'écran ACL pour une prévisualisation.
- Si l'image est floue à cause de la vitesse d'obturation lente, nous vous conseillons d'utiliser le retardateur à 2 secondes.



Note

- La plage de mise au point est de 30 cm à 1,2 m (grand-angle).
- Vous pouvez prendre une photo de vous-même avec son (P87). Si vous faites cela, l'indicateur de retardateur clignotera pendant l'enregistrement du son.
- L'agrandissement du zoom est automatiquement déplacé vers grand angle (1×).
- Le retardateur peut uniquement être placé sur off ou sur 2 secondes, ce réglage restera jusqu'à ce que l'appareil photo soit éteint, que le mode scène soit changé ou que le mode [ENR.] ou [LECT.] soit sélectionné.
- Le mode de la fonction stabilisateur est fixé sur [MODE2]. (P86)
- Le réglage par défaut du [MODE AF] est [AF].

[P] [PAYSAGE]

Ceci vous permet de photographier un paysage étendu.

Note

- Le réglage du flash est fixé sur [OFF].
- La plage de mise au point est de 5 m à ∞.

[A] [AIDE PANORAMIQUE]

Vous pouvez prendre des photos avec les connexions adaptées pour la création d'images panoramiques.

■ Configuration de la direction de l'enregistrement

1 Touchez la direction dans laquelle prendre la photo.

- La grille de référence horizontale/verticale sera affichée.



2 Prenez la photo.

- Vous pouvez reprendre la photo en sélectionnant [REPR.].

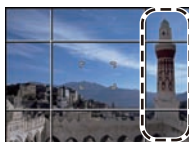

3 Touchez [SUIV.].

- Vous pouvez également appuyer à mi-course sur le déclencheur pour régler le menu.
- Une partie de l'image enregistrée sera transparente.

4 Prenez la photo après avoir déplacé l'appareil photo horizontalement ou verticalement pour que les images transparentes se superposent

- Pour prendre la troisième photo et les photos suivantes, répétez les étapes 3 et 4.
- Vous pouvez reprendre la photo en sélectionnant [REPR.].

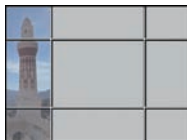

5 Touchez [SORT.].

Note

- Le réglage du flash est fixé sur [☺].
- La mise au point, le zoom, l'exposition, la balance des blancs, la vitesse d'obturation et la sensibilité ISO sont fixés sur les réglages de la première photo.
- Il se peut que l'obturateur demeure fermé (maximum d'environ 8 secondes) à la suite d'une prise de vue à cause du traitement du signal, mais ce n'est pas un mauvais fonctionnement.
- Nous vous conseillons l'utilisation d'un trépied.
- Les images enregistrées peuvent être combinées dans des images panoramiques en utilisant le logiciel "ArcSoft Panorama Maker" présent sur le CD-ROM (fourni).

[SPORTS]

Placez-vous ici lorsque vous désirez prendre des photos de scènes sportives ou d'autres événements à déplacements rapides.

Note

- Ce mode est pratique pour prendre des photos de sujets se trouvant à une distance de 5 m ou plus.
- [ISO INTELLIGENT] est activé, et le niveau de sensibilité ISO maximum devient [ISO1600].

[PORTRAIT NOCT.]

Ceci vous permet de photographier une personne et l'arrière-plan avec une luminosité proche de la réalité.

■ Technique pour le mode portrait nocturne

- Utilisez le flash. (Vous pouvez sélectionner [☺☺].)
- Puisque la vitesse d'obturation est ralentie, nous recommandons l'utilisation d'un trépied et du retardateur pour prendre des photos.
- Demandez au sujet de ne pas bouger pendant la prise de vue.
- Nous recommandons de tourner le levier de zoom vers grand-angle (1×) et d'être à environ 1,5 m du sujet pour prendre une photo.

Note

- La plage de mise au point est de 80 cm (grand-angle)/1,2 m (téléobjectif) à 5 m.
- Il se peut que l'obturateur demeure fermé (maximum d'environ 8 secondes) à la suite d'une prise de vue à cause du traitement du signal, mais ce n'est pas un mauvais fonctionnement.
- Des parasites peuvent devenir visibles lorsque vous prenez des photos dans des endroits sombres.
- Le réglage par défaut du [MODE AF] est [☺].

[PAYSAGE NOCT.]

Ceci vous permet de photographier des paysages nocturnes intenses.

■ Technique pour le mode paysage nocturne

- Lorsque l'appareil photo est réglé sur [STABILISAT.] et qu'il y a quelques instabilités, ou si [STABILISAT.] est réglé sur [NON], la vitesse d'obturation peut ralentir jusqu'à 8 secondes. Nous vous conseillons d'utiliser un trépied et le retardateur pour prendre des photos.



Note

- Le réglage du flash est fixé sur [☺].
- La plage de mise au point est de 5 m à ∞.
- Il se peut que l'obturateur demeure fermé (maximum d'environ 8 secondes) à la suite d'une prise de vue à cause du traitement du signal, mais ce n'est pas un mauvais fonctionnement.
- Des parasites peuvent devenir visibles lorsque vous prenez des photos dans des endroits sombres.

[NOURRITURE]

Ce mode vous permet de prendre des photos de nourriture avec une teinte naturelle sans affecter la lumière ambiante d'un restaurant, etc.



Note

- La plage de mise au point est de 5 cm (grand-angle)/1 m (téléobjectif) à ∞.

[FÊTE]

Sélectionnez ceci lorsque vous désirez photographier une réception de mariage, une fête en intérieur etc. Ceci vous permet de photographier des personnes et l'arrière-plan avec une luminosité proche de la réalité.

■ Technique pour le mode fête

- Utilisez le flash. (Vous pouvez sélectionner [☺☺] ou [☺☺].)
- Nous recommandons l'utilisation d'un trépied et du retardateur pour prendre des photos.
- Nous vous conseillons de tourner le levier de zoom vers grand-angle (1×) et d'être à environ 1,5 m du sujet pour prendre les photos.



Note

- Le réglage par défaut du [MODE AF] est [☺].

[LUMIÈRE BOUGIE]

Ce mode vous permet de prendre des photos avec l'atmosphère d'une lumière de bougie.

■ Technique du mode de lumière de bougie

- Ceci est plus efficace pour prendre des photos sans utiliser le flash.
- Nous recommandons l'utilisation d'un trépied et du retardateur pour prendre des photos.



Note

- La plage de mise au point est de 5 cm (grand-angle)/1 m (téléobjectif) à ∞.
- Il se peut que l'obturateur demeure fermé (maximum d'environ 1 secondes) à la suite d'une prise de vue à cause du traitement du signal, mais ce n'est pas un mauvais fonctionnement.
- Le réglage par défaut du [MODE AF] est [☺].

[BÉBÉ1] [BÉBÉ2]

Ce mode vous permet de prendre des photos d'un enfant ayant un beau teint sain. Lorsque vous utilisez le flash, la lumière provenant de celui-ci est plus faible que d'habitude.

Il est possible de sélectionner des dates d'anniversaire et des noms différents pour [BÉBÉ1] et [BÉBÉ2]. Vous pouvez choisir de les voir apparaître au moment de la visualisation, ou de les avoir incrustés sur l'image enregistrée en utilisant [CAR. TIMBRE] (P98).

■ Configuration de la date d'anniversaire/Nom**1 Touchez [RÉG.] de [ÂGE] ou [NOM].****2 Entrez la date d'anniversaire/le nom**

Date Touchez [▲]/[▼] de chaque élément pour d'anniversaire: régler l'année/mois/jour, et touchez [RÉG.].

Nom: Pour plus de détails sur la manière de saisir les caractères, lisez le chapitre [TITRE ÉDITION] à la P97.



- Lorsque la date d'anniversaire ou le nom est réglé, [ÂGE] ou [NOM] est automatiquement réglé sur [OUI].
- Si [OUI] est sélectionné alors que ni le nom ni la date d'anniversaire n'ont été configurés, l'écran de configuration apparaît automatiquement.

3 Touchez [RÉG.] pour finir.**■ Pour annuler [ÂGE] et [NOM]**

Sélectionnez le réglage [NON] à l'étape **1** de la procédure de la "Configuration Date d'anniversaire/Nom".

Note

- Le nom et l'âge peuvent être imprimés en utilisant le logiciel "PHOTOfunSTUDIO" présent sur le CD-ROM (fourni).
- Si [ÂGE] ou [NOM] est réglé sur [NON] même si la date d'anniversaire ou le nom a été sélectionné, l'âge ou le nom n'apparaîtra pas. Avant de prendre des photos, réglez [ÂGE] ou [NOM] sur [OUI].
- La plage de mise au point est de 5 cm (grand-angle)/1 m (téléobjectif) à ∞.
- [ISO INTELLIGENT] est activé, et le niveau de sensibilité ISO maximum devient [ISO1600].
- Si l'appareil photo est allumé avec [BÉBÉ1]/[BÉBÉ2] sélectionné, l'âge et le nom sont affichés dans le coin inférieur gauche de l'écran pendant 5 secondes, en compagnie de l'heure et de la date du jour.
- Si l'âge n'est pas correctement affiché, vérifiez le réglage de l'horloge et de l'anniversaire.
- La configuration de la date d'anniversaire et celle du nom peuvent être réinitialisées avec [RESTAURER].
- Le réglage par défaut du [MODE AF] est [AF].

[ANIMAL DOMES.]

Sélectionnez cela si vous désirez prendre des photos d'un animal de compagnie tel qu'un chien ou un chat. Vous pouvez configurer le nom et la date d'anniversaire de votre animal. Vous pouvez choisir de les voir apparaître au moment de la visualisation, ou de les avoir incrustés sur l'image enregistrée en utilisant [CAR. TIMBRE] (P98).

Pour avoir des informations sur l' [ÂGE] ou le [NOM], référez-vous à [BÉBÉ1]/[BÉBÉ2] à la P64.

Note

- Le réglage par défaut de la lampe d'assistance pour la mise au point automatique est [NON].
- Le réglage par défaut du [MODE AF] est [AF].
- Référez-vous à [BÉBÉ1]/[BÉBÉ2] pour avoir des informations sur ce mode.

[HAUTE SENS.]

Ce mode diminue l'instabilité des sujets, et vous permet de prendre des photos de ces sujets dans des pièces faiblement éclairées. (Sélectionnez ceci pour un traitement haute sensibilité. La sensibilité change automatiquement entre [ISO1600] et [ISO6400].)

■ Format et taille de l'image**1 Touchez la taille de l'image et le format pour les sélectionner.**

- 3M (4:3), 2,5M (3:2) ou 2M (16:9) est sélectionné pour la taille de l'image.

2 Prenez la photo.**Note**

- [QUALITÉ] est automatiquement fixée sur [L].
- Vous pouvez prendre de photos pouvant être imprimées sur 4"×6"/10×15 cm.
- La plage de mise au point est de 5 cm (grand-angle)/1 m (téléobjectif) à ∞.

 [RAFALE RAPIDE]

Ceci est un mode qui convient pour les mouvements rapides des pieds ou pour des moments décisifs.

■ Format et taille de l'image

1 Touchez [PRIORITÉ VITESSE.] ou [PRIORITÉ IMAGE].

2 Touchez la taille de l'image et le format pour sélectionner.

- 3M (4:3), 2,5M (3:2) ou 2M (16:9) est sélectionné comme taille de l'image.

3 Prenez la photo.

- Les photos sont prises de manière continue tant que le déclencheur est enfoncé complètement.

| | |
|---------------------------------------|---|
| Vitesse de rafale maximale | env. 10 images/seconde (Priorité Vitesse) env. 6 images/seconde (Priorité Image) |
| Nombre d'images enregistrables | env. de 15 à 100 |

- La vitesse de rafale change selon les conditions d'enregistrement.
- Le nombre de photos enregistrées en rafale est limité par les conditions de prise de vue et par le type et/ou l'état de la carte.
- Le nombre de photos enregistrées en rafale augmente immédiatement après le formatage.

Note

• Le réglage du flash est fixé sur .

• [QUALITÉ] est automatiquement fixée sur .

• Vous pouvez prendre de photos pouvant être imprimées sur 4"×6"/10×15 cm.

• La plage de mise au point est de 5 cm (grand-angle)/1 m (téléobjectif) à ∞.

• La mise au point, le zoom, l'exposition, la balance des blancs, la vitesse d'obturation et la sensibilité ISO sont fixés sur les réglages de la première photo.

• La sensibilité ISO est ajustée automatiquement. Notez, cependant, que la sensibilité ISO est hautement élevée pour effectuer une vitesse d'obturation rapide.

• Selon les conditions des opérations, cela peut prendre du temps d'effectuer la prochaine photo si vous répétez la prise de vue.

 [RAFALE FLASH]

Les photos sont prises sans interruption avec le flash. Cela est pratique pour prendre des photos sans interruption dans des endroits sombres.

■ Format et taille de l'image

1 Touchez la taille de l'image et le format pour sélectionner.

- 3M (4:3), 2,5M (3:2) ou 2M (16:9) est sélectionné comme taille de l'image.

2 Prenez la photo.

- Les photos sont prises de manière continue tant que le déclencheur est enfoncé complètement.

| | |
|---------------------------------------|---------------|
| Nombre d'images enregistrables | Max. 5 images |
|---------------------------------------|---------------|

Note

• [QUALITÉ] est automatiquement fixée sur .

• Vous pouvez prendre de photos pouvant être imprimées sur 4"×6"/10×15 cm.

• La vitesse d'obturation est de 1/30ème de seconde à 1/2000ème de seconde

• La plage de mise au point est de 5 cm (grand-angle)/1 m (téléobjectif) à ∞.

• La mise au point, le zoom, l'exposition, la vitesse d'obturation, la sensibilité ISO, et le niveau du flash sont fixés à la configuration de la première image.

• [ISO INTELLIGENT] est activé, et le niveau de sensibilité ISO maximum devient [ISO3200].

• Voyez la Note à la P49 pour utiliser le flash.

[CIEL ÉTOILÉ]

Ceci vous permet de prendre des photos vives d'un ciel étoilé ou d'un sujet sombre.

■ Réglage de la vitesse d'obturation

Sélectionnez une vitesse d'obturation entre [15 S], [30 S] ou [60 S].

1 Touchez le nombre de secondes pour le sélectionner.

- Il est également possible de changer le nombre de seconde en utilisant le menu rapide. (P23)

2 Prenez la photo.

- Appuyez à fond sur le déclencheur pour afficher l'écran de compte à rebours. Ne bougez pas l'appareil photo après que cet écran soit affiché. À la fin du compte à rebours, [ATTENDRE SVP] est affiché pendant la même durée que la vitesse d'obturation sélectionnée pour le traitement du signal.
- Appuyez sur [MENU/SET] pour arrêter de prendre des photos tandis que l'écran de compte à rebours est affiché.



■ Technique du mode ciel étoilé

- L'obturateur s'ouvre pendant 15, 30 ou 60 secondes. Utilisez un trépied. Nous vous recommandons également d'utiliser le retardateur pour prendre la photo.

Note

- Le réglage du flash est fixé sur [☹].
- La fonction de stabilisateur optique de l'image est fixée sur [NON].
- La sensibilité ISO est réglée sur [ISO80].

[FEU D'ARTIFICE]

Ce mode vous permet de prendre de magnifiques photos de feux d'artifices qui explosent dans un ciel nocturne.

■ Technique pour le mode feux d'artifices

- Puisque la vitesse d'obturation ralentit, nous vous conseillons d'utiliser un trépied.

Note

- Le réglage du flash est fixé sur [☹].
- Ce mode est plus efficace lorsque le sujet se trouve à 10 m ou plus.
- La vitesse d'obturation change comme décrit ci-dessous.
 - Lorsque [NON] est sélectionné pour la fonction de stabilisation optique de l'image: Fixée à 2 secondes
 - Lorsque [AUTO], [MODE1] ou [MODE2] est sélectionné pour la fonction de stabilisateur optique de l'image: 1/4ème de seconde ou 2 secondes (La vitesse d'obturation sera de 2 secondes uniquement lorsque l'appareil photo a déterminé qu'il y a de légers vacillements comme en utilisant un trépied, etc.)
 - Vous pouvez changer la vitesse d'obturation en corrigeant l'exposition.
- La zone de mise au point n'est pas affichée.
- La sensibilité ISO est réglée sur [ISO80].

[CRÉPUSCULE]

Sélectionnez ceci lorsque vous désirez prendre des photos d'un coucher de soleil. Cela permet de prendre des photos frappantes de la couleur rouge du soleil.

Note

- Le réglage du flash est fixé sur [☹].

[PLAGE]

Ceci vous permet de prendre des photos qui rendent encore plus vif le bleu de la mer, du ciel etc. Il permet également d'éviter la sous-exposition des gens placés sous les rayons du soleil.

Note

- Le réglage par défaut du [MODE AF] est [AF-LOCK].
- Ne touchez pas l'appareil photo avec les mains mouillées.
- Le sable ou l'eau de mer causera le mauvais fonctionnement de l'appareil photo. Assurez-vous que ni l'un ni l'autre n'entre dans l'objectif ou les connecteurs.

[NEIGE]

Ceci vous permet de prendre des photos qui rendent le blanc de la neige encore plus blanc sur des pistes de ski ou une montagne enneigée.

[PHOTO AÉRIENNE]

Ce mode vous permet de prendre des photos à travers le hublot d'un avion.

■ Technique du mode photo aérienne

- Nous vous conseillons d'utiliser cette technique s'il est difficile de faire la mise au point en prenant des photos de nuages, etc. Dirigez l'appareil photo vers quelque chose ayant un contraste élevé, appuyez à mi-course sur le déclencheur pour fixer la mise au point, puis dirigez l'appareil vers le sujet et appuyez à fond sur le déclencheur pour prendre la photo.

Note

- Le réglage du flash est fixé sur [OFF].
- La plage de mise au point est de 5 m à ∞.
- Éteignez l'appareil photo durant le décollage et l'atterrissage.
- Pour utiliser l'appareil photo, suivez toutes les instructions de la cabine passagers.
- Attention aux reflets du hublot.

[PIN HOLE]

L'image est prise plus sombre et avec une mise au point douce autour des sujets.

■ Format et taille de l'image

1 Touchez la taille de l'image et le format pour les sélectionner.

- 3M (4:3), 2,5M (3:2) ou 2M (16:9) est sélectionné comme taille de l'image.

2 Prenez la photo.

Note

- [QUALITÉ] est automatiquement fixée sur [S.M.].
- Vous pouvez prendre de photos pouvant être imprimées sur 4"×6"/10×15 cm.
- La plage de mise au point est de 5 cm (grand-angle)/1 m (téléobjectif) à ∞.
- La détection visage peut ne pas fonctionner normalement dans les endroits sombres tout autour des bords de l'écran.



 [SABLAGE]

La photo est prise avec une texture grenue comme si du sable avait été soufflé.

■ Format et taille de l'image

1 Touchez la taille de l'image et le format pour les sélectionner.

- 3M (4:3), 2,5M (3:2) ou 2M (16:9) est sélectionné comme taille de l'image.

2 Prenez la photo.



Note

- [QUALITÉ] est automatiquement fixée sur [■■■].
- Vous pouvez prendre de photos pouvant être imprimées sur 4"×6"/10×15 cm.
- La sensibilité ISO est réglée sur [ISO1600].
- La plage de mise au point est de 5 cm (grand-angle)/1 m (téléobjectif) à ∞.



Mode [ENR.]: 

Mode images animées

1 Faites glisser le sélecteur [ENR.]/[LECT.] sur , et appuyez sur [MODE].

2 Touchez [IMAGE ANIMÉE].

3 Appuyez à mi-course sur le déclencheur pour faire la mise au point, puis enfoncez-le à fond pour démarrer l'enregistrement.

(A) Enregistrement sonore

- Le temps d'enregistrement disponible (B) est affiché en haut à droite et le temps d'enregistrement passé (C) est affiché en bas à droite de l'écran.
- Après avoir appuyé à mi-course sur le déclencheur, relâchez-le d'un coup. Si la touche est tenue enfoncée, le son ne sera pas enregistré pendant quelques secondes lors du départ de l'enregistrement.
- Lorsque le sujet est mis au point, l'indicateur de mise au point s'allume.
- La mise au point et le zoom sont fixés sur le réglage du début de l'enregistrement (la première image).
- Le son est également enregistré en simultanément par le microphone intégré de l'appareil. (Les films ne peuvent pas être enregistrés sans le son.)

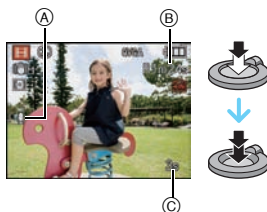

4 Appuyez à fond sur le déclencheur pour arrêter l'enregistrement.

- Si la mémoire interne ou la carte est pleine en cours d'enregistrement, l'appareil photo l'arrête automatiquement.

Changement de la configuration de la qualité d'enregistrement

- Lorsque vous réglez la qualité d'enregistrement sur [HD], [WVGA] ou [VGA], nous vous conseillons d'utiliser une carte à vitesse rapide avec "10MB/s" ou plus inscrit sur le paquet.

1 Appuyez sur [MENU/SET].

2 Appuyez sur ▲/▼ pour sélectionner [QUALITÉ ENR.], puis appuyez sur ►.

3 Appuyez sur ▲/▼ pour sélectionner la rubrique, puis appuyez sur [MENU/SET].



| Rubrique | Taille des images | fps | Format |
|----------|-------------------|-----|--------|
| HD * | 1280×720 pixels | 30 | 16:9 |
| WVGA * | 848×480 pixels | 30 | |
| VGA * | 640×480 pixels | 30 | 4:3 |
| QVGA | 320×240 pixels | 30 | |

- [HD] peut être apprécié à la TV avec une grande qualité de cinéma en employant le câble component (DMW-HDC2; en option). Référez-vous au chapitre "Visualisation sur un téléviseur avec une prise component" (P113) pour plus de détails.

*Ne peut pas être enregistré sur la mémoire interne.

4 Appuyez sur [MENU/SET] pour fermer le menu.

- Vous pouvez également appuyer à mi-course sur le déclencheur pour fermer le menu.

Note

- **Le réglage du flash est fixé sur [☺].**
- Référez-vous à la P132 pour des informations à propos de la durée d'enregistrement disponible.
- La durée d'enregistrement disponible affichée à l'écran peut ne pas diminuer régulièrement.
- Selon le type de la carte, l'indicateur d'accès à la carte peut apparaître pendant un certain temps, après l'enregistrement des films. Il ne s'agit pas d'un mauvais fonctionnement.
- Les films peuvent être enregistrés sans interruption pendant une durée allant jusqu'à 15 minutes. Aussi, l'enregistrement sans interruption de plus de 2 Go n'est pas possible. (Exemple: [8m 20s] avec [HD])
Le temps restant pour l'enregistrement en continu s'affiche à l'écran.
La durée restante pour un enregistrement sans interruption est affichée à l'écran.
- Lorsque les images animées enregistrées avec l'appareil photo sont visionnées avec un autre appareil, la qualité de l'image et du son peut être altérée ou il peut être impossible de les lire. De même, les informations d'enregistrement peuvent ne pas être affichées correctement.
- Le son des images animées ou des images avec son enregistré à l'aide de cet appareil photo ne peut pas être lu sur les anciens modèles d'appareil photo numérique de Panasonic (LUMIX) lancés avant juillet 2008.
- En mode film, les fonctions suivantes ne peuvent pas être utilisées.
 - Touchez MPA/EA
 - Fonction de détection du sens de l'appareil
- En mode film, [MODE AF] est fixé sur [AF], [STABILISAT.] sur [MODE1].
- Cet appareil ne peut pas enregistrer d'images animées sur des cartes MultiMediaCard.
- Comparés aux photos, les films peuvent avoir un angle de vue plus proche.

Mode [ENR.]: **IA PASM SCN**

Prendre une photo avec la fonction reconnaissance faciale

Pour des détails sur le menu du mode [ENR.], référez-vous à la P22.

Fonctions de la reconnaissance du visage

Réglez [REC. VISAGE] dans le menu du mode [ENR.] sur [OUI]. Les choses suivantes seront alors possibles en utilisant la fonction de reconnaissance faciale.

- Il recherchera un visage semblable au visage enregistré, en réglant la mise au point et l'exposition de façon préférentielle.
- Si un nom est défini pour le visage enregistré, ce nom est affiché lorsque l'appareil photo détecte le visage enregistré.
- L'appareil photo se rappellera du visage pendant la reconnaissance faciale si l' [ENREGISTR. AUTO] est réglé sur [OUI], et détectera automatiquement un visage plusieurs fois photographié, en affichant l'écran d'enregistrement de la reconnaissance faciale.
- Il est possible d'afficher le nom pendant la lecture, ou de n'afficher que l'image avec ce nom avec [LECT. PAR CAT.]. (P92)



Configuration visage

6 images de visage peuvent être enregistrées avec des informations telle que le nom et la date d'anniversaire. Il facilite l'identification en enregistrant plusieurs images de la même personne.

■ Enregistrement à partir du menu du mode [ENR.]

1 Appuyez sur [REC. VISAGE] du menu mode [ENR.], puis appuyez sur ►. (P22)

2 Appuyez sur ▲/▼ pour sélectionner [RÉG.] et appuyez sur [MENU/SET].

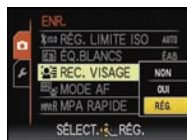

3 Appuyez sur ▲/▼ pour sélectionner [MEMOIRE] puis appuyez sur [MENU/SET].

- Une liste de personnes enregistrées est affichée lorsqu'il y a 6 personnes déjà enregistrées. Sélectionnez la personne qui doit être remplacée. Les informations de la personne remplacée seront supprimées.
- Pour changer des visages déjà enregistrés, sélectionnez [ÉDITION], sélectionnez les images et poursuivez à partir de l'étape 6.



4 Prenez la photo en ajustant le visage à l'aide du guide.

- Le visage de sujets autres que des personnes (animaux domestiques, etc.) ne peut pas être enregistré.
- Prenez une photo d'un visage de l'avant

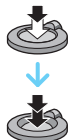

5 Appuyez sur ◀ pour sélectionner [OUI], puis appuyez sur [MENU/SET].

6 Touchez l'élément.

[NOM]:

Le nom peut être enregistré.
Pour plus de détails sur la manière de saisir les caractères, lisez le chapitre [TITRE ÉDITION] à la P97.

Ⓐ Image du visage

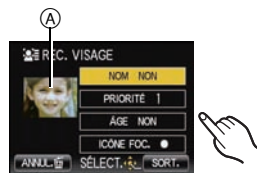

Écran d'édition

[PRIORITÉ]:

La mise au point et l'exposition sont préférentiellement ajustées pour les visages à priorité élevée.

La priorité peut être changée avec l'opération suivante.
Touchez la position de priorité que vous désirez déplacer.

[ÂGE]:

Réglez l'année/mois/jour en touchant [▲]/[▼] pour chaque élément, et touchez [RÉG.].

[ICÔNE FOC.]:

L'icône de mise au point qui est affichée lorsque la mise au point est réglée peut être changée.
Sélectionnez et touchez l'icône de mise au point.

- La photo du visage peut être reprise en touchant Ⓐ dans l'écran d'édition.
Revenez à l'étape 4 en touchant [OUI].

7 Touchez [SORT.].

■ Enregistrement à partir de l'écran d'enregistrement automatique

Si l' [ENREGISTR. AUTO] est réglé sur [OUI] à l'étape 3 de la "Configuration visage", l'écran d'enregistrement s'affichera automatiquement après la prise en photo d'un visage ayant le plus grand nombre d'apparition.

(La norme pour l'affichage de l'écran d'enregistrement est de 5 fois. Il est pas compté lorsque la rafale et la prise de vue en rafale/bracket couleur sont réglés.)

1 Appuyez sur ◀ pour sélectionner [OUI], puis appuyez sur [MENU/SET].

- L'écran de sélection est de nouveau affiché si [NON] est sélectionné, et lorsque [OUI] est sélectionné avec ◀, [ENREGISTR. AUTO] sera réglé sur [NON].

2 Utilisez l'opération de l'étape 6 et poursuivre dans "Configuration visage".

- L'écran d'enregistrement automatique n'est pas affiché s'il y a 6 personnes déjà enregistrées.



■ Suppression des informations des visages enregistrés

- 1 A l'étape 3 de la "Configuration visage", appuyez pour sélectionner [EFF.] puis appuyez sur [MENU/SET].
- 2 Touchez l'image de la personne à supprimer.
- 3 Touchez [OUI].

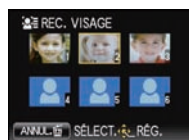

Note

- [MODE AF] est fixée sur [AF].
- La reconnaissance faciale peut être impossible ou peut ne pas reconnaître correctement les visages même les visages enregistrés dans les exemples suivants, selon l'expression du visage et l'environnement.
 - Lorsque le visage n'est pas face à l'appareil photo
 - Lorsque le visage se situe dans un angle
 - Lorsque le visage est extrêmement lumineux ou sombre
 - Cachés par des lunettes de soleil, réflexion de la lumière sur les verres, cheveux, chapeau, etc.
 - Lorsque le visage apparaît petit à l'écran
 - Le visage n'est pas entièrement à l'écran
 - Lorsque les caractéristiques faciales distinctes ont changé avec l'âge
 - L'expression du visage est très différente
 - Lorsqu'il y a peu de contraste sur les visages
 - Lorsqu'il y a des mouvements rapides
 - Lorsque l'appareil photo est secoué
 - Lorsque le zoom numérique est utilisé
- Après avoir appuyé sur l'obturateur à mi-chemin, l'information de l'image d'une personne différente peut être ajoutée quand l'appareil photo est tourné vers un sujet différent pour prendre la photo.
- Lorsqu'une personne qui a été enregistrée n'est pas reconnue, corrigez en ré-enregistrant.
- [REC. VISAGE] peut être utilisée dans les modes scène suivants.
 - [PORTRAIT]/[GRAIN DE PEAU]/[AUTO PORTRAIT]/[PAYSAGE]/[SPORTS]/[PORTRAIT NOCT.]/[FÊTE]/[LUMIÈRE BOUGIE]/[BÉBÉ 1]/[BÉBÉ 2]/[ANIMAL DOMES.]/[CRÉPUSCULE]/[HAUTE SENS.]/[PLAGE]/[NEIGE]/[PIN HOLE]
- Le nom enregistré avec [REC. VISAGE] ne s'affiche pas avec une image ayant un nom réglé dans [BÉBÉ 1]/[BÉBÉ 2] et [ANIMAL DOMES.] du mode scène, [LIEU] dans date de voyage, ou des caractères paramétrés avec [TITRE ÉDITION].
- Le logiciel "PHOTOfunSTUDIO" présent sur le CD-ROM (fourni) permet de vérifier les informations de 3 personnes maximum enregistrés sur une seule photo.

Mode [ENR.]: **IA PASM MS SCN**

Fonctions pratiques pour les destinations de voyage

Enregistrement du jour de vacances où vous prenez la photo

Pour plus de détails sur les réglages du menu [CONFIG.], référez-vous à la P22.

Si vous réglez la date de départ ou la destination de voyage à l'avance, le nombre de jours s'étant écoulés depuis la date de départ (à quel jour de vos vacances vous êtes) est enregistré lors de la prise de vue. Vous pouvez afficher le nombre de jours s'étant écoulés lors de la lecture des images et l'imprimer sur les images enregistrées avec [CAR. TIMBRE] (P98).

• Le nombre de jours passés depuis la date de départ peut être imprimé en utilisant le logiciel "PHOTOfunSTUDIO" présent sur le CD-ROM (fourni).

• **Sélectionnez [REGL.HORL.] pour définir à l'avance la date et l'heure en cours. (P20)**

1 Sélectionnez [DATE VOYAGE] à partir du menu [CONFIG.], puis appuyez sur ►.



2 Appuyez sur ▲ pour sélectionner [CONF. VOYAGE], puis appuyez sur ►.

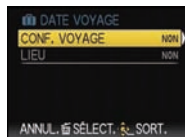

3 Appuyez sur ▼ pour sélectionner [RÉG.] et appuyez sur [MENU/SET].

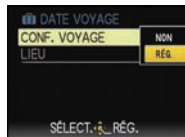

4 Appuyez sur ▲/▼/◀/▶ pour régler la date de départ (année/mois/jour), puis appuyez sur [MENU/SET].

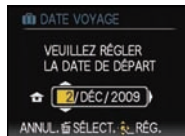

5 Appuyez sur ▲/▼/◀/▶ pour régler la date de retour (année/mois/jour), puis appuyez sur [MENU/SET].

- Si vous ne désirez pas régler la date de retour, appuyez sur [MENU/SET] pendant que la barre de la date est affichée.

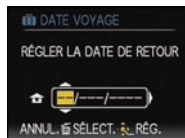

6 Appuyez sur ▼ pour sélectionner [LIEU], puis appuyez sur ►.

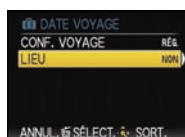

7 Appuyez sur ▼ pour sélectionner [RÉG.] et appuyez sur [MENU/SET].

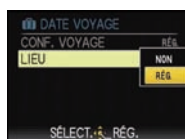

8 Entrez le lieu.

- 1 Appuyez sur ▲/▼/◀/▶ pour sélectionner le texte, puis appuyez sur [MENU/SET] pour valider.
 - 2 Appuyez sur ▲/▼/◀/▶ pour déplacer le curseur vers [SORT.] et appuyez sur [MENU/SET] pour terminer l'entrée de texte.
- Appuyez sur [DISPLAY] pour changer le texte entre [A] (majuscules), [a] (minuscules) et [&1] (caractères spéciaux et numériques).

9 Appuyez sur [MENU/SET] deux fois pour fermer le menu.

10 Prenez une photo.

- Le nombre de jours écoulés depuis la date de départ est affiché pendant environ 5 secondes si cet appareil est allumé etc. après le réglage de la date de voyage ou lorsque la date de voyage est sélectionnée.
- Lorsque la date de voyage est réglée, [📷] apparaît en bas à droite de l'écran.

■ Annulation de la date de voyage

La date de voyage est automatiquement annulée si la date en cours est postérieure à la date de retour. Si vous désirez annuler la date du voyage avant la fin des vacances, sélectionnez [NON] sur l'écran montré à l'étape 3 ou 7 puis appuyez deux fois sur [MENU/SET]. Si [CONF. VOYAGE] est réglé sur [NON] à l'étape 3, [LIEU] sera également réglé sur [NON].

Note

- La date de début du voyage est établie sur la base de la date entrée au moment du réglage de l'horloge et de la date de départ réglée. Si vous réglez [HEURE MOND.] (P76) en fonction du lieu de la destination, la date de voyage est calculée en utilisant les réglages de la date de l'horloge et du lieu de la destination du voyage.
- Le réglage de la date de voyage est mémorisé même si l'appareil photo est éteint.
- Si [DATE VOYAGE] est réglée sur [NON], le nombre de jours écoulés depuis la date de départ ne sera pas enregistré même si vous avez réglé la date de voyage ou la date de return. Même si [DATE VOYAGE] est réglée sur [RÉG.] après les prises de vues, le jour de vacances durant lequel les photos ont été prises n'est pas affiché.
- Si, après avoir réglé une date de départ, vous prenez une photo avant cette date, le signe moins [-] est affiché en orange et la journée de vacances à laquelle la photo a été prise n'est pas enregistrée.
- Si la date de voyage est affichée en blanc ainsi [-] (moins), il y a une différence d'heure qui implique un changement de date entre [DÉPART] et [ARRIVÉE]. (Cela sera enregistré)
- Le texte validé comme [LIEU] peut être édité plus tard avec [TITRE ÉDITION].
- Les noms pour [BÉBÉ1]/[BÉBÉ2] et [ANIMAL DOMES.] ne seront pas enregistrés si [LIEU] est réglé.
- [LIEU] ne peut pas être enregistré en prenant des films.
- Le mode auto intelligent ne peut pas être réglé La configuration d'un autre mode d'enregistrement sera reflété.

Dates/Heures des Enregistrements dans des Lieux de voyages Étrangers (Heure Mondiale)

Pour plus de détails sur les réglages du menu [CONFIG.], référez-vous à la P22.

Vous pouvez afficher l'heure locale des lieux de destination de voyage et les enregistrer sur la photo que vous prenez.

- Sélectionnez [RÉGL.HORL.] pour définir à l'avance la date et l'heure en cours. (P20)

1 Sélectionnez [HEURE MOND.] à partir du menu [CONFIG.], et appuyez sur ►.

- Lors de la première utilisation de l'appareil photo après son achat, le message [RÉGLER LA ZONE DE DÉPART] apparaît. Appuyez sur [MENU/SET], et réglez le lieu de résidence sur l'écran de l'étape 3.



- 2** Appuyez sur ▼ pour sélectionner [DÉPART], puis appuyez sur [MENU/SET].

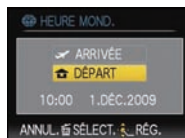

- 3** Appuyez sur ◀/▶ pour sélectionner le lieu d'origine, puis appuyez sur [MENU/SET].

- (A) Heure actuelle
(B) Heure de différence par rapport à l'heure GMT (Greenwich Mean Time)

- Si l'heure d'été [☀️] est utilisée dans le lieu d'origine, appuyez sur ▲. Appuyez à nouveau sur ▲ pour revenir à l'heure d'origine.
- Le réglage de l'heure d'été du lieu d'origine n'avance pas l'horloge d'une heure. Avancez l'horloge d'une heure.



- 4** Appuyez sur ▲ pour sélectionner [ARRIVÉE], puis appuyez sur [MENU/SET].

- (C) Selon le réglage, l'heure du lieu de destination du voyage ou l'heure locale est affichée.



- 5** Appuyez sur ◀/▶ pour sélectionner le lieu de destination du voyage et appuyez sur [MENU/SET] pour mémoriser.

- (D) Heure actuelle du lieu de destination
(E) Heure de différence

- Si l'heure d'été [☀️] est utilisée à la destination du voyage, appuyez sur ▲. (L'heure avance par saut d'une heure.) Appuyez sur ▲ de nouveau pour revenir à l'heure d'origine.



- 6** Appuyez sur [MENU/SET] pour fermer le menu.

Note

- Lorsque les vacances sont terminées, remettez le réglage sur [DÉPART] en effectuant les étapes 1, 2 et 3.
- Si [DÉPART] est déjà réglé, changez uniquement le lieu de destination du voyage, et utilisez-le.
- Si vous ne trouvez pas le lieu de destination parmi ceux affichés à l'écran, sélectionnez par la différence d'heure du lieu d'origine.
- L'icône du lieu de destination du voyage [✈️] apparaît pendant la visualisation des photos prises dans le lieu de destination du voyage.

Utilisation du menu du mode [ENR.]

📷 [FORMAT IMAG]

Pour des détails sur le menu du mode [ENR.], référez-vous à la P22.

Réglez le nombre de pixels. Plus le nombre de pixels est élevé, plus la finesse des détails de l'image apparaîtra même si elle est imprimée sur une grande feuille.

Modes applicables: **TA PASM SCS**

■ Lorsque le format est [4:3].

* Cette rubrique ne peut pas être sélectionnée en mode auto intelligent.

| | |
|-----------------|------------------|
| 12M (12M) | 4000×3000 pixels |
| 8M (8M EZ)* | 3264×2448 pixels |
| 5M (5M EZ) | 2560×1920 pixels |
| 3M (3M EZ) | 2048×1536 pixels |
| 2M (2M EZ)* | 1600×1200 pixels |
| 0.3M (0,3M EZ)* | 640×480 pixels |

■ Lorsque le format est [3:2].

| | |
|-----------------|------------------|
| 10.5M (10,5M) | 4000×2672 pixels |
| 7M (7M EZ)* | 3264×2176 pixels |
| 4.5M (4,5M EZ)* | 2560×1712 pixels |
| 2.5M (2,5M EZ)* | 2048×1360 pixels |

■ Lorsque le format est [16:9].

| | |
|-----------------|------------------|
| 9M (9M)* | 4000×2248 pixels |
| 6M (6M EZ)* | 3264×1840 pixels |
| 3.5M (3,5M EZ)* | 2560×1440 pixels |
| 2M (2M EZ) | 1920×1080 pixels |

Note

• "EZ" est l'abréviation de "Extra optical Zoom".

• Une image numérique est composée de nombreux points appelés pixels. Plus le nombre de pixels est élevé, plus la finesse des détails de l'image apparaîtra lorsqu'elle sera imprimée sur une grande feuille ou affichée sur un écran d'ordinateur.

(A) Beaucoup de pixels (Fin)

(B) Peu de pixels (Rugueux)

*Ces photos sont présentées à titre d'exemple pour illustrer l'effet.

• Si vous changez le format, réglez la taille de l'image de nouveau.

• Le zoom optique étendu ne fonctionne pas si le zoom macro est réglé ou avec [TRANSFORMATION], [HAUTE SENS.], [RAFALE RAPIDE], [RAFALE FLASH], [PIN HOLE] ou [SABLAGE] du mode scène donc la taille de l'image pour [EZ] n'est pas affichée.

• Les images peuvent apparaître en mosaïque selon le sujet ou les conditions d'enregistrement.

• Référez-vous à la P129 pour des informations à propos du nombre d'images enregistrables.

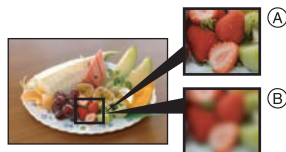

[QUALITÉ]

Pour des détails sur le menu du mode [ENR.], référez-vous à la P22.

Réglez le taux de compression auquel les photos doivent être sauvegardées.

Modes applicables: PASM SCN

[📊]: Fine (lorsque la priorité est donnée à la qualité de l'image)

[📏]: Standard (pour utiliser la qualité d'image standard et augmenter le nombre de photos qui doit être enregistré sans changer le nombre de pixels)

Note

- Référez-vous à la P129 pour des informations à propos du nombre d'images enregistrables.

[FORMAT]**Pour des détails sur le menu du mode [ENR.], référez-vous à la P22.**

Ceci vous permet de sélectionner le format des images pour qu'il corresponde à la méthode d'impression ou de visualisation.

Modes applicables: **PASM**

[4:3]: [FORMAT] d'un téléviseur en 4:3

[3:2]: [FORMAT] d'un film en 35 mm

[16:9]: [FORMAT] d'un téléviseur à haute-définition, etc.

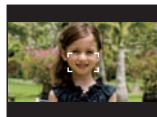
[4:3]**[3:2]****[16:9]****Note**

- Les bords des images enregistrées peuvent être coupés à l'impression donc vérifiez avant d'imprimer. (P126)

[ISO INTELLIGENT]**Pour des détails sur le menu du mode [ENR.], référez-vous à la P22.**

L'appareil photo se règle automatiquement sur la sensibilité ISO et la vitesse d'obturation optimales pour s'adapter aux mouvements du sujet et à la luminosité de la scène afin de minimiser l'instabilité du sujet.

Modes applicables: **PA**

[NON]/[OUI]

Note

- Selon la luminosité et la vitesse du sujet en mouvement, l'instabilité ne pourra pas être évitée.
- Les mouvements peuvent ne pas être détectés si le sujet se déplaçant est petit, s'il se trouve au bord de l'écran ou si le sujet s'est déplacé au moment précis où le déclencheur a été appuyé à fond.
- Lorsque [ISO INTELLIGENT] est sur [OUI], la sensibilité ISO maximale est limitée à la valeur réglée dans [RÉG. LIMITE ISO]. Lorsque [RÉG. LIMITE ISO] est réglé sur [AUTO], la limite ISO est automatiquement réglée jusqu'à un maximum de [ISO1600].

[ISO] [SENSIBILITÉ]**Pour des détails sur le menu du mode [ENR.], référez-vous à la P22.**

Ceci permet de régler la sensibilité de la lumière (sensibilité ISO). Le réglage sur un chiffre plus élevé permet à la photo d'être prise même dans un endroit sombre sans que le résultat en soit assombri.

Modes applicables: **PASM**

[AUTO]/[80]/[100]/[200]/[400]/[800]/[1600]

| Sensibilité ISO | 80 ← → 1600 | |
|------------------------------------|---------------------------------|-----------------------|
| Lieu d'enregistrement (recommandé) | Lorsqu'il fait jour (extérieur) | Lorsqu'il fait sombre |
| Vitesse d'obturation | Lente | Rapide |
| Bruit vidéo | Rare | Fréquent |

Note

- Quand le réglage est sur [AUTO], la sensibilité ISO est automatiquement réglé sur le maximum de la valeur paramétrée dans [RÉG. LIMITE ISO] (sauf [AUTO]).
- Le réglage n'est pas disponible lorsque [ISO INTELLIGENT] est utilisé. ([ISO] est affiché.)
- Si les parasites de l'image deviennent un problème, nous vous conseillons de prendre les photos après avoir diminué le niveau de la sensibilité ISO, augmenté le réglage de [RÉDUC. BRUIT] sous [RÉGL. IMAGE], ou diminué le réglage de chaque éléments autres que [RÉDUC. BRUIT]. (P86)

ISO [RÉG. LIMITE ISO]

Pour des détails sur le menu du mode [ENR.], référez-vous à la P22.

La sensibilité la plus appropriée comprise dans la plage sera sélectionnée selon la luminosité du sujet.

Modes applicables: **PASM**

[AUTO]/[200]/[400]/[800]/[1600]

- La plus haute limite de la sensibilité ISO peut être sélectionnée ISO.
- Plus la valeur de la sensibilité ISO est élevée, plus l'instabilité est réduite mais un plus grand nombre de parasite sera présent sur la photo.

Note

- Cela fonctionnera si la [SENSIBILITÉ] est réglée sur [AUTO] ou lorsque ISO intelligent est réglé sur [OUI].
- Quand [SENSIBILITÉ] est paramétré sur [AUTO] et que [RÉG. LIMITE ISO] est paramétré sur [AUTO], la sensibilité ISO est automatiquement paramétrée sur un maximum de [ISO400] ([ISO1000] quand le flash est utilisé), selon la luminosité.

ÉB [ÉQ. BLANCS]

Pour des détails sur le menu du mode [ENR.], référez-vous à la P22.

Sous le soleil, sous des lampes à incandescence ou dans d'autres conditions où la couleur du blanc prend une teinte rougeâtre ou bleuâtre, cet élément règle la couleur du blanc de façon à ce que celle-ci soit le plus proche de ce qui est vu en s'accordant à la source de lumière.

Modes applicables: **PASM MS SCN ÉB**

[ÉAB]: Réglage automatique

[☀]: Pour prendre des photos à l'extérieur sous un ciel bleu

[☁]: Pour prendre des photos à l'extérieur sous un ciel nuageux

[🏠]: Pour prendre des photos à l'extérieur à l'ombre

[💡]: Pour prendre des photos sous des lampes à incandescence

[📷]: En utilisant le préréglage de la balance des blancs

[RÉG. K]: En utilisant le préréglage de la température couleur

- La balance des blancs optimale sera différente selon le type d'éclairage halogène enregistré donc utilisez [AWB] ou [📷].
- La balance des blancs est mémorisée même si l'appareil photo est éteint. (Cependant la balance des blancs d'un mode scène se remet sur [ÉAB] si le mode scène est changé.)
- Dans la liste des modes scène ci-dessous, la balance des blancs est fixée sur [AWB].
 - [PAYSAGE]/[PORTRAIT NOCT.]/[PAYSAGE NOCT.]/[INOUBRITURE]/[FÊTE]/[LUMIÈRE BOUGIE]/[CRÉPUSCULE]/[RAFALE FLASH]/[CIEL ÉTOILÉ]/[FEU D'ARTIFICE]/[PLAGE]/[NEIGE]/[PHOTO AÉRIENNE]/[SABLAGE]

■ Réglage manuel de l'équilibre des blancs

Cela règle la valeur de la balance des blancs. Utilisez-la en accord avec les conditions d'enregistrement.

- 1 Sélectionnez [] puis appuyez sur ►.
- 2 Dirigez l'appareil photo vers une feuille de papier blanc, etc. de façon à ce que le cadre du milieu soit entièrement rempli par l'objet blanc et appuyez sur [MENU/SET].

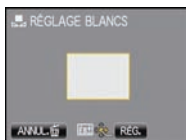

■ Réglage plus précis de l'équilibre des blancs [EB+]

Vous pouvez ajuster l'équilibrage des blancs de manière raffinée lorsque vous ne pouvez pas acquérir la tonalité souhaitée en réglant l'équilibrage des blancs.

• Il peut être réglé depuis le menu rapide (P23).

- 1 Sélectionnez [ÉQ.BLANCS], puis appuyez sur ►
 - Appuyez de nouveau sur ► si [] ou [RÉG.] est sélectionné.

2 Touchez dans le cadre pour ajuster finement.

- Vous pouvez aussi ajuster finement en touchant [G+] / [M-] / [A] / [B], ou en appuyant sur ▲ / ▼ / ◀ / ▶ de la touche curseur.

◀ : A (AMBRE: ORANGE)

▶ : B (BLEU: BLEUÂTRE)

▲ : G+ (VERT: VERDÂTRE)

▼ : M- (MAGENTA: ROUGEÂTRE)



3 Touchez [RÉG.].

- Si vous ajustez finement la balance des blancs sur A (ambre), l'icône de la balance des blancs sur l'écran ACL deviendra orange. Si vous ajustez finement la balance des blancs sur B (bleu), l'icône de la balance des blancs sur l'écran ACL deviendra bleue.
- Si vous ajustez finement la balance des blancs sur G+ (vert) ou M- (magenta), [+] (vert) ou [-] (magenta) apparaît à côté de l'icône de la balance des blancs.
- Sélectionnez le point central si vous n'ajustez pas finement la balance des blancs.
- Il est possible de régler la valeur séparément pour chacun des modes.
- Les résultats obtenus lors d'un réglage fin de l'équilibre des blancs se reflètent sur l'image lorsque la prise de vue se fait avec flash.
- La configuration du réglage de l'équilibre des blancs est mémorisé même si l'appareil photo est éteint.
- Le réglage fin de la balance des blancs revient au paramétrage par défaut (point central) dans les cas suivants.
 - Lorsque vous réinitialisez la balance des blancs dans []
 - Lorsque vous réinitialisez manuellement la couleur de la température dans [RÉG.]
- L'ajustement fin de la balance des blancs ne peut pas être effectué pour [N/B], [SÉPIA], [FROID] et [CHAUD] dans [EFFET COUL.].

■ Équilibre des blancs automatique

Selon les conditions prédominantes lorsque la photo est prise, celle-ci pourrait comporter des teintes rougeâtre ou bleuâtre. De plus, lorsque plusieurs sources lumineuses sont utilisées ou lorsqu'il n'y a aucune couleur proche du blanc, la balance des blancs automatique peut ne pas fonctionner correctement. Dans un cas comme celui-ci, réglez la balance des blancs sur un mode autre que [ÉAB].

- 1 L'équilibre des blancs automatique fonctionnera à l'intérieur de cette étendue.
- 2 Ciel bleu
- 3 Ciel nuageux (Pluie)
- 4 Ombre
- 5 Écran télé
- 6 Lumière du soleil
- 7 Lumière fluorescente blanche
- 8 Ampoule de lumière incandescente
- 9 Lever et coucher de soleil
- 10 Lumière de bougie

K=Température Couleur Kelvin

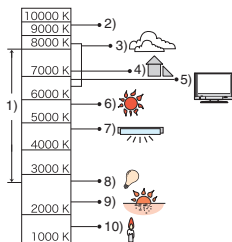

■ Pour configurer la température de la couleur

Vous pouvez régler manuellement la température de la couleur pour prendre des photos naturelles sous des conditions lumineuses différentes. La couleur de la lumière est mesurée en degré Kelvin. Si la température de la couleur s'élève l'image devient bleuâtre et si la température de la couleur baisse l'image devient rougeâtre.



- 1 Sélectionnez [RÉG./K] puis appuyez sur ►.**
- 2 Touchez la barre de réglage de la couleur de température.**
 - Il est également possible de régler les valeurs en touchant [▲]/[▼] ou en appuyant sur ▲/▼ de la touche curseur.
 - Vous pouvez sélectionner une température de couleur de [2500K] à [10000K].
- 3 Touchez [RÉG.].**

☰ [REC. VISAGE]

Pour des détails sur le menu du mode [ENR.], référez-vous à la P22.

Spécifiez le visage d'une personne et utilisez les fonctions de reconnaissance faciale.

Modes applicables: **[iA] PASM [SCN]**
[NON]/[OUI]/[RÉG.]

Note

- Référez-vous à la P72 pour avoir des détails.

MPA [MODE AF]

Pour des détails sur le menu du mode [ENR.], référez-vous à la P22.

Ceci permet à la méthode de mise au point de s'adapter aux positions et au nombre de sujets à être sélectionnés.

Modes applicables: **PASM [SCN]**

| | |
|-------------------------------|--|
| [☺]: Détection visage | L'appareil photo détecte automatiquement le visage d'une personne. La mise au point et l'exposition peuvent ainsi être réglées pour convenir au visage peu importe la partie de l'image où il se trouve. (max. 15 zones) |
| [☑]: 11 points | L'appareil photo fait la mise au point sur un des 11 points. Ceci est efficace lorsque le sujet n'est pas au centre de l'écran. |
| [☑]: 1 point (haute vitesse) | L'appareil photo fait rapidement la mise au point du sujet dans l'aire de mise au point au centre de l'écran. |
| [☑]: 1 point | L'appareil photo fait la mise au point du sujet dans l'aire de mise au point au centre de l'écran. |
| [☑]: Mise au point ponctuelle | L'appareil photo fait la mise au point sur une zone étroite et limitée de l'écran. |

Note

- L'appareil photo fait la mise au point sur toutes les zones MPA si plusieurs zones MPA (max. 11 zones) s'allument en même temps [☑]. Si vous désirez définir la position de mise au point pour prendre des photos, commutez le mode AF sur [☑], [☑] ou [☑].
- Si le mode MPA est réglé sur [☑], la zone MPA sera affichée uniquement lorsque l'image sera mise au point.
- Commutez le mode MPA sur [☑] ou [☑] s'il est difficile de faire la mise au point en utilisant [☑].
- L'appareil photo peut reconnaître des sujets autres qu'une personne comme un visage. Dans ce cas, changez le mode MPA pour n'importe quel autre mode que [☺] et prenez une photo.
- Il sera fixé sur [☺] si la [REC. VISAGE] est réglée sur [OUI].
- Le mode MPA ne peut pas être sélectionné dans le mode scène [FEU D'ARTIFICE].
- Il n'est pas possible de sélectionner [☺] dans les cas suivants.
 - Dans les modes scène [AIDE PANORAMIQUE], [PAYSAGE NOCT.], [NOURRITURE], [CIEL ÉTOILÉ] et [PHOTO AÉRIENNE].

■ À propos de [👤]

Les cadres de la zone MPA suivants sont affichés lorsque l'appareil détecte des visages.

Jaune:

Lorsque le déclencheur est appuyé à mi-course, le cadre devient vert si l'appareil photo fait la mise au point.

Blanc:

Affiché si plus d'un visage sont détectés. Les autres visages se trouvant à la même distance que les visages présents dans la zone MPA jaune sont également mis au point.

• Sous certaines conditions de prises de vue incluant les cas suivants, la fonction de reconnaissance faciale peut ne pas fonctionner, lui rendant impossible la détection des visages. [MODE AF] est réglé sur [👤].

- Lorsque le visage n'est pas face à l'appareil photo
- Lorsque le visage se situe dans un angle
- Lorsque le visage est extrêmement lumineux ou sombre
- Lorsqu'il y a peu de contraste sur les visages
- Lorsque des éléments du visage sont cachés par des lunettes, etc.
- Lorsque le visage apparaît petit à l'écran
- Lorsqu'il y a des mouvements rapides
- Lorsque le sujet est autre qu'un être humain
- Lorsque l'appareil photo est secoué
- Lorsque le zoom numérique est utilisé



■ À propos de [📷]

- Vous pouvez faire la mise au point plus rapidement que dans les autres modes MPA.
- L'image peut arrêter de bouger pendant un moment avant d'être mise au point lorsque vous appuyez à mi-course sur le déclencheur. Il ne s'agit pas d'un mauvais fonctionnement.

MPAR [MPA RAPIDE]

Pour des détails sur le menu du mode [ENR.], référez-vous à la P22.

Aussi longtemps que l'appareil photo sera tenu de façon stable, il réglera automatiquement la mise au point et le réglage de la mise au point sera alors plus rapide lorsque le déclencheur est pressé. Cela est pratique lorsque, par exemple, vous ne voulez pas rater l'opportunité d'une photo.

Modes applicables: **PASM** **SCN**

[NON]/[OUI]

Note

- Lorsque [OUI] est sélectionné, [MPAR] est affiché à l'écran.
- Elle ne fonctionne pas pendant la MPA/EA tactile.
- [MPA RAPIDE] ne peut pas être paramétré avec [PORTRAIT NOCT.], [PAYSAGE NOCT.], [CIEL ÉTOILÉ], [FEU D'ARTIFICE] du mode scène.

[📷] [MODE DE MES.]

Pour des détails sur le menu du mode [ENR.], référez-vous à la P22.

Le type de mesure optique pour mesurer la luminosité peut être changé.

Modes applicables: **PASM**

[📷]: Multiple

Il s'agit de la méthode par laquelle l'appareil photo mesure l'exposition la plus adéquate en déterminant automatiquement les endroits lumineux sur l'écran entier. Nous vous conseillons l'utilisation de cette méthode.

[📷]: Pondérée centrale

Il s'agit de la méthode utilisée pour mettre au point le sujet au centre de l'écran et pour mesurer l'écran entier de façon égale.

[]: Spot

Il s'agit de la méthode pour mesurer le sujet sur une cible de mesure spot (petite zone) (A).

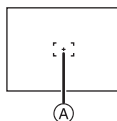

Note

- Le mode de mesure est fixé sur [] en mode auto intelligent.
- Si [] est sélectionné et que [MODE AF] est réglé sur [], l'appareil photo règle l'exposition qui conviendra au visage de la personne.

[EXPOSITION I.]

Pour des détails sur le menu du mode [ENR.], référez-vous à la P22.

Le contraste et l'exposition seront automatiquement ajustés s'il y a une grande différence entre l'arrière-plan et le sujet, pour rendre l'image le plus semblable possible de ce que vous voyez.

Modes applicables: **PASM**
[NON]/[BAS]/[STANDARD]/[ÉLEVÉ]

Note

- Lorsqu'il est réglé sur [BAS], [STANDARD] ou [ÉLEVÉ], [] est affiché à l'écran.
- Même lorsque la [SENSIBILITÉ] est réglée sur [ISO80]/[ISO100], [SENSIBILITÉ] peut être réglée à un niveau plus élevé que [ISO80]/[ISO100] si l'image est prise avec [EXPOSITION I.] réglée sur valide.
- L'effet de compensation peut ne pas être accompli selon certaines conditions.
- [] à l'écran devient jaune si [EXPOSITION I.] est effectif.

[RAFALE]

Pour des détails sur le menu du mode [ENR.], référez-vous à la P22.

Les photos sont prises de façon continue tant que le déclencheur est tenu appuyé. Sélectionnez celles que vous désirez parmi les photos que vous avez prises.

Modes applicables: **TA PASM SCAS**

| | | [NON] | | |
|--|--|-------|--------------|---|
| Prises de vues en rafale (images/seconde) | | — | environ 2,3* | environ 1,8 |
| Nombre d'images enregistrables | | — | max. 3 | Selon l'espace restant sur la mémoire interne/ carte. |
| | | — | max. 5 | |

* La vitesse de la prise de vues en rafale est constante, indépendamment de la vitesse de transfert de la carte.

- Les valeurs de la vitesse de rafale données ci-dessus s'applique lorsque la vitesse d'obturation est de 1/60 ou plus rapide et lorsque le flash n'est pas activé.

Note

- Lorsque le mode de prise de vues en rafale est réglé sur illimité
 - La vitesse de rafale ralentit à mi-course. Le moment exact de cela dépend du type de la carte, de la taille et de la qualité de l'image.
 - Vous pouvez prendre des photos jusqu'à ce que la capacité de la mémoire interne ou de la carte soit pleine.
- La mise au point est fixée lorsque la première photo est prise.

- Lorsque la vitesse de rafale est réglée sur [□], l'exposition et la balance des blancs restent fixées sur la configuration utilisée pour la première photo pour toutes celles qui suivent. Lorsque la vitesse de rafale est réglée sur [□[∞]], elles sont réglées chaque fois que vous prenez une photo.
- Lorsque le retardateur est utilisé, le nombre d'images enregistrables en mode de prises de vues en rafale est fixé à 3.
- Si vous suivez un sujet se déplaçant tout en prenant des photos à l'intérieur (landscape), extérieur etc. là où il y a une grande différence entre la lumière et l'ombre, cela prendra du temps pour que l'exposition soit stable. Si la rafale est utilisée à chaque fois, l'exposition peut ne pas être optimale.
- La vitesse de rafale (images/seconde) peut ralentir selon l'environnement d'enregistrement comme des endroits sombres, si la sensibilité ISO est élevée etc.
- Le mode de prises de vues en rafale n'est pas annulé lorsque l'appareil photo est mis hors tension.
- Si vous prenez des photos en mode rafale avec la mémoire interne, cela prendra du temps d'écrire les données.
- **[☺] est réglé pour le flash si rafale est sélectionné.**
- **Le Bracketing auto/Bracketing couleur est annulé si le mode rafale est sélectionné**
- La rafale ne peut pas être utilisée avec [TRANSFORMATION], [AIDE PANORAMIQUE], [RAFALE RAPIDE], [RAFALE FLASH], [CIEL ÉTOILÉ], [PIN HOLE] ou [SABLAGE] du mode scène.

[ZOOM NUM.]

Pour des détails sur le menu du mode [ENR.], référez-vous à la P22.

Ceci agrandit le sujet beaucoup plus que le zoom optique ou le zoom optique étendu.

Modes applicables: **PASMMS SCN**

[NON]/[OUI]

Note

- Référez-vous à la P37 pour avoir des détails.
- Si les secousses de l'appareil (instabilité) est un problème pendant les opérations de zoom, nous vous conseillons de mettre [STABILISAT.] sur [AUTO] ou [MODE 1].
- La configuration est fixée sur [OUI] en mode zoom macro.

[EFFET COUL.]

Pour des détails sur le menu du mode [ENR.], référez-vous à la P22.

Réglage de l'effet chromatique pour les images enregistrées.

Modes applicables: **IA PASM**

[NON]: Il s'agit de la configuration de base.

[N/B]: L'image devient noire et blanche.

[SÉPIA]: L'image devient sépia.

[FROID]: L'image devient bleuâtre.

[CHAUD]: L'image devient rougeâtre.

Note

- En mode auto intelligent, seul [N/B] ou [SÉPIA] peut être sélectionné.
- Le mode auto intelligent se règle séparément des autres modes d'enregistrement.
- [EFFET COUL.] est désactivé quand la plage couleur est paramétrée.

[RÉGL.IMAGE]

Pour des détails sur le menu du mode [ENR.], référez-vous à la P22.

Réglage de la qualité d'image pour les images enregistrées.

Modes applicables: **PASM**

[CONTRASTE]:

[+]: Augmente la différence entre la luminosité et l'obscurité de l'image.

[-]: Diminue la différence entre la luminosité et l'obscurité de l'image.

[NETTETÉ]:

[+]: L'image est définie plus nettement.

[-]: L'image est mise au point de façon plus douce.

[SATURATION]:

- [+]: Les couleurs de l'image deviennent plus vives.
- [-]: Les couleurs de l'image deviennent plus naturelles.

[RÉDUC. BRUIT]:

- [+]: L'effet de réduction des parasites est amélioré.
La résolution de l'image peut être légèrement détériorée.
- [-]: L'effet de réduction des parasites est diminué.
Vous pouvez obtenir des images ayant une plus haute résolution.

Note

- Lorsque vous prenez des photos dans des endroits sombres, les parasites de l'image peuvent être plus visibles. Si les parasites de l'image deviennent un problème, nous vous conseillons de prendre des photos après avoir augmenté le réglage de [RÉDUC. BRUIT] ou baissé le réglage de tous les éléments autre que [RÉDUC. BRUIT].

((())) [STABILISAT.]

Pour des détails sur le menu du mode [ENR.], référez-vous à la P22.

En utilisant un de ces modes, l'instabilité pendant la prise de vue sera détectée, et l'appareil photo fait automatiquement la compensation, permettant à des photos sans tremblements d'être prises.

Modes applicables: **PASM** 

[NON]

- [AUTO]: La compensation d'instabilité optimale est sélectionnée selon les conditions.
- [MODE1]: L'instabilité sera toujours compensée pendant le mode [ENR.].
- [MODE2]: L'instabilité sera compensée lorsque le déclencheur est appuyé.

Note

- La fonction de stabilisation peut ne pas fonctionner suffisamment bien dans les cas suivants.
 - Lorsqu'il y a beaucoup d'instabilité.
 - Lorsque l'agrandissement du zoom est élevé.
 - Dans la plage du zoom numérique.
 - En suivant des sujets en mouvement rapide.
 - Lorsque la vitesse d'obturation ralentit pour prendre des photos à l'intérieur ou dans des endroits sombres.
- Soyez attentif aux tremblements en appuyant sur le déclencheur.
- Le réglage est fixé sur [MODE2] avec le mode scène [AUTOPORTRAIT] et sur [NON] avec [CIEL ÉTOILÉ].
- La configuration est fixée sur [MODE1] en mode d'images animées.

MIN [VIT. OBTU. MINI.]

Pour des détails sur le menu du mode [ENR.], référez-vous à la P22.

Vous pouvez prendre une photo claire dans un endroit sombre en réglant [VIT. OBTU. MINI.] plus lentement. Vous pouvez également la régler plus rapidement pour réduire le flou du sujet.

Modes applicables: **P**
[1/250]/[1/125]/[1/60]/[1/30]/[1/15]/[1/8]/[1/4]/[1/2]/[1]

| Réglage de la vitesse d'obturation minimale | 1/250 | ← → | 1 |
|---|-------------|-----|-------------|
| Luminosité | Plus sombre | | Plus claire |
| Instabilité | Rare | | Souvent |

 **Note**

- Ceci devrait être habituellement réglé sur [1/8] pour prendre des photos. (Lorsque vous sélectionnez une vitesse d'obturation minimale autre que [1/8], [MIN] apparaît à l'écran.)
- Le réglage de [VIT. OBTU. MINI.] sur une vitesse plus lente peut augmenter les chances d'instabilité, nous vous conseillons donc l'utilisation d'un trépied et du retardateur pour prendre des photos.
- Le réglage de [VIT. OBTU. MINI.] sur une vitesse plus rapide peut rendre les photos plus sombres, nous vous conseillons donc de prendre des photos dans un endroit bien éclairé. Si une exposition correcte ne peut pas être effectuée, [MIN] clignotera en rouge lorsque le déclencheur est appuyé à mi-course.
- Le réglage n'est pas disponible lorsque [ISO INTELLIGENT] est utilisé.

 **[ENR. SON]****Pour des détails sur le menu du mode [ENR.], référez-vous à la P22.**

Le son peut être enregistré simultanément avec l'image. Vous pouvez enregistrer la conversation pendant la prise de vue ou la situation comme un mémo.

Modes applicables: **PASM** 

[NON]: Le son ne peut pas être enregistré.

[OUI]:  est affiché à l'écran.
Le son sera enregistré dès que l'image sera enregistrée.
(Il s'arrêtera dans 5 secondes.)

- Si vous appuyez sur [MENU/SET] pendant l'enregistrement du son, celui-ci sera annulé.

 **Note**

- Le son est enregistré à partir du microphone incorporé de l'appareil photo.
- Le son enregistré avec cet appareil peut ne pas être reproduit sur un autre appareil.
- Le son des images animées ou des images avec son enregistré à l'aide de cet appareil photo ne peut pas être lu sur les anciens modèles d'appareil photo numérique de Panasonic (LUMIX) lancés avant juillet 2008.
- [ENR. SON] ne peut pas être réglé dans les cas suivants.
 - Lorsque Bracketing auto/Bracketing couleur a été sélectionné
 - Lorsque le mode rafale est réglé
 - [AIDE PANORAMIQUE], [RAFALE RAPIDE], [RAFALE FLASH] et [CIEL ÉTOILÉ] dans les modes scène

MPA* **[LAMPE ASS. AF]****Pour des détails sur le menu du mode [ENR.], référez-vous à la P22.**

Cette lampe facilite la mise au point dans un endroit sombre en éclairant le sujet.

Modes applicables: **PASM** 

[NON]: La lampe d'assistance pour la mise au point automatique ne s'allume pas.

[OUI]: Pour prendre des photos dans des endroits sombres, la lampe d'assistance MPA s'allume pendant que le déclencheur est appuyé. (Une grande zone MPA est maintenant affichée.)

 **Note**

- La portée efficace de la lampe d'assistance MPA est de 1,5 m.
- Si vous ne voulez pas utiliser la lampe d'assistance pour la mise au point automatique (A) (même si la scène est sombre), réglez [LAMPE ASS. AF] sur [NON]. Par contre, l'obtention d'une mise au point adéquate sera plus difficile.
- [LAMPE ASS. AF] est réglée sur [NON] dans [AUTOPORTRAIT], [PAYSAGE], [PAYSAGE NOCT.], [CRÉPUSCULE], [FEU D'ARTIFICE] et [PHOTO AÉRIENNE] du mode scène.

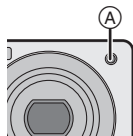
 **[RÉGL.HORL.]****Pour des détails sur le menu du mode [ENR.], référez-vous à la P22.**

Pour régler l'année, le mois, le jour et l'heure.

Il fonctionne exactement de la même manière que [RÉGL.HORL.] (P24) du menu [CONFIG.].

Mode [LECT.]: 

Visualisation des images à la suite une de l'autre (Diaporama)

Vous pouvez visionner les photos que vous avez prises en synchronisation avec de la musique, et vous pouvez faire ceci à la suite tout en laissant un intervalle fixé entre chaque images.

De plus, vous pouvez visionner les images groupées par catégorie ou visionner uniquement les images que vous avez sélectionnées comme favoris sous forme de diaporama.

Cette méthode de lecture est recommandée lorsque vous avez connecté l'appareil photo à un téléviseur réglé pour voir les photos que vous avez prises.

1 Faites glisser le sélecteur [ENR.]/[LECT.] sur , et appuyez sur [MODE].

2 Touchez [DIAPORAMA].



3 Touchez l'élément.

[TOUT]: Chaque image est visualisée sous forme de diaporama.

[MES FAVORIS]: Les images avec  sont visualisées sous forme de diaporama. Il peut être sélectionné uniquement s'il y a déjà des images configurées comme [MES FAVORIS].

[CATÉGORIE]: Touchez la catégorie pour la visualiser. La catégorie sélectionnée sera visualisée sous forme de diaporama.



4 Touchez [DÉMARRER].



5 Touchez [SORT.] pour fermer le diaporama.

- La lecture normale reprend après la fin du diaporama.

■ Opérations effectuées avec le pendant le diaporama

1 Affichez le panneau de contrôle en touchant l'écran.

- Si aucune opération n'est effectuée pendant 2 secondes, il reviendra à son état d'origine.

(A) Panneau de contrôle

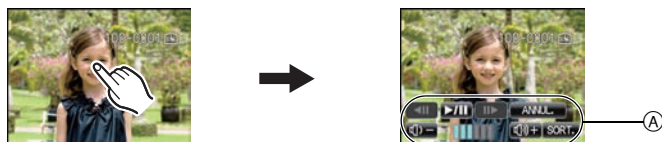

2 Utilisez le panneau de contrôle en le touchant.

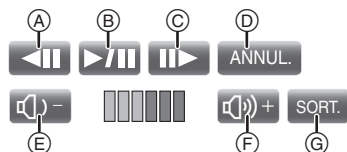

- (A) Arrière pour image précédente*
- (B) Lecture/Pause
- (C) Avant pour image suivante*
- (D) Revenir à l'écran de réglage du diaporama
- (E) Réduit le niveau du volume
- (F) Augmente le niveau du volume
- (G) Sortir du diaporama
- * Ces opérations peuvent être effectuées uniquement en mode pause.

■ Changement des réglages du diaporama

Vous pouvez changer les réglages de [EFFET] et de [MUSIQUE] pendant la visualisation du diaporama sur l'écran de réglage du diaporama.

[EFFET]

Cela vous permet de sélectionner les effets d'écran lors du changement d'une photo à la suivante.

[NATURAL], [DÉTENTE], [SWING], [CONTEMP.], [NON]

- Lorsque [CONTEMP.] a été sélectionné, l'image peut apparaître en noir et blanc comme effet d'écran.

[MUSIQUE]

Les musiques suivantes peuvent être sélectionnées pour être jouées pendant la visualisation du diaporama.

[NATURAL], [DÉTENTE], [SWING], [CONTEMP.], [NON]

- [AUTO] ([AUTO]) peut être utilisé uniquement si [CATÉGORIE] est sélectionné. Elle sera visualisée avec [EFFET] et [MUSIQUE] réglés automatiquement pour chaque catégorie.
- L'écran de prévisualisation est affiché si [VISUAL.] est touché. Touchez [ANNUL.] pour annuler la prévisualisation.
- La [MUSIQUE] portant le même nom sera validée pour l' [EFFET] sélectionné. Sélectionnez [MUSIQUE] après avoir sélectionné [EFFET].

[RÉG.]

[DURÉE] ou [RÉPÉTITION] peut être réglé.

Écran de réglage du diaporama



| Rubrique | Configuration |
|--------------|-----------------|
| [DURÉE] | 1 S/2 S/3 S/5 S |
| [RÉPÉTITION] | OUI/NON |
| [SON] | OUI/NON |

- [DURÉE] peut être sélectionné uniquement si [EFFET] est réglé sur [NON].
- [SON] sera affiché uniquement si [MUSIQUE] est réglé sur [NON]. Le son sera reproduit en même temps que l'image avec son en réglant [SON] sur [OUI].

Note

- Il n'est pas possible d'ajouter de nouveaux effets musicaux.

Mode [LECT.]:

Affichage d'images multiples ([VISUAL. MULTIPLE])

1 Faites glisser le sélecteur [ENR.]/[LECT.] sur , et appuyez sur [MODE].

2 Touchez [VISUAL. MULTIPLE].

(A) Le numéro de l'image sélectionnée et le nombre total d'images enregistrées

(B) Barre de réglage coulissante

• Vous pouvez également tourner le levier de zoom plusieurs fois vers (W) pour changer en écran multiple.

3 Touchez l'image pour sélectionner.

• L'écran peut être changé en 12 écrans en touchant et en 30 écrans en touchant .

• L'écran peut être changé en faisant coulisser la barre de défilement vers le haut ou le bas (P11).

• L'écran peut être changé de façon graduelle en le tirant vers le haut ou le bas (P11).



Mode [LECT.]:

Affichage des images par date d'enregistrement ([CALENDRIER])

Vous pouvez afficher les photos par date d'enregistrement.

1 Faites glisser le sélecteur [ENR.]/[LECT.] sur , et appuyez sur [MODE].

2 Touchez [CALENDRIER].

• Vous pouvez également tourner le levier de zoom plusieurs fois vers (W) pour changer en écran calendrier.

3 Touchez la date pour lire.

(A): Mois précédent

(B): Mois suivant

• Si aucune image n'a été enregistrée durant le mois, ce mois ne sera pas affiché.



4 Touchez l'image pour sélectionner.

(C): Barre de réglage coulissante

• Il reviendra à la lecture normale en touchant [SORT.].

• L'écran peut être changé en faisant coulisser la barre de défilement vers le haut ou le bas (P11).

• L'écran peut être changé de façon graduelle en le tirant vers le haut ou le bas (P11).



Note

- La date d'enregistrement de l'image sélectionnée dans l'écran de lecture deviendra la date sélectionnée si l'écran du calendrier est affiché en premier.
- S'il y a plusieurs images avec la même date d'enregistrement, la première image enregistrée du jour est affichée.
- Vous pouvez afficher le calendrier entre janvier 2000 et décembre 2099.
- Si la date n'est pas définie sur l'appareil photo, la date d'enregistrement sera le 1er janvier, 2009.
- Lorsque vous prenez des photos après avoir fait le réglage de la destination du voyage dans [HEURE MOND.], les photos sont affichées avec la date de la destination du voyage sur l'écran de lecture du calendrier.

Mode [LECT.]: 

Visualisation des images en Dual Display ([DOUBLE LECT.])

Vous pouvez afficher à l'écran deux images enregistrées pour les comparer.

1 Faites glisser le sélecteur [ENR.]/[LECT.] sur , et appuyez sur [MODE].

2 Touchez [DOUBLE LECT.].

- Vous ne pouvez pas sélectionner [DOUBLE LECT.] s'il n'y a aucune ou une seule image enregistrée.

3 Touchez une image pour choisir parmi la précédente ou la suivante.

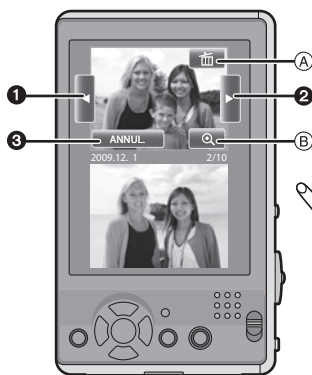

- 1 L'image précédente est affichée.
- 2 L'image suivante est affichée.
- 3 Il revient à l'écran de sélection du mode [LECT.].

- A) Supprimez (P42, 100)
B) Zoom tactile (P40)

- Une image peut être sélectionnée également en appuyant sur ▲/▼/◀/▶.
- Il n'est pas possible de faire défiler les photos en les tirant.
- Vous ne pouvez pas afficher la même image sur le double affichage en même temps.

Note

- Le menu du mode [LECT.] (P102) et le menu [CONFIG.] ne peuvent pas être utilisés.
- Lorsque [ROTATION AFF] est réglé sur [OUI], les images qui ont été enregistrées avec l'appareil photo tenu verticalement seront affichées verticalement.

Mode [LECT.]: 

Sélection des photos et visualisation de celles-ci ([LECT. PAR CAT.]/[LECT. FAV.]

[LECT. PAR CAT.]

Ce mode vous permet de rechercher des images par mode scène ou autres catégories (telles que [PORTRAIT], [PAYSAGE] ou [PAYSAGE NOCT.]) et de trier les images à l'intérieur de chaque catégorie. Vous pouvez alors visionner les images dans chaque catégorie.





1 Faites glisser le sélecteur [ENR.]/[LECT.] sur , et appuyez sur [MODE].







2 Touchez [LECT. PAR CAT.].

3 Touchez la catégorie à lire.

- Une catégorie peut être visualisée uniquement si elle contient une photo.
- Cela peut prendre un certain temps de rechercher des photos s'il y en a beaucoup sur la carte ou dans la mémoire interne.
- Si vous touchez [ANNUL.] pendant la recherche, elle s'arrêtera à mi-course.
- Les photos sont triées dans les catégories comme montré ci-dessous.



| [CATÉGORIE] | Information d'enregistrement ex. modes scène |
|---|--|
|  | [REC. VISAGE]* |
|  | [PORTRAIT], [i-PORTRAIT], [GRAIN DE PEAU], [TRANSFORMATION], [AUTOPORTRAIT], [PORTRAIT NOCT.], [i-PORTRAIT NOCT.], [BÉBÉ 1]/[BÉBÉ 2], [i-BÉBÉ] |
|  | [PAYSAGE], [i-PAYSAGE], [CRÉPUSCULE], [PHOTO AÉRIENNE] |
|  | [PORTRAIT NOCT.], [i-PORTRAIT NOCT.], [PAYSAGE NOCT.], [i-PAYSAGE NOCT.], [CIEL ÉTOILÉ] |

| [CATÉGORIE] | Information d'enregistrement ex. modes scène |
|---|--|
|  | [SPORTS], [FÊTE], [LUMIÈRE BOUGIE], [FEU D'ARTIFICE], [PLAGE], [NEIGE], [PHOTO AÉRIENNE] |
|  | [BÉBÉ 1]/[BÉBÉ 2], [i-BÉBÉ] |
|  | [ANIMAL DOMES.] |
|  | [NOURRITURE] |
|  | [DATE VOYAGE] |
|  | [IMAGE ANIMÉE] |

* Visionnez en sélectionnant et en touchant l'image de la personne que vous désirez voir. La reconnaissance du visage peut ne pas être possible ou peut mal reconnaître les visages même si ceux-ci sont enregistrés, selon leur expression et l'environnement.

[LECT. FAV.]

Les images qui sont définies comme étant des [MES FAVORIS] (P94) peuvent être visualisées. (Uniquement s'il y a déjà des images définies comme étant des [MES FAVORIS])

1 Faites glisser le sélecteur [ENR.]/[LECT.] sur [▶], et appuyez sur [MODE].

2 Touchez [LECT. FAV.].

 **Note**

• Vous pouvez utiliser uniquement [ÉDITION], [ROTATION AFF], [RÉG. IMPR.] ou [DOUBL. SON] dans le menu [LECT.].

Mode [LECT.]: 

Images animées ([ORGAN.FACILE])

L'édition, la suppression et le réglage favoris d'une image peuvent être facilement effectués à l'aide de l'écran tactile.

1 Faites glisser le sélecteur [ENR.]/[LECT.] sur [▶], et appuyez sur [MODE].

2 Touchez [ORGAN.FACILE].

■ Écran [ORGAN.FACILE]



(A) L'image précédente est affichée.

(B) L'image suivante est affichée.

(C) Rubriques

(D) Vignette

(E) Revient en lecture normale.

(F) Image principale

• L'image peut être avancée/remise en arrière également en appuyant sur ◀/▶.

| Rubriques | | |
|-----------|---------------------|-----------------------|
| ★ | [MES FAVORIS] (P94) | |
| ✎ | [ÉDITION] | [REDIMEN.] (P95) |
| | | [CADRAGE] (P96) |
| | | [ÉGALIS.] (P97) |
| | | [TITRE ÉDITION] (P97) |
| | | [CAR. TIMBRE] (P98) |
| | [PROTÉGER] (P100) | |
| 🗑️ | [EFFACER] (P100) | |

Note

- Avec [CAR. TIMBRE], [REDIMEN.], [CADRAGE] ou [ÉGALIS.] une nouvelle image éditée est créée. De nouvelles images ne peuvent pas être créées s'il n'y a pas assez d'espace libre dans la mémoire interne ou sur la carte donc nous vous conseillons de vérifier avant l'édition d'une image.
- Le menu du mode [LECT.] (P102) et le menu [CONFIG.] ne peuvent pas être utilisés.

★ [MES FAVORIS]

Vous pouvez effectuer les choses suivantes si une marque a été ajoutée à la photo et qu'elles ont été configurées comme favoris.

- Visualisation des images uniquement configurées comme favoris. ([LECT. FAV.])
- Visualisation des images uniquement sélectionnées comme favoris dans un diaporama.
- Effacement de toutes les images qui ne sont pas définies comme favoris. ([TOUT EFFACER SAUF★])

1 Touchez [★].

2 Touchez l'image à partir de la vignette en bas de l'écran, puis touchez l'image principale.

- Répétez l'étape pour paramétrer plus de 2 images.
- Le réglage est annulé en touchant de nouveau la même image.

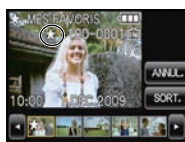

3 Touchez [SORT.].

■ Annulation de tous les réglages [MES FAVORIS]

- 1 Touchez [ANNUL.] à l'étape 2.
- 2 Touchez [OUI].

Note

- Vous pouvez sélectionner jusqu'à 999 images comme favoris.
- Avant d'aller dans un laboratoire photo pour l'impression numérique, il est utile d'utiliser [TOUT EFFACER SAUF★] (P42) car, de cette façon, seules les images que vous désirez imprimer restent sur la carte.
- Les photos prises avec un équipement différent peuvent ne pas être en mesure d'être sélectionnées en tant que favoris.
- Vous pouvez effectuer, vérifier et annuler la configuration des images favorites en utilisant le logiciel "PHOTOfunSTUDIO" présent sur le CD-ROM (fourni).

✂ [ÉDITION]

[REDIMEN.] Réduction de la taille de l'image (nombre de pixels)

Nous vous conseillons de redimensionner à [0,3M] si vous désirez joindre une photo à un e-mail ou l'utiliser sur un site web. (Les photos configurées sur le nombre minimum de pixels dans [FORMAT] ne peuvent plus être redimensionnées.)

1 Touchez [✂].

2 Touchez [REDIMEN.].



3 Touchez la taille de l'image.

- Seules les tailles auxquelles les photos peuvent être redimensionnées sont affichées.

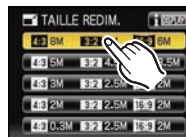

4 Touchez l'image à partir de la vignette en bas de l'écran, puis touchez l'image principale.

- Répétez l'étape pour paramétrer plus de 2 images.
- Il est possible de sélectionner jusqu'à 50 images à la fois.
- La sélection sera annulée en touchant de nouveau la même image.
- La sélection de toutes les images sera annulée en touchant [ANNUL.].



5 Touchez [EXÉCUTÉ].

6 Touchez [OUI].

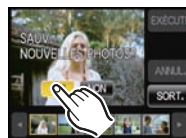

Note

- La qualité de l'image redimensionnée sera altérée.
- Il pourrait ne pas être possible de redimensionner les images enregistrées sur d'autres appareils.
- Les images animées, les images avec son, et les images estampillées avec [CAR. TIMBRE] ne peuvent pas être retouchées.

[CADRAGE]

Vous pouvez élargir, puis extraire la partie importante de l'image enregistrée.

1 Touchez l'image de la vignette au bas de l'écran.



2 Touchez [👍].

3 Touchez [CADRAGE].

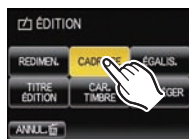

4 Sélectionnez la partie qui doit être rognée.

- Touchez [🔍]: Agrandit
 Touchez [📏]: Réduit
 Tirez (P11): Déplace
 • Le levier de zoom et les touches du curseur peuvent être également utilisés.

Réduction



Agrandissement



Déplacez la position



5 Touchez [RÉG.].

6 Touchez [OUI].

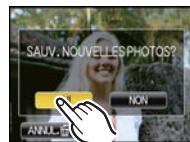

Note

- En fonction de la taille de la coupure, la taille de l'image rognée peut devenir plus petite que celle de l'image originale.
- La qualité d'image de l'image rognée sera altérée.
- Il pourrait ne pas être possible de recadrer des images enregistrées sur d'autres appareils.
- Les images animées, les images avec son, et les images estampillées avec [CAR. TIMBRE] ne peuvent pas être recadrées.

[ÉGALIS.]

La moindre inclinaison de l'image peut être ajustée.

1 Touchez l'image de la vignette au bas de l'écran.

2 Touchez [📷].



3 Touchez [ÉGALIS.].



4 Touchez [↻]/[↺] pour ajuster l'inclinaison, puis touchez [RÉG.].

↻ : sens horaire

↺ : anti-horaire

• Il est possible d'ajuster jusqu'à 2°.



5 Touchez [OUI].

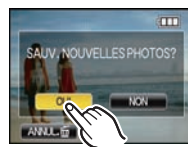

Note

- La qualité de l'image peut devenir brute quand l'égalisation est effectuée.
- Les pixels enregistrés peuvent diminuer comparé à l'image originale quand l'égalisation est effectuée.
- L'égalisation ne peut être effectuée sur des images enregistrées avec un autre équipement.
- Les films, les images avec son, et les images estampillées avec [CAR. TIMBRE] ne peuvent pas être retouchées.

[TITRE ÉDITION]

Vous pouvez ajouter un texte (commentaires) aux photos. Après l'enregistrement du texte, il peut être inclus à l'impression avec [CAR. TIMBRE] (P98). (Seuls les symboles et les caractères alphabétiques peuvent être entrés.)

Les noms configurés dans [BÉBÉ1]/[BÉBÉ2] et [ANIMAL DOMES.] du mode scène et [LIEU] dans date de voyage sont également enregistrés comme des titres.

Vous pouvez utiliser le stylet (fourni) s'il est difficile d'utiliser vos doigts.

1 Touchez [📷].

2 Touchez [TITRE ÉDITION].



3 Touchez l'image à partir de la vignette en bas de l'écran, puis touchez l'image principale.

- Répétez l'étape pour paramétrer plus de 2 images.
- Il est possible de sélectionner jusqu'à 50 images à la fois.
- La sélection sera annulée en touchant de nouveau la même image.
- La sélection de toutes les images sera annulée en touchant [ANNUL.].



4 Touchez [EXÉCUTÉ].

5 Entrez les caractères.

- Touchez [A] pour changer le texte entre [A] (majuscules), [a] (minuscules) et [&/1] (caractères spéciaux/numériques).
- Le curseur de position d'entrée peut être déplacé vers la gauche en touchant [◀], et vers la droite en touchant [▶].
- Pour entrer un espace, touchez [], ou pour supprimer un caractère entré, touchez [EFFACER].
- Pour arrêter l'édition à n'importe quel moment pendant l'entrée du texte, touchez [ANNUL.].
- 30 caractères maximum peuvent être entrés. (9 caractères au maximum pour enregistrer les noms dans [REC. VISAGE])



6 Touchez [SORT.].

■ Effacez le titre.

- 1 A l'étape 5, supprimez tous les textes.
- 2 Touchez [SORT.].

Note

- Le texte peut être défilé s'il n'entre pas complètement à l'écran.
- La configuration du nom dans le mode scène [REC. VISAGE] ou [BÉBÉ1]/[BÉBÉ2] et [ANIMAL DOMES.] ou de [LIEU] dans date de voyage peut également être validée en utilisant l'opération aux étapes 5 et suivantes.
- La configuration du nom dans le mode scène [BÉBÉ1]/[BÉBÉ2] et [ANIMAL DOMES.], du [LIEU] dans date de voyage et de [TITRE ÉDITION] ne peut pas être validée en même temps.
- Vous pouvez imprimer les textes (commentaires) en utilisant le logiciel "PHOTOfunSTUDIO" présent sur le CD-ROM (fourni).
- Vous ne pouvez pas utiliser l'édition des titres pour les images suivantes.
 - Images animées
 - Images protégées
 - Les images enregistrées avec un autre équipement

[CAR. TIMBRE]

Vous pouvez incruster le jour/heure de l'enregistrement, la date du voyage ou le titre sur les photos enregistrées.

Il convient pour l'impression à une taille régulière. (Les photos ayant une taille supérieure à [3M] seront redimensionnées lorsque la date etc. y sera incrustée.)

1 Touchez [].

2 Touchez [CAR. TIMBRE].



3 Touchez l'image à partir de la vignette en bas de l'écran, puis touchez l'image principale.

- Répétez l'étape pour paramétrer plus de 2 images.
- Il est possible de sélectionner jusqu'à 50 images à la fois.
- La sélection sera annulée en touchant de nouveau la même image.
- La sélection de toutes les images sera annulée en touchant [ANNUL.].

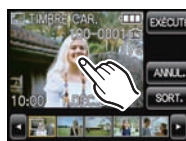

4 Touchez [EXÉCUTÉ].

5 Touchez l'option [DATE PR. DE VUE], [ÂGE], [DATE VOYAGE] ou [TITRE] pour la régler.

[DATE PR. DE VUE]

[S.HEURE]: Incrustez l'année, le mois et la date.

[A.HEURE]: Incrustez l'année, le mois, le jour, l'heure et les minutes.

[ÂGE] (P65)

Si cela est réglé sur [OUI], [ÂGE] est incrusté sur les photos.

[DATE VOYAGE]

Si cela est réglé sur [OUI], [DATE VOYAGE] est incrusté sur les photos.

[TITRE]

Le texte est imprimé avec l'image pour les photos qui ont déjà été enregistrées avec du texte dans la configuration du nom pour le mode scène [REC. VISAGE] ou [BÉBÉ1]/[BÉBÉ2] et [ANIMAL DOMES.], [LIEU] dans date de voyage ou [TITRE ÉDITION].

6 Touchez [RÉG.].

- Si vous sélectionnez [CAR. TIMBRE] pour une photo qui a une taille plus grande que [3M], la photo deviendra plus petite comme montré ci-dessous.

| Réglage format | Taille des images |
|----------------|--------------------------|
| 4:3 | 12M / 8M / 5M → 3M |
| 3:2 | 10.5M / 7M / 4.5M → 2.5M |
| 16:9 | 9M / 6M / 3.5M → 2M |

- L'image devient légèrement plus irrégulière.

7 Touchez [OUI].

Note

- Lorsque vous imprimez des photos incrustées d'un texte, la date sera imprimée par-dessus le texte incrusté si vous demandez l'impression de la date au laboratoire photo ou à l'imprimante.
- Selon l'imprimante qui est utilisée, certains caractères peuvent être coupés à l'impression. Vérifiez avant d'imprimer.
- Lorsque du texte est incrusté sur les photos [0.3M], il est difficile de le lire.
- Ni les textes ni les dates ne peuvent être estampillés sur des photos prises dans les cas suivants.
 - Images animées
 - Images avec piste sonore
 - Images enregistrées sans le réglage de l'horloge et titre
 - Photos qui ont été précédemment estampillées avec [CAR. TIMBRE]
 - Les images enregistrées avec un autre équipement

[PROTÉGER]

Vous pouvez régler la protection des images que vous ne souhaitez pas effacer par erreur.

1 Touchez [🔒].

2 Touchez [PROTÉGER].



3 Touchez l'image à partir de la vignette en bas de l'écran, puis touchez l'image principale.

- Répétez l'étape pour paramétrer plus de 2 images.
- Le réglage est annulé en touchant de nouveau la même image.

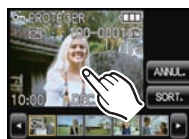

4 Touchez [SORT.].

■ Annulation de tous les réglages [PROTÉGER]

- 1 Touchez [ANNUL.] à l'étape 3.
- 2 Touchez [OUI].

Note

- Le réglage de protection peut ne pas fonctionner sur d'autres appareils.
- Même si cette fonction protège les photos de la mémoire interne ou d'une carte contre un effacement accidentel, le formatage de la mémoire interne ou de la carte supprime irrémédiablement toutes les données qui y étaient enregistrées.
- Même si vous ne protégez pas les photos de la carte mémoire SD ou de la carte mémoire SDHC, elles ne sont pas effacées si la languette de protection contre l'écriture est placée sur [LOCK].

🗑️ [EFFACER]

Une fois supprimées, les images ne peuvent plus être récupérées.

- Supprimez les images de la carte lorsque celle-ci est dans l'appareil photo.
- Référez-vous à la P42 pour supprimer plusieurs ou toutes les images.

1 Touchez l'image de la vignette au bas de l'écran, et touchez [🗑️].

2 Touchez [OUI].



Mode [LECT.]: 

Visualisation d'images animées et de photos avec piste sonore

Images animées

Sélectionnez le film  et touchez  pour visionner.

(A) Temps d'enregistrement d'image animée

(B) Icône image animées

• Après le démarrage de la visualisation, la durée de lecture écoulée est affichée en haut à droite de l'écran.

Par exemple, 8 minutes et 30 secondes est affiché ainsi [8m30s].

■ Opérations effectués pendant la visualisation de film

1 Affichez le panneau de contrôle en touchant l'écran.

• Si aucune opération n'est effectuée pendant 2 secondes, il reviendra à son état d'origine.

2 Utilisez le panneau de contrôle en le touchant.

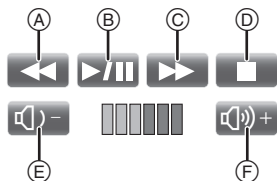
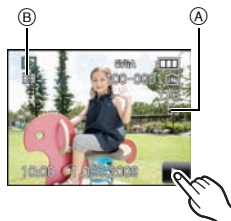

(A) Retour rapide, Image par image arrière*

(B) Lecture/Pause

(C) Avance rapide, Image par image avant*



(D) Stop

(E) Réduit le niveau du volume

(F) Augmente le niveau du volume

* Ces opérations peuvent être effectuées uniquement en mode pause.

Images avec piste sonore

Sélectionnez la photo avec son  et touchez  pour visionner.

(A) Icône de photo avec son

• Référez-vous à [ENR. SON] (P87) et [DOUBL. SON] (P104) pour avoir des informations sur la manière de créer des images fixes avec son.

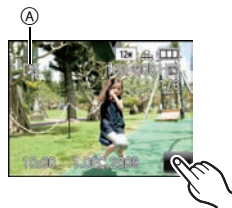

Note

- Le son peut être entendu à travers les haut-parleurs. Référez-vous à [VOLUME] (P24) pour avoir des informations sur la manière de régler le volume dans le menu [CONFIG.].
- Le format de fichier qui peut être pris en charge par cet appareil photo est le format QuickTime Motion JPEG.
- Veuillez noter que les logiciels fournis comprennent QuickTime pour pouvoir lire sur l'ordinateur les fichiers d'images animées enregistrés par l'appareil photo.
- Certains fichiers QuickTime Motion JPEG enregistrés par un ordinateur ou un autre appareil peuvent ne pas être visualisés sur cet appareil photo.
- Lorsque vous visualisez des images animées qui ont été enregistrées par un autre appareil, la qualité d'image peut être détériorée et les images peuvent ne pas s'afficher.
- Les images avec son enregistrées avec un autre appareil peuvent ne pas pouvoir être visionnées sur cet appareil.
- Lorsque vous utilisez une carte mémoire à grande capacité, la marche arrière rapide peut être plus lente que d'habitude.

Mode [LECT.]: 

Utilisation du menu du mode [LECT.]

Vous pouvez utiliser les différentes fonctions du mode lecture pour faire pivoter les images, les copier, etc.

[ÉDITION]

Il s'agit de la même fonction que [ÉDITION] dans [ORGAN.FACILE] (P95).

[ROTATION AFF]

Ce mode vous permet d'afficher automatiquement des images verticales si elles ont été enregistrées en tenant l'appareil photo verticalement.

1 Sélectionnez [ROTATION AFF] dans le menu du mode [LECT.]. (P22)

2 Appuyez sur ▼ pour sélectionner [OUI], puis appuyez sur [MENU/SET].

- Les images sont affichées sans être pivotées si vous sélectionnez [NON].
- Référez-vous à la P39 savoir comment visualiser des images.



3 Appuyez sur [MENU/SET] pour fermer le menu.

Note

- Lorsque vous visualisez des images sur un ordinateur, elles ne peuvent pas être affichées dans leur sens de rotation sauf si le SE ou le logiciel est compatible avec Exif. Exif est un format de fichier pour les images fixes qui permet aux informations d'enregistrement etc. d'être ajoutées. Il a été établi par la "JEITA (Japan Electronics and Information Technology Industries Association)".
- Il peut ne pas être possible de pivoter les images enregistrées avec un autre appareil.
- L'affichage n'est pas pivoté pendant la lecture multi (P90) ou [CALENDRIER] (P90).

[RÉG. IMPR.]

Le système DPOF "Digital Print Order Format" (instructions numériques pour commande d'impression) permet à l'utilisateur de choisir les photos qui doivent être imprimées, combien de copies de chaque image doivent être imprimées ou si la date d'enregistrement doit être imprimée par des imprimantes photo compatibles ou par un laboratoire de photos. Pour plus de détails, renseignez-vous auprès d'un laboratoire de photo.

Lorsque vous désirez vous servir d'un laboratoire d'impression photo pour imprimer les images enregistrées sur la mémoire interne, copiez-les sur une carte (P105), puis sélectionnez les paramètres d'impression.

1 Sélectionnez [RÉG. IMPR.] dans le menu du mode [LECT.]. (P22)

2 Appuyez sur ▲/▼ pour sélectionner [SIMPLE] ou [MULTI], puis appuyez sur [MENU/SET].



[SIMPLE]

[MULTI]

- 3** Sélectionnez l'image, puis appuyez sur [MENU/SET].



Appuyez sur ◀/▶ pour sélectionner l'image.

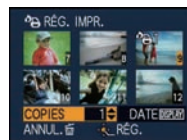

Appuyez sur ▲/▼/◀/▶ pour sélectionner les images.

- 4** Appuyez sur ▲/▼ pour sélectionner le nombre d'impression, puis appuyez sur [MENU/SET] pour valider.

- Lorsque [MULTI] a été sélectionné, répétez les étapes **3** et **4** pour chaque photo. (Il n'est pas possible d'utiliser le même réglage pour plusieurs nombre d'images.)

- 5** Appuyez sur [] pour revenir sur l'écran de menu.

- Appuyez sur [MENU/SET] pour fermer le menu.

■ Annulation de tous les réglages [RÉG. IMPR.]

- 1** Sélectionnez [ANNUL.] sur l'écran illustré à l'étape **2**, puis appuyez sur [MENU/SET].
- 2** Appuyez sur ▲ pour sélectionner [OUI] puis appuyez sur [MENU/SET].
- 3** Appuyez sur [MENU/SET] pour fermer le menu.

- Vous ne pouvez pas sélectionner [ANNUL.] si aucune image n'a été réglée pour l'impression.

■ Pour imprimer la date

Vous pouvez régler/annuler l'impression de la date de prise de vue en appuyant sur la touche [DISPLAY] après la sélection du nombre de copies.

- Lorsque vous allez dans un laboratoire d'impression photo pour une impression numérique, assurez-vous de commander l'impression de la date en supplément si cela est requis.
- Selon le laboratoire d'impression photo ou l'imprimante, la date peut ne pas être imprimée même si vous avez sélectionné l'impression de la date. Pour de plus amples informations, demandez à votre laboratoire d'impression photo ou référez-vous au manuel d'utilisation de l'imprimante.
- La date ne peut pas être imprimée sur les images incrustée d'un texte.

● Note

- Le nombre d'impressions peut être réglé de 0 à 999.
- Avec une imprimante prenant en charge PictBridge, le réglage de l'impression de la date de l'imprimante peut primer donc veuillez vérifier si c'est le cas.
- Il peut être impossible d'utiliser les réglages de l'impression avec un autre appareil. Dans ce cas, supprimez tous les réglages, et réinitialisez-les.
- Si le fichier n'est pas conforme à la norme DCF, le réglage de l'impression ne peut pas être sélectionné.

[DOUBL. SON]

Vous pouvez ajouter une piste sonore à une image enregistrée.

1 Sélectionnez [DOUBL. SON] dans le menu du mode [LECT.]. (P22)

2 Appuyez sur ◀/▶ pour sélectionner l'image, puis appuyez sur [MENU/SET] pour démarrer l'enregistrement sonore.

- Le message [ÉCRASER DONNÉES SON ?] apparaît si le son a déjà été enregistré. Appuyez sur ▲ pour sélectionner [OUI] et appuyez sur [MENU/SET] pour démarrer l'enregistrement sonore. (l'enregistrement précédent sera effacé).
- Le son est enregistré à partir du microphone incorporé de l'appareil photo.
- Si vous appuyez sur [🗑️], le doublage du son est annulé.



3 Appuyez sur [MENU/SET] pour arrêter l'enregistrement.

- Il s'arrêtera automatiquement après l'enregistrement environ 10 secondes sans pression sur [MENU/SET].



4 Appuyez sur [🗑️] pour revenir sur l'écran de menu.

- Appuyez sur [MENU/SET] pour fermer le menu.

Note

- Le doublage sonore peut ne pas fonctionner correctement sur des images enregistrées par un autre appareil.
- Le doublage audio ne fonctionne pas sur les films et les images protégés.
- Le son des images animées ou des images avec son enregistré à l'aide de cet appareil photo ne peut pas être lu sur les anciens modèles d'appareil photo numérique de Panasonic (LUMIX) lancés avant juillet 2008.

[REC. VISAGE]

Toutes les informations à propos de la [REC. VISAGE] de l'image sélectionnée seront effacées.

1 Sélectionnez [REC. VISAGE] dans le menu du mode [LECT.]. (P22)

2 Appuyez sur ◀/▶ pour sélectionner l'image, puis appuyez sur [MENU/SET].

3 Appuyez sur ▲ pour sélectionner [OUI] puis appuyez sur [MENU/SET].

4 Appuyez sur [🗑️] pour revenir sur l'écran de menu.

- Appuyez sur [MENU/SET] pour fermer le menu.

Note

- Les informations effacées à propos de la [REC. VISAGE] ne peuvent pas être restaurées.
- Les images effacées de la [REC. VISAGE] ne seront pas classées par catégorie pour la [LECT. PAR CAT.].
- L'effacement de la [REC. VISAGE] ne peut pas être effectué pour une image protégée.

 [COPIE]

Vous pouvez copier les données des photos que vous avez prise de la mémoire interne vers la carte ou de la carte vers la mémoire interne.

1 Sélectionnez [COPIE] dans le menu du mode [LECT.]. (P22)

2 Appuyez sur ▲/▼ pour sélectionner la destination de la copie, puis appuyez sur [MENU/SET].

: Toutes les images sur la mémoire interne sont copiées sur la carte en une seule fois. → étape 4.

: Une image à la fois est copiée de la carte vers la mémoire interne. → étape 3.

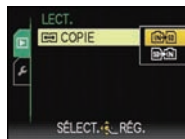

3 Appuyez sur ◀/▶ pour sélectionner l'image, puis appuyez sur [MENU/SET].

4 Appuyez sur ▲ pour sélectionner [OUI], puis appuyez sur [MENU/SET].



- Si vous appuyez sur [MENU/SET] pendant la copie des images de la mémoire interne vers la carte, la copie s'arrêtera à mi-course.
- N'éteignez pas l'appareil photo pendant le processus de copie.



5 Appuyez sur pour revenir sur l'écran de menu.

- Appuyez sur [MENU/SET] pour fermer le menu.
- Si vous copiez à partir de la mémoire interne vers la carte, toutes les images sont copiées et l'écran repasse automatiquement à l'écran de visualisation.

Note

- Si vous copiez des photos de la mémoire interne vers une carte n'ayant pas suffisamment d'espace libre, les photos ne seront copiées qu'à moitié. Nous vous conseillons d'utiliser une carte ayant plus d'espace libre que la mémoire interne (environ 40 Mo).
- S'il existe une photo portant le même nom (numéro de dossier/numéro de fichier) que la photo qui doit être copiée dans la destination de la copie lorsque  est sélectionné, un nouveau dossier est créé et la photo est copiée. S'il existe une photo portant le même nom (numéro de dossier/numéro de fichier) que la photo qui doit être copiée dans la destination de la copie lorsque  est sélectionné, cette photo n'est pas copiée. (P120)
- La copie des images peut prendre un certain temps.
- Seules les images enregistrées avec un appareil photo numérique Panasonic (LUMIX) seront copiées.
(Même si les images sont enregistrées avec un appareil photo numérique Panasonic, vous pouvez ne pas être en mesure de les copier si elles ont été éditées avec un ordinateur.)
- Les paramètres d'impression sur les données de l'image originale ne seront pas copiés. Reconfigurez les paramètres d'impression après que la copie soit terminée.

Connexion à un ordinateur

Vous pouvez faire l'acquisition d'images enregistrées sur un ordinateur en connectant l'appareil photo et l'ordinateur.

- Vous pouvez facilement imprimer ou envoyer par e-mail les images que vous avez importées. Utiliser le logiciel "PHOTOfunSTUDIO" présent sur le CD-ROM (fourni) est un moyen pratique de le faire.
- Lisez le mode d'emploi séparé sur le logiciel fourni pour avoir plus d'information sur le logiciel présent sur le CD-ROM (fourni) et sur la manière de l'installer.

Préparatifs:

Mettez l'appareil photo et le PC en marche.

Retirez la carte avant d'utiliser les photos de la mémoire interne.

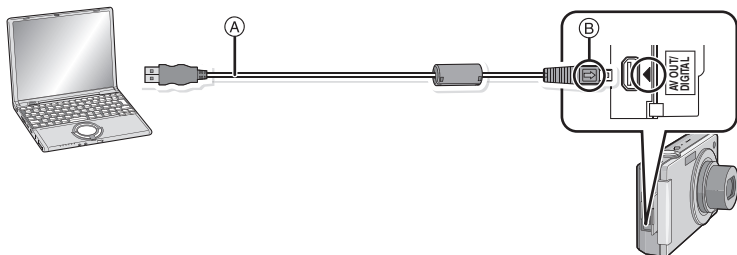

(A) Câble de connexion USB (fourni)

- Vérifiez le sens des connecteurs, et insérez-les ou retirez-les tout droit. (Autrement les connecteurs pourraient se plier et être déformés ce qui peut causer des problèmes.)

(B) Alignez les symboles, et insérez-le.

- Utilisez une batterie suffisamment chargée ou l'adaptateur secteur (DMW-AC5E; en option) et le coupleur c.c. (DMW-DCC4; en option). Si la batterie se décharge pendant la communication entre l'appareil photo et l'ordinateur, l'indicateur d'état clignote et l'alarme bip.

Référez-vous au chapitre "Déconnexion en toute sécurité du câble USB" (P107) avant de déconnecter le câble USB. Autrement, les données peuvent être détruites.

1 Connectez l'appareil photo à un ordinateur à l'aide du câble de connexion USB (A) (fourni).

- N'utilisez pas d'autres câbles de connexion USB à l'exception de celui fourni. L'utilisation d'autres câbles de connexion USB que celui fourni peut causer des mauvais fonctionnements.

2 Appuyez sur ▲/▼ pour sélectionner [PC], puis appuyez sur [MENU/SET].

- Si [MODE USB] (P27) est réglé à l'avance sur [PC] dans le menu [CONFIG.], l'appareil photo sera automatiquement connecté à l'ordinateur sans afficher l'écran de sélection [MODE USB]. Puisqu'il n'est pas nécessaire de configurer cela chaque fois que vous connectez l'ordinateur, cela est pratique.
- Si l'appareil photo est connecté à l'ordinateur avec [MODE USB] réglé sur [PictBridge(PTP)], un message peut apparaître sur l'écran de l'ordinateur. Sélectionnez [Cancel] pour fermer l'écran, et déconnecter l'appareil photo de l'ordinateur. Puis réglez [MODE USB] sur [PC] de nouveau.

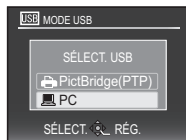

3 Double-cliquez sur [Removable Disk] dans [My Computer].

- En utilisant un Macintosh, le lecteur est affiché sur le bureau. ("LUMIX", "NO_NAME" ou "Untitled" est affiché.)

4 Double-cliquez sur le dossier [DCIM].**5 En utilisant la fonction glisser-déposer, déplacez les images que vous désirez acquérir ou le dossier contenant ces images dans un dossier différent de l'ordinateur.**

- Les données venant d'un PC ne peuvent pas être écrites sur l'appareil photo en utilisant le câble de connexion USB.

■ Déconnexion en toute sécurité du câble USB

- Procédez avec le logiciel de désinstallation en utilisant "Safely Remove Hardware" dans la barre des tâches de l'ordinateur. Si l'icône n'est pas affichée, vérifiez que [ACCÈS] n'est pas affiché sur l'écran ACL de l'appareil photo numérique avant de retirer le composant.

Note

- Cet appareil ne peut pas tenir droit lorsque l'adaptateur secteur est utilisé. En le plaçant au sol et en l'utilisant, nous vous conseillons de le mettre sur une chiffon doux.
- Éteignez l'appareil photo avant de connecter ou de déconnecter l'adaptateur secteur (DMW-AC5E; en option).
- Avant d'introduire ou de retirer une carte, éteignez l'appareil photo, et débranchez le câble USB. Autrement, les données peuvent être détruites.

■ Visualisation du contenu de la mémoire interne ou de la carte en utilisant l'ordinateur (composition des dossiers)

- Mémoire interne
- Carte

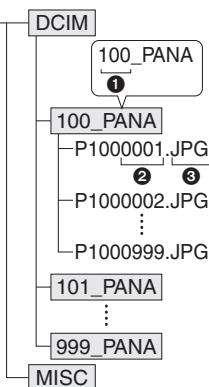

- ❶ Numéro de dossier
- ❷ Numéro de fichier
- ❸ JPG: Images
MOV: Images animées
MISC: Impression DPOF
Favoris

Un nouveau dossier est créé lorsque des photos sont prises dans les situations suivantes.

- Après que [RENUM.FICHIER] (P26) dans le menu [CONFIG.] a été exécuté
- Lorsqu'une carte contenant un dossier portant le même numéro a été insérée (lorsque des photos ont été prises avec un appareil photo d'une autre marque)
- Lorsqu'il y a une photo portant le numéro de fichier 999 dans le dossier

■ Connexion en mode PTP (Windows® XP, Windows Vista® et Mac OS X uniquement)

Réglez [MODE USB] à [PictBridge(PTP)].

Les données peuvent maintenant uniquement être lues à partir de la carte dans l'ordinateur.

• S'il y a 1000 photos ou plus sur une carte, il pourrait être impossible de les importer en mode PTP.

Impression des photos

Si vous branchez l'appareil photo à une imprimante prenant en charge PictBridge, vous pouvez sélectionner les images à être imprimées et démarrer l'impression via l'écran ACL de l'appareil photo.

Préparatifs:

Mettez l'appareil photo et l'imprimante en marche.

Retirez la carte avant l'impression des photos présentes dans la mémoire interne.

Effectuez les réglages de la qualité d'impression et autres sur l'imprimante avant d'imprimer les photos.

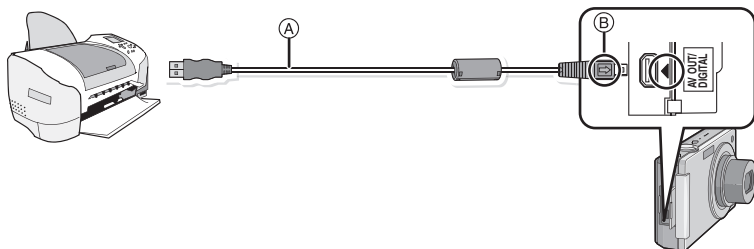

Ⓐ Câble de connexion USB (fourni)

• Vérifiez le sens des connecteurs, et insérez-les ou retirez-les tout droit. (Autrement les connecteurs pourraient se plier et être déformés ce qui peut causer des problèmes.)

Ⓑ Alignez les symboles, et insérez-le.

• Utilisez une batterie suffisamment chargée ou l'adaptateur secteur (DMW-AC5E; en option) et le coupleur c.c. (DMW-DCC4; en option). Si la batterie se décharge pendant la communication, l'indicateur d'état clignote et l'alarme bipie. Si cela survient pendant l'impression, arrêtez-la immédiatement. Sinon, déconnectez le câble USB.

1

Connectez l'appareil photo à une imprimante à l'aide du câble de connexion USB Ⓐ (fourni).

• Lorsque l'appareil photo est connecté à une imprimante, l'icône d'interdiction de déconnexion [⊘] apparaît. Ne débranchez pas le câble USB tant que [⊘] est affiché.

2

Appuyez sur ▲/▼ pour sélectionner [PictBridge(PTP)], puis appuyez sur [MENU/SET].

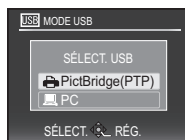

Note

- Cet appareil ne peut pas tenir droit lorsque l'adaptateur secteur est utilisé. En le plaçant au sol et en l'utilisant, nous vous conseillons de le mettre sur un chiffon doux.
- N'utilisez pas d'autres câbles de connexion USB à l'exception de celui fourni.
L'utilisation d'un câble autre que le câble USB fourni peut causer un mauvais fonctionnement.
- Éteignez l'appareil photo avant de connecter ou de déconnecter l'adaptateur secteur (DMW-AC5E; en option).
- Avant d'introduire ou de retirer une carte, éteignez l'appareil photo, et débranchez le câble USB.
- Vous ne pouvez pas commuter le support d'enregistrement entre la mémoire interne et la carte pendant que l'appareil photo est connecté à l'imprimante. Débranchez le câble USB, insérez (ou retirez) la carte, puis branchez à nouveau le câble USB à l'imprimante.

Pour sélectionner une seule photo et l'imprimer

1 Appuyez sur ◀/▶ pour sélectionner l'image, puis appuyez sur [MENU/SET].

- Le message disparaît au bout d'environ 2 secondes.



2 Appuyez sur ▲ pour sélectionner [DÉPART IMPRESS.] puis appuyez sur [MENU/SET].

- Référez-vous à la P110 pour connaître les éléments qui peuvent être réglés avant le démarrage de l'impression des photos.
- Appuyez sur [MENU/SET] pour annuler l'impression en cours.
- Déconnectez le câble de connexion USB après l'impression.

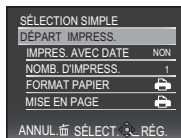

Pour sélectionner plusieurs photos et les imprimer

1 Appuyez sur ▲.

2 Appuyez sur ▲/▼ pour sélectionner une rubrique, puis appuyez sur [MENU/SET].

- Si l'écran de contrôle de l'impression est apparu, sélectionnez [OUI], et imprimez les photos.

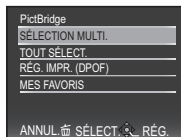

| Rubrique | Description des réglages |
|--------------------|--|
| [SÉLECTION MULTI.] | Plusieurs photos sont imprimées en une seule fois. • Appuyez sur ▲/▼/◀/▶ pour sélectionner les photos, puis lorsque [DISPLAY] est appuyé, [] apparaît sur les photos à être imprimées. (Lorsque [DISPLAY] est de nouveau appuyé, le réglage est annulé). • Après la sélection des photos, appuyez sur [MENU/SET]. |
| [TOUT SÉLECT.] | Imprime toutes les photos sauvegardées. |
| [RÉG. IMPR.(DPOF)] | Imprime les images configurées dans [RÉG. IMPR.]. (P102) |
| [MES FAVORIS]* | Imprime les photos sélectionnées comme favoris. (P94) |

* Uniquement lorsqu'il y a des images déjà définies comme étant des [MES FAVORIS] (P94).

3

Appuyez sur ▲ pour sélectionner [DÉPART IMPRESS.] puis appuyez sur [MENU/SET].

- Référez-vous à la “Configuration de l'impression” (P110) pour connaître les éléments qui peuvent être réglés avant le démarrage de l'impression des photos.
- Appuyez sur [MENU/SET] pour annuler l'impression.
- Déconnectez le câble de connexion USB après l'impression.

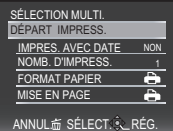

Configuration de l'impression

Sélectionnez et réglez les rubriques à l'écran à l'étape 2 de la procédure “Pour sélectionner une seule photo et l'imprimer” et à l'étape 3 de la procédure “Pour sélectionner plusieurs photos et les imprimer”.

- Lors de l'impression d'images dans un format ou avec une mise en page non prise en charge par l'appareil photo, réglez [FORMAT PAPIER] ou [MISE EN PAGE] à [OK], puis réglez le format ou la mise en page du papier sur l'imprimante. (Pour plus de détails, référez-vous au manuel d'utilisation de l'imprimante.)
- Lorsque [RÉG. IMPR.(DPOF)] a été sélectionné, les rubriques [IMPRES.AVEC DATE] et [NOMB. D'IMPRESS.] sont affichées.

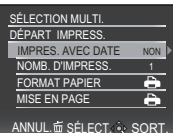

[IMPRES.AVEC DATE]

| Rubrique | Description des réglages |
|----------|-----------------------------|
| [NON] | La date n'est pas imprimée. |
| [OUI] | La date est imprimée. |

- Si l'imprimante ne prend pas en charge l'impression de la date, il ne sera pas possible de l'imprimer sur la photo.
- Puisque la configuration de l'imprimante prime sur les réglages de l'impression de la date, vérifiez que les réglages de l'impression de la date sont corrects.
- Pour imprimer des images ayant un texte estampillé, veuillez vous souvenir de mettre l'impression de la date sur [NON] sinon celle-ci sera imprimée sur le texte.



Note

En demandant à un laboratoire photo d'imprimer les photos

- En estampillant la date en utilisant [CAR. TIMBRE] (P98) ou en réglant l'impression au moment du réglage de [RÉG. IMPR.] (P102) avant d'aller au laboratoire photo, les dates peuvent être imprimées par celui-ci.

[NOMB. D'IMPRESS.]





Vous pouvez régler le nombre d'impressions jusqu'à 999.

[FORMAT PAPIER]

| Rubrique | Description des réglages |
|---|---|
|  | Les paramètres de l'imprimante ont la priorité. |
| [L/3.5"×5"] | 89 mm×127 mm |
| [2L/5"×7"] | 127 mm×178 mm |
| [POSTCARD] | 100 mm×148 mm |
| [16:9] | 101,6 mm×180,6 mm |
| [A4] | 210 mm×297 mm |
| [A3] | 297 mm×420 mm |
| [10×15cm] | 100 mm×150 mm |
| [4"×6"] | 101,6 mm×152,4 mm |
| [8"×10"] | 203,2 mm×254 mm |
| [LETTER] | 216 mm×279,4 mm |
| [CARD SIZE] | 54 mm×85,6 mm |

- Les tailles de papier qui ne sont pas prises en charge par l'imprimante ne seront pas affichées.

[MISE EN PAGE] (Mises en page pour impression pouvant être sélectionnées avec cet appareil)

| Rubrique | Description des réglages |
|---|---|
|  | Les paramètres de l'imprimante ont la priorité. |
|  | 1 photo sans cadre sur 1 page |
|  | 1 photo avec cadre sur 1 page |
|  | 2 photos sur 1 page |
|  | 4 photos sur 1 page |

- La rubrique ne peut pas être sélectionnée si l'imprimante ne prend pas en charge la mise en page.

■ Mise en page de l'impression**Lors de l'impression répétée d'une photo sur une même page**

Par exemple, si vous désirez imprimer la même photo 4 fois sur une même page, réglez [MISE EN PAGE] sur , puis réglez [NOMB. D'IMPRESS.] sur 4 pour la photo que vous désirez imprimer.

Pour imprimer des photos différentes sur 1 page

Par exemple, si vous désirez imprimer 4 photos différentes sur 1 même page, réglez [MISE EN PAGE] sur , puis réglez [NOMB. D'IMPRESS.] sur 1 pour chacune des 4 photos.

Note

- Lorsque l'indicateur  devient orange durant l'impression, l'appareil photo reçoit un message d'erreur venant de l'imprimante. À la fin de l'impression, assurez-vous qu'il n'y a aucun mauvais fonctionnement.
- Si le nombre d'impressions est élevé, les photos peuvent être imprimées en plusieurs fois. Dans ce cas, le nombre d'impressions restantes indiqué peut être différent du nombre configuré.

Mode [LECT.]: 

Visualisation des images sur un téléviseur

Visualisation des images à l'aide du câble AV (fourni)

Préparatifs:

Réglez [FORMAT TV]. (P27)

Mettez cet appareil et le téléviseur hors marche.

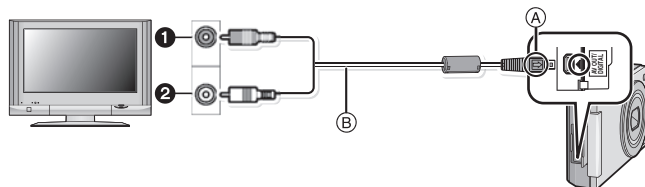

❶ Jaune: dans la prise d'entrée vidéo

❷ Blanc: dans la prise d'entrée audio

Ⓐ Alignez les symboles, et insérez-le.

Ⓑ Câble AV (fourni)

• Vérifiez le sens des connecteurs, et insérez-les ou retirez-les tout droit. (Autrement les connecteurs pourraient se plier et être déformés ce qui peut causer des problèmes.)

1 Branchez le câble AV Ⓑ (fourni) aux prises d'entrée vidéo et d'entrée audio du téléviseur.

2 Branchez le câble AV à la prise [AV OUT] de l'appareil photo.

3 Mettez le téléviseur en marche et sélectionnez la source d'entrée externe appropriée.

4 Mettez l'appareil photo en marche.

Note

- Selon le [FORMAT], des bandes noires peuvent être affichées en haut et en bas ou à droite et à gauche de la photo.
- N'utilisez pas d'autres câbles AV à l'exception de celui fourni.
- Lisez le manuel d'utilisation du téléviseur.
- Lorsque vous visionnez une image verticalement, elle peut être floue.
- Lors du réglage de [SORTIE VIDEO] au menu [CONFIG.], vous pouvez sélectionner NTSC ou PAL selon le système de télévision utilisé à l'étranger.
- Vous ne pouvez pas opérer si vous touchez l'icône de touche affichée sur l'écran de télévision.

Visualisation des images sur un téléviseur acceptant la carte mémoire SD

Il est possible de visualiser des images fixes enregistrées sur une carte mémoire SD sur un téléviseur acceptant la carte mémoire SD.

Note

- Selon le modèle du téléviseur, les images peuvent ne pas être affichées en plein écran.
- Les images animées ne peuvent pas être visualisées. Pour visualiser des images animées, connectez l'appareil photo au téléviseur avec un câble AV (fourni).

- Vous ne pouvez pas visionner les images d'une carte SDHC si le modèle du téléviseur ne prend pas en charge ces cartes.
- Vous pouvez ne pas être capable de lire des cartes MultiMediaCard.

Visualisation sur un téléviseur avec une prise component

Vous pouvez bénéficier de films et des photo de grande qualité en connectant le téléviseur et l'appareil photo en utilisant la prise component et le câble component (DMW-HDC2; en option).

La sortie component est sortie en 1080i. Connectez-y un téléviseur compatible avec le 1080i.

Préparatifs: Mettez cet appareil et le téléviseur hors marche.

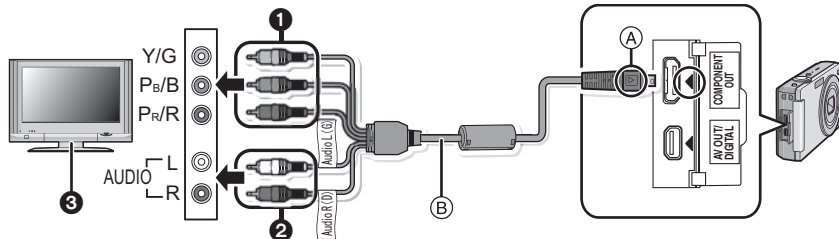

- Fiches component:** Connectez les fiches de mêmes couleurs aux entrées vidéo component du téléviseur. (Les indications sur le téléviseur peuvent être différente.)
 - Fiches audio:** dans la prise d'entrée audio
 - Téléviseur avec prise component**
- (A) Aligned les symboles, et insérez-le.
- (B) Câble component (DMW-HDC2; en option)
- Vérifiez le sens des connecteurs, et insérez-les ou retirez-les tout droit. (Autrement les connecteurs pourraient se plier et être déformés ce qui peut causer des problèmes.)

1 Branchez le câble component (B) (DMW-HDC2; en option) aux prises d'entrée component et d'entrée audio du téléviseur.

2 Branchez le câble component à la prise [COMPONENT OUT] de l'appareil photo.

3 Allumez le téléviseur et commutez sur l'entrée component.

4 Mettez l'appareil photo en marche.

Note

- Selon le [FORMAT], des bandes peuvent s'afficher en haut et en bas ou à droite et à gauche des images.
- N'utilisez pas de câbles autres qu'un câble component original Panasonic (DMW-HDC2; en option).
- Le son sera rendu en monaural.
- Lorsque vous visionnez une image verticalement, elle peut être floue.
- L'écran des opérations etc. sera affiché, mais les images fixes et animées ne seront pas affichées sur l'écran ACL, lorsque le câble component est connecté.
- Lorsque les images sont affichées, elles peuvent ne pas l'être correctement selon le type du téléviseur.
- Lisez le manuel d'utilisation du téléviseur.
- Les fonctions suivantes ne peuvent pas être utilisées si le câble component est utilisé.
 - [MODE LCD]/[HISTOGRAMME]/[CALIBRAGE]/[DÉMO AUTO]/[ÉDITION]/[DOUBL. SON]/[REC. VISAGE]/[COPIE]/[MULTI] configuration de [RÉG. IMPR.]/[EFFACEM. MULTIPLE]/[ORGAN.FACILE]/[DOUBLE LECT.]

Affichage à l'écran

■ À l'enregistrement

Enregistrement en mode du programme EA [P] (configuration par défaut)

- 1 Mode d'enregistrement
- 2 Mode flash (P46)
- 3 Zone de mise au point automatique (P35)
- 4 Mise au point (P35)
- 5 Taille des images (P77)
- 6 Qualité (P78)
- 7 Indicateur de l'état de la batterie (P15)
- 8 Nombre d'images enregistrables (P129)
- 9 Mémoire interne (P18)
- 10 État de l'enregistrement
- 11 Sensibilité ISO (P79)
- 12 : Touchez MPA/EA (P52)
- 13 Vitesse d'obturation (P35)
- 14 Valeur de l'ouverture (P35)
- 15 Mode de mesure (P83)
- 16 Stabilisateur optique de l'image (P86)/ : Indicateur d'instabilité (P36)

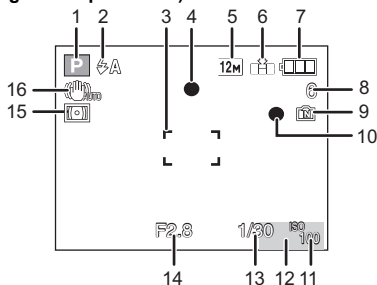

■ En enregistrement (après configuration)

- 17 Toucher MPA/EA (P52)
- 18 : Mode MPA macro (P49)
- 19 : Mode zoom macro (P49)
- 20 : Ajustement de la sortie du flash (P48)
- 21 Équilibre des blancs (P80)
- 22 Sensibilité ISO (P79)
- 23 Niveau de sensibilité ISO maximum (P80)
- 24 Effet couleur (P85)
- 25 Qualité d'enregistrement (P70)
- 26 Durée d'enregistrement disponible (P70): R8m30s
- 27 Aire de mise au point ponctuelle (P82)
- 28 Nom*1 (P65)
- 29 Histogramme (P25, 45)
- 30 Date de voyage (P74)
- 31 Temps d'enregistrement passé (P70)
- 32 : ISO intelligent (P79)
- 33 Configuration date et heure actuelles/ : lieu de destination du voyage (P76)*2
- 34 : Zoom optique étendu (P37)/Zoom numérique (P37, 85)
- 35 Vitesse d'obturation minimale (P86)
- 36 Âge*1 (P65)
- 37 Lieu*2 (P74)
- 38 Compensation de l'exposition (P57)
- 39 Mode plongée (P24)
- 40 : Accentuation ACL auto (P24)
- 41 Exposition intelligente (P84)
- 42 Rafale (P84)/ : Bracketing auto (P58)/ : Bracketing couleur (P59)/ : Enregistrement audio (P87)
- 43 MPA rapide (P83)/MPA* : Lampe d'assistance MPA (P87)
- 44 Nombre de jours passés depuis la date de voyage (P74)

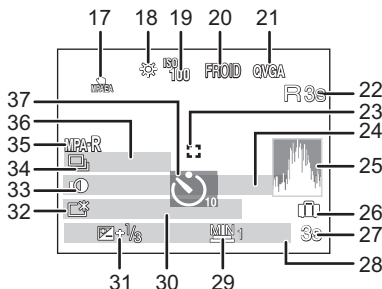

37 Mode retardateur (P51)

- *1 Ceci est affiché pendant environ 5 secondes si cet appareil est allumé en [BÉBÉ1]/[BÉBÉ2] ou [ANIMAL DOMES.] dans le mode scène.
- *2 La date et l'heure s'affichent pendant environ 5 secondes après la mise en marche de l'appareil, en réglant l'heure et après être passé du mode visualisation au mode enregistrement.

■ À la visualisation

- 1 Mode lecture (P39)
- 2 Image protégée (P100)
- 3 Favoris (P94)
- 4 Incrustation avec indicateur de texte (P98)
- 5 Taille des images (P77)
- 6 Qualité (P78)
- 7 Indicateur de l'état de la batterie (P15)
- 8 Numéro Dossier/Fichier (P107)
- 9 Mémoire interne (P18)
- 10 Temps de lecture passé (P101): 8m30s
- 11 Numéro de l'image/Images totales
- 12 Temps d'enregistrement d'image animée (P101): 8m30s
- 13 Histogramme (P25, 45)
- 14 Compensation de l'exposition (P57)
- 15 Données d'enregistrement (P44)
- 16 Visualisation (Images animées, Photos avec son) (P101)
- 17 Date et heure enregistrés/Configuration du lieu de destination du voyage (P76)/Nom (P65, 73)/Lieu (P74)/Titre (P97)
- 18 Âge (P65)
- 19 Nombre de jours passés depuis la date de voyage (P74)
- 20 Accentuation ACL (P24)
- 19 Nombre d'impressions (P102)
- 20 Photos avec son (P101)

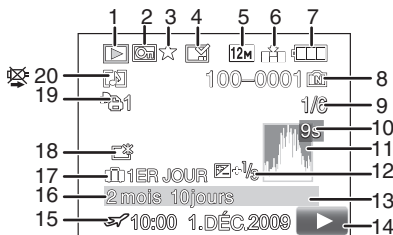

Précautions à prendre

Utilisation optimale de l'appareil

Prenez soin de ne pas faire tomber l'appareil et de ne pas le soumettre à de fortes pressions.

- Veillez à ne pas faire tomber ou heurter l'étui dans lequel se trouve l'appareil photo. Le choc pourrait endommager l'appareil photo, l'objectif ou l'écran ACL.
- Ne fixez pas d'autres éléments inclus avec l'appareil photo sur la dragonne. Pendant l'entreposage, cet élément pourrait exercer une pression sur l'écran ACL et l'endommager.
- Évitez l'utilisation de sac en papier; l'appareil photo pourrait chuter et être endommagé si le sac se déchire.
- Nous recommandons l'achat d'un sac ou d'un étui de transport robuste chez votre détaillant afin de protéger votre appareil photo contre tout choc.

Évitez d'approcher l'appareil photo de tout équipement magnétisé (four à micro-ondes, téléviseur, équipement de jeux vidéo, etc.).

- Si vous utilisez l'appareil photo à proximité d'un téléviseur, les radiations électromagnétiques pourraient nuire au son et à l'image.
- N'utilisez pas l'appareil photo à proximité d'un téléphone cellulaire; cela pourrait entraîner un bruit nuisible à l'image et au son.
- Le puissant champ magnétique de haut-parleurs ou de moteurs peut endommager les données enregistrées sur support magnétique et distordre les images.
- Les ondes électromagnétiques émises par un microprocesseur peuvent nuire à l'appareil photo numérique et perturber l'image et le son.
- Dans le cas où le fonctionnement de l'appareil serait dérangé par un champ magnétique, coupez le contact, retirez la batterie ou débranchez l'adaptateur secteur (DMW-AC5E; en option) pour ensuite remettre la batterie en place ou rebrancher l'adaptateur. Remettez l'appareil en marche.

N'utilisez pas l'appareil photo à proximité d'un émetteur radio ou de lignes à haute tension.

- L'utilisation de l'appareil photo à proximité d'un émetteur radio ou de lignes à haute tension pourrait nuire à l'image ou au son.

Utilisez toujours les cordons et câbles fournis. Si vous utilisez des accessoires en option, utilisez les cordons et les câbles fournis avec ceux-ci.

Ne tirez pas sur les câbles et les cordons.

Ne répandez pas d'insecticides ou de substances chimiques volatiles sur l'appareil.

- De telles substances répandues sur l'appareil pourraient déformer le boîtier ou endommager le fini.
- Évitez tout contact prolongé de l'appareil avec des matières plastiques ou du caoutchouc.

Nettoyage

Avant de nettoyer l'appareil photo, retirez la batterie ou le coupleur c.c. (DMW-DCC4; en option), ou débranchez la prise électrique. Puis essuyez l'appareil photo avec un chiffon doux et sec.

- Lorsque l'appareil photo est très sale, il peut être nettoyé en enlevant la saleté avec un chiffon humide essoré, puis avec un chiffon sec.
- N'utilisez pas de solvants comme le benzène, du diluant, de l'alcool, du liquide vaisselle, etc., pour nettoyer l'appareil photo, car cela risque d'endommager le boîtier externe ou d'écailler le revêtement extérieur.
- En utilisant une lingette chimique, assurez-vous de suivre les instructions qui l'accompagnent.

À propos de l'écran ACL

- N'appliquez pas de pression trop forte sur l'écran; cela pourrait entraîner des distorsions chromatiques ou un mauvais fonctionnement.
- Si l'appareil est extrêmement froid lorsqu'il est mis en marche, l'image affichée sur l'écran à cristaux liquides sera, au début, plus sombre que d'ordinaire. Toutefois, à mesure que l'appareil se réchauffe, l'image redevient normale.

Une technologie de très grande précision est utilisée pour la production de l'écran à cristaux liquides. Cependant il peut y avoir des points lumineux ou sombres (rouge, bleu ou vert) à l'écran. Il ne s'agit pas d'un mauvais fonctionnement. Il en résulte que le taux de pixels efficaces atteint 99,99% avec seulement 0,01% de pixels inactifs ou toujours éclairés. Les points ne seront pas enregistrés sur les photos de la mémoire interne ou d'une carte.

Précautions à prendre avec l'objectif

- N'appuyez pas avec force sur l'objectif.
- Évitez de laisser l'objectif de l'appareil photo orienté vers le soleil car cela pourrait entraîner des problèmes de fonctionnement. Soyez également attentif si l'appareil est laissé à l'extérieur ou sur le bord d'une fenêtre.

Batterie

La batterie est une batterie de type lithium-ion rechargeable. Sa capacité à générer du courant provient d'une réaction chimique qui a lieu à l'intérieur. Cette réaction est sensible à la température ambiante et à l'humidité. Si la température est trop élevée ou trop basse, la durée de fonctionnement de la batterie sera plus courte.

Retirez toujours la batterie après l'usage.

- Rangez la batterie une fois enlevée dans son boîtier (fourni).

Si vous faites accidentellement tomber la batterie, vérifiez si le corps de la batterie et les bornes ne soient pas abîmés.

- La mise en place de batterie abîmée peut endommager l'appareil photo.

Emmenez des batteries de réserve chargées en voyage.

- Sachez que la durée de fonctionnement de la batterie diminue sous de basses températures comme celles des pistes de ski.
- Lorsque vous voyagez, n'oubliez pas d'emporter le chargeur de la batterie (fourni) afin que vous puissiez recharger la batterie dans le pays où vous voyagez.

Mise au rebut de batteries inutilisables.

- Les batteries ont une durée de vie limitée.
- Ne jetez pas les batteries dans le feu car cela pourrait provoquer une explosion.

Ne mettez pas les bornes de la batterie en contact avec des objets métalliques (comme des colliers, épingles, etc.).

- Ceci peut causer des courts-circuits ou générer de la chaleur et vous pouvez être sévèrement brûlé si vous touchez une batterie.

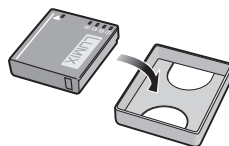

Chargeur

- Si vous utilisez le chargeur de la batterie près d'une radio, la réception de la radio peut être dérangée.
- Gardez le chargeur à 1 m ou plus des radios.
- Le chargeur peut générer des bourdonnements lorsqu'il est en cours d'utilisation. Il ne s'agit pas d'un mauvais fonctionnement.
- Après utilisation, assurez-vous de débrancher le câble d'alimentation de la prise électrique. (Une très faible quantité de courant est consommée, s'il est laissé branché.)
- Conservez les bornes du chargeur et de la batterie propres.

Carte

Évitez d'exposer la carte à une température élevée ou aux rayons directs du soleil ou encore de la laisser dans un endroit où peuvent être facilement générées des ondes électromagnétiques ou de l'électricité statique.

Évitez de plier ou de laisser tomber la carte.

- Cela pourrait l'endommager de même qu'effacer les données qui y sont enregistrées.
- Rangez la carte dans son boîtier ou dans le sac de rangement après usage et lorsque vous l'entreposez ou la transportez.
- Ne touchez pas les bornes de la carte avec les doigts. Protégez la carte de la saleté, de la poussière et de l'eau.

Informations sur le passage à un tiers ou sur l'élimination de la carte mémoire.

- Le "Formatage" ou la "Suppression" en utilisant l'appareil photo ou un ordinateur modifiera uniquement les informations de gestion du fichier, et cela n'effacera pas complètement les données présentes sur la carte mémoire.
Il est recommandé de détruire physiquement la carte mémoire ou d'utiliser un logiciel de suppression de données disponible dans le commerce pour effacer complètement les données de la carte mémoire avant de donner l'appareil à une autre personne ou la dépose.
La gestion des données présentes sur la carte mémoire est sous la responsabilité de l'utilisateur.

A propos des informations personnelles

Si un nom ou une date anniversaire est réglé pour [BÉBÉ1]/[BÉBÉ2]/fonction de la reconnaissance visage, cette information personnelle est laissée dans l'appareil photo et incluse dans l'image enregistrée.

Clause de non-responsabilité

- L'information incluant des informations personnelles peut être altérée ou disparaître à cause d'une opération erronée, de l'électricité statique, d'un incident, d'un mauvais fonctionnement, d'une réparation, ou d'autres manipulations.
Veuillez noter à l'avance que Panasonic n'est en aucun cas lié aux dommages directs et indirects provenant de l'altération ou de la disparition des données ou des informations personnelles.

Lors d'une demande de réparation, d'un don à une autre personne ou de la dépose

- Réinitialisez la configuration pour protéger les données personnelles. (P26)
- Si des images sont sauvegardées dans la mémoire interne, copiez-les sur la carte mémoire (P105) avant le formatage de la mémoire interne (P27) si nécessaire.
- Retirez la carte mémoire de l'appareil photo lors d'une demande de réparation.
- La mémoire interne et la configuration peuvent revenir à la configuration par défaut si l'appareil photo est réparé.
- Veuillez contacter le vendeur auprès duquel vous avez acheté l'appareil photo ou le service après vente le plus proche si les opérations ci-dessus ne sont pas possibles à cause d'un mauvais fonctionnement.

Pour faire don à un tiers, ou pour mettre au rebus la carte mémoire, veuillez vous référer au chapitre "Informations sur le passage à un tiers ou sur l'élimination de la carte mémoire." de la P118.

Si vous prévoyez ne pas utiliser l'appareil pendant un certain temps

- Rangez la batterie dans un endroit frais et sec, où la température est relativement stable: [Température recommandée: 15 °C à 25 °C, Humidité recommandée: 40% à 60%]
- Retirez la carte mémoire et la batterie de l'appareil.
- Si la batterie est laissée dans l'appareil photo elle se déchargera même si l'appareil est éteint. Si la batterie continue à être laissée dans l'appareil photo, elle se déchargera excessivement et peut devenir inutilisable même si elle est chargée.
- Lors du rangement de la batterie pour une longue période, nous recommandons de la charger une fois par an. Retirez la batterie de l'appareil photo et rangez-la à nouveau après qu'elle ait été complètement déchargée.
- Si l'appareil est rangé dans un garde-robe ou une commode, il est recommandé de le ranger accompagné du gel dessiccant.

A propos de données de l'image

- Les données enregistrées peuvent être endommagées ou perdues si l'appareil photo tombe en panne à cause d'une mauvaise manipulation. Panasonic ne sera pas tenu pour responsable des dommages causés par la perte des données enregistrées.

À propos des trépieds

- Lorsque vous utilisez un trépied, assurez-vous qu'il est stable lorsque cet appareil est fixé dessus.
- Vous pouvez être incapable de retirer la carte ou la batterie lorsqu'un trépied est utilisé.
- Assurez-vous que la vis du trépied ne se trouve pas dans l'angle pendant l'installation ou le retrait de l'appareil photo. Vous pouvez endommager la vis de l'appareil photo si vous forcez trop en la tournant. Le boîtier de l'appareil photo et la plaque peuvent également être endommagés si l'appareil est fixé de façon trop serrée au trépied.
- Lisez le mode d'emploi du trépied avec attention.
- Certains trépieds ne peuvent pas être fixés lorsque le coupleur c.c. (DMW-DCC4; en option) et l'adaptateur secteur (DMW-AC5E; en option) sont connectés.

Affichage des messages

Des messages de confirmation ou d'erreur seront affichés à l'écran dans certains cas. La majorité des messages sont décrits ci-dessous comme exemple.

[CETTE CARTE MÉMOIRE EST VERROUILLÉE]

- Les languettes de protection contre l'écriture de la carte mémoire SD et la carte mémoire SDHC sont déplacées vers [LOCK]. Déplacez les languettes vers l'arrière pour les déverrouiller. (P18)

[AUCUNE IMAGE VALABLE À LIRE]

- Visualisez après une prise de vue ou après avoir inséré une carte contenant une image.

[CETTE IMAGE EST PROTÉGÉE]

- Effacez l'image après avoir annulé le réglage de protection. (P100)

[CETTE IMAGE NE PEUT PAS ÊTRE EFFACÉE]/[CERTAINES IMAGES NE PEUVENT PAS ÊTRE EFFACÉES]

- Les photos non conformes à la norme DCF ne peuvent pas être supprimées.
 - Si vous souhaitez effacer ces images, formatez la carte après avoir sauvegardé les données désirées sur un ordinateur, etc. (P27)

[AUCUNE NOUVELLE SELECTION POSSIBLE]

- Le nombre de photos, qui peut être sélectionné en une seule fois lorsque [MULTI] a été sélectionné pour [EFFACEMENT MULTIPLE] (P42), [MES FAVORIS] (P94), [TITRE ÉDITION] (P97), [CAR. TIMBRE] (P98) ou [REDIMEN.] (P95) a été atteint.
 - Diminuez le nombre de photos sélectionnées, puis répétez l'opération.
- Plus de 999 favoris ont été sélectionnés.

[NE PEUT PAS ÊTRE RÉGLÉ SUR CETTE IMAGE]

- [TITRE ÉDITION], [CAR. TIMBRE] ou [RÉG. IMPR.] ne peut pas être sélectionné pour des photos non compatibles avec la norme DCF.

[PAS ASSEZ D'ESPACE SUR MÉMOIRE INTERNE]/[MÉMOIRE INSUFFISANTE DANS LA CARTE]

- Il n'y a plus d'espace libre sur la mémoire interne ou la carte.
 - Lorsque vous copiez des images de la mémoire interne vers la carte (copie groupée), les images sont copiées jusqu'à ce que la carte soit pleine.

[CERTAINES IMAGES NE PEUVENT PAS ÊTRE COPIÉES]/[LA COPIE NE PEUT PAS ÊTRE ACHEVÉE]

- Les images suivantes ne peuvent pas être copiées.
 - Si une image ayant le même nom que l'image qui doit être copiée existe déjà dans la destination de la copie. (Uniquement en copiant à partir d'une carte vers la mémoire interne.)
 - Les fichiers ne sont pas conformes à la norme DCF.
- De plus, les images enregistrées ou éditées avec un autre appareil peuvent ne pas être copiées.

[ERREUR MÉMOIRE INTERNE FORMATER MÉM. INT. ?]

- Ce message est affiché lorsque vous formatez la mémoire interne sur un ordinateur.
 - Formatez de nouveau la mémoire interne sur l'appareil photo. (P27) Les données de la mémoire interne seront supprimées.

[ERREUR CARTE MÉMOIRE FORMATER CETTE CARTE?]

- Le format de cette carte n'est pas pris en charge par l'appareil photo.
 - Formatez la carte de nouveau avec l'appareil photo après avoir sauvegardé les données nécessaires sur un ordinateur, etc. (P27)

[ÉTEIGNEZ PUIS RALLUMEZ L'APPAREIL PHOTO]/[ERREUR SYSTÈME]

- Ce message apparaît lorsque l'appareil ne fonctionne pas correctement.
 - Mettez l'appareil hors marche, puis en marche. Si le message persiste, contactez votre revendeur ou le service après-vente le plus proche.

[ERREUR DE PARAMÈTRE DE LA CARTE MÉMOIRE]

- Utilisez une carte prise en charge par cet appareil. (P18)
- Vous pouvez utiliser une carte mémoire SDHC uniquement si vous utilisez des cartes mémoire de 4 Go ou plus.

[ERREUR CARTE MÉMOIRE VEUILLEZ VÉRIFIER LA CARTE]

- Une erreur est survenue en accédant à la carte.
 - Réinsérez la carte.
 - Introduisez une carte différente.

[ERREUR LECTURE/ERREUR ÉCRITURE VEUILLEZ VÉRIFIER LA CARTE]

- La lecture ou l'écriture des données a échoué.
 - Retirez la carte après avoir mis l'alimentation sur [NON]. Réintroduisez la carte, rallumez, et essayez de nouveau de lire ou d'écrire des données.
- La carte peut être cassée.
 - Introduisez une carte différente.

[LE FILM ENREGISTRÉ A ÉTÉ EFFACÉ À CAUSE DE LA LIMITATION DE LA VITESSE D'ÉCRITURE DE LA CARTE]

- Lorsque vous réglez la qualité d'enregistrement sur [HD], [WVGA] ou [VGA], nous vous conseillons d'utiliser une carte à vitesse rapide avec "10MB/s" ou plus inscrit sur le paquet.
- S'il s'arrête même après avoir utilisé une carte "10MB/s" ou supérieure, la vitesse d'écriture des données a été détériorée il est donc recommandé d'effectuer une sauvegarde et de formater (P27).
- Selon le type de la carte mémoire SD ou de la carte mémoire SDHC, l'enregistrement d'image animée peut s'arrêter en plein milieu.

[UN DOSSIER NE PEUT PAS ÊTRE CRÉÉ]

- Plus aucun dossier ne peut être créé car il n'y a plus de numéro de dossier qui peut être utilisé. (P107)
 - Formatez la carte après avoir sauvegardé les données nécessaires sur un ordinateur etc. (P27) Si vous exécutez [RENUM.FICHIER] dans le menu [CONFIG.] après le formatage, le numéro de dossier est remis à 100. (P26)

[L'IMAGE EST AFFICHÉE AU FORMAT 4:3]/[L'IMAGE EST AFFICHÉE AU FORMAT 16:9]

- Le câble AV est connecté à l'appareil photo.
 - Appuyez sur [MENU/SET] si vous désirez supprimer ce message.
 - Sélectionnez [FORMAT TV] dans le menu [CONFIG.] si vous désirez changer le format du téléviseur. (P27)
- Ce message apparaît également lorsque le câble USB est uniquement connecté à l'appareil photo. Dans ce cas, connectez l'autre côté du câble USB à l'ordinateur ou à l'imprimante. (P106, 108)

[IMPRIMANTE OCCUPÉE]/[VÉRIFIER L'IMPRIMANTE]

- L'imprimante ne peut pas imprimer.
 - Vérifiez l'imprimante.

[LA BATTERIE EST ÉPUISEE]

- La charge de la batterie est faible.
 - Chargez la batterie.

[CETTE BATTERIE NE PEUT PAS ÊTRE UTILISÉE]

- La batterie ne peut pas être reconnue par l'appareil photo.
 - Utilisez une véritable batterie Panasonic. Si ce message s'affiche même lorsqu'une véritable batterie Panasonic est utilisée, contactez le revendeur ou le service après vente le plus proche.
- La batterie ne peut pas être reconnue car sa borne est sale.
 - Retirez toute la saleté etc. de la borne.

En cas de problème

D'abord, essayez les procédures suivantes (P121 à 128).

Si le problème n'est pas résolu, il peut être amélioré en sélectionnant **[RESTAURER] (P26)** dans le menu **[CONFIG.]** pour prendre des photos.

Batterie et source d'énergie

L'appareil photo ne peut pas être utilisé même s'il est allumé.

- La batterie n'est pas correctement mise en place. (P16)
- La batterie est déchargée.

L'écran à cristaux liquides s'éteint alors que l'appareil photo est allumé.

- Est-ce que [DESACT.AUTO] (P25) dans le mode [ÉCONOMIE] est activé?
 - Appuyez à mi-course sur le déclencheur pour annuler ces modes.
- La batterie est déchargée.

L'appareil photo s'éteint immédiatement après qu'il ait été allumé.

- La batterie est déchargée.
- Si vous laissez l'appareil photo allumé, la batterie se déchargera.
 - Éteignez souvent l'appareil photo en utilisant le mode [ÉCONOMIE] etc. (P25)

Le témoin [CHARGE] clignote.

- Est-ce que la température de la batterie est trop élevée ou trop basse? Si oui, cela prendra un temps plus long que d'habitude de charger la batterie ou la charge sera incomplète.
- Est-ce que les bornes du chargeur ou de la batterie sont propres?
 - Essuyez la saleté en utilisant un chiffon sec.

Enregistrement

Impossible d'enregistrer l'image.

- Est-ce que le sélecteur [ENR.]/[LECT.] est réglé sur [AV/○]? (P21)
- Reste-t-il de l'espace sur la mémoire interne ou sur la carte?
 - Supprimez les photos qui ne sont pas nécessaires pour augmenter l'espace mémoire disponible. (P42, 100)

L'image enregistrée est blanchâtre.

- Le photo peut être blanchâtre s'il y a de la saleté comme des empreintes de doigt sur l'objectif.
 - Si l'objectif est sale, allumez l'appareil photo, éjectez le barillet d'objectif (P10) et essayez doucement la surface de l'objectif avec un chiffon sec.

La zone tout autour de l'endroit où la photo est prise devient sombre.

- Est-ce que la photo a été prise avec le flash à une courte portée alors que le zoom était près de [W] (1×)?
 - Faites un léger zoom avant, et prenez la photo. (P37)
- Est-ce une photo prise en mode scène [PIN HOLE] ?

L'image enregistrée est trop claire ou trop sombre.

- Vérifiez que la compensation de l'exposition est correcte. (P57)
- Le réglage de [VIT. OBTU. MINI.] sur une vitesse plus rapide peut rendre l'image plus sombre.
 - Réglez la [VIT. OBTU. MINI.] sur une vitesse plus lente.

2 ou 3 photos prises en une seule fois.

- Réglez bracketing auto (P58)/bracketing couleur (P59), [RAFALE RAPIDE] (P66), dans le mode scène [RAFALE FLASH] (P66) ou [RAFALE] (P84) du menu du mode [ENR.] sur [NON].

Le sujet n'est pas correctement mis au point.

- La plage de mise au point change selon le mode d'enregistrement.
 - Réglez le mode approprié pour la distance du sujet.
- Le sujet se trouve en dehors de la plage de mise au point de l'appareil photo. (P34)
- L'appareil photo est secoué (instabilité) ou le sujet bouge légèrement. (P36)

L'image enregistrée est trouble.

Le stabilisateur d'image optique n'est pas efficace.

- La vitesse d'obturation ralentit lorsque les photos sont prises dans des endroits sombres donc tenez fermement l'appareil photo dans vos mains pour prendre des photos. (P30)
- Pour prendre des photos en utilisant la vitesse d'obturation lente, utilisez le trépied. (P51)

Il n'est pas possible de prendre des photos en utilisant la plage auto/plage couleur.

- Est-ce que le nombre de photos enregistrables est 2 ou moins?

L'image enregistrée semble irrégulière. Des parasites apparaissent sur l'image.

- Est-ce que la sensibilité ISO est élevée ou la vitesse d'obturation lente?
(La sensibilité ISO est réglée sur [AUTO] lorsque l'appareil photo est acheté. C'est pourquoi, en prenant des photos en plein air, etc. des parasites apparaissent.)
 - Diminuez la sensibilité ISO. (P79)
 - Augmentez le réglage de [RÉDUC. BRUIT] dans [RÉGL. IMAGE] ou diminuez les réglages de tous les éléments autre que [RÉDUC. BRUIT]. (P85)
 - Prenez des photos dans des endroits lumineux.
- Est-ce que [HAUTE SENS.] ou [RAFALE RAPIDE] dans le mode scène a été sélectionné? Si oui, la résolution de l'image enregistrée diminue légèrement à cause du traitement de la sensibilité élevée. Il ne s'agit pas d'un mauvais fonctionnement.

La luminosité ou la teinte de l'image enregistrée est différente de la scène réelle.

- En enregistrant sous la lumière fluorescente, la luminosité ou la teinte peut changer légèrement lorsque la vitesse d'obturation augmente. Ceci survient à cause des caractéristiques de la lumière fluorescente. Il ne s'agit pas d'un mauvais fonctionnement.

Une ligne verticale rougeâtre (smear) apparaît sur l'écran ACL pendant la prise de vues.

- Cela est une caractéristique du DCC, et apparaît lorsque le sujet contient des endroits brillants. Un certain déséquilibre peut survenir autour de la zone, mais il ne s'agit pas d'un mauvais fonctionnement. C'est enregistré sur les films mais pas sur les photos.
- Nous vous conseillons de prendre des photos en ayant soin de ne pas exposer l'écran à la lumière du soleil ou une autre source lumineuse forte.



L'enregistrement d'images animées s'arrête en plein milieu.

- Selon le type de la carte, l'enregistrement peut s'arrêter en cours.
 - Lorsque vous réglez la qualité d'enregistrement sur [HD], [WVGA] ou [VGA], nous vous conseillons d'utiliser une carte à vitesse rapide avec "10MB/s" ou plus inscrit sur le paquet.
 - S'il s'arrête même après avoir utilisé une carte "10MB/s" ou supérieure, la vitesse d'écriture des données a été détériorée il est donc recommandé d'effectuer une sauvegarde et de formater (P27).
- Est-ce que vous utilisez une MultiMediaCard? Cet appareil ne prend pas en charge les MultiMediaCards.

L'alignement dynamique ne fonctionne pas même après avoir touché le sujet.

- Touchez une couleur spécifique du sujet si celui-ci a une couleur différente de la circonférence. (P52)

Objectif

L'image enregistrée peut être déformée, ou une absence de couleur peut entourer le sujet.

- Il est possible que le sujet soit légèrement déformé, ou que les bords soient colorés, selon l'agrandissement du zoom, à cause des caractéristiques de l'objectif. De plus, les contours de l'image peuvent sembler déformés à cause de la perspective qui augmente lorsque le grand angle est utilisé. Il ne s'agit pas d'un mauvais fonctionnement.

Écran ACL

L'écran ACL s'éteint alors que l'appareil photo est allumé.

- L'écran ACL s'éteint et l'indicateur d'état s'allume lorsque [DESACT.AUTO] (P25) est sélectionné pour le mode [ÉCONOMIE].
[Cela ne survient pas en utilisant l'adaptateur secteur (DMW-AC5E; en option)].
Si l'énergie résiduelle de la batterie est basse, le flash peut mettre du temps à se charger, et le temps durant lequel l'écran ACL reste éteint peut être plus long.

L'écran à cristaux liquides s'assombrit ou s'éclaircit pendant un moment.

- Ce phénomène se produit lorsque vous appuyez à mi-course sur le déclencheur pour régler la valeur de l'ouverture et n'affecte pas les images enregistrées.
- Ce phénomène apparaît également lorsque la luminosité change, lorsque l'appareil photo zoome ou lorsque l'appareil photo est déplacé. Cela est causé par l'ouverture automatique de l'appareil photo et il ne s'agit pas d'un mauvais fonctionnement.

L'écran ACL clignote à l'intérieur.

- L'écran ACL peut clignoter pendant quelques secondes après avoir allumé l'appareil photo à l'intérieur sous un éclairage fluorescent. Ce n'est pas un mauvais fonctionnement.

L'écran à cristaux liquides est trop lumineux ou trop sombre.

- Réglez la luminosité de l'écran. (P24)
- [ACCENTU. ACL] est activé. (P24)

Des points noirs, rouges, bleus et verts apparaissent sur l'écran à cristaux liquides.

- Ce n'est pas un mauvais fonctionnement.
Ces pixels n'affectent pas les images enregistrées.

Des parasites apparaissent sur l'écran à cristaux liquides.

- Dans les endroits sombres, des parasites peuvent apparaître pour maintenir la luminosité de l'écran ACL. Cela n'a aucun effet sur les photos que vous prenez.

Flash

Le flash n'est pas activé.

- Est-ce que le réglage du flash est placé sur [☺]?
→ Changez le réglage du flash. (P46)
- Le mode flash n'est pas disponible si le Bracketing auto (P58)/Bracketing couleur (P59) ou [RAFALE] (P84) dans le menu du mode [ENR.] a été sélectionné.

Le flash est activé plusieurs fois.

- Le flash est activé deux fois si la réduction yeux-rouges (P46) a été sélectionnée.
- Est-ce que le mode scène [RAFALE FLASH] (P66) est sélectionné ?

Visualisation

Les images visualisées sont pivotées et affichées dans une direction inattendue.

- [ROTATION AFF] (P102) est réglée sur [OUI].

L'image n'est pas visualisée.

- Est-ce que le sélecteur [ENR.]/[LECT.] est réglé sur [▶]? (P39)
- Y a-t-il des images sur la mémoire interne ou sur la carte?
 - Les images de la mémoire interne apparaissent s'il n'y a pas de carte insérée. Les données images de la carte apparaissent lorsqu'il y a une carte insérée.
- Est-ce une image dont le nom a été changé à l'aide d'un ordinateur? Si oui, elle ne peut pas être visionnée par cet appareil.

Les images enregistrées ne sont pas affichées.

- Est-ce que [CALENDRIER], [LECT. PAR CAT.] ou [LECT. FAV.] a été sélectionné pour la visualisation?
 - Changez pour [LECT. NORMALE]. (P39)

Le numéro de dossier et le numéro de fichier sont affichés ainsi [—] et l'écran devient noir.

- Est-ce une photo non standard, une photo qui a été éditée en utilisant un ordinateur ou une photo qui a été prise par un autre moyen qu'un appareil photo numérique?
- Avez-vous retiré la batterie immédiatement après la prise de vue ou avez-vous pris la photo en utilisant une batterie déchargée?
 - Formatez les données pour supprimer les images mentionnées ci-dessus. (P27)
(Les autres images seront aussi bien supprimées et il ne sera pas possible de les récupérer. Par conséquent, vérifiez bien avant de formater.)

Avec une recherche du calendrier, les photos sont affichées à une date différentes des dates auxquelles elles ont été réellement prises.

- Est-ce que l'horloge de l'appareil a été réglée correctement? (P20)
- Lorsque des photos éditées en utilisant un ordinateur ou des photos prises par un autre appareil sont recherchées, elles peuvent être affichées à une date différentes des dates auxquelles elles ont été réellement prises.

Des points ronds blancs ressemblant à des bulles de savon apparaissent sur la photo enregistrée.

- Si vous prenez une photo avec flash dans un endroit sombre ou à l'intérieur, des points ronds blancs apparaissent sur la photo causés par le reflet du flash sur les grains de poussière présents dans l'air. Il ne s'agit pas d'un mauvais fonctionnement.
Une des caractéristiques de cela est que le nombre de points ronds et leur position sont différents sur chaque photo.



La partie rouge de l'image enregistrée est devenue noire.

- Lorsque le flash est réglé pour réduire les yeux rouges ([~~FLASH~~], [~~FLASH~~], [~~FLASH~~]) et si vous prenez la photo d'un sujet avec la couleur rouge entourée par une couleur de peau, cette partie rouge peut être corrigée en noir par la fonction de réduction des yeux rouges numérique.
 - Nous vous conseillons de prendre la photo avec le mode flash réglé sur [~~FLASH~~], [~~FLASH~~], ou sur [~~FLASH~~].

[LA VIGNETTE EST AFFICHÉE] apparaît à l'écran.

- Est-ce une photo qui a été prise avec un autre appareil? Dans ce cas, ces images peuvent être affichées avec une mauvaise qualité d'image.

Un cliquetis est enregistré avec les films.

- L'appareil ajuste automatiquement l'ouverture pendant l'enregistrement d'un film. A ce moment-là, un cliquetis est entendu, et ce son peut être enregistré avec le film. Il ne s'agit pas d'un mauvais fonctionnement.

Téléviseur, ordinateur et imprimante

L'image n'apparaît pas sur le téléviseur.

- Est-ce que l'appareil photo est correctement connecté au téléviseur?
→ Placez l'entrée du téléviseur au mode entrée externe.
- La sortie à partir de la prise [COMPONENT OUT] n'est pas possible s'il est connecté à l'ordinateur ou à l'imprimante.
→ Connectez-le uniquement au téléviseur.

La zone d'affichage de l'écran télé et de l'écran à cristaux liquides de l'appareil photo sont différentes.

- Selon le modèle du téléviseur, les images peuvent avoir un supplément horizontal ou vertical ou bien elles peuvent être affichées avec les bords coupés.

Les images animées ne peuvent pas être visualisées sur un téléviseur.

- Avez-vous essayé de visualiser des images animées en ayant inséré directement la carte dans le logement de la carte du téléviseur?
→ Connectez l'appareil photo au téléviseur à l'aide du câble AV (fourni), ou à l'aide du câble component (DMW-HDC2; en option), puis visionnez le film sur l'appareil photo. (P112, 113)

L'image n'est pas affichée complètement sur le téléviseur.

- Vérifiez le réglage de [FORMAT TV]. (P27)

La photo ne peut pas être transférée lorsque l'appareil photo est connecté à un ordinateur.

- Est-ce que l'appareil photo est correctement connecté à l'ordinateur?
- Est-ce que l'appareil photo est reconnu par l'ordinateur?
→ Sélectionnez [PC] dans [MODE USB]. (P27, 106)

La carte n'est pas reconnue par l'ordinateur. (La mémoire interne est reconnue.)

- Débranchez le câble USB. Branchez-le à nouveau tandis que la carte est insérée dans l'appareil photo.

La photo ne peut pas être imprimée alors que l'appareil photo est connecté à une imprimante.

- Les photos ne peuvent pas être imprimées en utilisant une imprimante qui ne prend pas en charge PictBridge.
→ Sélectionnez [PictBridge(PTP)] dans [MODE USB]. (P27, 108)

Les côtés des photos sont rognés à l'impression.

- Si votre imprimante est dotée d'une fonction qui supprime les bordures, annulez cette fonction lors de l'impression. (Pour des détails, référez-vous au manuel d'utilisation de l'imprimante.)
- Lorsque vous demandez au photographe d'imprimer les images, demandez-lui si les images peuvent être imprimées avec les deux marges.

Autres

Une langue incompréhensible a été sélectionnée par erreur.

- Appuyez sur [MENU/SET], sélectionnez l'icône [👉] du menu [CONFIG.], puis sélectionnez l'icône [🌐] pour sélectionner la langue désirée. (P28)

Un voyant rouge s'allume parfois lorsque le déclencheur est appuyé à mi-course.

- Dans les endroits sombres, la lampe d'assistance (P87) pour la mise au point automatique s'allume en rouge pour rendre plus facile la mise au point d'un sujet.

La lampe d'assistance pour la mise au point automatique ne s'allume pas.

- Est-ce que [LAMPE ASS. AF] dans le menu du mode [ENR.] est réglé sur [OUI]? (P87)
- La lampe d'assistance pour mise au point automatique ne s'allume pas dans les endroits lumineux.

L'appareil photo devient chaud.

- La surface de l'appareil photo peut devenir chaude durant l'utilisation. Cela n'affecte pas les performances ou la qualité de l'appareil.

L'objectif produit un bruit.

- Lorsque la luminosité est brusquement modifiée à la suite d'un zoom, d'un mouvement de l'appareil ou pour toute autre raison, l'objectif peut produire un bruit et l'image affichée peut être modifiée. Toutefois, cela n'est le signe d'aucune anomalie. Le bruit est produit par le réglage automatique de l'ouverture ce qui est tout à fait normal. Ce n'est pas un mauvais fonctionnement.

L'horloge est réinitialisée.

- Si vous ne devez pas utiliser l'appareil photo pendant un long moment.
→ Lorsque le message [VEUILLEZ RÉGLER L'HEURE] apparaît, réglez de nouveau l'horloge. Si vous prenez une photo avant de régler l'horloge, [0:00 0. 0. 0] est enregistré. (P20)

Si des photos sont prises en utilisant le zoom, il y a une légère déformation et la zone autour du sujet contient des couleurs qui ne sont pas réellement présentes.

- A certains niveaux d'agrandissement, les photos prises sont légèrement déformées ou bien les bords et les autres zones des photos prises sont colorées, mais il ne s'agit pas d'un mauvais fonctionnement.

Le zoom s'arrête instantanément.

- En utilisant le zoom optique étendu, l'action du zoom s'arrêtera temporairement près de [W]. Il ne s'agit pas d'un mauvais fonctionnement.

Le zoom ne va pas jusqu'à son agrandissement maximum.

- Est-ce que l'appareil photo est réglé sur le mode zoom macro ? (P49)
Le zoom maximum pendant le mode zoom macro est de 3× zoom numérique.

Les numéros de fichier ne sont pas enregistrés consécutivement.

- Lorsque vous effectuez une opération après avoir fait une certaine action, les images peuvent être enregistrées dans des dossiers avec des numéros différents de ceux utilisés avant l'opération. (P107)

Les numéros de fichiers sont enregistrés dans l'ordre croissant.

- Si la batterie a été introduite ou retirée sans que l'appareil photo n'ait été d'abord éteint, les numéros de dossiers et de fichiers des photos prises ne seront pas mémorisés. Lorsque l'appareil est remis en marche et les photos sont prises, elles peuvent être mémorisées sous les numéros de fichiers qui avaient été assignés aux photos précédentes.

[ÂGE] n'est pas affiché correctement.

- Vérifiez la configuration de l'horloge (P20) et de la date d'anniversaire (P65).

La barillet d'objectif est rétracté.

- Le barillet d'objectif se rétracte pendant environ 15 secondes après le changement du mode [ENR.] vers le mode [LECT.].

Des choses différentes de celles que vous touchez sont sélectionnées.

→ Effectuez le calibrage (P28).









Alors que l'appareil photo est laissé seul, le diaporama s'affiche soudainement.

- Il s'agit du mode [DÉMO AUTO] qui présente les caractéristiques de l'appareil photo. Appuyez sur une touche pour retourner sur l'écran d'origine.

Nombre d'images enregistrables et durée d'enregistrement disponible

- Le nombre d'images enregistrables et le temps d'enregistrement disponible sont approximatifs. (Ils varient selon les conditions d'enregistrement et le type de carte.)
- Le nombre d'images enregistrables et la durée d'enregistrement disponible varient selon les sujets.

■ Nombre d'images enregistrables

| Format | | 4:3 | | | | | | | |
|--|--------|---|---|---|---|---|---|---|---|
| Taille des images | | 12M | | 8M (EZ) | | 5M (EZ) | | 3M (EZ) | |
| Qualité | |  |  |  |  |  |  |  |  |
| Mémoire interne (Env. 40 Mo) | | 6 | 12 | 8 | 18 | 13 | 26 | 28 | 54 |
| Carte | 32 Mo | 3 | 8 | 5 | 11 | 8 | 16 | 18 | 35 |
| | 64 Mo | 8 | 17 | 12 | 24 | 18 | 35 | 37 | 73 |
| | 128 Mo | 17 | 35 | 25 | 50 | 37 | 72 | 77 | 145 |
| | 256 Mo | 35 | 70 | 50 | 98 | 73 | 140 | 150 | 290 |
| | 512 Mo | 70 | 135 | 99 | 195 | 145 | 280 | 300 | 580 |
| | 1 Go | 140 | 280 | 200 | 390 | 290 | 560 | 600 | 1160 |
| | 2 Go | 290 | 560 | 400 | 790 | 590 | 1130 | 1220 | 2360 |
| | 4 Go | 570 | 1110 | 800 | 1560 | 1170 | 2230 | 2410 | 4640 |
| | 6 Go | 860 | 1690 | 1220 | 2380 | 1780 | 3390 | 3660 | 7050 |
| | 8 Go | 1160 | 2270 | 1630 | 3180 | 2380 | 4540 | 4910 | 9440 |
| | 12 Go | 1750 | 3420 | 2460 | 4810 | 3590 | 6860 | 7400 | 14240 |
| | 16 Go | 2340 | 4570 | 3290 | 6410 | 4790 | 9150 | 9880 | 19000 |
| 32 Go | 4690 | 9170 | 6600 | 12870 | 9620 | 18350 | 19820 | 38120 | |

| Format | | 4:3 | | | |
|--|--------|----------|--------|-----------|-------|
| Taille des images | | 2 M (37) | | 0,3M (34) | |
| Qualité | | ■ ■ ■ | ■ ■ | ■ ■ ■ | ■ ■ |
| Mémoire interne (Env. 40 Mo) | | 45 | 84 | 200 | 320 |
| Carte | 32 Mo | 29 | 54 | 130 | 200 |
| | 64 Mo | 60 | 110 | 270 | 420 |
| | 128 Mo | 120 | 220 | 550 | 860 |
| | 256 Mo | 240 | 440 | 1080 | 1690 |
| | 512 Mo | 470 | 880 | 2150 | 3350 |
| | 1 Go | 950 | 1770 | 4310 | 6710 |
| | 2 Go | 1920 | 3610 | 8780 | 12290 |
| | 4 Go | 3770 | 7090 | 17240 | 24130 |
| | 6 Go | 5730 | 10790 | 26210 | 36700 |
| | 8 Go | 7670 | 14440 | 35080 | 49120 |
| | 12 Go | 11570 | 21790 | 52920 | 74090 |
| | 16 Go | 15440 | 29060 | 70590 | 98830 |
| 32 Go | 30970 | 58310 | 141620 | 198270 | |

| Format | | 8:2 | | | | | | | |
|------------------------------|--------|-------|------|----------|-------|----------|-------|----------|-------|
| Taille des images | | 105M | | 7 M (EZ) | | 45M (EZ) | | 25M (EZ) | |
| Qualité | | | | | | | | | |
| Mémoire interne (Env. 40 Mo) | | 6 | 13 | 9 | 19 | 20 | 40 | 31 | 60 |
| Carte | 32 Mo | 4 | 8 | 6 | 12 | 12 | 25 | 20 | 39 |
| | 64 Mo | 9 | 18 | 13 | 26 | 27 | 53 | 42 | 81 |
| | 128 Mo | 19 | 38 | 27 | 53 | 55 | 105 | 87 | 165 |
| | 256 Mo | 38 | 76 | 54 | 105 | 105 | 210 | 170 | 320 |
| | 512 Mo | 77 | 150 | 105 | 210 | 210 | 420 | 330 | 640 |
| | 1 Go | 155 | 300 | 210 | 420 | 430 | 850 | 670 | 1280 |
| | 2 Go | 310 | 620 | 440 | 850 | 890 | 1700 | 1360 | 2560 |
| | 4 Go | 620 | 1210 | 860 | 1670 | 1740 | 3350 | 2680 | 5020 |
| | 6 Go | 940 | 1850 | 1310 | 2540 | 2650 | 5090 | 4070 | 7640 |
| | 8 Go | 1260 | 2480 | 1760 | 3410 | 3550 | 6820 | 5450 | 10230 |
| | 12 Go | 1900 | 3740 | 2660 | 5140 | 5360 | 10290 | 8230 | 15430 |
| 16 Go | 2540 | 4990 | 3550 | 6860 | 7160 | 13720 | 10980 | 20590 | |
| 32 Go | 5100 | 10010 | 7130 | 13760 | 14360 | 27530 | 22020 | 41300 | |

| Format | | 16:9 | | | | | | | |
|------------------------------|--------|-------|------|---------|-------|----------|-------|---------|-------|
| Taille des images | | 9M | | 6M (EZ) | | 35M (EZ) | | 2M (EZ) | |
| Qualité | | | | | | | | | |
| Mémoire interne (Env. 40 Mo) | | 7 | 15 | 10 | 21 | 24 | 46 | 41 | 79 |
| Carte | 32 Mo | 4 | 9 | 6 | 13 | 15 | 30 | 27 | 51 |
| | 64 Mo | 10 | 21 | 14 | 28 | 32 | 62 | 56 | 105 |
| | 128 Mo | 21 | 43 | 29 | 58 | 66 | 125 | 110 | 210 |
| | 256 Mo | 43 | 85 | 59 | 110 | 125 | 240 | 220 | 420 |
| | 512 Mo | 86 | 165 | 115 | 220 | 250 | 490 | 440 | 830 |
| | 1 Go | 170 | 340 | 230 | 450 | 510 | 990 | 880 | 1670 |
| | 2 Go | 350 | 680 | 470 | 930 | 1040 | 1980 | 1800 | 3410 |
| | 4 Go | 690 | 1350 | 940 | 1820 | 2040 | 3890 | 3540 | 6700 |
| | 6 Go | 1060 | 2060 | 1430 | 2770 | 3100 | 5910 | 5390 | 10190 |
| | 8 Go | 1410 | 2750 | 1910 | 3720 | 4160 | 7920 | 7220 | 13640 |
| | 12 Go | 2140 | 4160 | 2890 | 5610 | 6270 | 11950 | 10890 | 20580 |
| 16 Go | 2850 | 5550 | 3860 | 7480 | 8370 | 15940 | 14530 | 27450 | |
| 32 Go | 5720 | 11130 | 7740 | 15010 | 16800 | 31970 | 29150 | 55070 | |

■ Durée d'enregistrement disponible (En enregistrant des films)

| Configuration de la qualité de l'enregistrement | | HD | WVGA | VGA | QVGA |
|---|--------|-------------|-------------|-------------|-------------|
| Mémoire interne (Env. 40 Mo) | | – | – | – | 1 min 27 s |
| Carte | 32 Mo | 4 s | 16 s | 17 s | 56 s |
| | 64 Mo | 12 s | 37 s | 39 s | 1 min 58 s |
| | 128 Mo | 29 s | 1 min 18 s | 1 min 22 s | 4 min 00 s |
| | 256 Mo | 59 s | 2 min 35 s | 2 min 40 s | 7 min 50 s |
| | 512 Mo | 2 min 00 s | 5 min 10 s | 5 min 20 s | 15 min 40 s |
| | 1 Go | 4 min 00 s | 10 min 20 s | 10 min 50 s | 31 min 20 s |
| | 2 Go | 8 min 20 s | 21 min 20 s | 22 min 10 s | 1 h 4 min |
| | 4 Go | 16 min 30 s | 41 min 50 s | 43 min 40 s | 2 h 5 min |
| | 6 Go | 25 min 10 s | 57 min 00 s | 1 h 6 min | 3 h 11 min |
| | 8 Go | 33 min 40 s | 1 h 25 min | 1 h 28 min | 4 h 15 min |
| | 12 Go | 50 min 50 s | 1 h 55 min | 2 h 14 min | 6 h 26 min |
| | 16 Go | 1 h 8 min | 2 h 52 min | 2 h 59 min | 8 h 35 min |
| | 32 Go | 2 h 16 min | 5 h 45 min | 5 h 59 min | 17 h 13 min |

- * Il est possible d'enregistrer jusqu'à 15 minutes d'images animées. De plus, un enregistrement sans interruption dépassant 2 Go n'est pas possible. (Exemple: [8m 20s] avec [HD])
La durée restante pour un enregistrement sans interruption est affichée à l'écran.

Note

- Le nombre d'images enregistrables et la durée d'enregistrement disponibles affichés à l'écran peuvent ne pas diminuer correctement.
- Cet appareil ne peut pas enregistrer d'images animées sur des cartes MultiMediaCard.
- Le zoom optique étendu ne fonctionne pas si [ZOOM MACRO] est sélectionné ou avec [TRANSFORMATION], [HAUTE SENS.], [RAFALE RAPIDE], [RAFALE FLASH], [PIN HOLE] et [SABLAGE] du mode scène donc la taille de l'image pour [7] n'est pas affichée.

Spécifications

Appareil photo numérique: Précautions à prendre

| | |
|--------------------------------|---|
| Source d'alimentation: | CC 5,1 V |
| Consommation d'énergie: | 1,3 W (Prise de vue) 0,6 W (Visualisation) |

| | |
|--|--|
| Pixels efficaces de l'appareil photo: | 12.100.000 pixels |
| Capteur d'image: | 1/2,33" DCC, nombre total de pixel 12.700.000 pixels, filtre couleurs primaires |
| Objectif: | Zoom optique 5×, f=4,4 mm à 22 mm (Équivalent pour une pellicule photo de 35 mm: 25 mm à 125 mm)/F2.8 à F5.9 |
| Zoom numérique: | Max. 4× |
| Zoom optique étendu: | Max. 9,8× |
| Mise au point: | Normal, MPA macro, Zoom macro, Toucher MPA/EA, Détection visage, Mise au point 11 points, Mise au point 1 point (Vitesse rapide), Mise au point 1 point, Mise au point ponctuelle, zone de toucher (pendant le toucher MPA/EA) |
| Plage de mise au point: | Normal: 50 cm (Grand-angle)/1 m (Téléobjectif) à ∞ Macro/Auto Intelligent: 5 cm (Grand-angle)/1 m (Téléobjectif) à ∞ Mode Scène: Il peut y avoir des différences avec les réglages ci-dessus. Obturbateur électronique+ Obturbateur mécanique |
| Système d'obturation: | |
| Enregistrement de films: | 1280×720 pixels (30 images/seconde, uniquement en utilisant une carte)/ 848×480 pixels (30 images/seconde, uniquement en utilisant une carte)/ 640×480 pixels (30 images/seconde, uniquement en utilisant une carte)/ 320×240 pixels (30 images/seconde) Avec son |
| Prise de vues en rafale | |
| Vitesse de rafale: | Env. 2,3 images/seconde (Normal), Env. 1,8 images/seconde (Illimité) |
| Nombre d'images enregistrables: | Max. 5 images (Standard), max. 3 images (Fine), Selon la capacité restante de la mémoire interne ou de la carte (Illimité). (Rendement avec enregistrement en rafale avec carte mémoire SD/carte mémoire SDHC uniquement. Le rendement de la carte MultiMediaCard est plus faible.) |
| Rafale grande vitesse | |
| Vitesse de rafale: | Environ 10 images/seconde (Priorité Vitesse) Environ 6 images/seconde (Priorité Image) (3M (4:3), 2,5M (3:2) ou 2M (16:9) est sélectionné comme taille de l'image.) |
| Nombre d'images enregistrables: | Env. de 15 à 100 |

| | |
|----------------------------------|---|
| Sensibilité ISO: | AUTO/80/100/200/400/800/1600 Mode [HAUTE SENS.]: 1600 à 6400 |
| Vitesse d'obturation: | 60 secondes à 1/2000 ^{ème} de seconde Mode [CIEL ÉTOILÉ]: 15 secondes, 30 secondes, 60 secondes |
| Équilibre des blancs: | Équilibre des blancs automatique/Lumière du jour/Nuageux/Ombre/ Lumière incandescentes/Réglage du blanc/Réglage de la température couleur |
| Exposition (EA): | Programme EA (P)/EA avec priorité d'ouverture (A)/EA avec priorité d'obturation (S)/Exposition manuelle (M) Correction de l'exposition (intervalles 1/3 EV, -2 EV à +2 EV) |
| Mode photométrique: | Multiple/Pondérée centrale/Spot |
| Écran ACL: | 3,0" LCD TFT (Environ 230.000 points) (champs de vision d'environ 100%) |
| Flash: | Portée du flash: [ISO AUTO] Env. 60 cm à 6,0 m (Grand-angle) AUTO, AUTO/Réduction yeux rouges, Toujours activé (Toujours activé/ Réduction yeux rouges), Synchro lente/Réduction yeux rouges, Toujours désactivé |
| Microphone: | Monaural |
| Haut-parleur: | Monaural |
| Support d'enregistrement: | Mémoire interne (Environ 40 Mo)/Carte mémoire SD/Carte mémoire SDHC/Carte MultiMediaCard (Images fixes uniquement) |
| Taille des images | |
| Image fixe: | Lorsque le format est [4:3] 4000×3000 pixels, 3264×2448 pixels, 2560×1920 pixels, 2048×1536 pixels, 1600×1200 pixels, 640×480 pixels Lorsque le format est [3:2] 4000×2672 pixels, 3264×2176 pixels, 2560×1712 pixels, 2048×1360 pixels Lorsque le format est [16:9] 4000×2248 pixels, 3264×1840 pixels, 2560×1440 pixels, 1920×1080 pixels |
| Images animées: | 1280×720 pixels (Uniquement en utilisant une carte)/ 848×480 pixels (Uniquement en utilisant une carte)/ 640×480 pixels (Uniquement en utilisant une carte)/ 320×240 pixels |
| Qualité: | Fine/Standard |

**Format de fichier
d'enregistrement**

Image fixe: JPEG (basé sur "Design rule for Camera File system", basé sur la norme "Exif 2.21")/conforme à DPOF

Images avec piste sonore: JPEG (basé sur "Design rule for Camera File system", basé sur la norme "Exif 2.21")+ "QuickTime" (images avec son)
"QuickTime Motion JPEG" (images animées avec son)

Images animées: "QuickTime Motion JPEG" (images animées avec son)

Interface

Numérique: "USB 2.0" (Vitesse Rapide)

Vidéo/audio analogique: Composite NTSC/PAL (Commuté par le menu), Component
Sortie de ligne audio (monaural)

Prises

[COMPONENT OUT]: Prise spécialisée (10 broches)

[AV OUT/DIGITAL]: Prise spécialisée (8 broches)

Dimensions: Env. 94,9 mm (W)×57,1 mm (H)×21,9 mm (D)
(partie en saillie non comprise)

Poids: Environ 145 g (carte et batterie non comprises)
Environ 167 g (avec carte et batterie)

Température de fonctionnement: 0 °C à 40 °C

Humidité de fonctionnement: 10% à 80%

Chargeur de batterie:

(Panasonic DE-A60A) Précautions à prendre

Entrée: 110 V à 240 V ~ 50/60 Hz, 0,2 A

Sortie: CHARGE 4,2 V --- 0,65 A

**Bloc-batterie
(lithium-ion)**

**(Panasonic
DMW-BCF10E):** Précautions à prendre

**Tension/capacité
(Minimum):** 3,6 V/940 mAh

- Le logo SDHC est une marque de commerce.
- QuickTime et le logo QuickTime sont des marques de commerce ou des marques déposées de Apple Inc. et sont utilisées sous licence.
- Reproduction des écrans des produits Microsoft avec la permission de Microsoft Corporation.
- Les autres noms, raisons sociales et appellations de produits cités dans ce manuel sont des marques de commerce ou des marques déposées de leurs détenteurs respectifs.



EU



F

VQT1Y72
F0209MU0 (2000 (A))



Panasonic Corporation

Web Site: <http://panasonic.net>

Pursuant to the directive 2004/108/EC, article 9(2)
Panasonic Testing Centre
Panasonic Marketing Europe GmbH
Winsbergring 15, 22525 Hamburg, Germany