

# Panasonic®

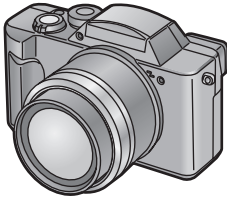

## LUMIX

Appareil photo numérique  
**Manuel d'utilisation**

Modèle **DMC-FZ1PP**



**LEICA**  
**DC VARIO-ELMARIT**

Il est recommandé de lire  
attentivement le présent manuel  
avant d'utiliser l'appareil.

Pour de l'aide, composez le 1-800-561-5505 ou visitez notre site Internet à [www.panasonic.ca](http://www.panasonic.ca)

VQT0B00

### À notre clientèle,

Nous tenons à vous remercier d'avoir choisi cet appareil photo numérique Panasonic. Veuillez lire attentivement le présent manuel et le conserver pour référence ultérieure.

## Précautions à prendre

**AVERTISSEMENT  
AFIN DE RÉDUIRE LES RISQUES  
D'INCENDIE, DE CHOCS  
ÉLECTRIQUES ET  
D'INTERFÉRENCE, N'UTILISER QUE  
LES ACCESSOIRES RECOMMANDÉS  
ET ÉVITER D'EXPOSER L'APPAREIL  
À LA PLUIE OU À L'HUMIDITÉ. NE  
PAS RETIRER LE COUVERCLE (OU  
LE PANNEAU ARRIÈRE) ; AUCUNE  
PIÈCE INTERNE NE PEUT ÊTRE  
RÉPARÉE PAR L'UTILISATEUR.  
CONFIER TOUTE RÉPARATION À UN  
TECHNICIEN QUALIFIÉ.**

**Il importe de respecter les droits  
d'auteur. L'enregistrement de bandes  
ou de disques préenregistrés ou de  
tout matériel publié ou diffusé pour un  
usage autre que strictement personnel  
peut enfreindre les lois sur les droits  
d'auteur. L'enregistrement de certain  
matériel, même à des fins  
personnelles, peut aussi être interdit.**

- Il est à noter que les commandes, les composants, les menus, etc. de votre appareil photo peuvent différer quelque peu de ceux illustrés dans le présent manuel.
- Le logo SD est une marque de commerce.
- Les autres noms, raisons sociales et appellations de produits cités dans ce manuel sont des marques de commerce ou des marques déposées de leur détenteur respectif.

Cet appareil numérique de la classe B est conforme à la norme NMB-003 du Canada.

### Avis:

Cet appareil incorpore des composants qui contiennent une faible quantité de mercure. Certains de ces composants contiennent aussi du plomb. L'élimination de ces matériaux peut faire l'objet de réglementation dans votre localité. Aussi, pour plus de détails sur les modes d'élimination ou de recyclage, est-il recommandé de communiquer avec les autorités locales.



L'appareil que vous vous êtes procuré est alimenté par une batterie au lithium-ion/lithium-polymère. Pour des renseignements sur le recyclage de la batterie, veuillez composer le 1-800-8-BATTERY.

# Table des matières

## Sécurité

Précautions à prendre .....	2
-----------------------------	---

## Préparatifs

Accessoires fournis .....	5
Emplacement des composants et des commandes.....	6
Affichage à l'écran à cristaux liquides/ viseur.....	8
Guide sommaire .....	10
Recharge de la batterie .....	11
Mise en place de la batterie .....	12
Alimentation sur le secteur .....	14
Mise en place de la carte mémoire .....	15
Mise en/hors marche.....	17
Réglage du viseur optique (réglage dioptrique) .....	18
Fixation du parasoleil .....	19
Fixation de la dragonne.....	21
Fixation du protège-objectif.....	22
Écran à cristaux liquides/viseur.....	23
Déclencheur (pression à mi-course/à fond) .....	24
Molette de sélection .....	25
Menu .....	26
Réglage de l'horodateur (horloge) .....	27

## Enregistrement d'images (fonctions de base)

Prises de vues.....	28
Prises de vues dans le mode simple....	30
Vérification de la dernière image (prévisualisation) .....	31
Enregistrement d'images animées.....	32
Zoom optique .....	33
Zoom numérique .....	34
Flash incorporé .....	35
Stabilisateur optique de l'image .....	37
Déclencheur de la mise au point automatique .....	38
Mise au point automatique continue ...	39
Retardateur .....	40

## Enregistrement d'images (fonctions avancées)

Prises de vues avec enregistrement sonore.....	41
Redimensionnement de l'image .....	42
Modification de la qualité d'image (taux de compression) .....	43
Prises de vues en mode macro .....	44
Prises de vues en mode portrait .....	45
Prises de vues en mode sport .....	46
Prises de vues en mode panoramique.....	47
Prises de vues en mode portrait nocturne.....	48
Prises de vues en mode de mise au point ponctuelle .....	49
Compensation de l'exposition.....	50
Prises de vues en rafale avec réglage automatique de l'exposition .....	51
Verrouillage de la mise au point et de l'exposition automatiques .....	52
Effet chromatique.....	53
Réglage de l'image (Naturelle/Normale/Nette).....	54
Équilibre des blancs.....	55
Réglage de la sensibilité ISO.....	57
Prises de vues en mode rafale .....	58
Filtre protecteur/filtre ND.....	59

## Visualisation

Visualisation de photos.....	60
Visualisation de photos avec piste sonore.....	61
Visualisation "mosaïque" .....	62
Visualisation avec fonction zoom.....	63
Visualisation d'images animées.....	64

## Édition

Suppression d'images .....	65
Enregistrement des indications pour instructions de commande d'impression (paramétrage DPOF) .....	67
Protection des images enregistrées .....	70

## Fonctions techniques

Diaporama (visualisation automatique en séquence) .....	71
Ajout d'une piste sonore à des images enregistrées (doublage audio) .....	73
Redimensionnement des images enregistrées .....	74
Cadrage des images enregistrées .....	75
Formatage de la carte mémoire .....	76
Réglage de la luminosité de l'écran à cristaux liquides/visueur .....	77
Prévisualisation automatique .....	78
Paramétrage de la tonalité de confirmation des commandes .....	79
Paramétrage du mode économie d'énergie .....	80
Renumérotation des fichiers .....	81
Initialisation du paramétrage .....	82
Visualisation sur un écran de télévision .....	83
Raccordement à un ordinateur .....	84
Raccordement à une imprimante .....	85
[USB DIRECT-PRINT] (une seule image) .....	86
[USB DIRECT-PRINT] (DPOF) .....	87
Après usage .....	88

## Autres

Menus .....	89
Précautions à prendre .....	91
Messages et avertissements .....	95
Guide de dépannage .....	96
Spécifications .....	97
Accessoires .....	99
Index .....	100



## Accessoires fournis

Avant d'utiliser l'appareil, vérifiez qu'il ne manque aucun accessoire.

- 1 Carte mémoire SD (8 Mo)  
RP-SD008B  
(Appelée "Carte" dans ce manuel)

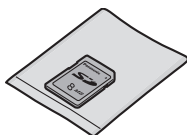

- 2 Batterie  
CGA-S002A  
(Appelée "Batterie" dans ce manuel)



- 3 Chargeur/Adaptateur secteur  
DE-928A  
(Appelée "Adaptateur secteur" dans ce manuel)

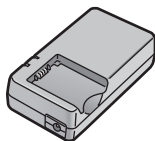

- 4 Cordon d'alimentation  
K2CA2EA00002



- 5 Cordon d'alimentation c.c.  
K2GH2DB00003



- 6 Câble A/V  
K1V204C10001



- 7 Câble USB  
VEK0A22

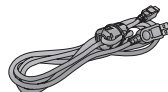

- 8 CD-ROM  
VFF0183



- 9 Dragonne  
VFC3916

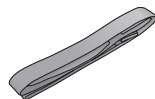

- 10 Protège-objectif/  
Cordelette du protège-objectif  
VYK0M30/VFC3917



- 11 Parasoleil/  
Adaptateur pour parasoleil  
VYQ2677/VYQ2583



# Emplacement des composants et des commandes

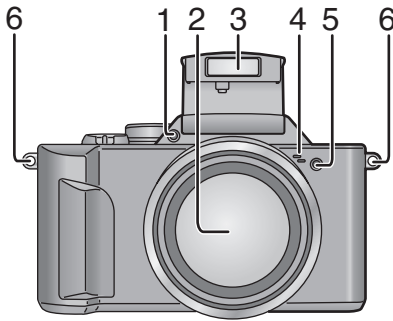

## [Vue de face]

- 1 Photodétecteur pour flash (P36)
- 2 Objectif
- 3 Flash
- 4 Microphone (P41, P73)
- 5 Voyant du retardateur (P40)
- 6 Oeillets de la dragonne (P21)

## [Vue de dessus]

- 7 Molette de sélection du mode (P25)
- 8 Déclencheur (P24)
- 9 Touche du mode de prise de vue simple/en rafale (P58)
- 10 Levier du zoom (P33, P34)
- 11 Bague de l'objectif (P19, P59)
- 12 Barillet

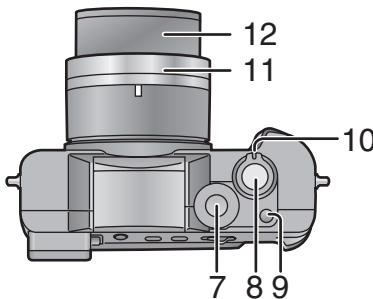

## [Vue arrière]

- 13 Viseur (P18, P23)
- 14 Molette de réglage dioptrique (P18)
- 15 Touche d'ouverture du flash (P35)
- 16 Touche de l'affichage [DISPLAY] (P23)
- 17 Touche de mise au point [FOCUS] (P38)
- 18 Voyant de marche (P17)
- 19 Interrupteur (P17)
- 20 Écran à cristaux liquides (P8)
- 21 Touche MENU (P26)
- 22 Touche de suppression (P31, P65)
- 23 ◀/Retardateur (P40)
- 24 Touche de prévisualisation/confirmation ▼/[REVIEW/SET] (P31)
- 25 ▶/Sélecteur de mode du flash (P35)
- 26 ▲/Touche de compensation de l'exposition (P50)/ Touche du mode rafale automatique (P51)
- 27 Haut-parleur (P61)

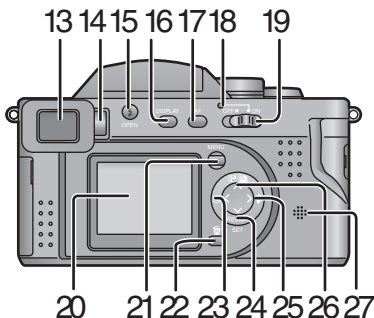

### [Vue de gauche]

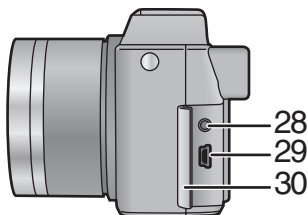

- 28 Prise de sortie A/V [A/V OUT] (P83)
- 29 Prise USB (5 broches) (P84)
- 30 Couverture du bornier

### [Vue de droite]

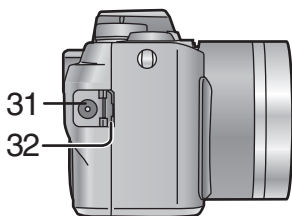

- 31 Prise d'alimentation c.c. [DC IN] (P14)
- 32 Couverture de la prise d'alimentation c.c. (P14)

### [Vue de dessous]

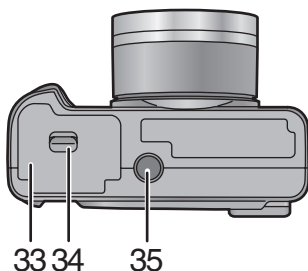

- 33 Logement de la carte mémoire/batterie (P12, P15)
- 34 Levier d'ouverture du logement de la carte mémoire/batterie (P12, P15)
- 35 Prise de fixation de trépied

### [Chargeur/adaptateur secteur]

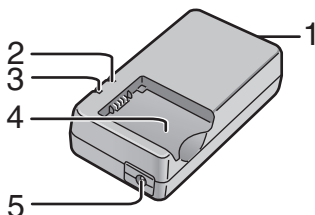

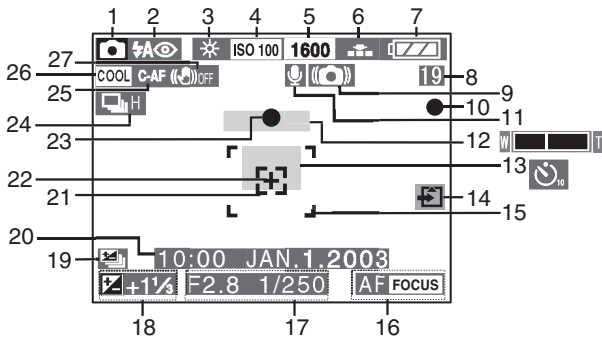

- 1 Prise d'alimentation secteur
- 2 Voyant d'alimentation
- 3 Voyant de charge
- 4 Pièce de retenue de la batterie
- 5 Prise de sortie c.c.

# Affichage à l'écran à cristaux liquides/ viseur



## [Enregistrement]

- |   |  |
|---|--|
| 1 Mode enregistrement [REC]   | 16 Déclencheur de mise au point automatique (P38)  |
| 2 Mode d'utilisation du flash (P35)   | 17 Indication de l'ouverture du diaphragme/Indication de la vitesse de pose (P28)  |
| 3 Équilibre des blancs (P55)  | 18 Compensation de l'exposition (P50)  |
| 4 Sensibilité ISO (P57)   | 19 Prise de vue en rafale avec réglage automatique de l'exposition (P51)   |
| 5 Format des images (P42)   | 20 Date et heure du jour (P27)   |
| 6 Qualité (taux de compression) (P43)   | • Ces renseignements demeurent affichés pendant environ 5 secondes après la mise en marche ou le réglage de l'heure.               |
| 7 Indicateur d'état de la batterie (P13) (N'est pas affiché lors de l'utilisation de l'adaptateur secteur)                          | 21  : Aire de mise au point ponctuelle (P49)     |
| 8 Image/Durée restante en mode images animées: XXXs   | 22  : Indicateur – photométrie ponctuelle (P49) |
| 9 Indicateur d'instabilité de l'image (P29)   | 23 Indicateur de mise au point (P28)   |
| 10 Indicateur d'enregistrement  | 24 Mode rafale (P58)   |
| 11 Enregistrement sonore (P41)  | 25 Mode d'effet chromatique (P39)  |
| 12 Zoom (P33, P34)<br>(zoom numérique activé:  ) | 26 Mise au point automatique continue (P53)  |
| 13 Mode retardateur (P40)   | 27 Stabilisateur d'image optique (OFF) (P37)   |
| 14 Indicateur d'accès à la carte (P16)  |  |
| 15 Aire de mise au point automatique (P28)  |  |

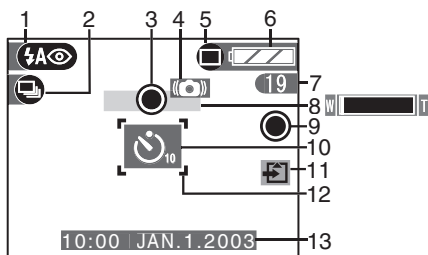

### [Fonctionnement dans le mode prise de vue simple]

- 1 Mode d'utilisation du flash (P35)
- 2 Mode rafale (P58)
- 3 Indicateur de mise au point (P30)
- 4 Indicateur d'instabilité de l'image (P29)
- 5 Mode d'image (P30)
- 6 Indicateur d'état de la batterie (P13)
- 7 Image restante
- 8 Zoom (P33)
- 9 Indicateur d'enregistrement
- 10 Mode retardateur (P40)
- 11 Indicateur d'accès à la carte (P16)
- 12 Aire de mise au point automatique (P28)
- 13 Date et heure du jour (P27)
  - Ces renseignements demeurent affichés pendant environ 5 secondes après la mise en marche ou le réglage de l'heure.

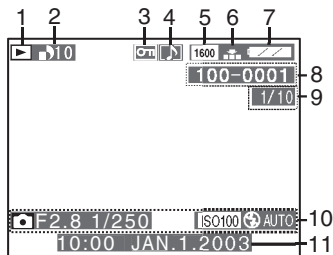

### [Visualisation]

- 1 Mode visualisation
- 2 DPOF (P67)
  - (Blanc) : Réglage DPOF pour impression
  - (Vert) : Réglage DPOF pour diaporama
  - (Vert avec un chiffre DPOF) : Réglage DPOF pour impression et diaporama
- 3 Image protégée (P70)
- 4 Image avec son (P61)
- 5 Format de l'image (P42)
- 6 Qualité (taux de compression) (P43)
  - : En mode images animées
  - Dans le mode prise de vue simple :
    - : ENLARGE (Agrandissement)
    - : 4"×6"/10×15cm
    - : INTERNET
- 7 Indicateur d'état de la batterie (P13)
- 8 Numéro de dossier/fichier
- 9 Page/total des images
- 10 Données sur images enregistrées
  - S'affiche sur pression de la touche [DISPLAY].
- 11 Date et heure de l'enregistrement

# Guide sommaire

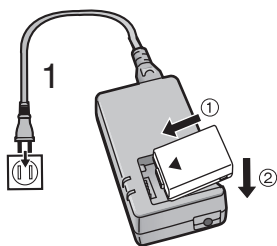

Préparez les éléments suivants.

- Appareil photo
- Batterie
- Carte
- Adaptateur secteur
- Cordon d'alimentation

- Assurez-vous que l'interrupteur est à la position [OFF] et que l'objectif est rangé.
- Fermez le flash. (P36)

## [Préparatifs]

- 1 Chargez la batterie.** (① → ②) (P11)
  - La recharge prend environ 90 minutes.
- 2 Faites glisser le levier dans le sens de la flèche pour ouvrir le couvercle du logement de la carte mémoire/batterie.**
- 3 Introduisez la batterie dans l'appareil.** (P12)
- 4 Introduisez la carte dans l'appareil.** (P15)
- 5 Fermez le couvercle du logement de la carte/batterie.**

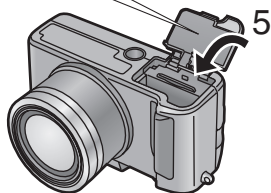
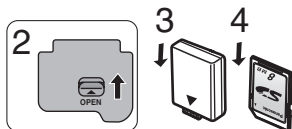

## [Enregistrement]

- 6 Retirez le protège-objectif.**
- 7 Placez l'interrupteur à la position [ON].** (P17)
- 8 Réglez l'horodateur.** (P27)
- 9 Réglez la molette de sélection du mode d'opération sur enregistrement normal [□].** (P25)
- 10 (Pour une prise de vue avec flash) Appuyez sur le bouton d'ouverture du flash.** (P35)
- 11 Prenez une photo.** (P24, P28)

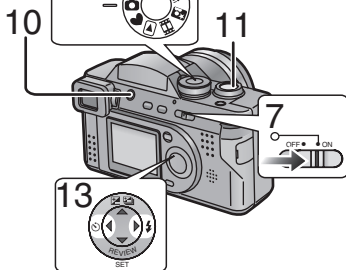
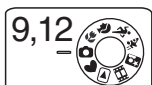
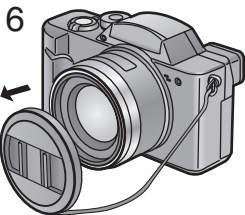

## [Visualisation]

- 12 Réglez la molette de sélection du mode d'opération sur visualisation [▶].** (P60)
- 13 Appuyez sur ◀/▶ pour sélectionner l'image que vous voulez visualiser.**

# Recharge de la batterie

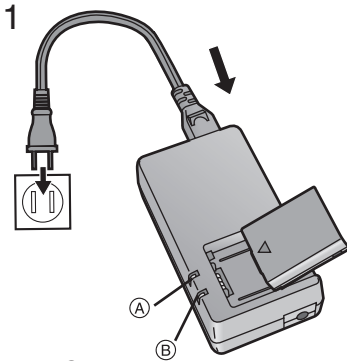

## 1 Branchez le cordon d'alimentation.

- Le voyant d'alimentation [POWER] (A) s'allume.

LA PRISE DE COURANT DOIT SE TROUVER À PROXIMITÉ DE L'APPAREIL ET ÊTRE FACILEMENT ACCESSIBLE.

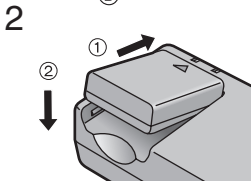

## 2 Installez la batterie dans l'adaptateur secteur. (1 → 2)

- Le voyant [CHARGE] (B) s'allume et la recharge s'amorce.

## 3 Le voyant [CHARGE] (B) s'éteint lorsque la recharge est terminée.

- La recharge prend environ 90 minutes.

## 4 Retirez la batterie de l'adaptateur.

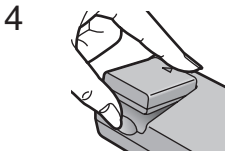
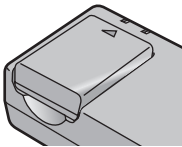

## • La recharge n'est pas possible lorsque le cordon d'alimentation c.c. est branché dans l'adaptateur secteur.

- Après usage, débranchez le cordon d'alimentation.
- La batterie dégage de la chaleur après l'utilisation ou la recharge ou encore pendant la recharge. L'appareil photo dégage également de la chaleur. Cela est tout à fait normal.
- Le chargeur/adaptateur secteur fourni est conçu exclusivement pour cet appareil. Ne l'utilisez pas avec un autre appareil.

# Mise en place de la batterie

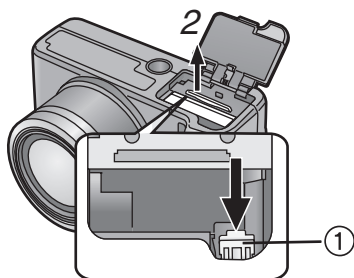
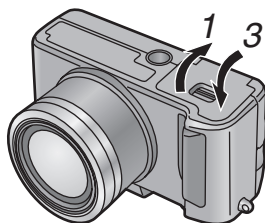
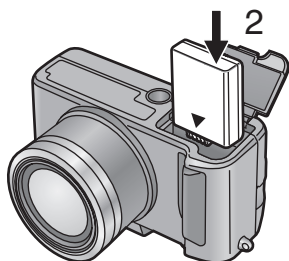
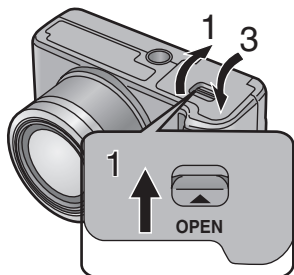

## [Préparatifs]

- Assurez-vous que l'interrupteur est à la position [OFF] et que l'objectif est rangé.
- Fermez le flash. (P36)

## [Mise en place de la batterie]

- 1 **Faites glisser le levier dans le sens de la flèche pour ouvrir le couvercle du logement de la carte mémoire/ batterie.**
- 2 **Insérez la batterie rechargée à fond dans le logement jusqu'à ce qu'elle soit enclenchée en position.**
- 3 **Refermez le couvercle du logement de la carte/batterie.**

## [Retrait de la batterie]

- 1 **Ouvrez le logement de la carte mémoire/batterie.**
- 2 **Faites glisser le verrou ① dans le sens de la flèche pour retirer la batterie.**
- 3 **Refermez le couvercle du logement de la carte/batterie.**

- Si l'appareil photo n'est pas utilisé pendant une période prolongée, retirez la batterie.
- Lorsque la batterie rechargée est laissée en place pendant plus de 1 heure, le réglage de l'horloge est conservé en mémoire pendant environ 24 heures, et ce même après le retrait de la batterie. (Ce laps de temps peut être plus court si la batterie n'est pas complètement rechargée.)  
Si le réglage de l'horloge est annulé, refaites le réglage. (P27)

- Ne pas ouvrir le logement de la carte/ batterie pendant la lecture ou l'enregistrement sur la carte.
- La batterie fournie est conçue exclusivement pour cet appareil. Ne l'utilisez pas avec un autre appareil.

## MISE EN GARDE

Une batterie mal installée peut exploser. Ne remplacez qu'avec une batterie identique ou d'un type recommandé par le fabricant. L'élimination et/ou le recyclage des batteries usées doit être fait conformément aux instructions du fabricant.



### ■ Indicateur de l'état de la batterie

La charge résiduelle de la batterie s'affiche sur l'écran à cristaux liquides/viseur. (Cette information ne s'affiche pas lorsque l'appareil est alimenté sur le secteur)



: Charge suffisante



: Un peu faible



: Faible



: Remplacez ou rechargez la batterie

### ■ Durée de recharge et d'enregistrement disponible

Calculée dans les conditions suivantes:

- Prise de vue aux 30 secondes, déclenchement du flash une fois sur deux.
- Utilisation de la carte mémoire SD 8 Mo fournie.
- Température ambiante: 25°C (77°F)/Humidité: 60%

	Durée de recharge	Durée de lecture/enregistrement continu (nombre de photos)
Batterie fournie	Environ 90 minutes	Enregistrement avec écran à cristaux liquides activé Environ 100 minutes (l'équivalent d'environ 200 photos)
		Enregistrement avec viseur activé Environ 120 minutes (l'équivalent d'environ 240 photos)
		Lecture avec écran à cristaux liquides activé Environ 120 minutes

Les durées indiquées sont approximatives ; elles peuvent varier selon les conditions d'utilisation.

### ■ Conditions ambiantes et erreur de charge

- Utilisez la batterie dans un endroit où la température se situe entre 10°C et 35°C (50°F - 95°F). (La batterie devrait être à la même température.)
- Lorsque la charge débute, le voyant de charge [CHARGE] s'allume. Si, après le début de la charge, le voyant de charge clignote à des intervalles de 1 seconde, c'est qu'une erreur de charge est survenue.

Dans une telle éventualité, débranchez l'adaptateur secteur de la prise de courant, retirez la batterie et vérifiez si la température ambiante et celle de la batterie sont trop hautes ou trop basses, puis recommencez la charge. Si le problème persiste, communiquez avec votre détaillant ou un centre de service.

## Alimentation sur le secteur

Si un adaptateur secteur est utilisé, il est possible d'utiliser l'appareil photo sans avoir à s'inquiéter de l'affaiblissement de la batterie.

[Préparatifs]

- Assurez-vous que l'interrupteur est à la position [OFF] et que l'objectif est rangé.

**1 Branchez le cordon d'alimentation.**

**2 Ouvrez le couvercle de la prise d'alimentation c.c. [DC IN] ①.**

**3 Raccordez le cordon d'alimentation c.c. (fourni) à l'appareil photo.**

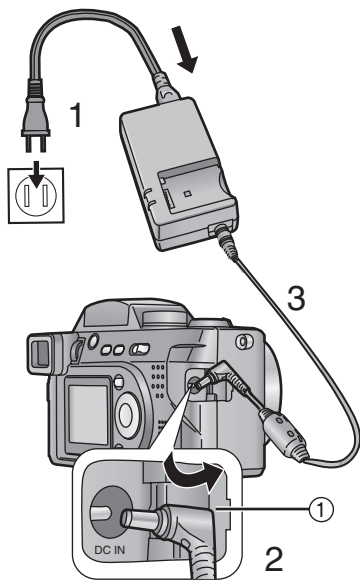

- L'appareil photo dégage de la chaleur pendant son utilisation ; cela est tout à fait normal.
- Après usage, débranchez l'adaptateur secteur et le cordon d'alimentation c.c.
- Il n'est pas possible de recharger la batterie si l'adaptateur secteur n'a pas été débranché.
- Utilisez le cordon d'alimentation c.c.

# Mise en place de la carte mémoire

[Préparatifs]

- Assurez-vous que l'interrupteur est à la position [OFF] et que l'objectif est rangé.
- Fermez le flash. (P36)

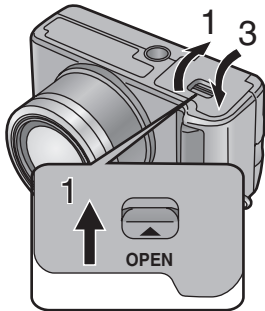

[Mise en place de la carte mémoire]

**1** Faites glisser le levier dans le sens de la flèche pour ouvrir le couvercle du logement de la carte mémoire/batterie.

**2** Insérez la carte mémoire à fond jusqu'à ce qu'elle s'enclenche en position.

- Vérifiez l'orientation de la carte.
- Prenez soin de ne pas installer les cartes à l'envers. Dans un tel cas, elle dépassera et le couvercle ne pourra pas être fermé.
- Ne touchez pas les bornes de raccordement sur l'endos de la carte.

**3** Refermez le couvercle du logement de la carte mémoire/batterie.

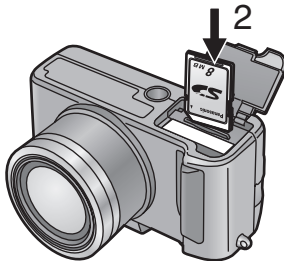

[Retrait de la carte]

**1** Ouvrez le logement de la carte mémoire/batterie.

**2** Appuyez sur la carte pour la dégager.

**3** Retirez la carte de son logement.

**4** Refermez le couvercle du logement de la carte mémoire/batterie.

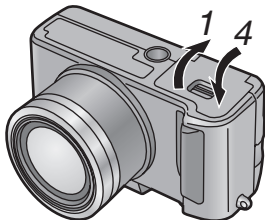

- Dans le cas où le couvercle du logement de la carte mémoire/batterie ne pourrait être complètement refermé, retirez-la puis remettez-la en place.
- Si la carte ne peut être insérée à fond, vérifiez-en l'orientation.
- Il est recommandé d'utiliser une carte mémoire SD de marque Panasonic (n'utilisez qu'une carte d'origine).
- Si la carte n'est pas insérée à fond, elle pourrait être endommagée.

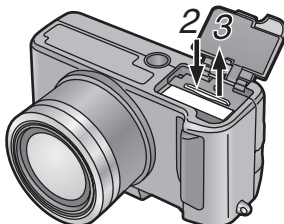

## ■ Accès à la carte

Pendant l'accès à la carte, l'indicateur d'accès à la carte ① s'allume.

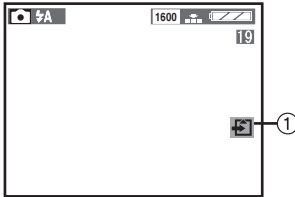

Tant que l'indicateur d'accès à la carte est affiché ①, ne retirez ni la batterie ni la carte mémoire.

Si l'adaptateur secteur est utilisé, ne débranchez pas le cordon d'alimentation c.c.

La carte et son contenu pourraient être endommagés et l'appareil photo pourrait ne pas fonctionner normalement.

Du fait que le contenu de la carte pourrait être endommagé ou effacé en raison d'interférence électrique, d'électricité statique, d'une défaillance de l'appareil ou d'un défaut de la carte, il est recommandé de sauvegarder les données importantes sur le disque dur d'un ordinateur avec la prise USB. (P84)

## ■ Carte mémoire SD (fournie) et carte MultiMediaCard (vendue séparément)

La carte mémoire SD et la carte MultiMediaCard sont des cartes externes amovibles, légères et petites. La carte mémoire SD comporte un mécanisme de protection qui interdit l'écriture et le formatage. (Lorsque ce mécanisme est à la position [LOCK], il est impossible d'enregistrer ou de supprimer des données sur la carte ainsi que de formater la carte. Il suffit de désengager le mécanisme pour pouvoir effectuer ces opérations.)

### Carte mémoire SD

- RP-SDH512 (512 Mo)
- RP-SDH256 (256 Mo)
- RP-SD128BJ (128 Mo)
- RP-SD064B (64 Mo)
- RP-SD032B (32 Mo)
- RP-SD016B (16 Mo)
- RP-SD008B (8 Mo)



### Carte MultiMediaCard

- La vitesse de lecture/écriture des cartes MultiMediaCard est plus lente que celle des cartes mémoire SD. Lors de l'utilisation de cartes MultiMediaCard, certaines fonctions pourraient s'avérer légèrement plus lentes qu'à la normale.
- Après l'enregistrement d'images animées sur la carte MultiMediaCard, l'indicateur d'accès à la carte peut rester allumé pendant un certain temps ; toutefois, cela n'est le signe d'aucune anomalie.

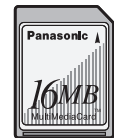

# Mise en/hors marche

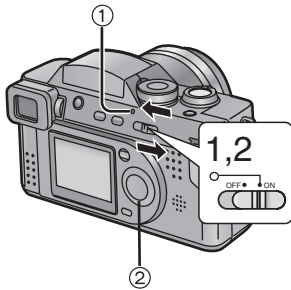

- 1 **Placez l'interrupteur à la position [ON].**
  - Le voyant de marche ① s'allume.
- 2 **Placez l'interrupteur à la position [OFF].**

## ■ Voyant de marche

### Allumé :

- Lorsque l'interrupteur est réglé sur [ON]

### Clignotement :

- Lorsque le couvercle du logement de la carte mémoire/batterie est ouvert
- En l'absence de carte
- Lorsque la carte est pleine
- Lorsque la carte est protégée en écriture
- Si une prise de vue est faite sans retirer le protège-objectif
- Lorsque la batterie est faible (clignotement lent)

- Si l'appareil est mis en marche dans le mode enregistrement, ne placez rien devant l'objectif.
- Si le mode d'enregistrement a été sélectionné et que l'appareil a été mis en marche alors que le protège-objectif est toujours en place, le message "REMOVE LENS CAP AND PRESS SET BUTTON" s'affiche. Retirez le protège-objectif, puis appuyez sur le touche ▼/[REVIEW/SET] ②.
- N'exercez pas de pression sur l'objectif pendant lorsqu'il est sorti. Avant d'essayer l'objectif, mettez l'appareil hors marche pour rentrer l'objectif.

# Réglage du viseur optique (réglage dioptrique)

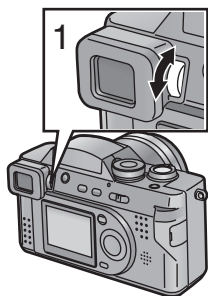

Le viseur permet un réglage dioptrique donnant ainsi la possibilité d'une correction optique selon la vue de l'utilisateur. Veuillez effectuer le réglage dioptrique avant d'utiliser l'appareil.

[Préparatifs]

- Appuyez sur [DISPLAY] pour activer l'affichage sur le viseur.

- 1 **Tournez la molette de réglage dioptrique pour faire le réglage dioptrique.**

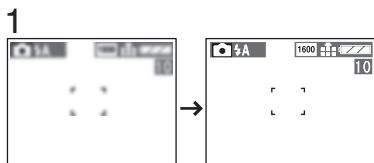

# Fixation du parasoleil

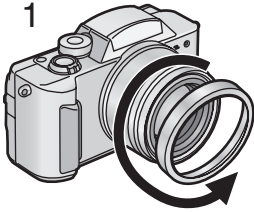

Pour prendre de belles photos en plein soleil, il est recommandé de mettre le parasoleil en place. Ce la prévient les images fantômes et la lumière parasite.

[Préparatifs]

- Assurez-vous que l'interrupteur est sur [OFF] et que le barillet est entré.
- Refermez le flash. (P36)

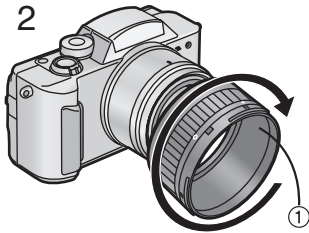

**1 Retirez la bague de l'objectif.**

**2 Mettez en place l'adaptateur du parasoleil ① fourni.**

- La marque ○,● se trouve sur le côté opposé de l'appareil.

**3 Fixez le parasoleil ② fourni.**

- Alignez la marque sur le parasoleil sur la marque ○ de l'adaptateur du parasoleil. Puis, tournez le parasoleil, alignez-la sur la marque ●, puis fixez-la.
- Assurez-vous de ne pas tourner l'adaptateur du parasoleil.

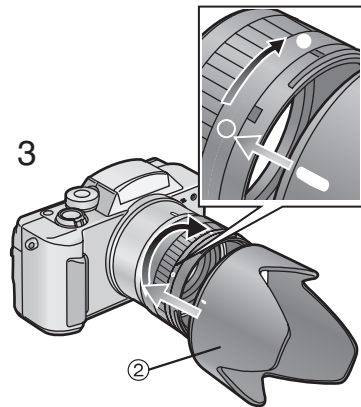

**4 Tournez le parasoleil et l'adaptateur du parasoleil jusqu'à ce que la marque du parasoleil soit alignée sur celle de l'appareil.**

- Si les marques ne sont pas alignées, le pourtour de l'écran pourrait devenir noir (vignetage).

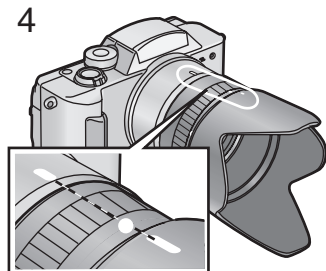

- Lorsque le flash est utilisé, le rayonnement de l'éclair est bloqué en partie par le parasoleil ; le bas de l'écran devient alors sombre (vignetage). Dans une telle situation, il est recommandé de retirer le parasoleil et son adaptateur.
- Il est possible de mettre le protège-objectif – sans sa cordelette - en place sans retirer le parasoleil.

## Préparatifs

### ■ Rangement temporaire du parasoleil

Il est possible de ranger temporairement le parasoleil à l'intérieur de l'appareil. Ne prenez pas de photo lorsque le parasoleil est rangé dans l'appareil.

#### [Préparatifs]

- Assurez-vous que l'interrupteur est sur [OFF] et que le barillet est entré.
- Refermez le flash. (P36)

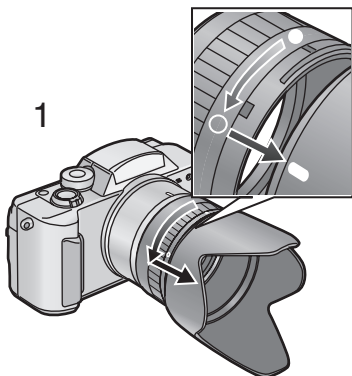

#### 1 Retirez le parasoleil.

#### 2 Inversez le parasoleil et fixez-le en place.

- Pour fixer le parasoleil, alignez la marque ○ de l'adaptateur du parasoleil sur celle du parasoleil, puis tournez ce dernier vers la droite.

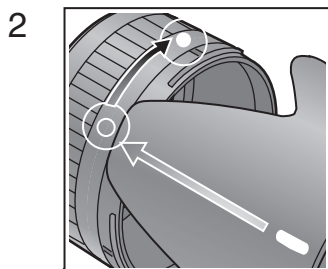

#### 3 Mettez le protège-objectif en place.

- Lorsque le flash est utilisé, le rayonnement de l'éclair est bloqué en partie par le parasoleil ; le bas de l'écran devient alors sombre (vignettage). Dans une telle situation, il est recommandé de retirer le parasoleil et son adaptateur.
- Il est possible de mettre le protège-objectif – sans sa cordelette – en place sans retirer le parasoleil.

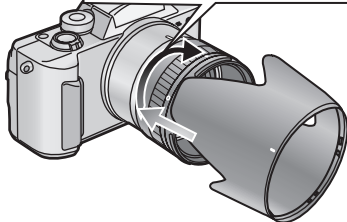

3

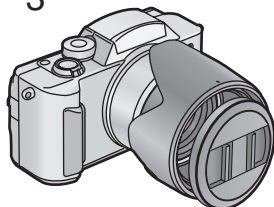



# Fixation de la dragonne

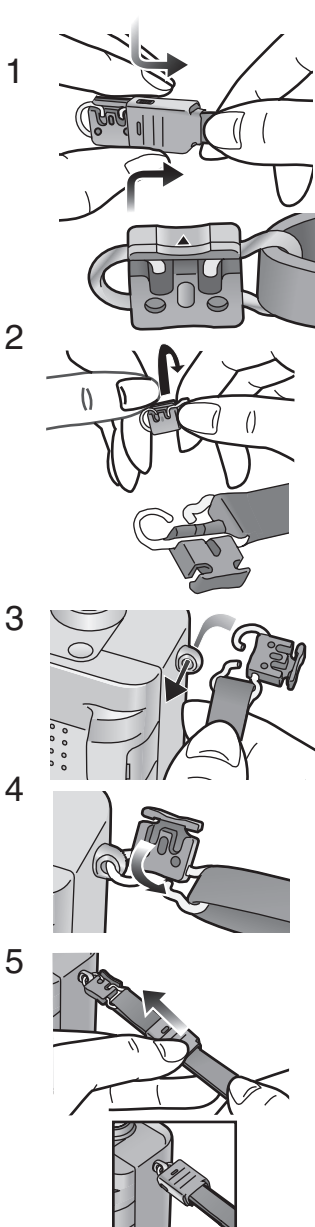

- 1 **Pour dégager le boîtier, appuyez délicatement sur les deux côtés du boîtier selon l'illustration 1.**
- 2 **Tournez la partie en plastique de la fixation dans le sens de la flèche.**
  - Au besoin, fixez la pièce en plastique à la fixation.
- 3 **Passez la fixation métallique dans l'œillet de l'appareil.**
- 4 **Tournez la pièce en plastique dans le sens opposé jusqu'à ce qu'elle se bloque en position.**
- 5 **Déplacez le boîtier dans le sens de la flèche, puis fixez-le solidement.**
  - Déplacez le boîtier jusqu'à ce qu'il soit solidement en position.
- 6 **Fixez l'autre extrémité de la dragonne de la même manière sur l'autre côté de l'appareil.**

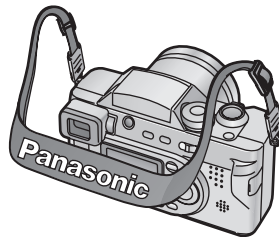

## Fixation du protège-objectif

Après une prise de vue ou la visualisation, remettez le protège-objectif en place pour prévenir le risque de rayer la surface de l'objectif.

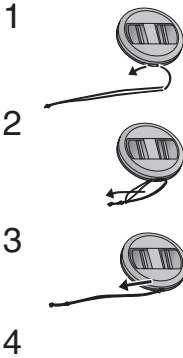

- 1 **Passez le haut de la cordelette dans le protège-objectif.**
- 2 **Passez l'autre extrémité de la cordelette dans la boucle de la cordelette.**
- 3 **Tirez dans le sens de la flèche.**
- 4 **Passez le haut de la cordelette dans l'œillet de la dragonne comme le montre l'illustration ci-contre.**
- 5 **Fixez le protège-objectif.**

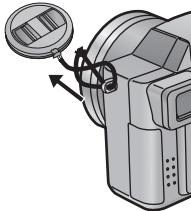

- Avant de mettre l'appareil en marche, retirez le protège-objectif.
- Il est possible de mettre le protège-objectif en place – sans sa cordelette – même avec le parasoleil installé.

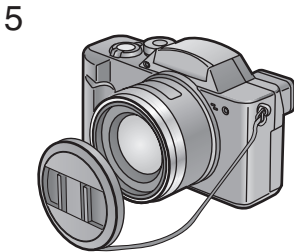

# Écran à cristaux liquides/viseur

Sur chaque pression de la touche [DISPLAY], l'affichage à l'écran/viseur change dans l'ordre illustré ci-dessous.

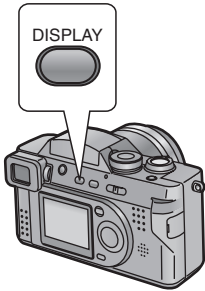

## [Affichage du menu] [Dans le mode visualisation en mosaïque/zoom]

(A) Écran à cristaux liquides

(B) Viseur

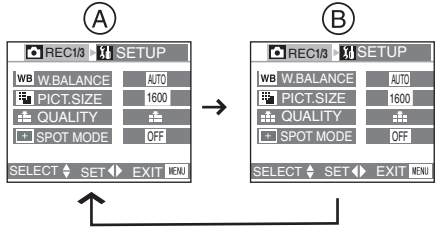

## [À l'enregistrement]

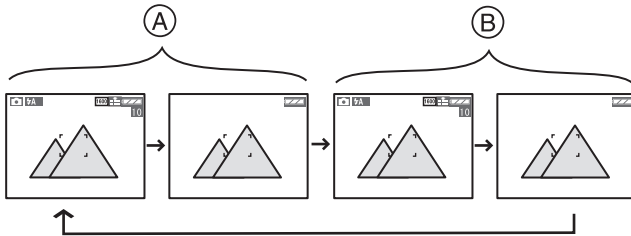

## [À la visualisation]

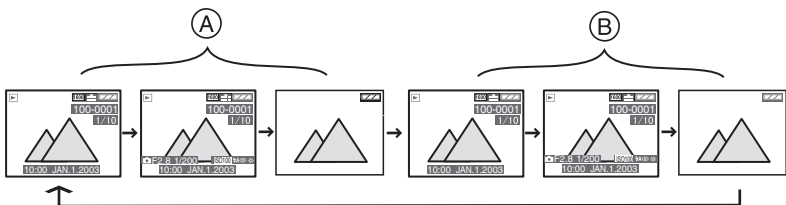

- Lorsque que l'écran est en fonction, le viseur est désactivé et vice versa.

# Déclencheur (pression à mi-course/à fond)

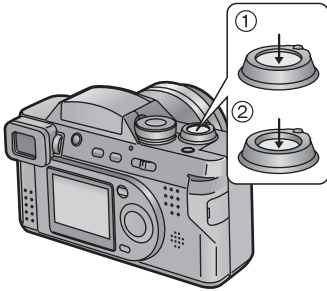

La pression sur le déclencheur se fait en deux étapes: "à mi-course" et "à fond".

Pression à mi-course (pression légère) ①

- La mise au point et l'exposition sont bloquées.

Pression à fond ②

- L'image est saisie. Dans le mode images animées, l'enregistrement s'amorce.

- Il est possible de régler le volume des tonalités de confirmation dans le menu. (P79)
- Lorsque le déclencheur est pressé à fond en une seule étape, la mise au point risque de ne pas être effectuée correctement à cause du mouvement.

# Molette de sélection

La molette permet de sélectionner le mode de prise de vue désiré.

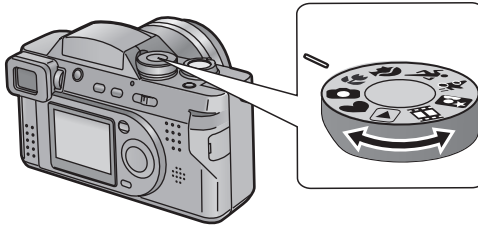

: Visualisation (P60)

Visualisation des images enregistrées.

: Mode simple (P30)

La prise de vue est simplifiée du fait que les paramètres du menu sont réduits à leur strict minimum et plusieurs des réglages sont pré-réglés. Ce mode convient parfaitement aux novices.

: Mode normal (P28)

La vitesse d'obturation et l'ouverture sont fixées automatiquement.

: Mode macro (P44)

Pour une prise de vue à une distance inférieure à 120 cm (3,94 pi) (téléobjectif) du sujet, utilisez le mode macro. Il est ainsi possible de se rapprocher jusqu'à 5 cm (0,16 pi) (grand-angle) du sujet.

: Mode portrait (P45)

Dans ce mode, il est possible d'obtenir un effet de profondeur de champ. La mise au point sur le sujet est nette tandis que l'arrière-plan apparaît flou.

: Mode sport (P46)

Dans ce mode, il est facile de capter, en l'immobilisant, l'action sur le terrain.

: Mode portrait nocturne (P48)

Ce mode permet de réussir des prises de vue dans des conditions de faible éclairage pour lesquelles le flash et une vitesse de pose lente sont utilisés. En raison de la lenteur de la vitesse de pose, l'utilisation d'un trépied est fortement recommandée.

: Mode panoramique (P47)

Il s'agit d'une technique par laquelle l'appareil suit un sujet en mouvement. Avec une vitesse d'obturation plus lente, cela permet une prise de vue claire du sujet tout en rendant flou l'arrière-plan.

: Images animées (P32)

Utilisez ce mode lors de l'enregistrement d'images animées.

# Menu

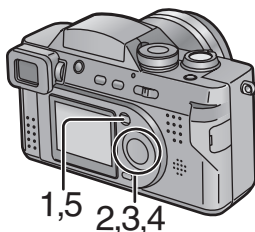

Le menu permet de fixer les paramètres du mode d'enregistrement ou de visualisation. Il est également possible de régler la date et l'heure, le volume des tonalités de confirmation et de fixer de nombreux autres paramètres. Il est recommandé de lire les instructions ci-dessous.

[Préparatifs]

- Placez la molette de sélection dans le mode d'enregistrement (sauf le [♥]) ou dans le mode de visualisation.

1

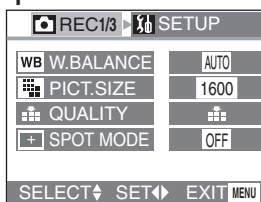

1 Appuyez sur la touche [MENU].

- Si la molette de sélection est réglée sur le mode d'enregistrement, le menu d'enregistrement [REC] s'affiche. Par contre, si elle est réglée sur le mode de visualisation, le menu de visualisation s'affiche.

2

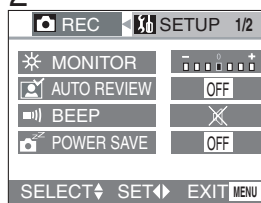

2 Appuyez sur ►.

3 Appuyez sur ▲/▼ pour sélectionner la rubrique.

4 Appuyez sur ◀/▶ pour confirmer le réglage.

3

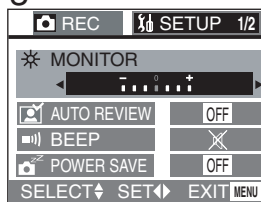

5 Appuyez sur la touche [MENU].

- Le menu n'est plus affiché.

4

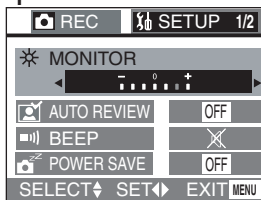

# Réglage de l'horodateur (horloge)

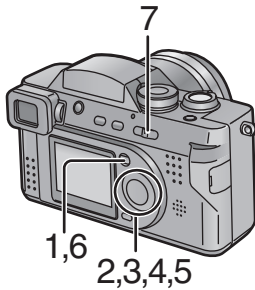

3

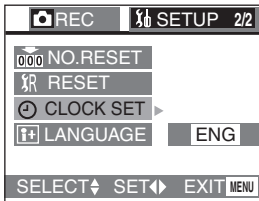

4,5

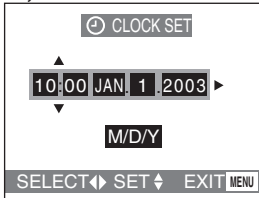

Si le message [PLEASE SET THE CLOCK] s'affiche, réglez la date et l'heure.

Pour accéder au menu de configuration, appuyez sur la touche [MENU] pendant que le message est affiché.

Le calendrier de l'horodateur s'étend de 2002 à 2099. Le système horaire de 24 heures est utilisé.

- 1 Appuyez sur la touche [MENU].
- 2 Appuyez sur ► pour appeler le menu de configuration.

- Dans le mode simple, sautez cette étape.

- 3 Appuyez sur ▲/▼ pour sélectionner le paramètre de l'horloge [CLOCK SET], puis appuyez sur ►.

- 4 Appuyez sur ▲/▼/◀/► pour régler la date et l'heure, puis appuyez sur ►.

- 5 Appuyez sur ▲/▼ pour sélectionner [M/D/Y], [D/M/Y] ou [Y/M/D].

- 6 Appuyez à deux reprises sur la touche [MENU].

- Le menu n'est plus affiché.

- 7 Vérifiez si la date et l'heure demeurent justes après avoir mis l'appareil hors marche puis en marche.

- Lorsque la batterie rechargée est laissée en place pendant plus de 1 heure, le réglage de l'horodateur est conservé en mémoire pendant environ 24 heures, et ce même après le retrait de la batterie. (Ce laps de temps peut être plus court si la batterie n'est pas complètement rechargée)  
Si le réglage de l'horodateur est annulé, refaites le réglage.

## Prises de vues

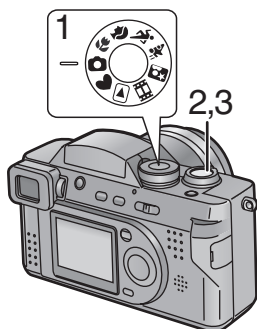

Sur simple pression du déclencheur, l'exposition (vitesse de pose et ouverture) est automatiquement réglée et la photo est prise.

[Préparatifs]

- Introduisez la carte mémoire. (P15)
- Réglez l'interrupteur sur [ON]. (P17)

**1 Au moyen de la molette de sélection, sélectionnez le mode de prise de vue normal [📷].**

**2 Après avoir centré le sujet dans l'aire de mise au point automatique ① sur l'écran à cristaux liquides/viseur, enfoncez le déclencheur à mi-course.**

- Lorsque la mise au point a été réglée, l'indicateur de mise au point [●] ② s'affiche.
- Le clignotement de l'indicateur de mise au point indique que la mise au point n'a pas été faite ou n'est pas satisfaisante. Enfoncez le déclencheur à mi-course pour refaire la mise au point.
- La vitesse de pose et la valeur de l'ouverture du diaphragme ③ sont automatiquement réglés et s'affichent à l'écran/viseur.
- Lorsque le sujet se trouve hors de l'aire de mise au point, utilisez la fonction de verrouillage de la mise au point/réglage de l'exposition automatiques. (P52)

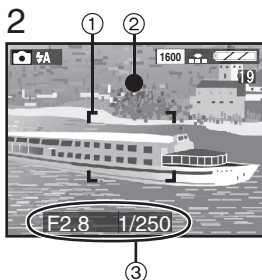

**3 Enfoncez le déclencheur à fond pour prendre la photo.**

- Après une prise de vue, si la fonction de prévisualisation automatique (P78) est réglée sur [1 SEC.]/[3 SEC.], la photo s'affiche à l'écran/viseur pendant 1 ou 3 secondes, selon le cas.



- Si le déclencheur est pressé à fond une fois, l'appareil pourrait bouger ou la mise au point pourrait laisser à désirer.
- Même si l'indicateur de mise au point est affiché et que la mise au point est adéquate, celle-ci pourrait être annulée si le déclencheur devait être relâché. Dans un tel cas, enfoncez de nouveau le déclencheur à mi-course.
- Si la fonction d'économie d'énergie a été activée et l'appareil demeure inactif, il est automatiquement mis hors marche après le délai d'inactivité prédéfini. Pour pouvoir réutiliser l'appareil, mettre l'interrupteur sur [OFF] puis sur [ON], ou appuyez sur le déclencheur. (P80)
- Il peut arriver que la luminosité de l'affichage à l'écran/viseur soit différente de celle des images enregistrées. Cela est souvent le cas avec des images captées sous un faible éclairage avec un long temps de pose; l'écran/viseur semble sombre, mais les images sont claires.
- Si le réglage de l'exposition n'est pas adéquat, la couleur de l'affichage de la valeur de l'ouverture et de la vitesse d'obturation sur l'écran à cristaux liquides/ viseur passe au rouge.
- Dans les situations suivantes, la mise au point pourrait ne pas être adéquate.
  - 1 Enregistrement d'une scène mettant en présence des sujets rapprochés et éloignés
  - 2 Objectif sale
  - 3 Éclairage intense ou avec lumière réfléchie
  - 4 Faible éclairage
  - 5 Sujet mobile
  - 6 Sujet avec faible contraste
  - 7 Mouvement de l'appareil
- Il est recommandé de refaire le réglage de l'horodateur avant de prendre des photos.
- Si la luminosité de l'écran à cristaux liquides devait changer lors d'une variation de la distance focale ou d'un panoramique et qu'un dé clic se fait entendre ou que l'image affichée à l'écran/viseur change soudainement, ne vous inquiétez pas, ce n'est pas le signe d'une anomalie. Le son est produit par le mécanisme de réglage automatique de l'ouverture.

### À propos de l'instabilité de l'image

- Prenez garde à ne pas provoquer un mouvement de l'appareil lorsque vous appuyez sur le déclencheur.
- Si l'appareil tend à bouger, l'indicateur d'instabilité de l'image ① s'affiche.
- Lorsque l'indicateur d'instabilité de l'image s'affiche, il est recommandé de monter l'appareil sur un trépied.

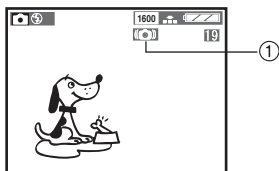

# Prises de vues dans le mode simple

- Menu simplifié pour une utilisation plus conviviale.
- Facilité de sélection de la taille de l'image.
- Affichage grand format des icônes.

Nous vous recommandons d'utiliser ce mode lorsque vous demandez à une personne ne connaissant pas l'appareil de prendre une photo.

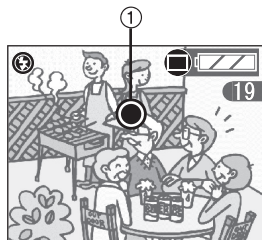
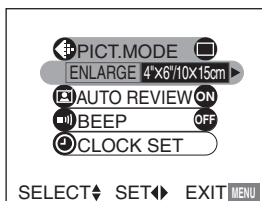
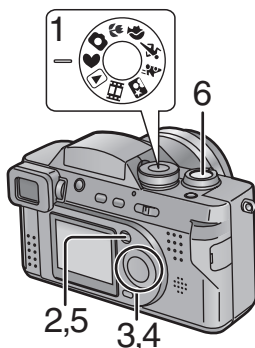

- 1 Au moyen de la molette de sélection, sélectionnez le mode simple [  ].
- 2 Appuyez sur la touche [MENU].
- 3 Appuyez sur ▲/▼ pour sélectionner [PICT.MODE].
  - [AUTO REVIEW] (P78)
  - [BEEP] (P79)
  - [CLOCK SET] (P27)
- 4 Appuyez sur ◀/▶ pour sélectionner [ENLARGE], [4"×6"/10×15cm], [INTERNET].

ENLARGE	1600 × 1200	Fine
4"×6"/10×15cm	1280 × 960	Fine
INTERNET	640 × 480	Standard

- [ENLARGE] est le réglage pour des grandes photos. L'appareil est pré-réglé à [1600 × 1200] en mode fine.
- [4"×6"/10×15cm] est le réglage pour des petites photos d'usage général.
- [INTERNET] est le réglage pour des plus petits fichiers pour usage sur Internet.

- 5 Appuyez sur la touche [MENU].
- 6 Prenez une photo.

- La méthode de prise de vue est identique à celle décrite à la section "Prises de vues". (P28)

- Le mode de prise de vue en rafale (simple) n'est possible qu'à basse vitesse. (P58)
- Si la distance entre l'appareil photo et le sujet est hors de la plage de mise au point (téléobjectif: 120 cm (3,94 pi), grand-angle: 5 cm (0,16 pi)), la mise au point pourrait ne pas être adéquate, et ce même si l'indicateur de mise au point ① est affiché.
- Les paramètres (sauf le réglage de l'horodateur) du mode simple ne seront appliqués à aucun autre mode d'enregistrement.

# Vérification de la dernière image (prévisualisation)

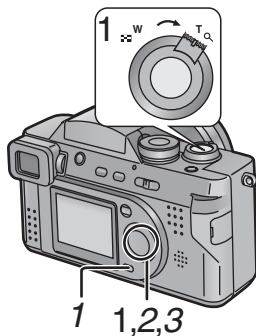

Après une prise de vue, si la fonction de prévisualisation automatique (P78) est réglée à [1 SEC.]/[3 SEC.], la photo s'affiche à l'écran/visueur pendant 1 à 3 secondes; il est également possible de vérifier la qualité de l'image des manières suivantes.

## 1 Après la prise de vue, appuyez sur la touche $\blacktriangledown$ /[REVIEW/SET].

- La dernière image captée s'affiche pendant environ 5 secondes. Si le levier du zoom est tourné dans la direction [Q], la photo est agrandie 4 fois (A) ; pour l'agrandir 8 fois, tournez le levier un autre tour. Pour en changer la position, appuyez sur  $\blacktriangle$ / $\blacktriangledown$ / $\blacktriangleleft$ / $\blacktriangleright$ .
- Pour afficher la photo précédente ou suivante, appuyez sur  $\blacktriangleleft$ / $\blacktriangleright$ .

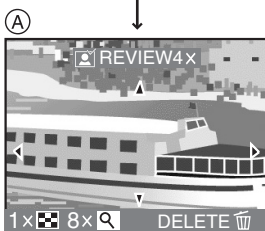

## ■ Suppression d'une image pendant la prévisualisation

- 1 Appuyez sur la touche [  $\text{trash}$  ].
- 2 Lorsque le message [DELETE THIS PICTURE?] s'affiche, appuyez sur  $\blacktriangleleft$ / $\blacktriangleright$  pour sélectionner [YES].
- 3 Appuyez sur la touche  $\blacktriangledown$ /[REVIEW/SET].

- L'image est supprimée.
- Une image supprimée ne peut être récupérée.

## 2



- Dans le mode images animées [  $\text{frame}$  ], la prévisualisation n'est pas possible.

# Enregistrement d'images animées

Cet appareil photo numérique permet l'enregistrement d'images animées. (Avec la carte mémoire SD 8 Mo fournie, une séquence de 35 secondes peut être enregistrée)

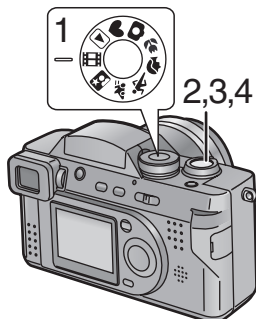

**1 Au moyen de la molette de sélection, sélectionnez le mode images animées [H].**

**2 Centrez le sujet sur l'écran à cristaux liquides/viseur, puis enfoncez le déclencheur à mi-course.**

- Une fois la mise au point faite, l'indicateur de mise au point ② [●] s'affiche.

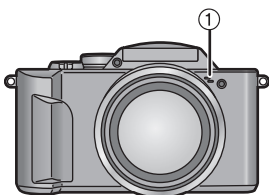

**3 Pour lancer l'enregistrement, enfoncez le déclencheur à fond.**

- L'enregistrement sonore s'amorce simultanément. (① Microphone)

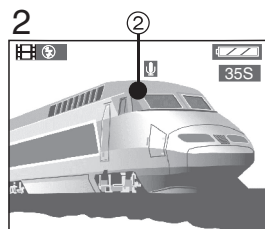

**4 Pour interrompre l'enregistrement, enfoncez de nouveau le déclencheur à fond.**

- Si la carte mémoire devient saturée, l'enregistrement est automatiquement interrompu.

- La taille de l'image est fixée à 320 × 240 pixels.
- La durée restante affichée à l'écran/viseur n'est qu'approximative.
- L'enregistrement d'images animées et de son vont obligatoirement de pair.
- Après l'enregistrement d'images animées sur la carte MultiMediaCard, l'indicateur d'accès à la carte peut rester allumé pendant un certain temps ; toutefois, cela n'est le signe d'aucune anomalie.
- Après le lancement de l'enregistrement, les paramètres de la mise au point, du zoom, de l'équilibre des blancs et de l'ouverture sont verrouillés (à partir de la première image).
- Un enregistrement pourrait soudainement être interrompu lors de l'enregistrement d'images animées avec des cartes autres que la carte mémoire SD de Panasonic.
- Lorsque des images animées enregistrées sur cet appareil sont lues sur un autre équipement, la qualité des images et du son peut laisser à désirer; il est même possible que leur visionnement ne soit pas possible.
- Dans le mode images animées [H], la prévisualisation n'est pas possible.

# Zoom optique

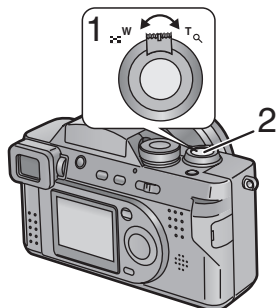

Cette fonction permet de faire des plans rapprochés ou de capter des paysages dans un grand angle; la distance focale peut en effet être modifiée d'un facteur 12.

[Préparatifs]

- Au moyen de la molette de sélection, sélectionnez n'importe quel mode d'enregistrement sauf [RETOUR]. (P25)

**1 Pointez l'appareil photo sur le sujet et réglez la distance focale au moyen du levier de réglage du zoom.**

**Rapprochement (téléobjectif):**

**Faites une rotation vers la marque T.**

**Pour agrandir en largeur (grand angulaire):**

**Faites une rotation vers la marque W.**

**2 Prenez les photos.**

- La méthode d'enregistrement est identique à celle décrite à la section "Prises de vues". (P28)

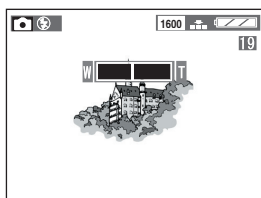
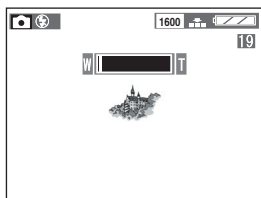

- La distance focale doit être supérieure à 120 cm (3,94 pi) (téléobjectif)/30 cm (0,98 pi) (grand angulaire). Pour des renseignements sur la prise de vue dans les modes simple et macro, reportez-vous aux pages 30 et 44.
- Selon l'objectif utilisé, l'image pourrait subir une légère distorsion. Plus la variation de la distance focale sera grande, plus la distorsion sera prononcée.

# Zoom numérique

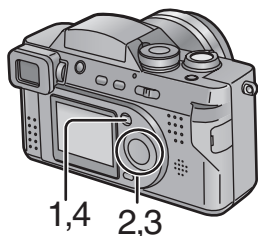

2,3

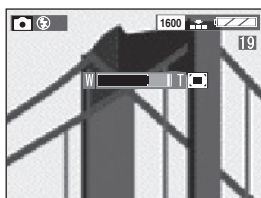
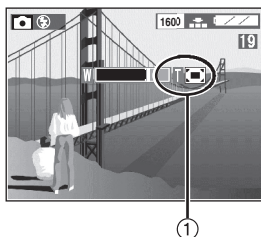
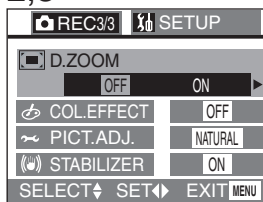

Alors qu'il est possible d'agrandir le sujet d'un facteur 12 avec le zoom optique, le zoom numérique permet de tripler ce facteur 36. (Dans le mode prise de vue en rafale ou en rafale avec réglage automatique de l'exposition, le zoom numérique permet de doubler ce facteur 24.)

[Préparatifs]

- Au moyen de la molette de sélection, sélectionnez n'importe quel mode d'enregistrement sauf [ ]/[ ]. (P25)

- 1 Appuyez sur la touche [MENU].
- 2 Appuyez sur ▲/▼ pour sélectionner le zoom numérique [D.ZOOM].
- 3 Appuyez sur ► pour activer [ON].
- 4 Appuyez sur la touche [MENU].

- Le menu n'est plus affiché.

- Le réglage du zoom et la méthode d'enregistrement se font de la même manière que celle décrite à la section "Zoom optique". (P33)
- Lorsque le zoom numérique est activé [ON], l'indicateur du zoom numérique s'affiche ①.
- La barre de zoom s'immobilise au moment où elle pénètre dans la zone de portée du zoom numérique.

- Il est à noter que l'utilisation du zoom numérique entraîne une légère détérioration de la qualité de l'image.
- Dans la plage du zoom numérique, la fonction de stabilisation de l'image pourrait ne pas être efficace.
- Il est recommandé d'utiliser un trépied avec le zoom numérique.

# Flash incorporé

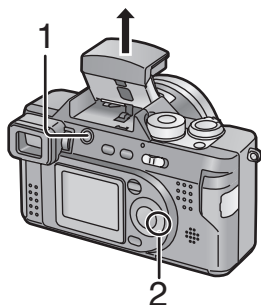

[Préparatifs]

- Au moyen de la molette de sélection, sélectionnez n'importe quel mode d'enregistrement sauf [▶]/[H]. (P25)

1 Appuyez sur la touche [⚡ OPEN] pour ouvrir le flash.

2 Appuyez sur [⚡].

- Sur chaque pression de la touche [⚡], les paramètres disponibles s'affichent dans l'ordre illustré ci-dessous. (Les paramètres disponibles varient selon le mode d'enregistrement utilisé. Ceux qui ne peuvent être fixés ne s'affichent pas sur pression de la touche [⚡].)

Reportez-vous au tableau ci-contre.)

	⚡A	⚡A👁	⚡	⚡S👁	🔋
📷	—	○	○	—	○
📷	○	○	○	○	○
📷	○	○	○	○	○
📷	○	○	○	—	○
📷	○	○	○	—	○
📷	○	○	○	—	○
📷	—	—	—	○	○
📷	—	—	—	—	○



**⚡A** : AUTO

Le flash se déclenche automatiquement en fonction de l'éclairage.

**⚡A👁** : AUTO/réduction yeux rouges

Le flash se déclenche automatiquement si l'éclairage ambiant n'est pas suffisant. Réduit l'effet des yeux rouges. Utilisez cette fonction lorsque la prise de vue se fait dans un endroit sombre.

**⚡** : Activé

Le flash se déclenche à chaque prise de vue. Utilisez ce mode lorsque la scène est éclairée à contre-jour ou avec de la lumière fluorescente.

**⚡S👁** : Synchro lente/réduction yeux rouges

Lorsque la scène comporte un fond sombre, le flash se déclenche tandis que le temps de pose est plus long; ainsi le fond est éclairé. Cela contribue également à réduire l'effet des yeux rouges. Il est recommandé d'utiliser un trépied.

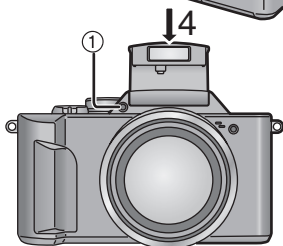
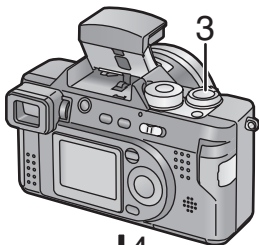

 : Désactivé

Ce mode est activé si le flash n'a pas été ouvert. Ainsi, même dans un endroit sombre, le flash ne se déclenche pas. Utilisez ce réglage dans les endroits où le flash est interdit.



### 3 Prenez les photos.

- La méthode d'enregistrement est identique à celle décrite à la section "Prises de vues". (P28)

### Pour fermer le flash

#### 4 Appuyez dans le sens de la flèche jusqu'à ce qu'il s'enclenche en position.

- Fermez toujours le flash après usage.

- Évitez d'orienter les yeux vers le flash lorsque celui-ci doit se déclencher.
- La portée du flash va de 30 cm (0,98 pi) à 2,1 m (6,86 pi). (avec sensibilité réglée à ISO100)
- Lorsque l'indicateur d'instabilité de l'image est affiché dans la plage d'illumination du flash, il est recommandé d'utiliser le flash.
- Évitez de recouvrir le photodétecteur pour flash ① avec les doigts ou un objet. Autrement, la lumière ne pourra être captée adéquatement.
- Dans le mode images animées [] ou lorsque le flash est fermé, le flash est dans le mode désactivé [].
- Dans le mode prise de vue en rafale/rafale avec réglage automatique de l'exposition, une seule photo est prise à chaque déclenchement du flash.
- Dans le mode portrait de nuit [], le mode synchro lente/réduction yeux rouges est activé [].
- Si le flash est utilisé avec le parasoleil en place, le rayonnement du faisceau pourrait être bloqué par le parasoleil.
- La couleur de l'affichage de l'indicateur du flash passe au rouge lorsque le déclencheur est enfoncé à mi-course.
- Lors d'un changement de mode de fonctionnement du flash, le voyant du flash clignote en rouge ; aucune prise de vue n'est possible, et ce même si le déclencheur est enfoncé.
- Lorsque le flash est utilisé, ne placez aucun objet à proximité. La chaleur ou la forte luminosité du flash peut déformer ou décolorer des objets.
- Pour que le flash puisse se déclencher, il doit être ouvert complètement.
- Lorsque le flash est utilisé, l'équilibre des blancs fait l'objet d'un réglage automatique (sauf si l'équilibre des blancs est dans le mode manuel); toutefois, ce réglage pourrait ne pas être adéquat dans l'éventualité où l'éclairage fourni par le flash serait insuffisant.
- Lors d'une prise de vue avec flash effectuée après un réglage manuel de l'équilibre des blancs, il se peut que ce réglage soit inadéquat. Il est recommandé de recourir au réglage automatique de l'équilibre des blancs lorsque le flash est utilisé. (P55)



# Stabilisateur optique de l'image

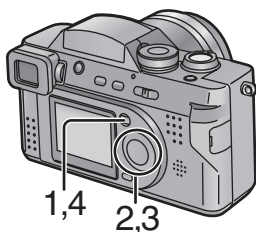

Dans les situations où l'appareil est susceptible de bouger, utilisez cette fonction pour réduire les effets du mouvement.

[Préparatifs]

- Au moyen de la molette de sélection, sélectionnez n'importe quel mode d'enregistrement sauf [ ]/[ ]. (P25)

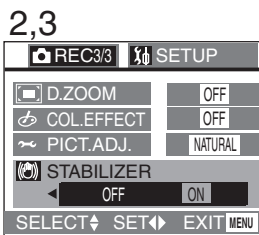

- 1 Appuyez sur la touche [MENU].
- 2 Appuyez sur ▲/▼ pour sélectionner [STABILIZER].
- 3 Appuyez sur ◀/▶ pour sélectionner [ON]/[OFF].
- 4 Appuyez sur la touche [MENU].
  - Le menu n'est plus affiché.
  - Si la fonction est désactivée [OFF], l'indication [ ] s'affiche.

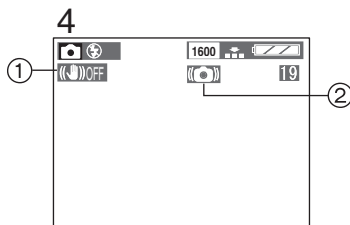

- Si l'appareil bouge beaucoup ou que le sujet est en mouvement, il se pourrait que la fonction de stabilisation n'ait pas beaucoup d'effet.
- La fonction de stabilisation peut ne pas avoir beaucoup d'effet dans la plage du zoom numérique.
- La fonction de stabilisation pourrait ne pas avoir beaucoup d'effet lorsque la vitesse d'obturation est lente (dans le mode portrait de nuit par exemple).
- Lorsque le levier du zoom est près de la marque T et que la vitesse d'obturation est plus lente que 1/125, l'indicateur d'instabilité de l'image ② s'affiche.
- Il est recommandé d'utiliser un trépied dans le cas où l'indicateur d'instabilité de l'image s'afficherait.
- Dans le mode de prise de vue simple [ ], la fonction de stabilisation est activée [ON].

# Déclencheur de la mise au point automatique

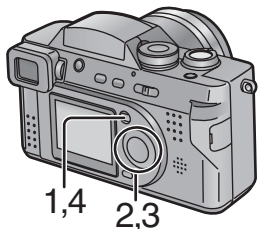

2,3

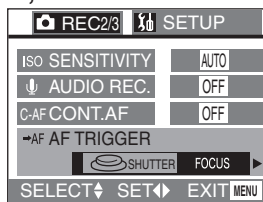

4

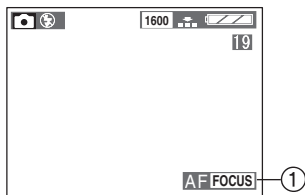

La mise au point automatique peut être lancée de 2 façons : en enfonçant le déclencheur à mi-course ou en appuyant sur la touche [FOCUS].

La touche [FOCUS] permet de prédéfinir la mise au point.

[Préparatifs]

- Au moyen de la molette de sélection, sélectionnez n'importe quel mode

d'enregistrement sauf [ ]/[ ]. (P25)

- 1 Appuyez sur la touche [MENU].
- 2 Appuyez sur ▲/▼ pour sélectionner [AF TRIGGER].
- 3 Appuyez sur ◀/▶ pour sélectionner [SHUTTER] ou [FOCUS].

- [SHUTTER] Déclencheur :  
Il est possible d'effectuer la mise au point automatiquement en enfonçant le déclencheur à mi-course.
  - [FOCUS] Touche [FOCUS] :  
Il est possible d'effectuer la mise au point automatiquement en appuyant sur la touche [FOCUS].
- 4 Appuyez sur la touche [MENU].
    - Le menu n'est plus affiché.
    - L'indication [AF FOCUS] ① ne s'affiche à l'écran/viseur que lorsque la touche [FOCUS] a été enfoncée.

## ■ Utilisation de la touche [FOCUS] pour effectuer une prédétermination de la mise au point

Cette technique de prédétermination est recommandée dans les situations où le sujet se déplace rapidement rendant ainsi difficile la mise au point automatique.

(Dans le cas, par exemple, d'une prise de vue dans le mode panoramique) (P47)

- 1 Réglez [AF TRIGGER] sur [FOCUS].
  - 2 Centrez le sujet dans la mire de mise au point automatique (P28), puis appuyez sur la touche [FOCUS].
- Le lancement de la mise au point automatique ne peut être fait qu'en appuyant de nouveau sur la touche [FOCUS] ; une pression à mi-course du déclencheur n'aura aucun effet.
  - Lorsque [CONT.AF] est réglé sur [ON], [AF TRIGGER] est sur [SHUTTER].
  - Dans le mode de prise de vue simple [ ], [AF TRIGGER] est sur [SHUTTER].

## Mise au point automatique continue

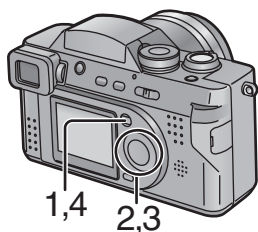

Cette fonction permet de réduire le temps requis pour la mise au point puisque la mise au point automatique s'effectue de manière continue sans qu'il ne soit nécessaire d'enfoncer le déclencheur à chaque fois.

[Préparatifs]

- Réglez la molette de sélection du mode sur [▶]/[♥]. (P25)

- 1 Appuyez sur la touche [MENU].
- 2 Appuyez sur ▲/▼ pour sélectionner [CONT.AF].
- 3 Appuyez sur ▶ pour sélectionner [ON].
- 4 Appuyez sur la touche [MENU].

- Le menu n'est plus affiché.
- L'indication [C-AF] ① s'affiche.

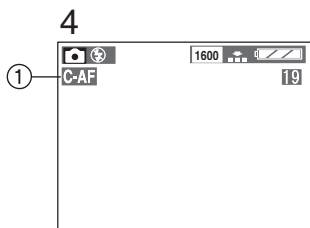
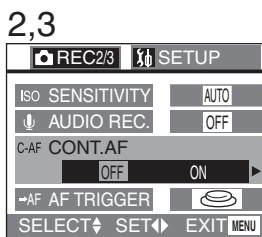

- Lorsque [CONT.AF] est réglé sur [ON], [AF TRIGGER] est sur [SHUTTER].
- Dans le mode de prise de vue simple [♥], [CONT.AF] est réglé sur [ON].
- La batterie s'affaiblit plus rapidement.
- Après une variation de la distance focale (grand-angle → téléobjectif) ou un brusque mouvement du sujet, la mise au point pourrait s'effectuer lentement.
- Si la mise au point s'effectue difficilement, enfoncez à nouveau le déclencheur à mi-course.

# Retardateur

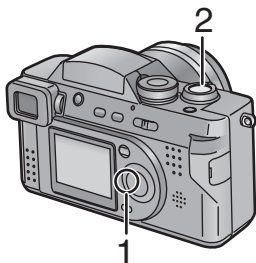
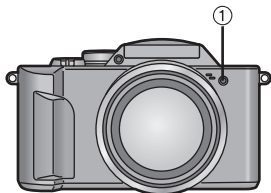

Lorsque le retardateur est activé, la prise de vue se déclenche automatiquement après un délai de 2 ou 10 secondes.

[Préparatifs]

- Au moyen de la molette de sélection, sélectionnez n'importe quel mode d'enregistrement sauf [ ]/[ ]. (P25)

## 1 Appuyez sur la touche [ ].

- Sur chaque pression de la touche, l'affichage du délai du retardateur change de la manière suivante.



: Délai de 10 secondes

: Délai de 2 secondes

Lorsque l'une ou l'autre de ces icônes n'est pas affichée, le retardateur est désactivé.

## 2 Enfoncez le déclencheur à fond.

- Le voyant du retardateur ① clignote et l'obturateur se déclenche après un délai de 2 ou 10 secondes.
- Lorsque le retardateur est activé, la mise au point et l'exposition ne sont pas réglées sur pression à mi-course du déclencheur. Il faut en effet enfoncer le déclencheur à fond; les réglages sont effectués automatiquement juste avant la prise de vue.
- Si la touche [MENU] est enfoncée alors que le retardateur est activé, le réglage du retardateur est annulé.

- Dans le mode simple [ ], le retardateur ne peut être réglé qu'à 10 secondes

[ ].

- Dans le mode rafale, le retardateur ne peut s'utiliser que pour la première photo.
- Il est recommandé d'utiliser un trépied lorsque le retardateur est utilisé.

## Prises de vues avec enregistrement sonore

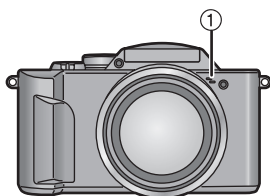
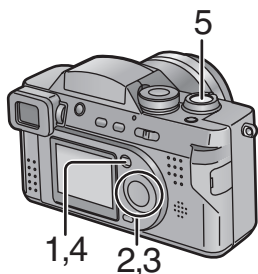

2,3

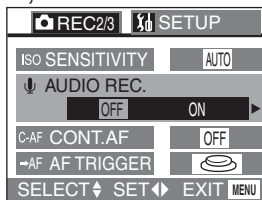

4

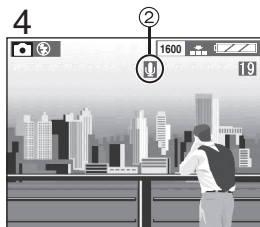

Il est possible d'accompagner une photo d'une piste sonore de 5 secondes.

[Préparatifs]

- Au moyen de la molette de sélection, sélectionnez n'importe quel mode d'enregistrement sauf [ ]/[ ]/[ ]. (P25)

1 Appuyez sur la touche [MENU].

2 Appuyez sur ▲/▼ pour sélectionner [AUDIO REC.].

3 Appuyez sur ► pour sélectionner [ON].

4 Appuyez sur la touche [MENU].

- Le menu n'est plus affiché.
- Cette icône [ ] ② s'affiche à l'écran à cristaux liquides/visueur.

5 Enfoncez le déclencheur à fond pour prendre une photo.

- Il n'est pas nécessaire de continuer à enfoncez le déclencheur.
- Le son est capté par le microphone ① incorporé à l'appareil.
- Après 5 secondes, l'enregistrement sonore est automatiquement interrompu.
- Si la touche [MENU] est pressée durant l'enregistrement sonore, celui-ci sera annulé.

- Avec cette fonction, moins de photos pourront être enregistrées.
- Aucun enregistrement sonore n'est possible dans les divers modes de prise de vue en rafale. (P51, P58)

# Redimensionnement de l'image

Vous avez le choix de 3 tailles d'image.

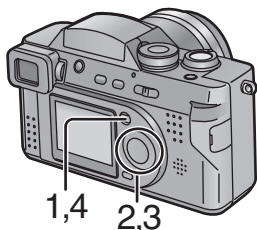

2,3

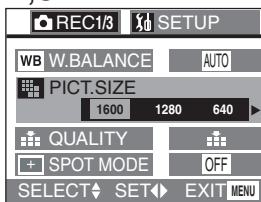

[Préparatifs]

- Au moyen de la molette de sélection, sélectionnez n'importe quel mode d'enregistrement sauf [ ]/[ ]/[ ]. (P25)

- 1 Appuyez sur la touche [MENU].
- 2 Appuyez sur ▲/▼ pour sélectionner le paramètre de la taille de l'image [PICT.SIZE].
- 3 Appuyez sur ◀/▶ pour sélectionner la taille de l'image.

- [1600]: 1600 × 1200 pixels
- [1280]: 1280 × 960 pixels
- [640]: 640 × 480 pixels

- 4 Appuyez sur la touche [MENU].

- Le menu n'est plus affiché.

- Dans le mode images animées [ ], la taille de l'image est fixée à 320 × 240 pixels.
- Plus la taille des images est petite, plus le nombre d'images pouvant être enregistrées sera grand. De plus, plus une image est petite (quantité de données moindre), plus il sera aisé de l'envoyer par courriel ou de la publier sur un site Web.
- Plus la taille sélectionnée est grande, plus les images affichées et imprimées seront claires.

# Modification de la qualité d'image (taux de compression)

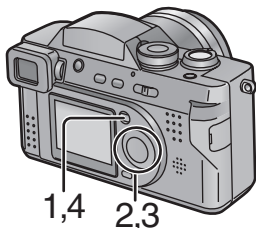

2,3

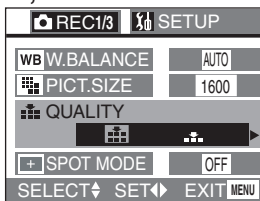

Vous avez le choix parmi 2 niveaux de qualité (taux de compression).

[Préparatifs]

- Au moyen de la molette de sélection, sélectionnez n'importe quel mode

d'enregistrement sauf [REPLAY] [REVIEW] [REPEAT]. (P25)

- 1 Appuyez sur la touche [MENU].
- 2 Appuyez sur ▲/▼ pour sélectionner le paramètre de la qualité d'image [QUALITY].
- 3 Appuyez sur ◀/▶ pour sélectionner la qualité voulue (taux de compression).
  - [FINE] : Fine (faible taux de compression)  
Donne la priorité à la qualité plutôt qu'à la quantité d'images.
  - [STANDARD] : Standard (Compression standard)  
Donne la priorité à la quantité d'images pouvant être enregistrées; la qualité des images est ordinaire.
- 4 Appuyez sur la touche [MENU].
  - Le menu n'est plus affiché.

- Taille/qualité de l'image et nombre d'images enregistrables (carte mémoire SD de 8 Mo/64 Mo)

Taille de l'image	8 Mo (fournie)		64 Mo (en option)	
	[FINE]	[STANDARD]	[FINE]	[STANDARD]
1600 × 1200	8	16	74	149
1280 × 960	10	20	96	184
640 × 480	34	68	298	553
Dans le mode images animées	35 secondes		350 secondes	

- Les valeurs indiquées sont approximatives. Si des images de haute définition (qualité fine) sont enregistrées avec des images de qualité normale, le nombre d'images enregistrables sera moindre.
- Selon les caractéristiques de la scène, il peut arriver que les images soient présentées sous la forme d'une mosaïque.
- Le nombre d'images pouvant encore être enregistrées qui est affiché à l'écran/visueur peut ne pas correspondre au nombre d'images pouvant être enregistrées. Ceci est normal.

## Prises de vues en mode macro

Lorsque des photos sont prises à une distance inférieure à 120 cm (3,94 pi) (téléobjectif), activez le mode macro [  ]. Ceci permet de se rapprocher jusqu'à 5 cm (0,16 pi) du sujet (grand-angle).

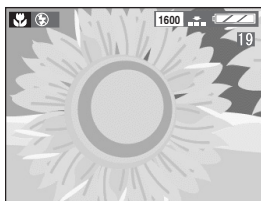
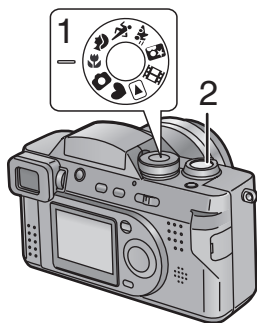

- Mode macro [  ]

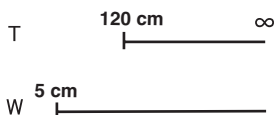

- Enregistrement normal

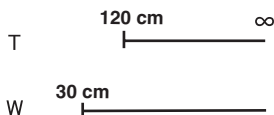

**1 Réglez la molette de sélection sur le mode macro [  ].**

**2 Prenez une photo.**

- La méthode d'enregistrement est identique à celle décrite à la section "Prises de vues". (P28)

- Sélectionnez le mode d'utilisation du flash convenant le mieux aux conditions de prise de vue. (P35)
- La portée du flash va de 30 cm (0,98 pi) à 2,1 m (6,86 pi). (avec sensibilité réglée à ISO100)
- Lorsque l'indicateur d'instabilité de l'image est affiché dans la plage d'illumination du flash, il est recommandé d'utiliser le flash.
- Lorsque l'appareil photo se trouve à une distance du sujet qui est supérieure à la distance focale de l'objectif, il se peut que la mise au point ne soit pas adéquate même si l'indication de mise au point est affichée.



## Prises de vues en mode portrait

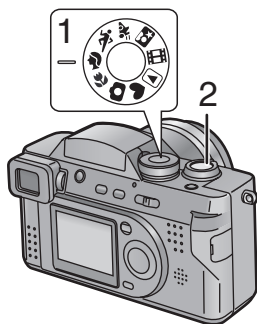

Dans ce mode, il est possible d'obtenir un effet de profondeur de champ. La mise au point sur le sujet est nette tandis que l'arrière-plan apparaît flou.

Il est recommandé de se rapprocher du sujet et d'assurer une distance adéquate entre le sujet et l'arrière-plan.

Ce mode convient pour des prises de vues à l'extérieur sous un ciel ensoleillé.

**1 Réglez la molette de sélection du mode sur le mode portrait [P].**

**2 Prenez une photo.**

- La méthode d'enregistrement est identique à celle décrite à la section "Prises de vues". (P28)



- Par défaut, le réglage automatique de l'équilibre des blancs est dans le mode [AUTO]. Il est possible de modifier ce paramétrage. (P55)

## Prises de vues en mode sport

Ce mode facilite la captation d'événements sportifs en plein air. Ce mode convient à des prises de vues à des distances d'au moins 5 m (16,4 pi) du sujet, à la lumière du jour.

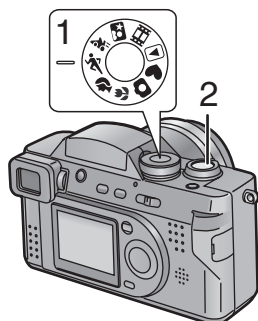

- 1 **Réglez la molette de sélection du mode d'opération sur le mode sport**



- 2 **Prenez une photo.**

- La méthode d'enregistrement est identique à celle décrite à la section "Prises de vues". (P28)

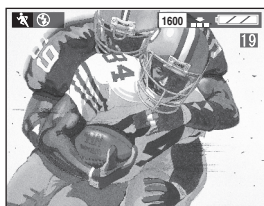

- Par défaut, le réglage automatique de l'équilibre des blancs est dans le mode [AUTO]. Il est possible de modifier ce paramétrage. (P55)

## Prises de vues en mode panoramique

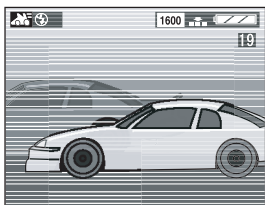
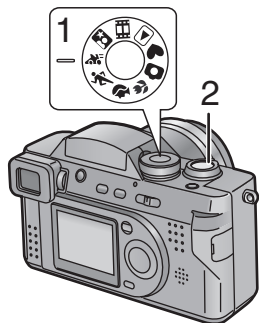

Le panoramique est une technique de prise de vue qui consiste à déplacer l'appareil photo pour suivre un sujet en mouvement.

Parce que la vitesse d'obturation est plus lente, il est possible d'assurer une bonne mise au point sur le sujet tout en laissant l'arrière-plan flou.

Sous un ciel dégagé, si la vitesse d'obturation ne peut être ralentie, utilisez le filtre ND (DMW-LND55, vendu séparément). (P59)  
Il est recommandé d'utiliser la technique de prédétermination de la mise au point de manière à réduire le délai de mise au point dans les situations où la scène à capter met en présence un sujet en mouvement. (P38)

**1 Réglez la molette de sélection du mode d'opération sur le mode panoramique [P5].**

**2 Prenez une photo.**

- La méthode d'enregistrement est identique à celle décrite à la section "Prises de vues". (P28)

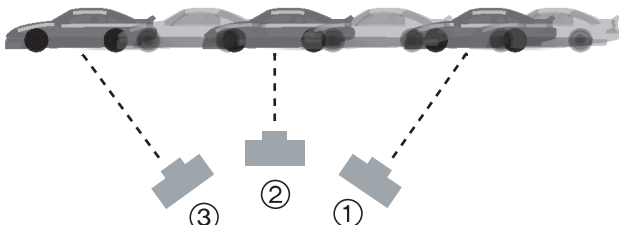

- ① Déplacez lentement l'appareil de manière à suivre le sujet en mouvement.
- ② Tout déplaçant l'appareil, appuyez sur le déclencheur.
- ③ Continuez de déplacer l'appareil.

Il est difficile d'ajuster la mise au point lorsque le sujet se déplace. Il est donc recommandé de prédéterminer la mise au point en fonction de l'endroit où vous prévoyez que le sujet se trouvera au moment de la prise de vue.

- Réglez le déclencheur de la mise au point automatique sur [FOCUS] ; cela permet d'effectuer la mise au point en enfonçant le déclencheur à mi-course. (P38)
- Par défaut, le réglage automatique de l'équilibre des blancs est dans le mode [AUTO]. Il est possible de modifier ce paramétrage. (P55)
- La fonction de stabilisation n'a d'effet que si l'appareil est déplacé horizontalement.

# Prises de vues en mode portrait nocturne

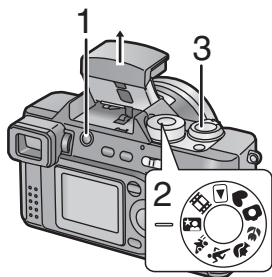



Ce mode permet de réussir des prises de vues dans des conditions de faible éclairage pour lesquelles le flash et une vitesse de pose lente sont utilisés. En raison de la lenteur de la vitesse de pose, l'utilisation d'un trépied est fortement recommandée.

Le sujet doit se trouver dans la plage d'illumination du flash. (Lorsque la sensibilité est réglée à ISO100, la portée du flash s'étend de 30 cm (0,98 pi) à 2,1 m (6,86 pi))

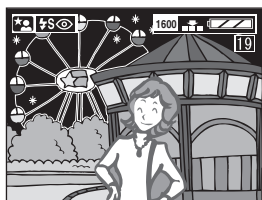
Nous recommandons de déplacer le levier du zoom vers la marque W.





**1 Appuyez sur [  OPEN ] pour ouvrir le flash.**

**2 Réglez la molette de sélection du mode sur le mode portrait nocturne [  ].**

**3 Prenez une photo.**

- La méthode d'enregistrement est identique à celle décrite à la section "Prises de vues". (P28)

- Après usage, rentrez toujours le flash.
- Le flash est réglé sur la mode synchro lente/réduction yeux rouges [  S  ].
- Par défaut, le réglage automatique de l'équilibre des blancs est dans le mode [AUTO]. Il est possible de modifier ce paramétrage. (P55)
- Si le flash n'est pas utilisé dans ce mode, il est néanmoins possible de capter une scène de nuit en réduisant la vitesse de pose. La mise au point peut alors se faire sur une plage allant de 5 m (16,4 pi) à l'infini.
- Il se peut que l'obturateur demeure fermé (8 secondes au maximum) à la suite d'une prise de vue à vitesse de pose lente ; cela est tout à fait normal.
- Si la photo est prise dans un endroit sombre, un bruit vidéo peut apparaître. Pour éviter ce problème, il est recommandé de régler l'image à [NATURAL]. (P54)

# Prises de vues en mode de mise au point ponctuelle

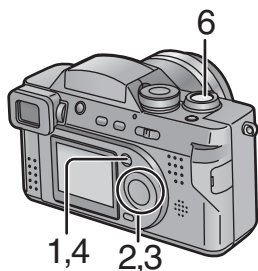

2,3

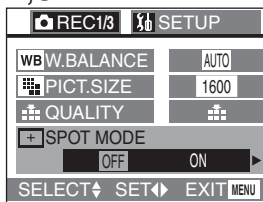

4

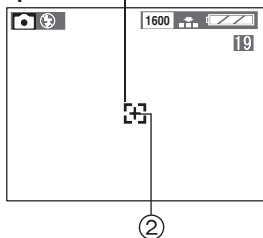

Dans ce mode, la mise au point et l'exposition sont ajustées en fonction d'un point précis sur une zone limitée. Cela convient aux prises de vues sous des conditions d'éclairage difficiles et si vous avez l'intention d'illuminer une aire limitée.

[Préparatifs]

- Au moyen de la molette de sélection, sélectionnez n'importe quel mode d'enregistrement sauf [▶] [♥] [⊞]. (P25)

- 1 Appuyez sur la touche [MENU].
- 2 Appuyez sur ▲/▼ pour sélectionner [SPOT MODE].
- 3 Appuyez sur ► pour activer [ON].
- 4 Appuyez sur la touche [MENU].
  - Le menu n'est plus affiché.
  - L'aire de mise au point ponctuelle [ ] et l'indicateur – photométrie ponctuelle + ② s'affichent à l'écran.
- 5 Centrez le sujet dans l'aire de mise au point ponctuelle.
- 6 Prenez une photo.

- La méthode d'enregistrement est identique à celle décrite à la section "Prises de vues". (P28)

- Lorsque le sujet se trouve dans une zone sombre, la mise au point pourrait ne pas être adéquate.
- La scène autour du sujet devient sombre ou blanche selon que le sujet se trouve ou non dans l'aire de mise au point ponctuelle.
- Si le sujet se trouve hors de l'aire de mise au point ponctuelle, utilisez la fonction de verrouillage de la mise au point/réglage de l'exposition automatiques. (P52)

# Compensation de l'exposition

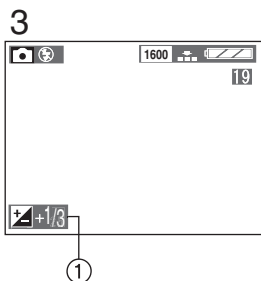
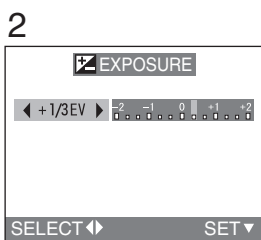
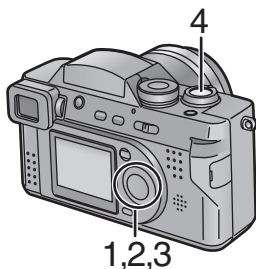

Dans le cas d'un écart entre la luminosité du sujet et celle de l'arrière-plan, il sera nécessaire de compenser l'exposition manuellement puisqu'il sera difficile d'en faire un réglage automatique adéquat.

[Préparatifs]

- Au moyen de la molette de sélection, sélectionnez n'importe quel mode d'enregistrement sauf [▶] / [♥] / [H]. (P25)

1 Appuyez sur [⊕ ⊖].

2 Appuyez sur ◀/▶ pour régler la compensation de l'exposition.

- La compensation peut s'étendre de  $-2$  EV à  $+2$  EV par intervalles de  $1/3$  EV. (EV est l'abréviation de la valeur d'exposition. Il s'agit de la quantité de lumière détectée par le capteur à couplage de charges (DCC) en fonction de l'ouverture du diaphragme et de la vitesse de pose)
- L'état de la compensation n'est pas indiqué à l'écran à cristaux liquides/ viseur.

3 Appuyez sur ▼/[REVIEW/SET].

- La fenêtre de compensation se ferme.
- L'indication de compensation de l'exposition ① s'affiche.

4 Prenez une photo.

- La méthode d'enregistrement est identique à celle décrite à la section "Prises de vues". (P28)

- Selon la vitesse de pose et la valeur de l'ouverture du diaphragme, la plage de compensation de l'exposition peut être restreinte.

# Prises de vues en rafale avec réglage automatique de l'exposition

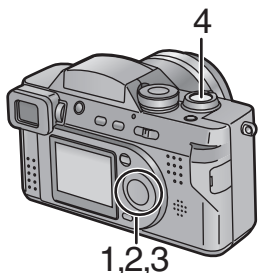

2

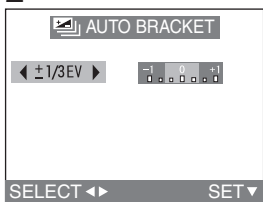

3

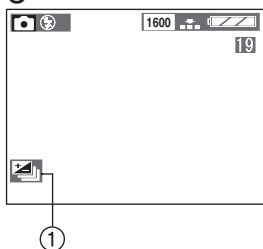

Sur une seule pression à fond du déclencheur, l'appareil prend automatiquement 3 photos en prenant soin de changer l'exposition à la valeur de compensation fixée.

[Préparatifs]

- Au moyen de la molette de sélection, sélectionnez n'importe quel mode

d'enregistrement sauf [ ]/[ ]/[ ]/[ ]. (P25)

1 Appuyez à deux reprises sur le bouton [ ]/[ ] pour sélectionner [ ] AUTO BRACKET.

2 Appuyez sur ◀▶ pour régler la plage de compensation de l'exposition.

- OFF
- -1 EV — +1 EV (palier de 1/3 EV)

3 Appuyez sur la touche ▼/[REVIEW/SET].

- La fenêtre de compensation se ferme.
- L'indication de prise de vue en rafale automatique ① s'affiche.

4 Prenez une photo.

- La méthode d'enregistrement est identique à celle décrite à la section "Prises de vues". (P28)

- Le mode de prise de vue en rafale automatique est désactivé dès que la photo est prise.
- Si le flash se déclenche, une seule photo peut être prise.
- Le facteur d'agrandissement du zoom numérique est limité à 2.
- Dans le mode prise de vue en rafale avec réglage automatique de l'exposition, aucun enregistrement sonore n'est possible.
- Lorsque les modes de prise de vue en rafale avec réglage automatique de l'exposition ou de prise de vue en rafale sont activés simultanément, le premier a la priorité.

# Verrouillage de la mise au point et de l'exposition automatiques

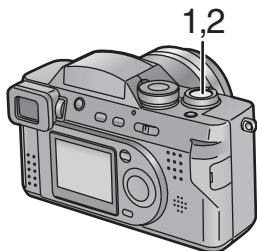

Si le sujet est hors de l'aire de mise au point automatique et que vous appuyez sur le déclencheur, la mise au point ne pourra être faite. Après avoir verrouiller la mise au point et l'exposition (verrouillage AF/AE), la prise de vue donnera des images claires, au point.  
AF: Mise au point automatique  
AE: Réglage automatique de l'exposition

[Préparatifs]

- Au moyen de la molette de sélection, sélectionnez n'importe quel mode d'enregistrement sauf [▶]. (P25)

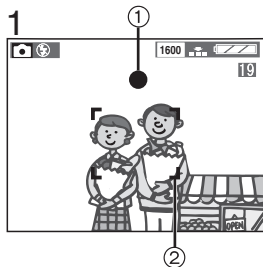

- 1 **Pointez l'appareil photo sur le sujet de manière que le sujet se trouve dans l'aire de mise au point ① sur l'écran à cristaux liquides/visueur, puis maintenez enfoncé le déclencheur à mi-course pour faire la mise au point (verrouillage AF/AE).**

- La mise au point faite, l'indicateur de mise au point ① [●] s'affiche.



- 2 **Déplacez l'appareil tout en conservant la composition (scène) choisie, puis enfoncez le déclencheur à fond.**

- Il est possible de recommencer le verrouillage de la mise au point/réglage de l'exposition automatiques tant que le déclencheur n'a pas été enfoncé.



# Effet chromatique

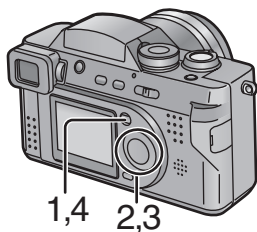

2,3

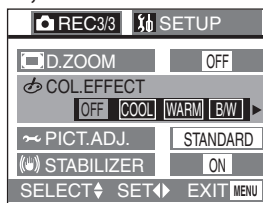

4

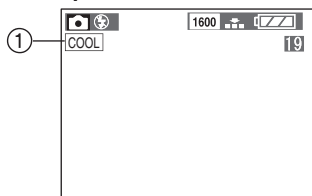

Cette fonction permet de donner une teinte bleuâtre, rougeâtre ou noir et blanc à la photo.

[Préparatifs]

- Au moyen de la molette de sélection, sélectionnez n'importe quel mode d'enregistrement sauf [ ]/[ ]/[ ]. (P25)

- 1 Appuyez sur la touche [MENU].
- 2 Appuyez sur ▲/▼ pour sélectionner le paramètre de la qualité d'image [COL.EFFECT].
- 3 Appuyez sur ◀/▶ pour sélectionner [OFF], [COOL], [WARM] ou [B/W].

- COOL:  
L'image devient bleuâtre.
- WARM:  
L'image devient rougeâtre.
- B/W:  
L'image devient monochrome (noir et blanc).

- 4 Appuyez sur la touche [MENU].
  - Le menu n'est plus affiché.
  - L'indication [COOL/WARM/B/W] ① s'affiche.

# Réglage de l'image (Naturelle/Normale/Nette)

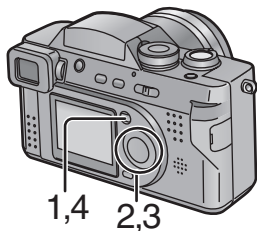

2,3

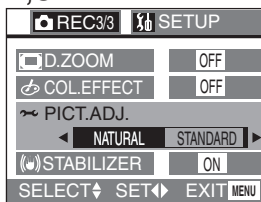

[Préparatifs]

- Au moyen de la molette de sélection, sélectionnez n'importe quel mode d'enregistrement sauf [ ]/[ ]/[ ]. (P25)

- 1 Appuyez sur la touche [MENU].
- 2 Appuyez sur ▲/▼ pour sélectionner [PICT.ADJ.].
- 3 Appuyez sur ◀/▶ pour sélectionner [NATURAL], [STANDARD] ou [VIVID].
  - [NATURAL]: L'image s'adoucit.
  - [VIVID]: L'image devient plus nette.
- 4 Appuyez sur la touche [MENU].
  - Le menu n'est plus affiché.

- Lorsque la prise de vue se fait dans un endroit sombre, un bruit vidéo peut être engendré. Pour prévenir ce phénomène, il est recommandé de régler le mode de réglage de l'image sur [NATURAL].

# Équilibre des blancs

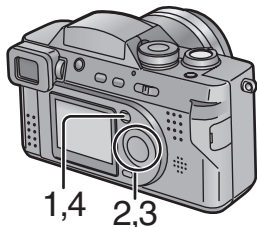

2,3

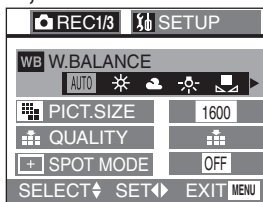

La fonction d'équilibre automatique des blancs vous permet de régler automatiquement la carnation ; toutefois, dans certaines conditions ambiantes et d'éclairage, ce réglage doit être fait manuellement.

[Préparatifs]

- Au moyen de la molette de sélection, sélectionnez n'importe quel mode d'enregistrement sauf [▶] [♥] [⊞]. (P25)

- 1 Appuyez sur la touche [MENU].
- 2 Appuyez sur ▲/▼ pour sélectionner le paramètre d'équilibre des blancs [W.BALANCE].
- 3 Appuyez sur ◀/▶ pour sélectionner le mode.

- AUTO : si l'équilibre automatique des blancs a été effectué
- [Sun] (Lumière du jour) : pour des prises de vues à l'extérieur sous un ciel ensoleillé
- [Cloud] (Temps couvert) : pour des prises de vues sous un ciel couvert
- [Lightbulb] (Halogène) : pour des prises de vues sous un éclairage à lampe halogène
- [Flash] (Équilibre des blancs) : pour un réglage manuel (Reportez-vous à la page suivante pour plus de détails sur le réglage manuel de l'équilibre des blancs)

- 4 Appuyez sur la touche [MENU].

- Le menu n'est plus affiché.

- Le réglage de l'équilibre des blancs s'applique à tous les autres modes d'enregistrement.
- Dans le mode simple [♥] ou le mode images animées [⊞], l'équilibre des blancs se fait automatiquement [AUTO].
- Lorsque le flash est utilisé, l'équilibre des blancs fait l'objet d'un réglage automatique (sauf si l'équilibre des blancs est dans le mode manuel) ; toutefois, ce réglage pourrait ne pas être adéquat dans l'éventualité où l'éclairage fourni par le flash serait insuffisant.

Mode de réglage manuel de l'équilibre des blancs.

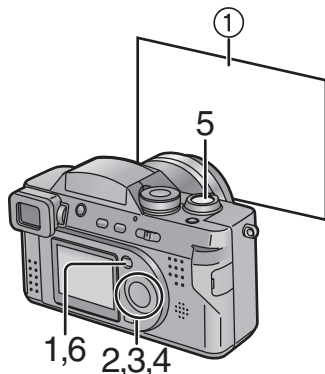

[Préparatifs]

- Au moyen de la molette de sélection, sélectionnez n'importe quel mode d'enregistrement sauf [▶] / [♥] / [📷]. (P25)

- 1 Appuyez sur la touche [MENU].
- 2 Appuyez sur ▲/▼ pour sélectionner le paramètre équilibre des blancs [W.BALANCE].
- 3 Appuyez sur ◀/▶ pour sélectionner le mode de réglage manuel de l'équilibre des blancs [☰].

Seulement lors d'un autre réglage de l'équilibre des blancs

- 4 Appuyez sur ▶.

- Le message "FRAME THE CAMERA AT THE WHITE SURFACE AND PRESS SHUTTER" (Faire le cadrage à l'intérieur de l'aire blanche et appuyer sur le déclencheur) s'affiche.

- 5 Pointez l'appareil photo sur une feuille de papier blanc ① ou un objet similaire de manière qu'elle remplisse complètement de blanc le cadre à l'écran, puis enfoncez le déclencheur à fond.

- L'équilibre des blancs a été réglé.

- 6 Appuyez sur la touche [MENU].

- Le menu n'est plus affiché.

- Lors d'une prise de vue avec flash effectuée après un réglage manuel de l'équilibre des blancs, il se peut que ce réglage soit inadéquat. Il est recommandé de recourir au réglage automatique de l'équilibre des blancs [AUTO] lorsque le flash est utilisé.

2,3

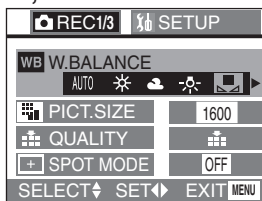

4

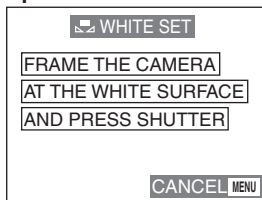

# Réglage de la sensibilité ISO

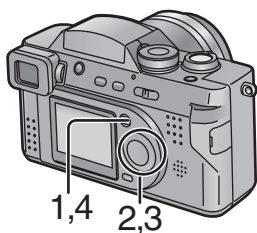

2,3

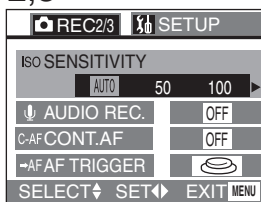

La sensibilité ISO est une mesure de la sensibilité à la lumière. Plus cette valeur est élevée, meilleur est le rendement de l'appareil dans les situations de faible éclairage.

[Préparatifs]

- Au moyen de la molette de sélection, sélectionnez n'importe quel mode d'enregistrement sauf [ ]/[ ]/[ ]. (P25)

- 1 Appuyez sur la touche [MENU].
- 2 Appuyez sur ▲/▼ pour sélectionner le paramètre sensibilité ISO [SENSITIVITY].
- 3 Appuyez sur ◀/▶ pour sélectionner la sensibilité.
  - AUTO : La sensibilité ISO est automatiquement fixée à ISO400. Si la photo est toujours trop foncée, utilisez le flash.
  - **50** ISO50
  - **100** ISO100
  - **200** ISO200
  - **400** ISO400
- 4 Appuyez sur la touche [MENU].
  - Le menu n'est plus affiché.

- Dans le mode images animées [ ] ou le mode simple [ ], le réglage de la sensibilité ISO se fait automatiquement [AUTO].
- Si la prise de vue est faite sous une sensibilité ISO élevée, un bruit vidéo peut apparaître sur l'image et celle-ci pourrait être de piètre qualité.

# Prises de vues en mode rafale

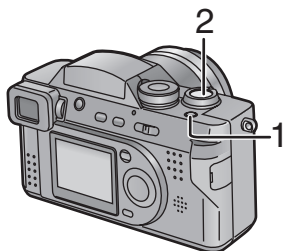

Une pression continue sur le déclencheur permet de prendre des photos en rafale.

	Vitesse de prise de vue en rafale	Nombre d'images enregistrables	
H	4 images/seconde	4 images	7 images
L	2 images/seconde	4 images	7 images

[Préparatifs]

- Au moyen de la molette de sélection, sélectionnez n'importe quel mode

d'enregistrement sauf [] / []. (P25)

## 1 Appuyez sur [].

- Sur chaque pression de la touche, l'affichage du délai du retardateur change de la manière suivante.



H : Haute vitesse

L : Basse vitesse

Lorsque ces indicateurs ne sont pas affichés, le mode de prise de vue en rafale est désactivé.

## 2 Enfoncez le déclencheur à mi-course pour verrouiller la mise au point, puis enfoncez-le à fond pour prendre des photos en rafale.

- Il est possible de prendre 4 prises de vues en une seconde avec une vitesse de pose plus rapide que 1/60 seconde; toutefois, le flash ne se déclenche pas simultanément.
- Si le flash se déclenche, une seule prise de vue est possible.
- Dans le mode simple [], la vitesse de pose est réglée au plus bas.
- Aucun enregistrement sonore n'est possible dans le mode de prise de vue en rafale.
- Lorsque les modes de prise de vue en rafale avec réglage automatique de l'exposition ou de prise de vue en rafale sont activés simultanément, le premier a la priorité.
- Les prises de vues en rafale ne seront pas à la vitesse mentionnée lors de l'utilisation d'une carte MultiMediaCard au lieu d'une carte mémoire SD. La vitesse de lecture/écriture des cartes MultiMediaCard est plus lente que celle des cartes mémoire SD.

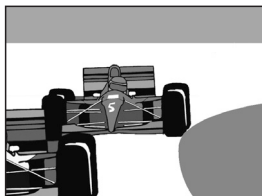
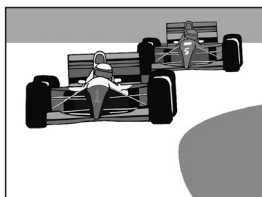
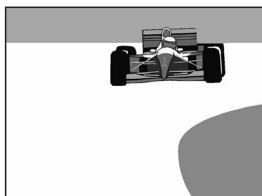

## Filter protecteur/filter ND

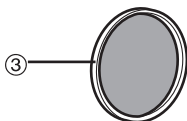
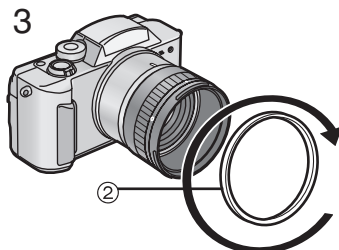
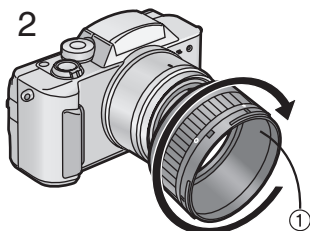
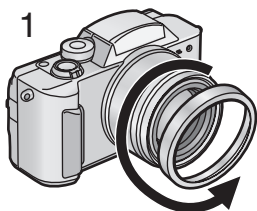

Le filtre protecteur (DMW-LMC55, vendu séparément) n'affecte ni la couleur ni l'exposition à la lumière ; aussi, est-il possible de laisser en place pour protéger l'objectif. Le filtre ND (DMW-LND55, vendu séparément) réduit l'exposition à la lumière à environ 1/8 sans affecter l'équilibre chromatique.

[Préparatifs]

- Assurez-vous que l'interrupteur est sur [OFF] et que le barillet est entré.
- Refermez le flash. (P36)

1 Retirez la bague de l'objectif.

2 Mettez en place l'adaptateur du parasoleil ①.

3 Mettez en place le filtre protecteur ② ou le filtre ND ③.

- Il n'est pas nécessaire de retirer le parasoleil et le protège-objectif lors de la mise en place du filtre protecteur ou du filtre ND.
- Un vignetage peut se produire si le flash est utilisé de pair avec le filtre protecteur ou le filtre ND.
- Évitez de l'utiliser avec l'adaptateur pour parasoleil fourni ; cela pourrait l'endommager.

# Visualisation de photos

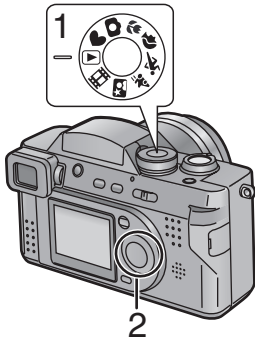

1 Réglez la molette de sélection sur le mode de visualisation [▶].

- La dernière image enregistrée s'affiche.

2 Appuyez sur ◀ pour afficher l'image précédente.

Appuyez sur ▶ pour afficher l'image suivante.

- Sur chaque pression sur ◀/▶, l'image précédente (ou suivante) s'affiche.
- L'image qui vient à la suite de la dernière photo est la première.

## [Avance rapide/marche arrière rapide]

Pendant la visualisation des images, maintenir la pression sur ◀/▶.

▶ : Avance rapide

◀ : Marche arrière rapide

- Le numéro de fichier s'accroît ou décroît. Lorsque ◀/▶ est relâchée, l'image correspondant au numéro de fichier s'affiche.

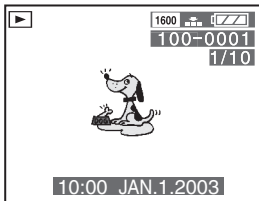

- L'appareil fonctionne conformément aux normes du système de fichiers DCF (Design rule for Camera File system) établies par la Japan Electronics and Information Technology Industries Association (JEITA).
- L'appareil prend en charge les fichiers au format JPEG. (Il est à noter que certaines images au format JPEG pourraient ne pas pouvoir être prises en charge)
- Les images prises sur d'autres équipements pourraient ne pas pouvoir être visualisées sur l'appareil ou leur qualité pourrait laisser à désirer.
- Si le fichier d'images n'est pas conforme aux normes DCF, le numéro de dossier/fichier est indiqué par [-] et l'écran devient noir.



# Visualisation de photos avec piste sonore

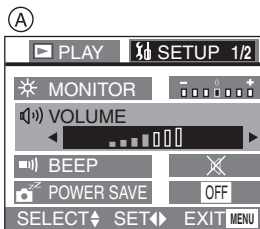
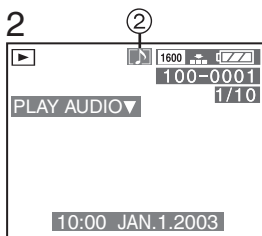
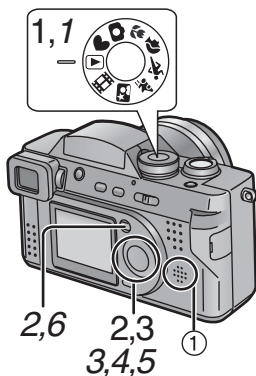

- 1 Réglez la molette de sélection sur le mode de visualisation [▶].
- 2 Appuyez sur ◀/▶ pour sélectionner un fichier identifié par l'icône audio [🔊] ②.
- 3 Appuyez sur la touche ▼/[REVIEW/SET] pour faire l'écoute de la piste sonore.
  - Le son est reproduit sur le haut-parleur ①.

## ■ Réglage du volume ①

- 1 Réglez la molette de sélection sur le mode de visualisation [▶].
- 2 Appuyez sur la touche [MENU].
- 3 Appuyez sur ▶ pour sélectionner le menu de configuration.
- 4 Appuyez sur ▲/▼ pour sélectionner [VOLUME].
- 5 Appuyez sur ◀/▶ pour régler le volume.
- 6 Appuyez sur la touche [MENU].
  - Le menu n'est plus affiché.

# Visualisation “mosaïque”

Il est possible d'afficher 9 photos à la fois.

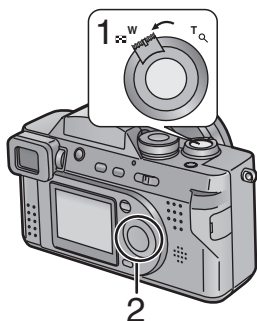

[Préparatifs]

- Réglez la molette de sélection sur le mode de visualisation [▶].(P25)

**1 Pendant la visualisation, tournez le levier du zoom dans la direction [📐].**

- La visualisation “mosaïque” (9 images) s’amorce.

**2 Appuyez sur ▲/▼/◀/▶ pour sélectionner les images.**

- Pour revenir à l’affichage normal, tournez le levier du zoom dans la direction [Q]. L’image, accompagnée du numéro de fichier en jaune, s’affiche.

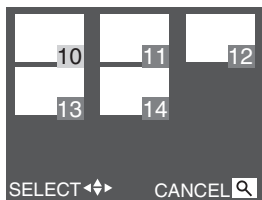
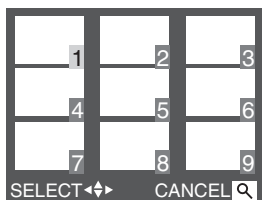

## Visualisation avec fonction zoom

Il est possible, au moment de la visualisation, d'agrandir les images.

(2 fois/4 fois/8 fois/16 fois)

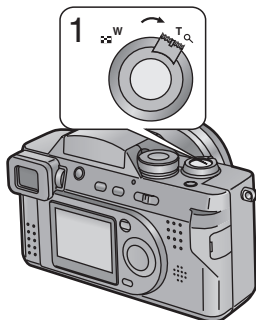

[Préparatifs]

- Réglez la molette de sélection sur le mode de visualisation [▶]. (P25)

### 1 Pendant la visualisation, tournez le levier du zoom dans la direction [Q].

- Plus le levier du zoom est tourné dans la direction [Q], plus le taux d'agrandissement s'accroît.
- Plus le levier du zoom est tourné dans la direction [■], plus le taux d'agrandissement décroît.
- Utilisez ▲/▼/◀/▶ pour sélectionner la partie à agrandir.

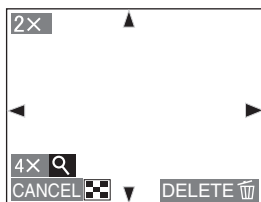

### ■ Suppression d'une image pendant la visualisation avec la fonction zoom

Appuyez sur la touche [🗑️].

Lorsque le message "DELETE THIS PICTURE?" s'affiche, appuyez sur ◀/▶ pour sélectionner [YES], puis appuyez sur ▼/[REVIEW/SET]. (P65)

- Plus le taux d'agrandissement s'accroît, plus la qualité de l'image est diminuée.
- La fonction zoom pourrait ne pas fonctionner avec des images enregistrées sur un autre appareil.

# Visualisation d'images animées

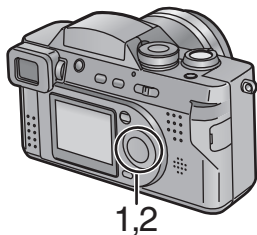

[Préparatifs]

- Réglez la molette de sélection sur le mode de visualisation [▶]. (P25)

**1 Appuyez sur ◀/▶ pour sélectionner un fichier identifié par l'icône d'images animées [H] ①.**

**2 Pour visualiser les images animées, appuyez sur la touche ▼/[REVIEW/SET].**

- Pour interrompre la lecture, appuyez sur ▼.

- L'icône ② correspond à la touche ▲/▼/◀/▶.

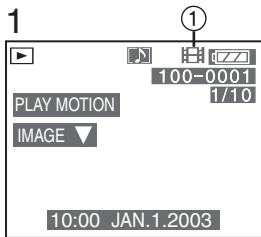

**[Avance rapide/marche arrière rapide]**

Pendant la lecture, maintenez la pression sur

◀/▶.

▶ : Avance rapide

◀ : Marche arrière rapide

- Dès que la touche est relâchée, le mode visualisation normale des images animées est réactivé.

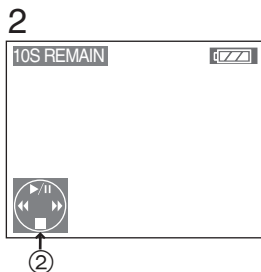

**[Pause]**

Appuyez sur ▲ pendant la lecture.

- Appuyez de nouveau sur ▲ pour annuler la pause.

■ Réglage du volume (P61)

- Il n'est pas possible d'agrandir ou de réduire l'image (zoom) pendant la visualisation d'images animées.
- L'appareil peut prendre en charge des fichiers au format QuickTime Motion JPEG.
- Il se pourrait que certains fichiers au format Motion JPEG enregistrés sur PC ou d'autres appareils ne puissent être pris en charge.
- Il est possible que des images animées enregistrées sur un autre équipement ne puissent être lues ou que leur qualité soit détériorée.
- Si une carte mémoire de grande capacité est utilisée, il se peut que la marche arrière rapide soit plus lente qu'à l'ordinaire.

# Suppression d'images

Il est possible de supprimer des images enregistrées sur la carte mémoire. Il est à noter qu'une fois supprimée, une image ne peut être récupérée.

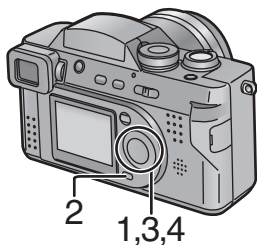

## [Préparatifs]

- Réglez la molette de sélection sur le mode visualisation [▶]. (P25)
- Une image protégée ne peut être supprimée. Il est d'abord nécessaire de lever la protection. (P70)

## [Suppression d'une image]

- 1 Appuyez sur ◀/▶ pour sélectionner l'image devant être supprimée.
- 2 Appuyez sur [🗑️].
- 3 Appuyez sur ◀/▶ pour sélectionner [YES].
- 4 Appuyez sur la touche ▼/[REVIEW/SET].
  - L'image sélectionnée est supprimée.

## [Suppression de plusieurs images à la fois]

Il est possible de supprimer jusqu'à 50 images à la fois.

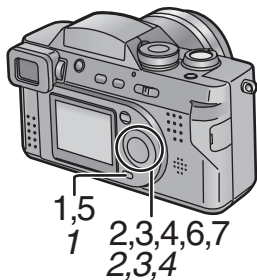

2,2

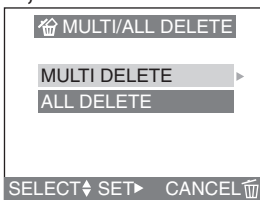

3,4

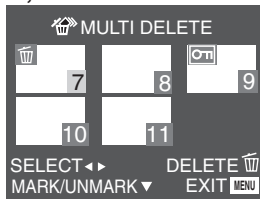

6

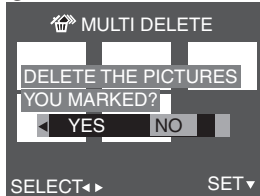

3



- 1 Appuyez à deux reprises sur [ ].
- 2 Appuyez sur ▲/▼ pour sélectionner [MULTI DELETE], puis appuyez sur ►.
- 3 Appuyez sur ◀/▶ pour sélectionner les images devant être supprimées.
- 4 Appuyez sur la touche ▼/[REVIEW/SET].

- Appuyez sur [ ] pour afficher les images sélectionnées. Pour annuler la sélection, appuyez de nouveau sur ▼/[REVIEW/SET].
- Si l'image sélectionnée est protégée, l'indication [ ] clignote en rouge. Levez la protection. (P70)

- 5 Appuyez sur [ ].
- 6 En réponse au message "DELETE THE PICTURES YOU MARKED?" (Supprimer les images sélectionnées?), appuyez sur ◀/▶ pour sélectionner [YES].
- 7 Appuyez sur la touche ▼/[REVIEW/SET].

- Toutes les images sélectionnées sont supprimées.

## [Suppression de toutes les images]

Une image supprimée ne peut être récupérée.

- 1 Appuyez à deux reprises sur [ ].
- 2 Appuyez sur ▲/▼ pour sélectionner [ALL DELETE], puis appuyez sur ►.
- 3 En réponse au message "DELETE ALL PICTURES?" (Supprimer toutes les images?), appuyez sur ◀/▶ pour sélectionner [YES].
- 4 Appuyez sur la touche ▼/[REVIEW/SET].

- Les images protégées (P70) et hors des normes DCF (P60) ne sont pas supprimées.

# Enregistrement des indications pour instructions de commande d'impression (paramétrage DPOF)

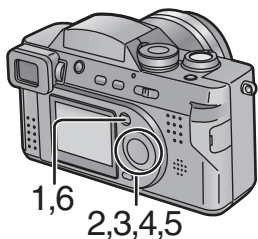

2,3



4

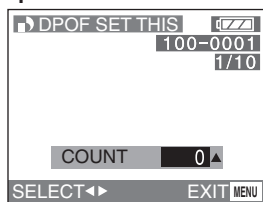

5

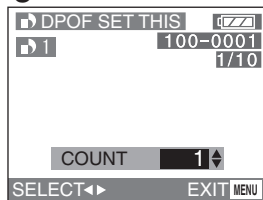

DPOF est l'abréviation de Digital Print Order Format (instructions numériques pour commande d'impression). Avec le système de correspondance DPOF, vous pouvez écrire sur la carte mémoire des instructions d'impression concernant les images.

[Préparatifs]

- Réglez la molette de sélection sur le mode de visualisation [▶]. (P25)

[Une image]

- 1 Appuyez sur la touche [MENU].
- 2 Appuyez sur ▲/▼ pour sélectionner [DPOF PRINT], puis appuyez sur ▶.
- 3 Sélectionnez [SINGLE], puis appuyez sur ▶.
- 4 Appuyez sur ◀/▶ pour sélectionner 1 image.
- 5 Appuyez sur ▲/▼ pour sélectionner le nombre de copies.
  - Le nombre de copies peut être fixé entre 1 et 999.
- 6 Appuyez à deux reprises sur la touche [MENU].
  - Le menu n'est plus affiché.

[Annulation]

À l'étape 5 ci-dessus, réglez le nombre de feuilles à 0.

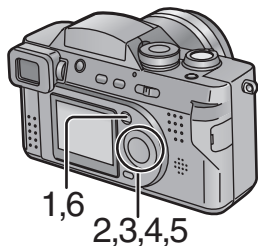
**[Plusieurs images]**

2,3



4

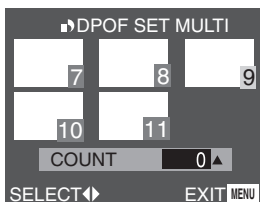

5

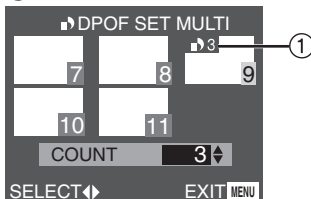

- 1 Appuyez sur la touche [MENU].
- 2 Appuyez sur ▲/▼ pour sélectionner [DPOF PRINT], puis appuyez sur ►.
- 3 Appuyez sur ▲/▼ pour sélectionner [MULTI], puis appuyez sur ►.
- 4 Appuyez sur ◀/▶ pour sélectionner une image.
- 5 Appuyez sur ▲/▼ pour sélectionner le nombre de copies.

- Le nombre de copies peut être fixé entre 1 et 999.
- Le réglage du nombre de copies ① s'affiche (en blanc).

- 6 Recommencez les étapes 4 et 5, puis appuyez à deux reprises sur la touche [MENU].

- Les instructions DPOF concernant toutes les images sélectionnées sont confirmées.
- Le menu n'est plus affiché.

**[Annulation]**

À l'étape 5 ci-dessus, réglez le nombre de feuilles à 0.

- Si le fichier n'est pas conforme aux normes DCF, aucun paramétrage DPOF ne peut être fait. DCF désigne la norme universelle des systèmes de fichiers [Design rule for Camera File system] établie par la [Japan Electronics and Information Technology Industries Association] (JEITA).
- Lors de l'utilisation de la fonction DPOF, tous les réglages générés par un autre appareil seront réécrits.
- Lorsque le message "MEMORY CARD FULL" (Carte mémoire pleine) s'affiche, annulez tous les paramétrages et fixez les instructions DPOF.



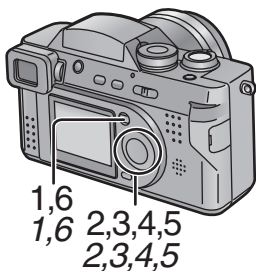

2,3 2,3

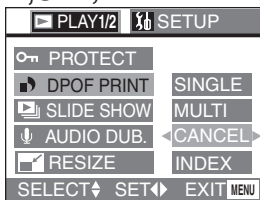

4

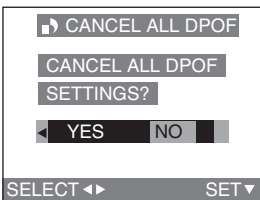

4

**[Annulation des instructions DPOF]**

- 1 Appuyez sur la touche [MENU].
- 2 Appuyez sur ▲/▼ pour sélectionner [DPOF PRINT], puis appuyez sur ►.
- 3 Appuyez sur ▲/▼ pour sélectionner [CANCEL], puis appuyez sur ►.
- 4 Lorsque le message "CANCEL ALL DPOF SETTINGS?" s'affiche, appuyez sur ◀/▶ pour sélectionner [YES].
- 5 Appuyez sur ▼/[REVIEW/SET].

- Toutes les instructions DPOF sont annulées.

- 6 Appuyez sur la touche [MENU].

- Le menu n'est plus affiché.

**[Indexation/annulation]**

- 1 Appuyez sur la touche [MENU].
- 2 Appuyez sur ▲/▼ pour sélectionner [DPOF PRINT], puis appuyez sur ►.
- 3 Appuyez sur ▲/▼ pour sélectionner [INDEX], puis appuyez sur ►.
- 4 Lorsque le message "SET INDEX PRINT?" s'affiche, appuyez sur ◀/▶ pour sélectionner [YES].

- Lorsque l'index a déjà été établi, le message "SET/CANCEL INDEX PRINT?" (Lancer/Annuler impression d'index?) s'affiche. Appuyez sur ◀/▶ pour sélectionner [SET], [CANCEL] ou [NO].

- 5 Appuyez sur ▼/[REVIEW/SET].

- L'indexation de toutes les images est validée ou annulée.

- 6 Appuyez sur la touche [MENU].

- Le menu n'est plus affiché.

# Protection des images enregistrées

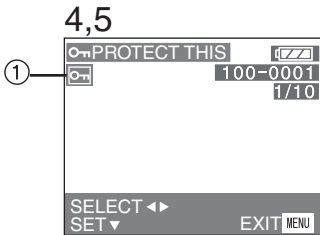
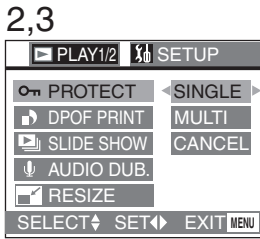
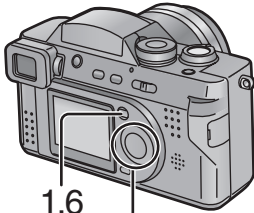

Il est possible de protéger vos images importantes enregistrées sur la carte mémoire contre une suppression par inadvertance. Cette fonction ne peut pas protéger des images ou des données si la carte au complet est formatée.

[Préparatifs]

- Réglez la molette de sélection sur le mode de visualisation [▶]. (P25)

## [Protection d'une image/annulation]

- 1 Appuyez sur la touche [MENU].
- 2 Appuyez sur ▲/▼ pour sélectionner [PROTECT], puis appuyez sur ▶.
- 3 Appuyez sur ▲/▼ pour sélectionner [SINGLE], puis appuyez sur ▶.
- 4 Appuyez sur ◀/▶ pour sélectionner 1 image.
- 5 Appuyez sur la touche ▼/[REVIEW/SET].

- L'icône de protection ① s'affiche.
- Sur une seconde pression de la touche ▼/[REVIEW/SET], la protection est levée et l'icône n'est plus affichée.

- 6 Appuyez à deux reprises sur la touche [MENU].

- Le menu n'est plus affiché.

## [Protection de plusieurs images/annulation, annulation de tous les paramètres]

- 1 Cette méthode est identique à celle décrite à la section "Enregistrement des indications pour instructions de commande d'impression (paramétrage DPOF)". (P67~P69)

- Lors de la suppression d'un fichier protégé, un des messages suivants s'affiche "THIS PICTURE IS PROTECTED" (Cette image est protégée) ou "PROTECTED PICTURES REMAIN UNDELETED" (Images protégées non annulées). Pour supprimer ce fichier, il faut d'abord lever la protection.
- La protection n'est valide que sur cet appareil.
- Le réglage du mécanisme de protection de la carte mémoire SD sur la position [LOCK] protège les images contre la suppression même si les images n'ont pas fait l'objet d'une protection.
- La fonction de doublage audio ne peut être utilisée avec des images protégées.

## Diaporama (visualisation automatique en séquence)

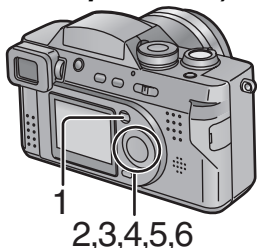

2,3

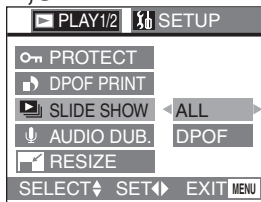

4

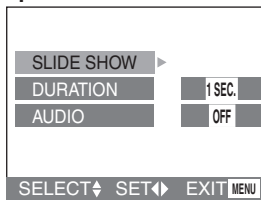

6

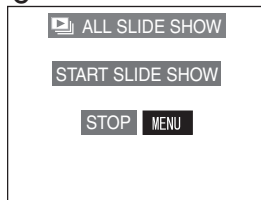

Toutes les images sélectionnées, enregistrées sur la carte mémoire, peuvent être visualisées automatiquement les unes à la suite des autres à la manière d'un diaporama.

[Préparatifs]

- Réglez la molette de sélection sur le mode de visualisation [▶]. (P25)

1 Appuyez sur la touche [MENU].

2 Appuyez sur ▲/▼ pour sélectionner [SLIDE SHOW], puis appuyez sur ▶.

3 Appuyez sur ▲/▼ pour sélectionner [ALL]/[DPOF], puis appuyez sur ▶.

- [ALL] : visualisation de toutes les images
- [DPOF] : pour visualisation des images avec instructions DPOF

4 Appuyez sur ▲/▼/◀/▶ pour régler les paramètres ci-dessous.

- [DURATION] : Vous avez le choix de 1, 2, 3 ou 5 secondes.
- [AUDIO] : Activé [ON] ou désactivé [OFF]. Lorsque ce paramètre est activé [ON], le diaporama peut avoir une piste sonore.
- [DPOF SET] (Seulement lorsque réglé à [DPOF]) : Vous pouvez sélectionner les prises de vues pour la visualisation en diaporama.
- [CANCEL ALL] (Seulement lorsque le paramétrage [DPOF] a été activé) : Il est possible d'annuler le paramétrage du diaporama.

5 Appuyez sur ▲/▼ pour sélectionner [SLIDE SHOW].

6 Appuyez sur ▶.

- Le diaporama s'amorce.
- Pour interrompre le diaporama, appuyez sur la touche [MENU].

- Il n'est pas possible d'utiliser la fonction de diaporama dans le mode de visualisation d'images animées.
- Le paramétrage DPOF du diaporama n'est pas appliqué au paramétrage DPOF de l'impression.
- Lorsque la fonction de lecture [AUDIO] est activée [ON], l'image est affichée et son fond sonore entendu pendant 5 secondes (enregistrement sonore) ou pendant un maximum de 10 secondes dans le cas d'un doublage audio.
- Des images éditées au moyen du logiciel fourni [SD Viewer for DSC] sur le CD-ROM peuvent faire l'objet d'un diaporama sur cet appareil. (P94)
- Les images ayant fait l'objet d'un paramétrage DPOF au moyen du logiciel fourni [SD Viewer for DSC] sur CD-ROM ne peuvent être visualisées sous la forme d'un diaporama DPOF sur cet appareil photo. Pour ce faire, le paramétrage DPOF du diaporama doit être fait sur cet appareil.
- Lors de l'utilisation de la fonction DPOF, tous les réglages générés par un autre appareil seront réécrits.

# Ajout d'une piste sonore à des images enregistrées (doublage audio)

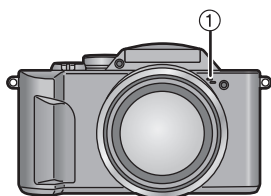
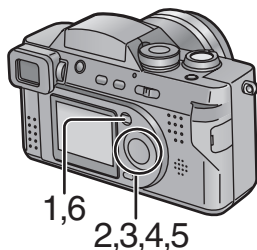

2



3,4

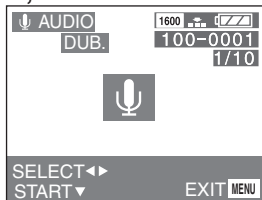

Il est possible de joindre une piste sonore de 10 secondes à une image.

[Préparatifs]

- Réglez la molette de sélection sur le mode de visualisation [▶]. (P25)

- 1 Appuyez sur la touche [MENU].
- 2 Appuyez sur ▲/▼ pour sélectionner [AUDIO DUB.], puis appuyez sur ▶.
- 3 Appuyez sur ◀/▶ pour sélectionner une image.
- 4 Appuyez sur la touche ▼/[REVIEW/SET] pour lancer l'enregistrement de la piste sonore.  
(🎙 Microphone)

- Si une piste sonore a déjà été enregistrée, celle-ci est effacée et remplacée par le nouvel enregistrement.
- Si une piste sonore a déjà été enregistrée, le message "OVERWRITE AUDIO DATA?" s'affiche. Appuyez sur ◀/▶ pour sélectionner [YES], puis sur ▼/[REVIEW/SET] pour lancer l'enregistrement sonore.

- 5 Appuyez sur la touche ▼/[REVIEW/SET] pour interrompre l'enregistrement de la piste sonore.

- L'enregistrement est automatiquement interrompu après environ 10 secondes même si la touche ▼/[REVIEW/SET] n'a pas été pressée.

- 6 Appuyez sur la touche [MENU].

- Le menu n'est plus affiché.

- L'ajout d'une piste sonore utilise plus de mémoire. Avec cette fonction, moins d'images pourront être enregistrées.
- Le doublage audio ne peut être utilisé avec des images animées.
- La fonction de doublage audio ne peut être utilisée avec des images protégées.

# Redimensionnement des images enregistrées

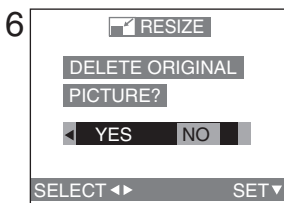
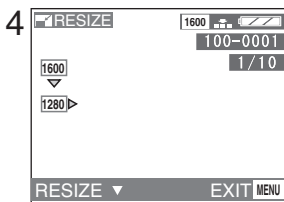
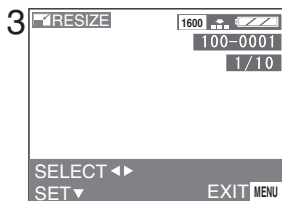
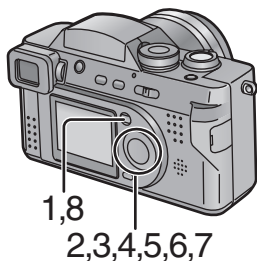

Il est possible de réduire la taille des images enregistrées. Nous vous recommandons de redimensionner les images pour réduire la taille des images destinées à un envoi par courrier ou à une publication sur un site Web.

[Préparatifs]

- Réglez la molette de sélection sur le mode de visualisation [▶]. (P25)

- 1 Appuyez sur la touche [MENU].
- 2 Appuyez sur ▲/▼ pour sélectionner [RESIZE], puis appuyez sur ▶.
- 3 Appuyez sur ◀/▶ pour sélectionner l'image, puis appuyez sur ▼.
- 4 Appuyez sur ◀/▶ pour sélectionner la taille.

- [1280] : 1280 × 960

- [640] : 640 × 480

- 5 Appuyez sur ▼/[REVIEW/SET] pour confirmer votre sélection.
- 6 En réponse au message “DELETE ORIGINAL PICTURE?”, appuyez sur ◀/▶ pour sélectionner [YES] ou [NO].
- 7 Appuyez sur la touche ▼/[REVIEW/SET].

- 8 Appuyez sur la touche [MENU].

- Le menu n'est plus affiché.

- Le redimensionnement des images utilise plus de mémoire si l'image originale est sauvegardée.
- Il n'est pas possible de réduire la taille d'une image dont la taille est inférieure ou égale à [640 × 480] ou qui n'est pas au format 4:3.
- Il pourrait ne pas être possible de redimensionner des images enregistrées sur d'autres appareils.
- Il n'est pas possible de redimensionner des images animées ou une photo comportant une piste sonore.

# Cadrage des images enregistrées

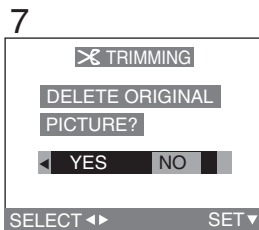
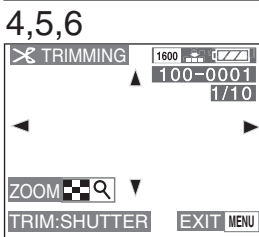
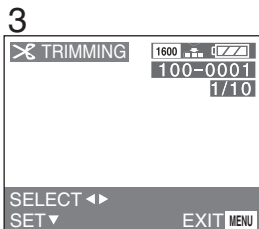
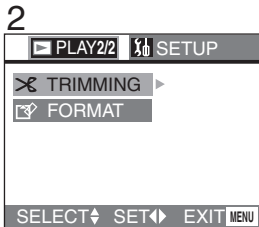
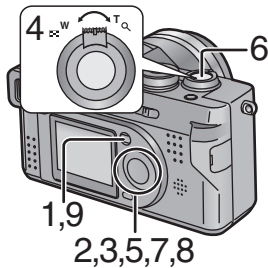

Il est possible d'éliminer les parties inutiles d'une image (cadrage) et de l'étirer, au besoin.

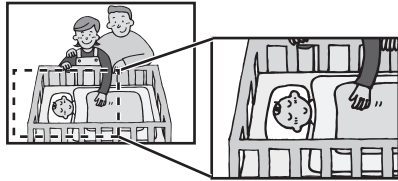

[Préparatifs]

- Réglez la molette de sélection sur le mode de visualisation [▶]. (P25)

- 1 Appuyez sur la touche [MENU].
  - 2 Appuyez sur ▲/▼ pour sélectionner [TRIMMING], puis appuyez sur ▶.
  - 3 Appuyez sur ◀/▶ pour sélectionner l'image, puis appuyez sur ▼.
  - 4 Tournez le levier du zoom dans la direction [Q] pour agrandir le sujet ou dans la direction [⊞] pour le réduire.
  - 5 Appuyez sur ▲/▼/◀/▶ pour intervertir les images.
  - 6 Enfoncez le déclencheur pour confirmer l'opération.
  - 7 En réponse au message "DELETE ORIGINAL PICTURE?", appuyez sur ◀/▶ pour sélectionner [YES] ou [NO].
  - 8 Appuyez sur la touche ▼/[REVIEW/SET].
  - 9 Appuyez sur la touche [MENU].
    - Le menu n'est plus affiché.
- Le cadrage des images utilise plus de mémoire si l'image originale est sauvegardée.
  - Il n'est pas possible de redimensionner une image dont la taille est inférieure à [640 × 480] ou qui n'est pas au format 4:3.
  - Aucune image enregistrée sur autre équipement ne peut faire l'objet d'un cadrage avec cet appareil.
  - Il n'est pas possible de rogner des images animées ou une photo comportant une piste sonore.

# Formatage de la carte mémoire

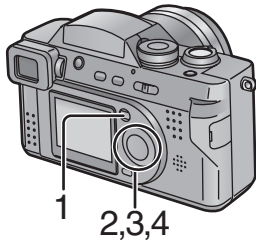

En règle générale, il n'est pas nécessaire de reformater (initialisation) la carte mémoire. Il sera toutefois nécessaire de formater la carte si le message "MEMORY CARD ERROR" devait s'afficher.

- Si la carte a été formatée sur un PC ou un autre équipement, il sera nécessaire de la reformater sur l'appareil.

[Préparatifs]

- Réglez la molette de sélection sur le mode de visualisation [REVIEW]. (P25)

2

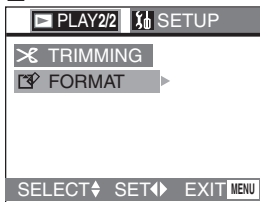

1 Appuyez sur la touche [MENU].

2 Appuyez sur ▲/▼ pour sélectionner [FORMAT], puis appuyez sur ►.

3 En réponse au message "DELETE ALL DATA ON THE MEMORY CARD?", appuyez sur ◀/▶ pour sélectionner [YES].

4 Appuyez sur la touche ▼/[REVIEW/SET].

- La carte est formatée.
- Une fois le formatage terminé, aucune des images ni aucune des données qui y étaient enregistrées ne peut être récupérée.

3

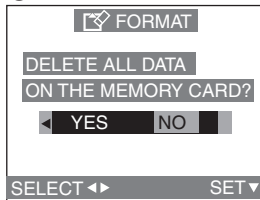

- Ne coupez pas le contact sur l'appareil pendant le formatage de la carte.
- Si la carte ne peut être formatée, communiquez avec un centre de service ou votre revendeur Panasonic.

Pour de l'aide, composez le 1-800-561-5505 ou visitez notre site Internet à [www.panasonic.ca](http://www.panasonic.ca)



# Réglage de la luminosité de l'écran à cristaux liquides/visEUR

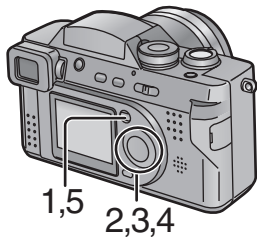

Il est possible de régler la luminosité de l'écran ou du viseur.

[Préparatifs]

- Réglez la molette de sélection sur n'importe quel mode sauf [♥]. (P25)
- Appuyez sur la touche [DISPLAY] pour sélectionner l'affichage à l'écran à cristaux liquides ① ou viseur ②. (P23)

3,4 ①

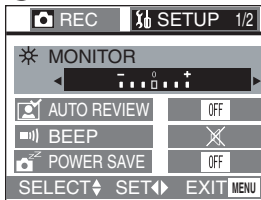

- 1 Appuyez sur la touche [MENU].
- 2 Appuyez sur ► pour appeler le menu de configuration.
- 3 Appuyez sur ▲/▼ pour sélectionner [MONITOR]/[FINDER].

- 4 Appuyez sur ◀/▶ pour régler la luminosité.

- 5 Appuyez sur la touche [MENU].
  - Le menu n'est plus affiché.

②

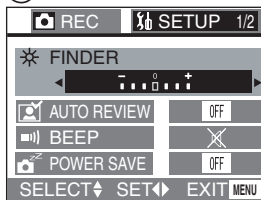

- Le réglage de la luminosité de l'écran à cristaux liquides/visEUR n'affecte aucunement la luminosité de la photo.
- Une luminosité plus claire de l'écran à cristaux liquides/visEUR pourrait afficher incorrectement l'image comparativement à la photo prise. Dans la plupart des cas, le réglage par défaut offre la luminosité idéale pour la reproduction la plus naturelle d'une scène.

# Prévisualisation automatique

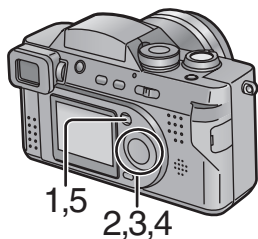

3,4

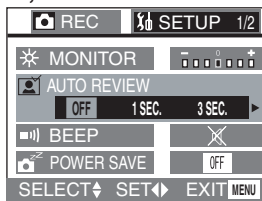

Lorsque le mode de prévisualisation automatique est activé [1 SEC.]/[3 SEC.] pendant la prise de vue, chaque image capturée s'affiche automatiquement à l'écran à cristaux liquides/viseur pendant 1 ou 3 secondes.

[Préparatifs]

- Réglez la molette de sélection sur n'importe quel mode sauf [ ]/[ ]. (P25)

- 1 Appuyez sur la touche [MENU].
- 2 Appuyez sur ► pour appeler le menu de configuration.
- 3 Appuyez sur ▲/▼ pour sélectionner [AUTO REVIEW].
- 4 Appuyez sur ◀/▶ pour sélectionner [1 SEC.] ou [3 SEC.].
- 5 Appuyez sur la touche [MENU].
  - Le menu n'est plus affiché.

- Même si la prévisualisation automatique est activée [1 SEC.]/[3 SEC.], elle ne peut être utilisée en mode images animées [ ].
- Lors d'un enregistrement dans le mode de prise de vue en rafale, de prise de vue en rafale avec réglage automatique de l'exposition et de prise de vue avec piste sonore, l'image enregistrée est automatiquement affichée.
- Dans le mode simple [ ], la prévisualisation automatique est activée [ON] (1 seconde) ou désactivée [OFF].

# Paramétrage de la tonalité de confirmation des commandes

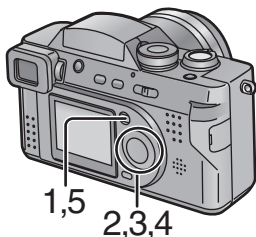

3,4

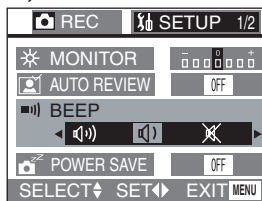

Il est possible de paramétrer la tonalité de confirmation à la fin de l'exécution des commandes dans le menu.

- 1 Appuyez sur la touche [MENU].
- 2 Appuyez sur ▶ pour ouvrir le menu de configuration.
- 3 Appuyez sur ▲/▼ pour sélectionner [BEEP].
- 4 Appuyez sur ◀/▶ pour régler le volume de la tonalité de confirmation.
- 5 Appuyez sur la touche [MENU].

- Dans le mode simple, sautez cette étape.

- Le menu n'est plus affiché.

- Dans le mode simple [🔒], cette fonction est activée [ON] ou désactivée [OFF].

# Paramétrage du mode économie d'énergie

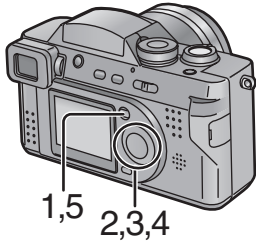

Dans ce mode, l'appareil photo est mis automatiquement hors marche s'il est laissé inactif pendant un certain temps.

- 1 Appuyez sur la touche [MENU].
- 2 Appuyez sur ► pour appeler le menu de configuration.
- 3 Appuyez sur ▲/▼ pour sélectionner [POWER SAVE].
- 4 Appuyez sur ◀/▶ pour régler le délai d'inactivité.

- [2 MIN.]
- [5 MIN.]
- [10 MIN.]
- [OFF]: La mise hors marche ne se fera pas automatiquement.

3,4

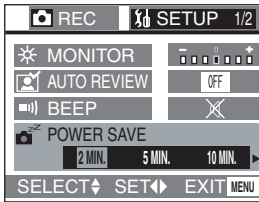

- 5 Appuyez sur la touche [MENU].

- Le menu n'est plus affiché.

- Pour désactiver le mode économie d'énergie, coupez [OFF] puis rétablissez [ON] le contact sur l'appareil, ou enfoncez le déclencheur.
- Le mode économie d'énergie ne peut être utilisé dans les situations suivantes : alimentation sur adaptateur secteur, raccordement de l'appareil photo à un PC, enregistrement et lecture d'images animées, diaporama.
- Dans le mode simple [M], le délai d'inactivité est fixé à [2 MIN.].

# Renumérotation des fichiers

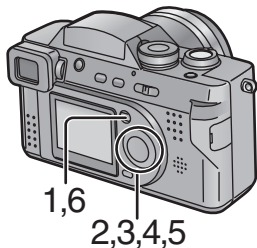

3

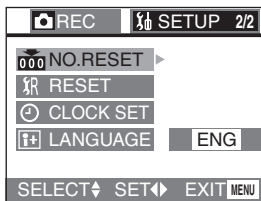

4

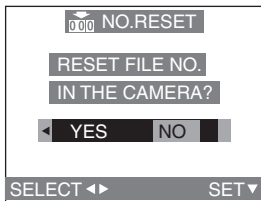

Du fait que les numéros de fichiers sont enregistrés en séquence par l'appareil, il peut arriver, si vous utilisez plus d'une carte mémoire, que les numéros des fichiers ne commencent pas à 0001.

Vous pouvez utiliser la fonction de renumérotation lorsque vous mettez en place une nouvelle carte mémoire et que vous voulez commencer l'enregistrement à partir du numéro de fichier 0001.

[Préparatifs]

- Réglez la molette de sélection sur n'importe quel mode sauf [ ]/[ ]. (P25)

- 1 Appuyez sur la touche [MENU].
- 2 Appuyez sur ► pour appeler le menu de configuration.
- 3 Appuyez sur ▲/▼ pour sélectionner [NO.RESET], puis appuyez sur ►.
- 4 Lorsque le message "RESET FILE NO. IN THE CAMERA?" s'affiche, appuyez sur ◀/▶ pour sélectionner [YES].
- 5 Appuyez sur la touche ▼/[REVIEW/SET] pour confirmer.
- 6 Appuyez sur la touche [MENU].
  - Le menu n'est plus affiché.

# Initialisation du paramétrage

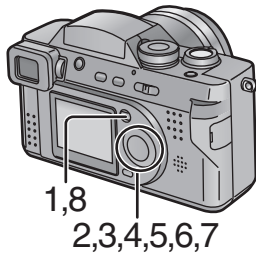

Cette fonction permet d'initialiser les paramètres.

[Préparatifs]

- Réglez la molette de sélection sur n'importe quel mode sauf [ ]/[ ]. (P25)

- 1 Appuyez sur la touche [MENU].
- 2 Appuyez sur ► pour ouvrir le menu de configuration.
- 3 Appuyez sur ▲/▼ pour sélectionner [RESET], puis appuyez sur ►.

3

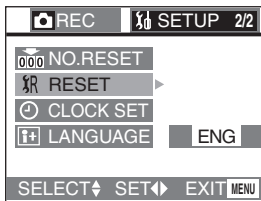

- 4 En réponse au message "RESET REC SETTINGS?" (Initialiser paramètres d'enregistrement?), appuyez sur ◀/▶ pour sélectionner [YES].

4

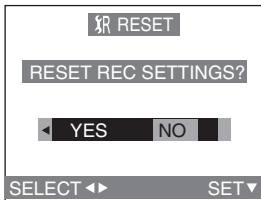

- 5 Appuyez sur la touche ▼/[REVIEW/SET].
- Le message "REC SETTING RESET COMPLETED" (Initialisation des paramètres d'enregistrement terminée) est affiché pendant environ 2 secondes.

- 6 En réponse au message "RESET SETUP PARAMETERS?" (Initialiser configuration?), appuyez sur ◀/▶ pour sélectionner [YES].

6

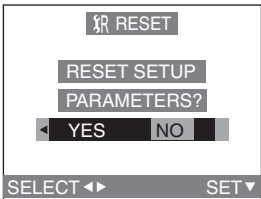

- 7 Appuyez sur la touche ▼/[REVIEW/SET].

- Le réglage de l'horodateur n'est pas modifié.

- 8 Appuyez sur la touche [MENU].

- Le menu n'est plus affiché.

- Dans le mode de prise de vue simple [ ], cette fonction n'est pas disponible.

# Visualisation sur un écran de télévision

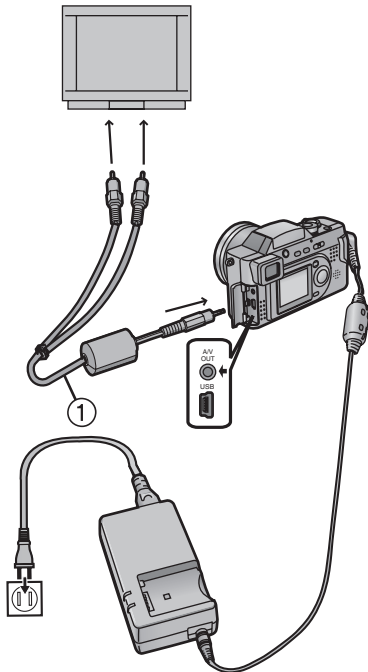

Pour visionner les prises de vues sur un écran de télévision, vous n'avez qu'à raccorder l'appareil à un téléviseur au moyen du câble A/V ① fourni.

[Préparatifs]

- Coupez le contact et sur l'appareil photo et sur le téléviseur.

**1 Branchez le câble A/V dans la prise A/V OUT de l'appareil photo.**

**2 Branchez le câble A/V dans les prises d'entrée vidéo et audio du téléviseur.**

- Jaune: dans la prise d'entrée vidéo
- Blanc: dans la prise d'entrée audio

**3 Mettez le téléviseur en marche et sélectionnez la source d'entrée externe appropriée.**

**4 Mettez l'appareil photo en marche et réglez la molette de sélection du mode d'opération sur visualisation [▶].**

- L'image s'affiche à l'écran du téléviseur.

## ■ Utilisation dans d'autres pays

Lors du paramétrage de la rubrique [VIDEO OUT] au menu, vous pouvez sélectionner NTSC ou PAL selon le système de télévision utilisé.

- Même lorsque la rubrique [VIDEO OUT] est réglée sur [PAL], le signal de sortie demeure NTSC.
- Lorsque l'appareil photo est raccordé à un téléviseur, il est recommandé d'utiliser l'adaptateur secteur comme source d'alimentation. (P14)
- N'utilisez que le câble fourni.
- Le câble A/V ne peut pas être relié à la prise d'antenne du téléviseur. Le téléviseur doit être doté de prises d'entrée audio et vidéo afin de pouvoir utiliser cette fonction.
- Reportez-vous également à la notice d'utilisation du téléviseur.

# Raccordement à un ordinateur

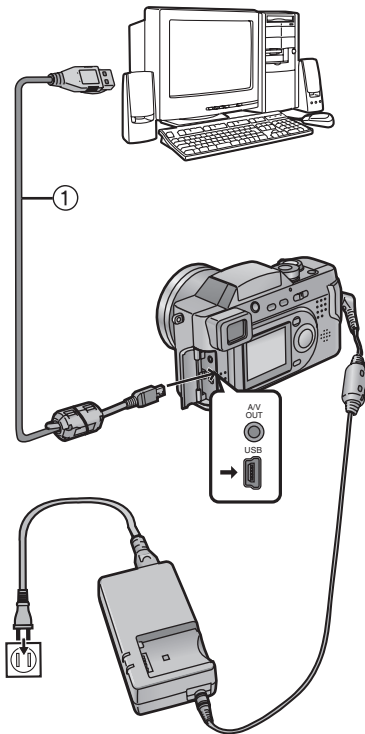

## [Préparatifs]

- Avec un ordinateur sous Microsoft Windows<sup>MD</sup> 98 ou 98SE, installez le pilote de périphérique USB à partir du CD fourni. Avec une nouvelle version de Microsoft, tel Windows ME, Windows 2000, Windows XP (Home Edition/Professional), aucun pilote n'est nécessaire. Votre ordinateur devrait reconnaître l'appareil photo automatiquement.

- 1 **Installez la carte mémoire dans l'appareil, puis réglez l'interrupteur sur [ON].**
- 2 **Connectez l'appareil photo au PC au moyen du câble USB fourni ①.**



## [Windows]

Le pilote se trouve dans le dossier [Poste de travail].

- Lors de la première connexion de l'appareil au PC, le pilote requis est automatiquement installé pour que Plug-and-Play de Windows puisse reconnaître l'appareil photo; une fois installé, le pilote est placé dans le dossier [Poste de travail].

## [Macintosh]

L'icône du pilote s'affiche à l'écran.

- Lorsque l'appareil photo est raccordé à un PC, il est recommandé d'utiliser l'adaptateur secteur comme source d'alimentation. (P14)
- Lorsque l'appareil est raccordé à un PC, les signaux audio et vidéo ne sont pas acheminés à la prise de sortie A/V.
- Pour de plus amples renseignements, reportez-vous à la notice de raccordement à un PC.



## Raccordement à une imprimante

En raccordant l'appareil photo au moyen du câble USB fourni à une imprimante dotée de la technologie USB DIRECT-PRINT, il est possible d'imprimer directement.

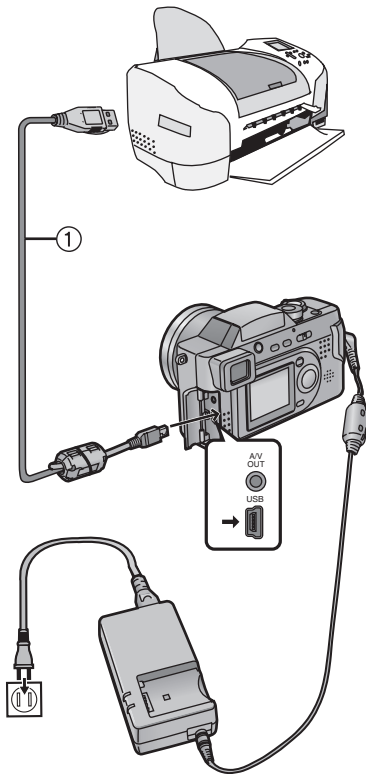

- 1 **Installez la carte mémoire dans l'appareil, puis réglez l'interrupteur sur [ON].**
- 2 **Mettez l'imprimante en marche.**
- 3 **Connectez l'appareil photo à l'imprimante au moyen du câble USB fourni ①.**

- Lorsque l'appareil photo est raccordé à une imprimante, il est recommandé d'utiliser l'adaptateur secteur comme source d'alimentation. (P14)
- Reportez-vous au manuel de l'utilisateur de l'imprimante.
- L'impression terminée, débranchez le câble USB et le cordon d'alimentation c.c.

# [USB DIRECT-PRINT] (une seule image)

## [Préparatifs]

- Raccordez l'appareil photo à une imprimante. (P85)

1

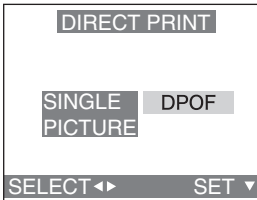

2

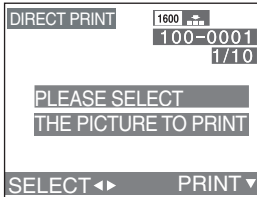

3,4

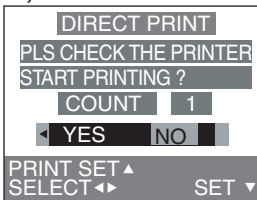

5

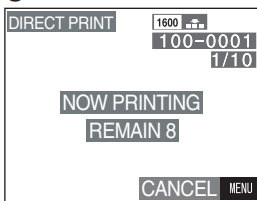

- 1 **Après avoir effectué le paramétrage DPOF, appuyez sur <|> pour sélectionner [SINGLE PICTURE], puis appuyez sur la touche >|/[REVIEW/SET].**

- Si le paramétrage DPOF n'a pas été fait, cet écran est sauté.

- 2 **Appuyez sur <|> pour sélectionner l'image devant être imprimée, puis appuyez sur la touche >|/[REVIEW/SET].**

- Le message "PLEASE SELECT THE PICTURE TO PRINT" (Veuillez sélectionner l'image à imprimer) s'affiche pendant 2 secondes.

- 3 **Appuyez sur ▲, puis sur <|> pour sélectionner le nombre de feuilles ; appuyez ensuite sur la touche >|/[REVIEW/SET].**

- 4 **Appuyez sur <|> pour sélectionner [YES].**

- Le message "PLS CHECK THE PRINTER. START PRINTING ?" (Vérifier imprimante. Lancer impression?) s'affiche.

- 5 **Appuyez sur la touche >|/[REVIEW/SET].**

- L'impression s'amorce.

- Pour interrompre l'impression, appuyez sur la touche [MENU].

# [USB DIRECT-PRINT] (DPOF)

1

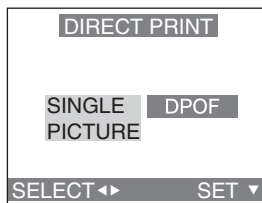

2

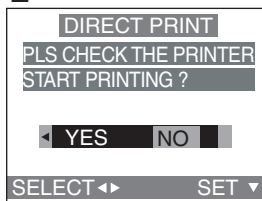

3

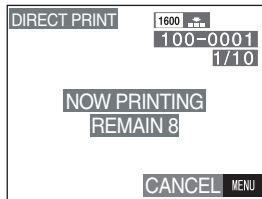

[Préparatifs]

- Raccordez l'appareil photo à une imprimante. (P85)
- Enregistrez les instructions d'impression sur la carte (paramétrage DPOF). (P67)

1 Appuyez sur <|> pour sélectionner [DPOF].

- Appuyez sur la touche [MENU] pour modifier le paramétrage DPOF. (P67)

2 Appuyez sur la touche >/[REVIEW/SET].

- Le message "PLS CHECK THE PRINTER. START PRINTING ?" (Vérifier imprimante. Lancer impression ?) s'affiche.

3 Appuyez sur <|> pour sélectionner [YES], puis appuyez sur la touche >/[REVIEW/SET].

- L'impression s'amorce.

- Pour interrompre l'impression, appuyez sur la touche [MENU].

- Si le nombre total des images est supérieur à 255, l'indication du nombre d'images restantes devient "----".

## Après usage

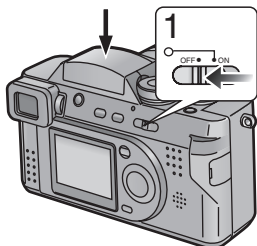

Après usage et les étapes décrites ci-dessous, il est recommandé de ranger l'appareil dans un étui (vendu séparément).

**1 Placez l'interrupteur à la position [OFF]. (P17)**

- Refermez le flash. (P36)

**2 Retirez la carte mémoire. (P15)**

**3 Retirez la batterie. (P12)**

**4 Retirez le parasoleil.**

**5 Retirez l'adaptateur du parasoleil.**

**6 Fixez la bague de l'objectif.**

**7 Mettez le protège-objectif en place.**

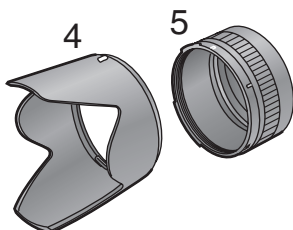
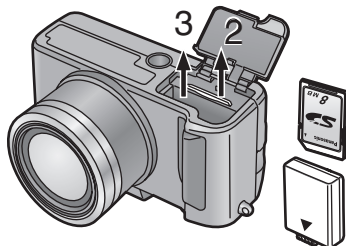

- Si l'appareil photo ne sera pas utilisé pendant une longue période, retirez la batterie. (Lors de la remise en place de la batterie il sera nécessaire de refaire le réglage de l'horodateur.)

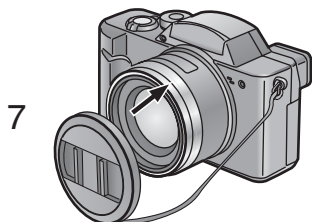
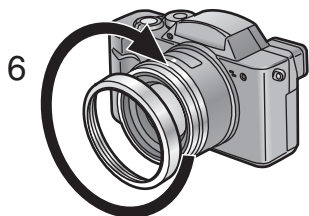

# Menus

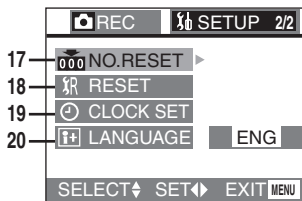
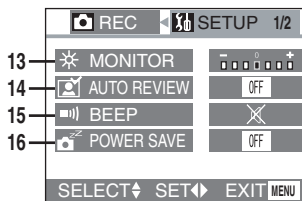
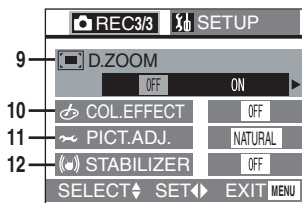
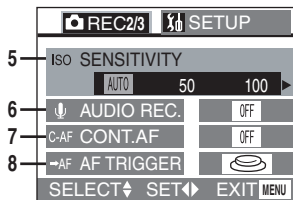
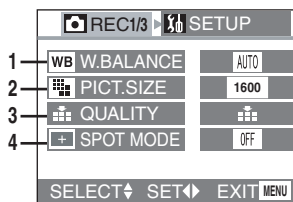

## Menu – Mode enregistrement

- 1 W.BALANCE (Équilibre des blancs) (P55)
- 2 PICT.SIZE (Format de l'image) (P42)
- 3 QUALITY (Qualité de l'image) (P43)
- 4 SPOT MODE (Mise au point automatique ponctuelle) (P49)
- 5 SENSITIVITY (Sensibilité) (P57)
- 6 AUDIO REC. (Enregistrement sonore) (P41)
- 7 CONT.AF (Mise au point automatique continue) (P39)
- 8 AF TRIGGER (Déclencheur de la mise au point automatique) (P38)
- 9 D.ZOOM (Zoom numérique) (P34)
- 10 COL.EFFECT (Effet chromatique) (P53)
- 11 PICT.ADJ. (Réglage de l'image) (P54)
- 12 STABILIZER (Stabilisateur) (P37)
- 13 MONITOR/FINDER (Écran/viseur) (P77)
- 14 AUTO REVIEW (Prévisualisation automatique) (P78)
- 15 BEEP (Tonalité de confirmation) (P79)
- 16 POWER SAVE (Économie d'énergie) (P80)
- 17 NO.RESET (Renumérotation) (P81)
- 18 RESET (Initialisation du paramétrage) (P82)
- 19 CLOCK SET (Horloge) (P27)
- 20 LANGUAGE (Langue)

## Menu du mode simple

- Pour les rubriques sans numéro, reportez-vous à celles du même nom.

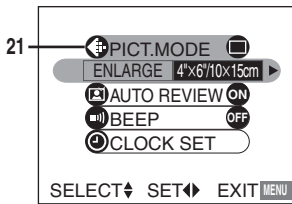

21 PICT.MODE (Mode de l'image) (P30)

## Menu – Mode visualisation

- Pour les rubriques sans numéro, reportez-vous à celles du même nom.

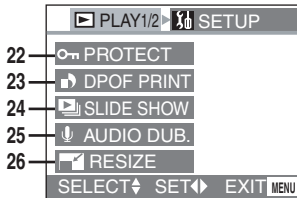

- 22 PROTECT (Protection) (P70)  
 23 DPOF PRINT (Impression DPOF) (P67)  
 24 SLIDE SHOW (Diaporama) (P71)  
 25 AUDIO DUB. (Doublage audio) (P73)  
 26 RESIZE (Redimensionnement) (P74)

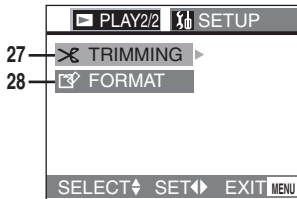

- 27 TRIMMING (Cadrage) (P75)  
 28 FORMAT (Formatage) (P76)

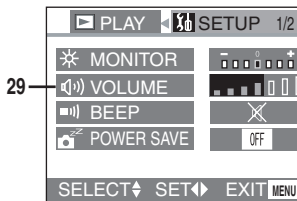

29 VOLUME (Volume) (P61)

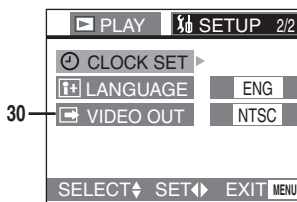

30 VIDEO OUT (Sortie vidéo) (P83)

# Précautions à prendre

## ■ Précautions à prendre Évitez d'approcher l'appareil photo de tout équipement magnétisé (four à micro-ondes, téléviseur, équipement de jeux vidéo, etc.).

- Si vous utilisez l'appareil photo à proximité d'un téléviseur, les radiations électromagnétiques pourraient affecter le son et l'image.
- N'utilisez pas l'appareil photo à proximité d'un téléphone cellulaire; cela pourrait entraîner un bruit nuisible affectant l'image et le son.
- Le puissant champ magnétique de haut-parleurs ou de moteurs peut endommager les données enregistrées sur support magnétique et distordre les images.
- Les ondes électromagnétiques irradiées par un microprocesseur peuvent affecter l'appareil photo numérique et perturber l'image et le son.
- Advenant le cas où le fonctionnement de l'appareil serait affecté par un champ magnétique, coupez le contact, retirez la batterie ou débranchez l'adaptateur secteur pour ensuite soit remettre la batterie en place soit rebrancher l'adaptateur. Remettez l'appareil en marche.

## N'utilisez pas l'appareil photo à proximité d'un émetteur radio ou de lignes à haute tension.

- L'utilisation de l'appareil photo à proximité d'un émetteur radio ou de lignes à haute tension pourrait affecter l'image et le son.

## Ne répandez pas d'insecticides ou de substances chimiques volatiles près de l'appareil.

- Si de telles substances sont répandues sur l'appareil, cela pourrait déformer le boîtier et endommager le fini.
- Veillez à éviter tout contact prolongé de l'appareil avec des matières en plastique ou en caoutchouc.

## Si vous utilisez l'appareil à la plage ou dans un lieu similaire, protégez l'appareil contre toute infiltration de sable ou de poussière.

- Le sable et la poussière peuvent endommager l'appareil et la carte mémoire. (Prenez les plus grandes précautions lors de la mise en place et du retrait de la carte mémoire.)

## N'utilisez pas l'appareil à des fins de surveillance ou commerciales.

- Après une période prolongée d'utilisation, la température interne de l'appareil s'accroît, ce qui pourrait entraîner des problèmes de fonctionnement.
- Cet appareil photo numérique n'est pas conçu pour un usage commercial.

## N'utilisez jamais de benzène, de solvant ou d'alcool pour nettoyer l'appareil.

- Cela pourrait déformer le boîtier et en endommager le fini.
- Avant de nettoyer l'appareil, retirez la batterie ou débranchez l'adaptateur secteur de la prise de courant.
- Essayez le boîtier avec un linge doux et sec. Pour venir à bout des taches rebelles, nettoyez avec un linge humecté d'eau savonneuse, puis essuyez avec un linge sec.
- Rangez et transportez l'appareil dans un étui rembourré de manière à protéger le fini du boîtier.

## Après usage, assurez-vous de retirer la carte, de déconnecter la batterie ou de débrancher l'adaptateur secteur.

- Si la batterie est laissée pendant une longue période dans l'appareil, sa tension chute considérablement et elle pourrait ne pas bien fonctionner même après une recharge complète.

**Si vous utilisez l'appareil photo par temps pluvieux ou neigeux ou encore à la plage, veillez à protéger l'appareil contre toute infiltration d'eau.**

- L'eau peut causer un mauvais fonctionnement de l'appareil ou de la carte, voire les endommager irrémédiablement.
- Advenant le cas où de l'eau de mer serait éclaboussée sur l'appareil, humectez d'eau douce un chiffon, essorez-le bien, et essayez le boîtier de l'appareil. Ensuite, essayez-le à fond avec un linge sec.

### ■ Condensation

Lorsque l'appareil photo est utilisé à l'extérieur à des températures extrêmes, il se peut que de la condensation se forme sur l'appareil et la lentille lorsque l'appareil est déplacé dans un endroit plus chaud. L'appareil photo peut être placé dans un sac en plastique hermétique pour le réchauffer. De la condensation se formera dans le sac.

**En cas de formation de condensation:**

**Coupez le contact et attendez environ 1 heure. Lorsque la température interne de l'appareil atteint la température ambiante, la condensation se sera évaporée.**

### ■ Utilisation optimale de la batterie

La batterie est une batterie au lithium-ion rechargeable. Sa capacité repose sur les réactions chimiques qui sont entretenues en son sein. Ces réactions sont affectées par la température et l'humidité ambiantes, et, si la température devient trop haute ou trop basse, la capacité de la batterie est réduite.

#### **Assurez-vous que les contacts de la batterie sont propres.**

Veillez à ce que les contacts de la batterie ne soient pas souillés de poussière, de saleté ou de toute autre substance. Si vous deviez échapper la batterie, assurez-vous que la gaine et les contacts ne sont pas abîmés. L'utilisation d'une batterie abîmée peut endommager l'appareil photo.

#### **Après usage, retirez la batterie.**

Assurez-vous de retirer la batterie de l'appareil. (Même lorsque l'appareil est hors marche, il consomme une petite quantité de courant.) Par conséquent, si la batterie est laissée dans l'appareil pendant une longue période, elle se déchargera. Dans de telles conditions, la batterie pourrait ne plus être utilisable même après une recharge complète.

#### **Remplacez une batterie inutilisable.**

- La durée de vie d'une batterie est limitée.
- Afin de prévenir tout risque d'explosion, ne jetez pas la batterie au feu.
- Les batteries non utilisables devraient être éliminées selon les directives de recyclage des autorités locales.



L'appareil que vous vous êtes procuré est alimenté par une batterie au lithium-ion/lithium-polymère. Pour des renseignements sur le recyclage de la batterie, veuillez composer le 1-800-8-BATTERY.



## ■ Rangement

Avant de ranger l'appareil, retirez la carte et déconnectez la batterie.

Rangez tous les composants et accessoires dans un endroit sec et dont la température est relativement constante.

(Température recommandée:

15°C à 25°C (59°F à 77°F);

Taux d'humidité recommandé:  
40% à 60%)

## Appareil photo numérique

- Enveloppez l'appareil dans un linge doux afin de prévenir l'infiltration de poussière.
- Évitez de ranger l'appareil dans un endroit où il serait susceptible d'être exposé à une température élevée.

## Batterie

- Ne laissez pas l'appareil ni la batterie dans un endroit où la température pourrait devenir anormalement élevée (par exemple, dans une voiture exposée au soleil).
- L'exposition à des températures extrêmes aura pour effet d'abrèger la durée de vie utile de la batterie.
- Évitez de ranger la batterie dans un endroit poussiéreux ou enfumé; cela aurait pour effet de provoquer l'oxydation des contacts et causer des problèmes de fonctionnement.
- Évitez que les contacts de la batterie ne touchent des objets métalliques (colliers, épingles à cheveux, etc.). Cela peut provoquer un court-circuit ou engendrer une accumulation de chaleur susceptible de représenter un danger de brûlure.
- Assurez-vous que la batterie est complètement déchargée avant de la ranger. Si la batterie doit être rangée pendant un long laps de temps, il est recommandé de la recharger au moins une fois l'an et de l'épuiser avant de la ranger à nouveau.

## Carte mémoire

- Pendant la lecture de la carte, évitez de la retirer, de couper le contact, ou de soumettre l'appareil à des vibrations ou à un choc.
- Évitez d'exposer la carte à une température élevée ou aux rayons directs du soleil ou encore de la laisser dans un endroit où peuvent être générées des ondes électromagnétiques ou de l'électricité statique.
- Évitez de plier ou d'échapper la carte; cela pourrait l'endommager de même que les données qui y sont enregistrées.
- Après usage, retirez la carte de l'appareil.
- Ne touchez pas les bornes de la carte avec les doigts. Protégez la carte de la saleté, la poussière et l'eau.

## Adaptateur secteur

- Si la batterie est chaude, le temps de recharge sera plus long.
- L'utilisation de l'adaptateur secteur à proximité d'une radio peut perturber la réception. Placez l'adaptateur secteur à au moins 100 cm d'un récepteur radio.
- L'adaptateur secteur peut faire entendre un bruit ; cela est tout à fait normal.
- Après usage, débranchez l'adaptateur secteur. (S'il est laissé branché, il consomme de l'énergie.)
- Assurez-vous que les électrodes de l'adaptateur secteur et de la batterie sont toujours propres.

## ■ Écran à cristaux liquides/ Viseur/Bague de l'objectif

### Écran à cristaux liquides

- Dans un endroit soumis à d'importantes variations de température, de la condensation peut se former sur l'écran. Dans un tel cas, essayez l'écran avec un linge doux et sec.
- Si, au moment de la mise en marche, l'appareil est très froid, l'image affichée à l'écran sera plus sombre que d'ordinaire au début. Toutefois, à mesure que la température interne augmente, l'image retrouve sa luminosité normale.

Des technologies de très haute précision sont utilisées dans cet écran à cristaux liquides qui comporte 114 000 pixels. Il en résulte un taux d'efficacité supérieur à 99,99% avec seulement 0,01% des pixels éteints ou toujours actifs. Cela n'est le signe d'aucune anomalie et n'affecte en rien la qualité de l'image.

### Viseur

- Ne pointez pas le viseur ni l'objectif directement sur le soleil. Cela pourrait endommager les composants internes de l'appareil.

Des technologies de très haute précision sont utilisées dans cet viseur qui comporte 114 000 pixels. Il en résulte un taux d'efficacité supérieur à 99,99% avec seulement 0,01% des pixels éteints ou toujours actifs. Cela n'est le signe d'aucune anomalie et n'affecte en rien la qualité de l'image.

### Bague de l'objectif

- Si, pendant une prise de vue faite avec un filtre ou un convertisseur de focale en place, le levier du zoom est tourné dans la direction W, les 4 coins de l'image pourraient s'obscurcir (vignettage). Pour plus de détails, reportez-vous aux notices d'utilisation afférentes aux accessoires utilisés.
- Veillez à ce que la bague de l'objectif reste fixée à l'appareil de manière à bloquer la lumière non nécessaire.

### ■ Diaporama SD

Si, au moment de l'activation du diaporama SD avec le logiciel [SD Viewer for DSC] qui se trouve sur le CD-ROM fourni, le message "START SD SLIDE SHOW?" s'affiche, sélectionner [YES] puis appuyez sur la touche ▼/[REVIEW/SET] pour lancer le diaporama. Sélectionner [NO], puis appuyez sur la touche ▼/[REVIEW/SET] pour activer le mode de visualisation normale.

### ■ Organisation des dossiers

Lorsqu'une carte mémoire sur laquelle des données sont enregistrées est introduite dans un ordinateur, les dossiers ci-dessous s'affichent.

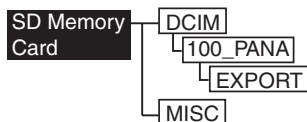

- Le dossier 100\_PANA peut accepter jusqu'à 999 images.
- Il est possible d'enregistrer les fichiers avec inscriptions DPOF dans le dossier MISC.

# Messages et avertissements

## [NO MEMORY CARD]

(Absence de carte mémoire)

Introduisez la carte mémoire dans son logement.

## [THIS MEMORY CARD IS PROTECTED]

(Carte mémoire protégée)

Levez la protection de la carte.

## [NO VALID IMAGE TO PLAY]

(Aucune image ne peut être lue)

Effectuez la visualisation suite à la prise de vue ou après mise en place d'une carte mémoire sur laquelle des images ont été enregistrées.

## [MEMORY CARD FULL] / [NO ENOUGH MEMORY IN THE CARD]

(Carte mémoire saturée/espace disponible insuffisant sur la carte mémoire)

Introduisez une autre carte mémoire ou supprimez des données devenues inutiles.

## [REMOVE LENS CAP AND PRESS SET BUTTON]

(Enlevez le protège-objectif et appuyez sur [SET])

Retirez le protège-objectif, puis appuyez sur la touche ▼/[REVIEW/SET].

## [MEMORY CARD ERROR]

(Erreur de carte mémoire)

L'accès à la carte mémoire a échoué.

Réintroduisez la carte dans son logement.

## [READ ERROR]

(Erreur de lecture)

Erreur de lecture des données. Réessayez.

## [WRITE ERROR]

(Erreur d'écriture)

Une erreur est survenue pendant l'écriture des données. Coupez le contact et retirez la carte. Réinsérez la carte et remettez l'appareil en marche. Assurez-vous de mettre l'appareil hors marche avant de retirer ou de réinsérer la carte pour éviter de l'endommager.

## [PLEASE SET THE CLOCK]

(Réglez l'horloge)

Ce message s'affiche lors de la première utilisation de l'appareil photo ou après une longue période d'inactivité.

Refaites le réglage de l'horodateur.

## [THIS PICTURE IS PROTECTED]

(Cette image est protégée)

Après avoir levé la protection, il sera possible de supprimer ou de remplacer l'image.

## [THIS PICTURE CAN'T BE DELETED] / [SOME PICTURES CAN'T BE DELETED]

(Cette image ne peut être supprimée/ Certaines images ne peuvent être supprimées)

Si les images sélectionnées ne sont pas conformes aux normes DCF, il ne sera pas possible de les supprimer.

## [NUMBER OF PRINT IS OVER]

(Images en trop grand nombre)

Vous avez sélectionné un trop grand nombre d'images aux fins de suppression.

## [CAN'T BE SET ON THIS PICTURE] / [CAN'T BE SET ON SOME PICTURES]

(Ne peut être inscrit sur cette image/Ne peut être inscrit sur certaines images)

Si l'image n'est pas conforme aux normes DCF, aucune inscription DPOF ne sera possible.

## [MEMORY CARD ERROR FORMAT THIS CARD?]

(Erreur de carte. Formater la carte?)

Le format de la carte n'est pas reconnu. Reformatez la carte sur l'appareil.

## [REC MODE DIAL IS NOT IN THE PROPER POSITION]

(La molette de sélection n'est pas dans la position adéquate)

Ce message s'affiche lorsque l'appareil photo est mis en marche alors que la molette de sélection n'est pas dans la position adéquate.

Réglez la molette sur un mode adéquat.

# Guide de dépannage

## 1: Le contact ne peut être établi.

1-1: La batterie ou l'adaptateur secteur est-il bien été connecté? Vérifiez les connexions.

1-2: La charge de la batterie est-elle suffisante? Utilisez une batterie chargée.

## 2: Le contact est immédiatement coupé après avoir été établi.

2-1: La charge de la batterie est-elle suffisante? Rechargez la batterie ou remplacez-la.

2-2: De la condensation s'est-elle formée? Le déplacement de l'appareil photo d'un endroit froid à un autre plus chaud peut entraîner la formation de condensation. Attendez que la condensation s'évapore.

## 3: Aucune prise de vue n'est possible.

3-1: Une carte mémoire a-t-elle été mise en place?

3-2: La molette de sélection est-elle bien positionnée? Vérifiez-la.

3-3: La carte mémoire est pleine. Supprimez quelques images.

## 4: Aucune image n'est affichée à l'écran à cristaux liquides.

4: L'image est-elle affichée au viseur? Appuyez sur la touche [DISPLAY] pour alterner à l'affichage sur l'écran à cristaux liquides.

## 5: L'écran à cristaux liquides/ viseur est trop lumineux ou trop sombre.

5: Réglez la luminosité de l'écran/ viseur.

## 6: Le flash ne s'allume pas.

6: Le flash est-il fermé?

Appuyez sur la touche [⚡ OPEN] pour ouvrir le flash.

## 7: L'affichage ou les images à l'écran/viseur ne sont pas au point.

7: Tournez la molette de sélection du mode sur le mode correspondant à la distance du sujet.

## 8: L'image ne peut être visualisée.

8-1: Une carte mémoire a-t-elle été mise en place?

8-2: Aucune image n'a été enregistrée sur la carte mémoire.

8-3: Le mode de visualisation [▶] n'a pas été activé.

## 9: L'image n'est pas affichée à l'écran du téléviseur.

9-1: L'appareil photo est-il correctement raccordé au téléviseur?

9-2: Réglez le téléviseur dans le mode entrée vidéo.

## 10: Les images ne peuvent être transférées sur l'ordinateur.

10-1: L'appareil photo est-il bien raccordé à l'ordinateur?

10-2: L'appareil photo est-il reconnu par l'ordinateur?

## 11: L'horodateur a été initialisé.

11-1: Si l'appareil photo n'a pas été utilisé pendant un certain temps, le réglage de l'horodateur peut avoir à être initialisé. Si le message [PLEASE SET THE CLOCK] (Réglez l'horloge) s'affiche, refaites le réglage.

11-2: Si une photo est prise sans que l'horodateur ait été réglé, l'indication [0:00 0. 0. 0] est enregistrée.

# Spécifications

Appareil photo numérique

Pour votre sécurité

Alimentation:	DC 8,4 V
Consommation:	2,6 W (enregistrement avec écran en marche) 2,4 W (enregistrement avec viseur en marche) 2,4 W (visualisation avec écran en marche) 2,2 W (visualisation avec viseur en marche)
Nombre de pixels	2,0 M
Capteur d'image	1 capteur DCC de 1/3,2 po, à 2 100 000 pixels
Objectif	Filtre couleur primaire Zoom optique 12 ×, f= 4,6-55,2 mm (équivalent à 35-420 mm sur appareil 35 mm)/F2,8
Zoom numérique	Prise de vue simple: 3 ×, Prise de vue en rafale: 2 ×
Mise au point	Auto/Macro (avec photodétecteur)
Plage de prise de vue	Mise au point ponctuelle automatique (mode ponctuel) Mode enregistrement normal: 30 cm (0,98 pi) (grand-angle)/120 cm (3,94 pi) (téléobjectif) - ∞ , Macro/Simple: 5 cm (0,16 pi) (grand-angle)/ 120 cm (3,94 pi) (téléobjectif) - ∞
Système d'obturation	Obturbateur électronique et obturbateur mécanique
Prises de vues en rafale	4 images/seconde, maximum de 7 images (standard)/ 4 images (fine) (Rendement avec carte mémoire SD seulement. Rendement réduit avec carte MultiMediaCard.)
Images animées	320 × 240 (10 images/seconde avec son)
Sensibilité ISO	AUTO/50/100/200/400
Vitesse d'obturation	8 - 1/2 000
Équilibre des blancs	Mode images animées : 1/30 - 1/2 000 AUTO/lumière du jour/temps couvert/halogène/ équilibre des blancs
Exposition (AE)	Réglage automatique de l'exposition Compensation de l'exposition (intervalle de 1/3 EV, -2 - +2 EV)
Mode photométrique	Multiple/ponctuel (mode ponctuel)
Écran à cristaux liquides	Écran à cristaux liquides de 1,5 po, à matrice active polycristalline à basse température (114 000 pixels)
Viseur	Viseur couleur électrique (avec réglage dioptrique ; -4 - +4)
Flash	Flash escamotable intégré Flash incorporé: (ISO100) Environ 30 cm (0,98 pi) - 2,1 m (6,89 pi) (grand-angle)/ Environ 120 cm (3,94 pi) - 2,1 m (6,89 pi) (téléobjectif) AUTO, AUTO/réduction yeux rouges, activé, synchro lente/réduction yeux rouges, désactivé
Microphone	Monaural
Haut-parleur	Monaural
Support d'enregistrement	Carte mémoire SD/carte MultiMediaCard
Taille des images	1600 × 1200, 1280 × 960, 640 × 480 (Image fixe photo) 320 × 240 (Images animées)

*Autres*

Qualité	Fine/Standard
Format des fichiers	
Photo	JPEG (Design rule for Camera File system, sur la base de la norme Exif 2.2), DPOF
Photo avec piste sonore	JPEG (Design rule for Camera File system, sur la base de la norme Exif 2.2) + 640 × 480 QuickTime Motion JPEG (photo avec piste sonore)
Images animées	QuickTime Motion JPEG (images animées avec piste sonore)
Interface	
Numérique	USB
Vidéo/audio analogique	Signaux NTSC/PAL composites/sortie audio (monaural)
Prises	
USB	Mini prise USB à 5 broches
Vidéo/audio analogique	Φ Prise de 2,5 mm de diamètre
Alimentation c.c.	EIAJ, type 3
Dimensions (L × H × P)	114 × 70,3 × 83,3 mm/4 1/2 po × 2 3/4 po × 3 1/4 po (parties en saillie non comprises)
Poids	Environ 318 g/11,2 oz (carte mémoire et batterie non comprises) Environ 350 g/12,3 oz (avec carte mémoire et batterie)
Température de fonctionnement	0°C – 40°C (32°F – 104°F)
Humidité	10% – 80%

**Chargeur de batterie/Adaptateur secteur  
(Panasonic DE-928A)**

Pour votre sécurité







Entrée	110 - 240 V ~ 50/60 Hz, 0,29 A
Sortie	APPAREIL PHOTO 8,4 V === 1,2 A CHARGE 8,4 V === 0,65 A

**Batterie (lithium-ion)  
(Panasonic CGA-S002A)**

Pour votre sécurité

Tension/capacité	7,2 V, 680 mAh
------------------	----------------

# Accessoires

N° de pièce	Illustration	Description
CGA-S002A		Bloc-batterie rechargeable au lithium-ion
DMW-LND55		Filtre ND
DMW-LMC55		Filtre protecteur d'objectif
RP-SDH512 RP-SDH256 RP-SD128BJ RP-SD064B RP-SD032B RP-SD016B RP-SD008B		Carte mémoire SD de 512 Mo Carte mémoire SD de 256 Mo Carte mémoire SD de 128 Mo Carte mémoire SD de 64 Mo Carte mémoire SD de 32 Mo Carte mémoire SD de 16 Mo Carte mémoire SD de 8 Mo
BN-SDCAPU/1B		Lecteur/Enregistreur USB SD (compatible avec la carte MultiMediaCard)
BN-SDABPU/1B		Adaptateur de carte SD PC (compatible avec la carte MultiMediaCard)

\*Concernant la durée de recharge de la batterie et la durée d'enregistrement disponible, se référer à la page 13.

\*Nota: Les accessoires et(ou) les numéros de modèle peuvent varier selon les pays. Consulter le détaillant de la région.

# Index

## A

À propos de l'instabilité de  
l'image ..... 29

## C

Cadrage ..... 75  
Carte memoire SD ..... 16  
Carte MultiMediaCard ..... 16  
Compensation de l'exposition ..... 50  
Condensation ..... 92

## D

Diaporama ..... 71  
Diaporama SD ..... 94  
Doublage audio ..... 73  
DPOF ..... 67

## E

Effet chromatique ..... 53  
Équilibre des blancs ..... 55

## F

Fichiers ..... 81  
Filtre ND ..... 59  
Filtre protecteur ..... 59  
Flash incorporé ..... 35  
Formatage ..... 76

## H

Horloge ..... 27

## I

Images animées ..... 32  
Indicateur d'accès à la carte ..... 16

## L

Luminosité de l'écran à cristaux  
liquides/viseur ..... 77

## M

Mise au point automatique  
continue ..... 39  
Mode de mise au point  
ponctuelle ..... 49  
Mode économie d'énergie ..... 80  
Mode macro ..... 44  
Mode panoramique ..... 47  
Mode portrait ..... 45  
Mode portrait nocturne ..... 48  
Mode rafale ..... 58  
Mode simple ..... 30  
Mode sport ..... 46

## P

Prévisualisation ..... 31  
Previsualisation automatique ..... 78  
Prises de vues ..... 28

## Q

Qualité de l'image ..... 43

## R

Redimensionnement ..... 74  
Redimensionnement de l'image ..... 42  
Réglage automatique de  
l'exposition ..... 51  
Retardateur ..... 40

## S

Sensibilité ISO ..... 57

## T

Tonalité de confirmation des  
commandes ..... 79

## U

USB DIRECT-PRINT ..... 85

## V

Verrouillage de la mise au point et de  
l'exposition automatiques ..... 52  
Visualisation avec fonction  
zoom ..... 63  
Visualisation de photos ..... 60  
Visualisation "mosaïque" ..... 62

## Z

Zoom numérique ..... 34  
Zoom optique ..... 33



# *Mémorandum*

# *Mémorandum*



---

# Panasonic®

**Panasonic Canada Inc.**  
5770 Ambler Drive,  
Mississauga, Ontario  
L4W 2T3  
(905) 624-5010  
[www.panasonic.ca](http://www.panasonic.ca)

**Montréal:** 3075 Louis A. Amos, Lachine, Québec H8T 1C4 (514) 633-8684  
**Toronto:** 5770 Ambler Drive, Mississauga, Ontario L4W 2T3 (905) 238-2181  
**Calgary:** 6835 8th Street N.E., Calgary, Alberta T2E7H7 (403) 295-3922  
**Vancouver:** 12111 Riverside Way, Richmond, BC V6W 1K8 (604) 278-4211



Imprimé au Japon

VQT0B00

F1202Kn0( 2000 Ⓐ)

