

***Nikon***

**F-501**

AF

AF

*QUARTZ DATE*

MANUEL D'UTILISATION

## AVANT-PROPOS

Nous vous remercions d'avoir fait confiance à notre marque. Nous sommes convaincus que le Nikon F-601 vous apportera beaucoup de satisfaction.

Apprenez à bien connaître votre F-601, avant de l'utiliser, et lisez attentivement ce manuel ainsi que son supplément sur la "PHOTOGRAPHIE AU FLASH".

## TABLE DES MATIERES

AVANT-PROPOS .....	2
DESCRIPTIF .....	4 - 8
OPERATIONS DE BASE .....	9 - 22
FIXATION DE L'OBJECTIF .....	10
MISE EN PLACE DE LA PILE .....	11
CONTROLE DE TENSION DE LA PILE .....	12
CHARGEMENT DU FILM .....	13 - 15
PRISE DE VUE ELEMENTAIRE .....	16 - 21
REBOBINAGE DU FILM .....	21 - 22
DETAILS DES COMMANDES/ TECHNIQUES PHOTOGRAPHIQUES .....	23 - 80
REGLAGE DE LA SENSIBILITE DU FILM .....	24 - 27
REGLAGE AUTOMATIQUE DE SENSIBILITE POUR LES FILMS CODES DX .....	24 - 25

REGLAGE MANUEL DE LA SENSIBILITE DU FILM .....	25 - 26
MODE D'ENTRAINEMENT DU FILM .....	27
ENTRAINEMENT VUE PAR VUE .....	27
ENTRAINEMENT EN CONTINU .....	27
MISE AU POINT .....	28 - 38
MISE AU POINT AUTO .....	28 - 35
MODE AUTO PONCTUEL A PRIORITE MISE AU POINT .....	28 - 29
MODE AUTO CONTINU A PRIORITE MISE AU POINT .....	30 - 31
MISE AU POINT AUTO AVEC SUJET PRINCIPAL DECENTRE - ACTIVER LA FONCTION AF-L (MEMORISATION DE MISE AU POINT) .....	32 - 34
EN MODE AUTO PONCTUEL A PRIORITE MISE AU POINT .....	33
EN MODE AUTO CONTINU A PRIORITE MISE AU POINT .....	34
CAS DE MISE AU POINT PARTICULIERS .....	35
MISE AU POINT MANUELLE .....	36 - 38
MISE AU POINT MANUELLE AVEC TELEMETRE ELECTRONIQUE .....	36 - 37
MISE AU POINT MANUELLE SUR LE CHAMP DEPOLI .....	38
EXPOSITION .....	39 - 72
SYSTEMES DE MESURE DE LUMIERE .....	39 - 45
MESURE MATRICIELLE .....	39
MESURE CENTREE .....	40
MESURE PONCTUELLE .....	40
REGLAGE DU SYSTEME DE MESURE .....	41

<b>SELECTION DU SYSTEME DE MESURE –</b>	
<b>CHOIX ENTRE LA MESURE MATRICIELLE</b>	
<b>ET LA MESURE CENTREE</b> .....	42 - 45
<b>MODE D'EXPOSITION</b> .....	46 - 63
<b>REGLAGE DU MODE D'EXPOSITION</b> .....	47
<b>AUTO PROGRAMME (Pm ET P)</b> .....	48 - 50
<b>VARIATION INTENTIONNELLE DU PROGRAMME</b> ...	50
<b>MODE D'EXPOSITION AUTO</b>	
<b>A PRIORITE VITESSE</b> .....	51 - 54
<b>FONCTIONNEMENT EN MODE AUTO</b>	
<b>A PRIORITE VITESSE</b> .....	52 - 54
<b>MODE D'EXPOSITION AUTO</b>	
<b>A PRIORITE OUVERTURE</b> .....	55 - 58
<b>FONCTIONNEMENT EN MODE D'EXPOSITION</b>	
<b>AUTO A PRIORITE OUVERTURE</b> .....	56 - 58
<b>MODE D'EXPOSITION MANUEL</b> .....	59 - 63
<b>FONCTIONNEMENT EN MODE</b>	
<b>D'EXPOSITION MANUEL</b> .....	59 - 61
<b>MESURE SUR SUJET DECENTRE</b>	
<b>OU TRES PETIT</b> .....	62
<b>POSITION B</b> .....	63
<b>CORRECTION D'EXPOSITION</b> .....	64 - 72
<b>COMMANDE AEL DE MEMORISATION</b>	
<b>DE L'EXPOSITION AUTO</b> .....	64 - 65
<b>CORRECTION D'EXPOSITION</b> .....	66 - 67
<b>SEQUENCE AUTOMATIQUE</b>	
<b>D'EXPOSITION DIFFERENCIEE</b> .....	68 - 72
<b>FONCTIONNEMENT DU RETARDATEUR</b> .....	73 - 74
<b>UNE SEULE VUE AU RETARDATEUR</b> .....	73
<b>DEUX VUES CONSECUTIVES AU RETARDATEUR</b> ..	74
<b>FLASH TTL INTEGRE</b> .....	75 - 80
<b>UTILISER LE FLASH TTL INTEGRE</b> .....	76 - 78
<b>CARACTERISTIQUES DU FLASH</b>	
<b>TTL INTEGRE</b> .....	78 - 80
<b>NOMBRE GUIDE</b> .....	78
<b>COUVERTURE ANGULAIRE</b> .....	78
<b>OBJECTIFS UTILISABLES</b> .....	79
<b>PORTEE DU FLASH</b> .....	80
<b>OUVERTURE MAXIMALE CONTROLEE</b>	
<b>EN MODE D'EXPOSITION PROGRAMME</b>	
<b>ET AUTO A PRIORITE VITESSE</b> .....	80
<b>IMPRESSION DES DONNEES</b>	
<b>(POUR LE F-601 QUARTZ DATE)</b> .....	81 - 88
<b>PROGRAMMER LA DATE ET L'HEURE</b> .....	82 - 85
<b>IMPRESSION DES DONNEES</b> .....	86 - 87
<b>REPLACEMENT DE LA PILE AU LITHIUM</b>	
<b>POUR LA FONCTION IMPRESSION</b>	
<b>DES DONNEES</b> .....	88
<b>ACCESSOIRES</b> .....	89 - 98
<b>COMPATIBILITE DES OBJECTIFS</b> .....	90 - 91
<b>ACCESSOIRES</b> .....	92 - 98
<b>FLASHES OPTIONNELS</b> .....	92
<b>ACCESSOIRES POUR PHOTOGRAPHIE</b>	
<b>RAPPROCHEE</b> .....	93 - 95
<b>ACCESSOIRES DE VISEE</b> .....	95
<b>AUTRES ACCESSOIRES</b> .....	96 - 98
<b>DIVERS</b> .....	99-114
<b>CONSEILS D'ENTRETIEN</b> .....	100-101
<b>A PROPOS DES PILES</b> .....	102
<b>CARACTERISTIQUES</b> .....	103-106
<b>GLOSSAIRE</b> .....	107-109
<b>SIGNAUX D'AVERTISSEMENT</b> .....	110-113

# DESCRIPTIF

**Indicateur de plan du film:** La distance exacte entre la platine de fixation de l'objectif et le plan du film est 46,5mm.

**Ecran de contrôle CL:** Voir page 8.

**Commutateur marche/arrêt**

**Témoin lumineux de retardement:** Voir pages 73 à 74.

**Prise de déclenchement:**  
Accepte le déclencheur AR-3 ou le double déclencheur AR-7 Nikon en option.

**Déclencheur**

**Glissière porte-accessoire:**  
Accepte les flashes dédiés Nikon.

**Verrouillage de l'ouverture minimale:**  
Verrouillage pour les modes d'exposition auto programmé ou auto à priorité vitesse.

**Echelle des ouvertures**

**Flash TTL intégré:**  
Voir pages 75 à 80.



**Commandes de verrouillage/déverrouillage du flash:** Permettent d'utiliser le flash TTL intégré.

**Repère de fixation de l'objectif**

**Poussoir de déverrouillage de l'objectif**

**Sélecteur de mode de mise au point:**

**S** pour mode auto ponctuel à priorité mise au point (voir pages 28 et 29).

**CF** pour mode auto continu à priorité mise au point (voir pages 30 et 31).

**M** pour mise au point manuelle (voir pages 36 à 38).

**Bague des ouvertures**

**Bague de mise au point:** Utilisée pour la mise au point manuelle.

**Objectif (AF Zoom-Nikkor 35-70mm f/3,3-4,5)**



**Obturateur d'oculaire DK-5 (fourni):** Empêche la lumière parasite d'entrer dans le viseur.

**Commande AE-L (mémoire de l'exposition auto)/AF-L (mémoire de la mise au point auto):** Consultez la page 34 pour la mémoire de la mise au point auto et les pages 64 et 65 pour la mémoire de l'exposition auto.

**Commande de rebobinage du film:** Appuyez tout en faisant glisser le levier.

**Curseur de déverrouillage du couvercle du logement de la pile**

**Levier de rebobinage du film:** Faites-le glisser dans la direction de la flèche.

**Embase fileté pour fixation sur pied**

**Oculaire de visée**

**Dos de l'appareil**

**Fenêtre témoin de cartouche de film**

**Œillet pour courroie de transport**

**Curseur de déverrouillage du dos:** Poussez vers le bas pour ouvrir le dos de l'appareil.



**Contacts UCT:** Ne pas toucher.

Commande du mode de contrôle d'exposition (MODE)/Commande du dosage auto flash/ambiance ( )

Commande de réglage auto de la sensibilité du film (ISO)/Commande du mode de réglage manuel de sensibilité du film (DX/M)

Commande du mode d'entraînement du film (DRIVE)/Commande de mémorisation de la mise au point auto (AF-L): Pour la mémorisation de la mise au point auto, consultez les pages 32 à 34.



Sélecteur du système de mesure ( ) / Commande de synchro lente

Commande de séquence automatique d'exposition différenciée (BKT)

Commande du retardateur ( ) / Commande de synchronisation sur le second rideau

Ces commandes sont utilisées avec le sélecteur multi-fonction ou la touche option. Pour des explications détaillées sur la fonction de chaque commande, reportez-vous à la page suivante.

**Touche option:** Permet de programmer les fonctions indiquées en or mat sur le boîtier de l'appareil. Reportez-vous à la page suivante pour des explications détaillées.

Commande de correction d'exposition

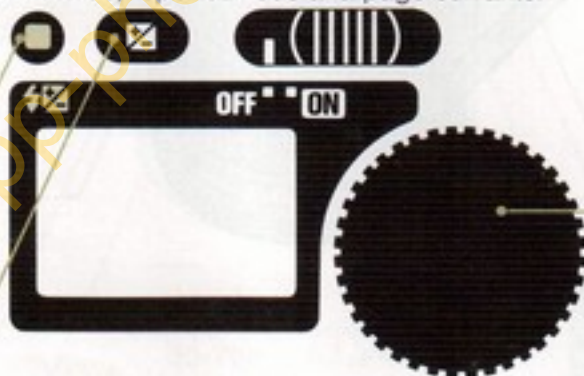

**Sélecteur multi-fonction:** Tourné, il permet de programmer différentes fonctions.

## Sélecteur multi-fonction/touche option

Associés aux commandes énumérées ci-dessous, le sélecteur multi-fonction et la touche option permettent d'accéder à différentes fonctions.

Commande	Avec le sélecteur multi-fonction	Avec la touche option
Commande du mode de mesure (S)/Synchro lente	Pour sélectionner le mode de mesure, tournez le sélecteur en pressant cette commande. (Voir page 41)	Avec la touche option maintenue, cette commande sert à programmer/annuler la synchronisation lente pour la photographie au flash.
Commande* du mode d'exposition (MODE)/Dosage auto flash/ambiance (A)	Pour sélectionner le mode d'exposition, tournez le sélecteur en pressant cette commande. (Voir page 47)	Avec la touche option maintenue, cette commande sert à programmer/annuler le dosage auto flash/ambiance pour la photographie au flash.
Commande* de sensibilité du film (ISO)/Commande du mode de réglage de sensibilité du film (DX/M)	Pour régler manuellement la sensibilité du film, tournez le sélecteur tout en pressant cette commande. (Voir pages 25 et 26)	Avec la touche option maintenue, cette commande sert à régler la sensibilité du film (auto pour film codés DX ou manuel, voir page 24).
Commande* du mode d'entraînement du film (DRIVE)/Commande de mémorisation de la mise au point auto (AF-L)	Pour régler le mode d'entraînement du film, tournez le sélecteur tout en pressant cette commande. (Voir page 27)	Avec la touche option maintenue, cette commande sert à programmer/annuler la mémorisation de la mise au point auto. (Voir pages 32 à 34)
Commande de correction d'exposition (B)	Pour programmer la correction d'exposition, tournez le sélecteur tout en pressant cette commande. (Voir pages 66 et 67).	—
Commande* de séquence auto d'exposition différenciée (BKT)	Voir pages 68 à 72.	
Commande retardateur (S)/Synchro sur le second rideau	Tournez le sélecteur pour programmer le fonctionnement du retardateur. (Voir pages 73 et 74)	Avec la touche option maintenue, cette commande sert à programmer/annuler la synchronisation sur le second rideau pour la photographie au flash.
—	Avec la touche option maintenue, tournez le sélecteur multi-fonction pour corriger l'intensité de l'éclair. Pour plus de détails, reportez-vous aux pages 35 à 37 du supplément "PHOTOGRAPHIE AU FLASH".	

\*Presser simultanément deux des commandes: MODE, ISO, DRIVE et BKT pendant plusieurs secondes pour régler automatiquement le F-601 en prise de vue élémentaire.

Dans les cas suivants, le sélecteur multi-fonction peut être utilisé seul.

En mode d'exposition auto programmé	Tournez le sélecteur multi-fonction pour la variation intentionnelle du programme.
En mode d'exposition auto à priorité vitesse ou manuel	Tournez le sélecteur multi-fonction pour régler la vitesse.

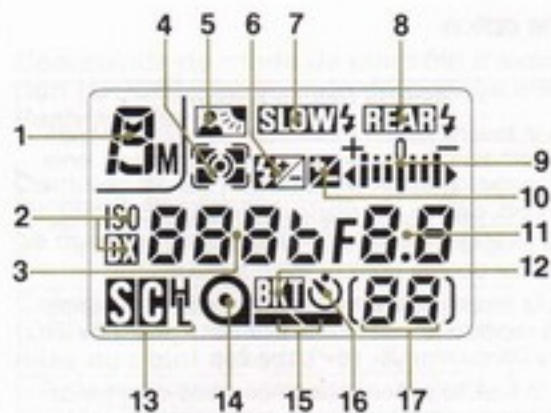

### Indications de l'écran de contrôle CL

1. Mode d'exposition
2. Mode de réglage de sensibilité du film
3. Vitesse d'obturation/sensibilité du film (pour réglage manuel de la sensibilité du film)/Fonction AF-L/nombre de vues pour la séquence automatique d'exposition différenciée
4. Système de mesure
5. Dosage automatique flash/ambiance
6. Correction de l'intensité de l'éclair
7. Synchronisation lente du flash
8. Synchronisation sur le second rideau
9. Indicateur analogique de l'état d'exposition
10. Correction d'exposition
11. Ouverture/valeur de correction d'exposition
12. Séquence automatique d'exposition différenciée
13. Mode d'entraînement du film
14. Chargement du film
15. Témoin d'entraînement et de rebobinage du film
16. Témoin du retardateur
17. Compteur de vues/nombre de vues restantes pour la séquence automatique d'exposition différenciée/temporisation du retardateur

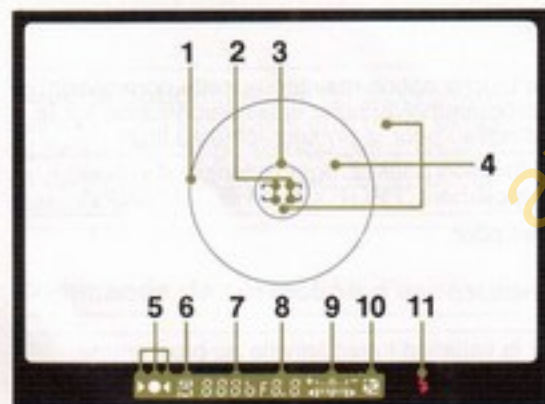

### Information du viseur

1. Cercle de référence de diam. 12mm
2. Repères de zone de mise au point
3. Cercle de référence de diam. 5mm
4. Champ dépoli clair
5. Les indicateurs de mise au point: ● indique que le sujet statique est en position de mise au point. ►●◄ signale que la fonction suivi auto de mise au point se situe en mise au point automatique (voir pages 28 à 31); la flèche de mise au point, orientée vers la droite (►) ou vers la gauche (◄) apparaît en position de mise au point manuelle (voir pages 36 et 37).
6. Mode d'exposition
7. Vitesse d'obturation/sensibilité du film (pour réglage manuel de la sensibilité du film)/nombre de vues pour la séquence automatique d'exposition différenciée
8. Indicateur de mise au point correcte
9. Indicateur analogique de l'état d'exposition
10. Correction d'exposition
11. DEL témoin de recyclage du flash



# ***OPERATIONS DE BASE***

## FIXATION DE L'OBJECTIF

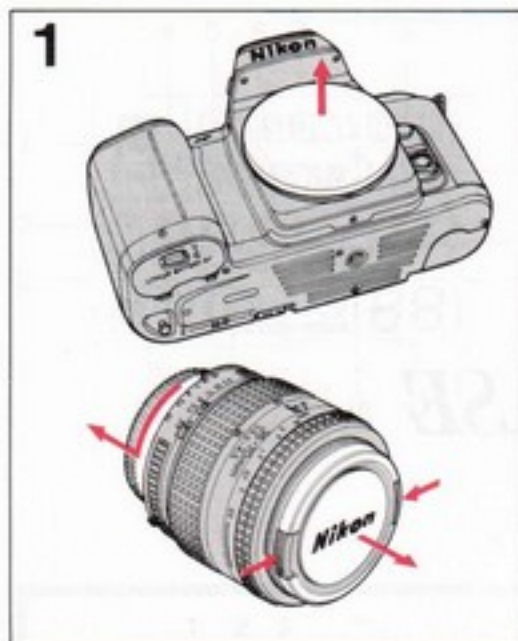

Enlevez le bouchon du boîtier et les bouchons avant et arrière de l'objectif.

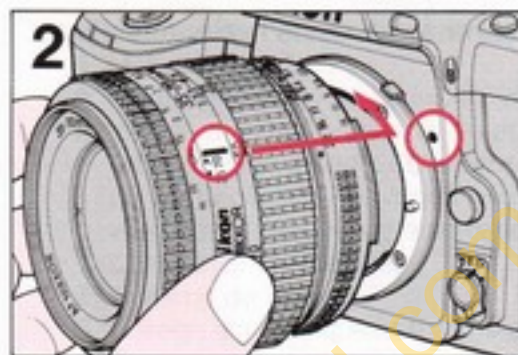

Alignez le repère de fixation de l'objectif se trouvant sur le boîtier à ligne de repère des distances/longueurs focales située sur l'objectif, tournez l'objectif dans le sens horaire inversé jusqu'à son verrouillage.

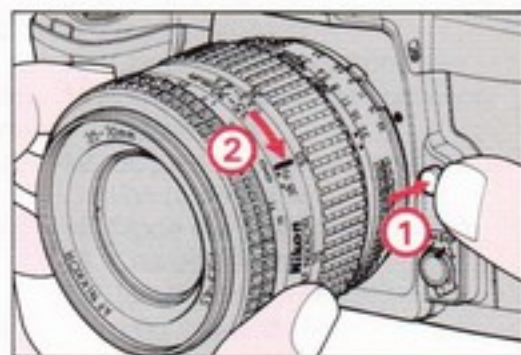

### Pour dissocier l'objectif

Pressez le poussoir de déverrouillage de l'objectif et tournez l'objectif dans le sens horaire.

Reportez-vous page 90 au tableau de compatibilité des objectifs.

## MISE EN PLACE DE LA PILE

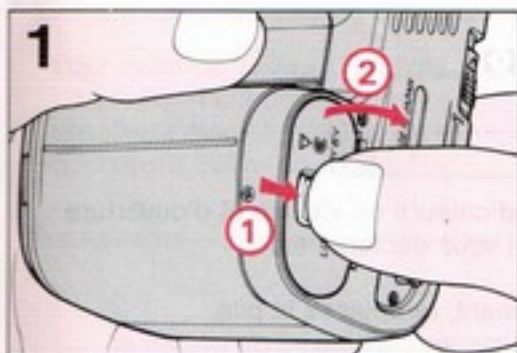

Ouvrez le logement de la pile en faisant glisser le curseur de verrouillage du couvercle.

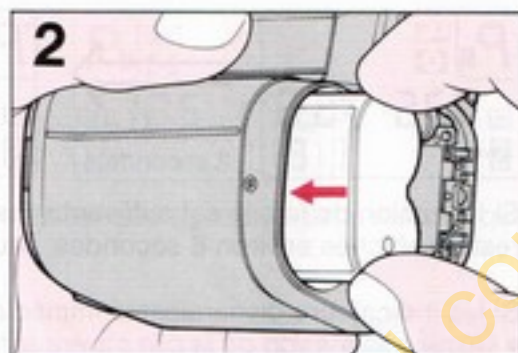

Installez une pile au lithium 6V (Duracell DL 223A ou Panasonic CR-P2) en respectant le positionnement "+" et "-" indiqué à l'intérieur du logement.

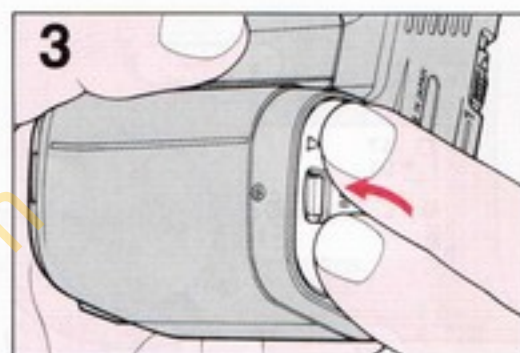

Fermez le logement en poussant le curseur du couvercle jusqu'à son encliquetage.

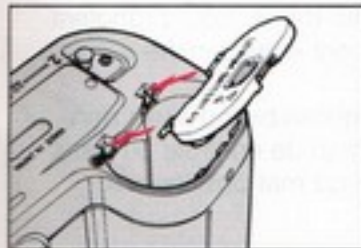

Le couvercle du logement de la pile peut se détacher s'il subit une pression, ceci afin d'éviter qu'il ne se casse. S'il est accidentellement détaché, il suffit de le refixer comme dans l'illustration en prenant soin de le pousser jusqu'à son encliquetage.

Reportez-vous à la page 102  
"A PROPOS DE PILES".

## CONTROLE DE TENSION DE LA PILE



Faites glisser le commutateur arrêt/marche sur ON et vérifiez que les informations s'affichent bien sur l'écran de contrôle CL.

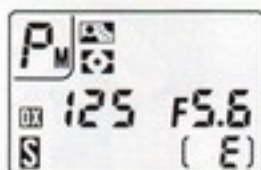

→  
Après environ  
8 secondes.

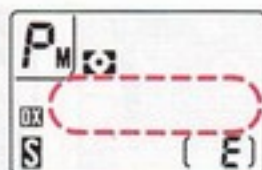

Si la tension de la pile est suffisante, les indicateurs de vitesse et d'ouverture restent affichés environ 8 secondes, sauf si vous déclenchez.

Si les indicateurs disparaissent immédiatement, remplacez la pile.

- Même si la tension de la pile s'avère suffisante, les indicateurs de vitesse et d'ouverture disparaissent 2 secondes après le relâchement du déclencheur, suite à une prise de vue.
- Si l'indicateur de mesure disparaît automatiquement, vous pouvez le réactiver en sollicitant légèrement le déclencheur. Si la tension de la pile est suffisante, l'indicateur de mesure demeure affiché environ 8 secondes après le relâchement du déclencheur. Avec le sélecteur de mode de mise au point sur S ou CF, vous activez également la mise au point auto en sollicitant légèrement le déclencheur.

- En cas de non-utilisation de votre appareil, veillez à bien remettre le commutateur arrêt/marche sur OFF pour économiser la pile.
- Les piles font tourner le moteur de l'appareil. Si vous constatez que la vitesse d'entraînement du film devient particulièrement lente, remplacez la pile.

- Si tous les indicateurs de l'écran de contrôle clignotent lorsque vous sollicitez légèrement le déclencheur, remplacez la pile.
- Si le déclenchement s'avère impossible ou si les données ne s'affichent pas sur l'écran de contrôle ou dans le viseur, la pile est déchargée ou mal positionnée.

## CHARGEMENT DU FILM

Pour éviter de voiler le film (tout particulièrement des films de sensibilité élevée), ne chargez ni déchargez le film en plein soleil.



Vérifiez que **DX** pour réglage automatique s'affiche sur l'écran de contrôle.

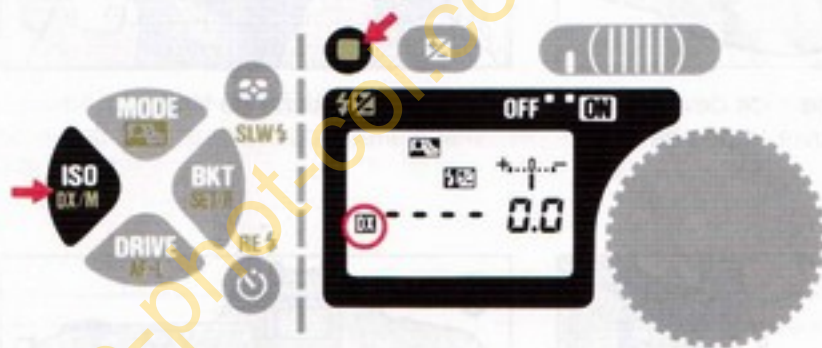

Dans le cas contraire, maintenez appuyée la touche option et pressez la commande ISO afin de faire apparaître **DX**.

- La gamme utilisable de sensibilités des films codés DX s'étend de 25 à 5000 ISO.
- Pour plus de détails sur le réglage de la sensibilité du film, y compris le réglage manuel de la sensibilité du film, reportez-vous aux pages 24 à 26.

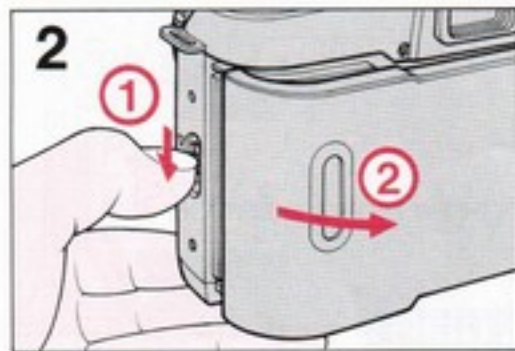

2  
Faites glisser le curseur de déverrouillage du dos pour ouvrir le dos de l'appareil.

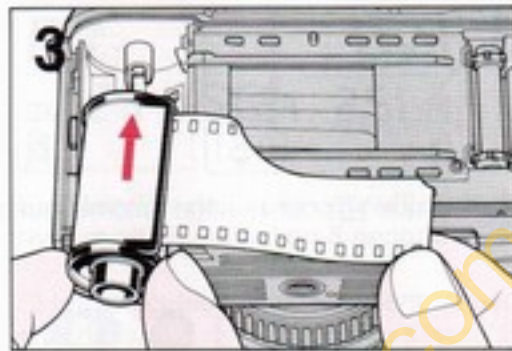

3  
Insérez la cartouche de film.



Ne touchez pas les lamelles de l'obturateur avec les doigts ou avec l'amorce du film.

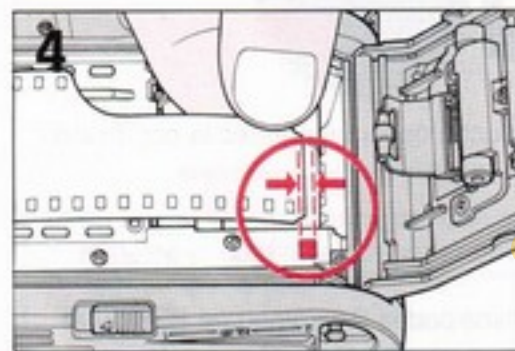

4  
Tirez l'amorce du film jusqu'au repère rouge.

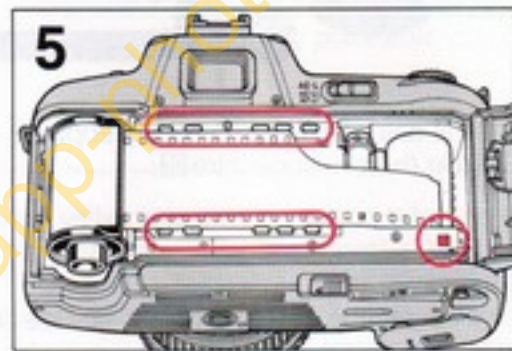

5  
Assurez-vous que le film est bien positionné et bien tendu. (Voir l'illustration)

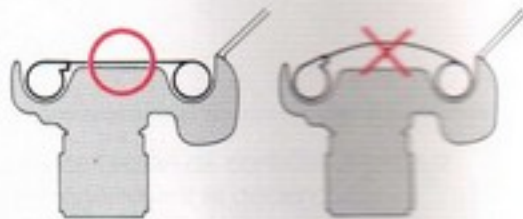

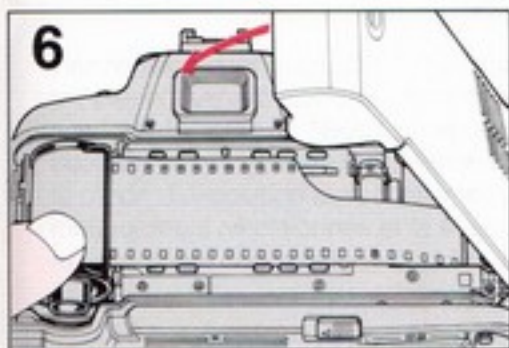

Fermez le dos de l'appareil jusqu'à l'encliquetage du curseur de verrouillage.

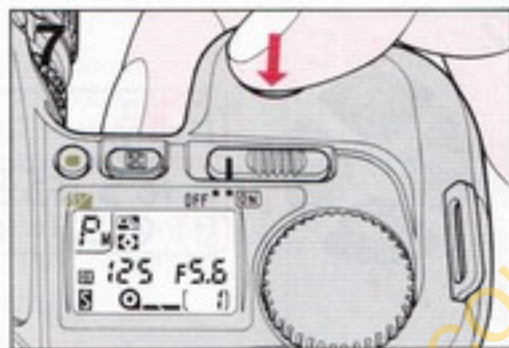

Pressez franchement le déclencheur pour entraîner automatiquement le film à la vue 1.

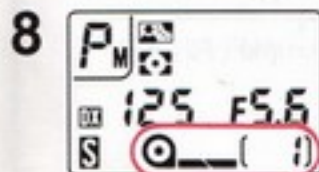

Contrôlez que les témoins "1" et s'affichent sur l'écran de contrôle.

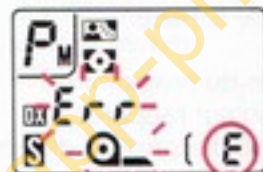

• Si le film n'est pas correctement chargé, "E" reste affiché, **Err** et le témoin clignotent et le déclenchement s'avère impossible. Ouvrez le dos de l'appareil et recommencez la procédure de chargement.



Pour vérifier la sensibilité du film codé DX, pressez la commande de réglage de sensibilité du film.

## PRISE DE VUE ELEMENTAIRE (Nécessite un objectif AF-Nikkor)

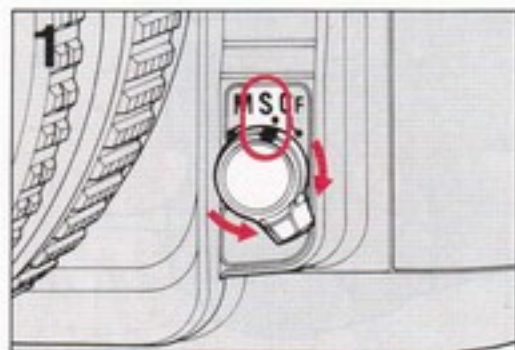

1 Mettez le sélecteur de mode de mise au point sur **S** pour auto ponctuel à priorité mise au point. Si l'objectif est doté d'un commutateur A-M, mettez-le sur **A**.

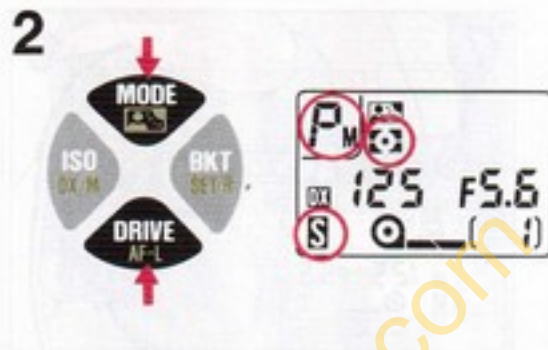

2 Pressez simultanément sur deux commandes au choix (MODE, ISO, DRIVE et BKT) pendant plusieurs secondes jusqu'à ce que **P**, **M** et **S** s'affichent sur l'écran de contrôle (simultanément, **P** apparaît dans le viseur), ce qui indique que les réglages de l'appareil sont automatiquement réinitialisés pour une prise de vue élémentaire qui s'opère comme suit:

Entraînement du film  
Système de mesure de lumière  
Contrôle d'exposition  
Variation intentionnelle du programme  
Correction d'exposition sur l'appareil  
Séquence automatique d'exposition différenciée

(pour la photographie au flash)

Synchro flash

Dosage auto flash/ambiance

Correction manuelle de l'intensité de l'éclair

Vue par vue (**S**)

Matriciel (**M**)

Multi-programmé (**P**)

Annulée

±0

Non

Standard (Synchro lente et synchro sur second rideau annulées)

Oui

±0



Ces réglages sont ceux utilisés pour une prise de vue simple, convenant aux cas courants de photographie, avec les objectifs AF-Nikkor équipés d'UCT. Avec les objectifs autres que les AI-P Nikkor, la mesure centrée et le mode d'exposition auto à priorité ouverture sont automatiquement sélectionnés et la mise au point auto s'avère également impossible (y compris pour l'AI-P Nikkor).

Pour les fonctions suivantes: consultez:

Mode d'entraînement du film	Page 27
Système de mesure lumière	Pages 39 à 45
Contrôle d'exposition	Pages 46 à 63
Variation intentionnelle du programme	Page 50
Correction d'exposition avec commande	Pages 66 à 67
Séquence automatique d'exposition différenciée	Pages 68 à 72
Photographie au flash	Notice complémentaire

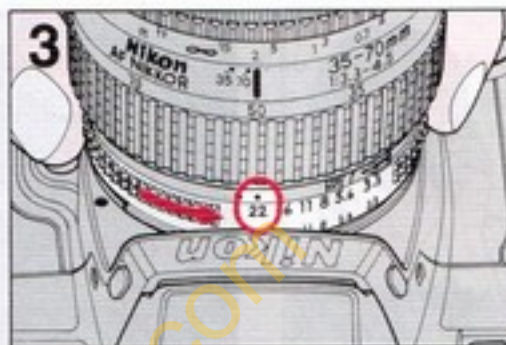

Réglez l'objectif à son ouverture minimale (le numéro-f le plus élevé indiqué en orange sur les objectifs AF-Nikkor). Verrouillez également l'objectif AF-Nikkor à son ouverture minimale. (Consultez la notice d'utilisation de l'objectif)

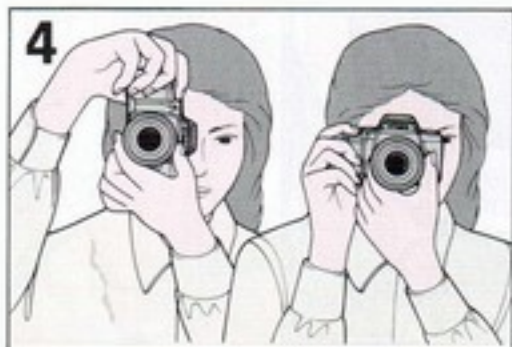

Regardez dans le viseur et axez les repères de mise au point sur le sujet principal.



Le viseur du F-601 couvre environ 92% de l'image impressionnée sur le film. Par conséquent, le champ sur l'image sera plus grand qu'il n'apparaît dans le viseur. Notez que les images sont réduites en cas de montage diapo ou de développements industriels à partir des négatifs.

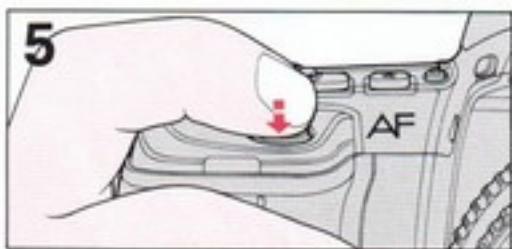

Sollicitez légèrement le déclencheur pour activer la mise au point auto et le système de mesure de lumière.

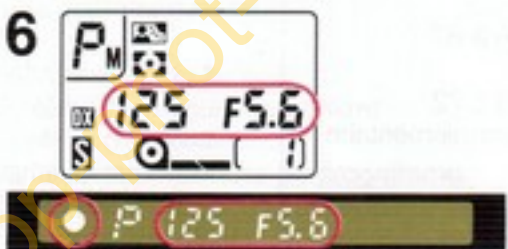

Contrôlez la présence de l'indicateur de mise au point correcte ● ou ►●◄ dans le viseur. Vérifiez également l'exposition en vous assurant que l'ouverture et la vitesse sont bien affichées. Les indications d'exposition s'affichent également sur l'écran de contrôle CL.

Tant que les indicateurs ● ou ►●◄ ne se sont pas affichés pour signaler une mise au point correcte du sujet, le déclenchement s'avère impossible.

- Indicateur de mise au point correcte d'un sujet statique
- ◄ Suivi auto de mise au point

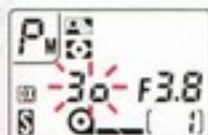

### L'indicateur de vitesse d'obturation clignote: risque de flou dû au bouté:

Si la vitesse sélectionnée est égale ou inférieure à l'inverse de la focale (1/F), l'instabilité de l'appareil ou la mobilité du sujet risquent de rendre la photo floue. Dans ce cas, stabilisez l'appareil à l'aide d'un pied ou servez-vous d'un flash Nikon.

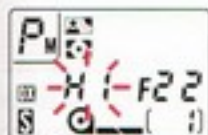

### "HI" clignote à la place de la vitesse – Sur-exposition:

Pour éviter le risque de sur-exposition, utilisez un filtre par exemple, un filtre atténuateur Nikon ND.



### Le témoin de recyclage du flash (⚡) clignote – Photographie au flash préférable:

Si la luminosité du sujet s'avère insuffisante, le témoin de recyclage du flash clignote. Utilisez le flash TTL intégré ou un flash externe Nikon.

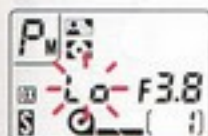

### "Lo" clignote à la place de la vitesse –

#### Sous-exposition:

Pour éviter le risque de sous-exposition, utilisez le flash TTL intégré ou un flash Nikon.



### "FEE" clignote à la place de l'ouverture – Réglage incorrect de l'objectif:

L'objectif n'est pas réglé à son ouverture minimale et le déclenchement s'avère impossible. Réglez l'objectif à son ouverture minimale.

## Photographie au flash avec le flash TTL intégré

Assurez-vous d'abord que le sujet est à portée du flash:  
Avec l'objectif AF Zoom-Nikkor 35-70mm 1/3,3-f/4,5, la portée du flash intégré est la suivante:

Unité: m

Réglage de focale	Sensibilité du film (ISO)					
	25	50	100	200	400	800
35mm	0,6~2	0,7~2,8	1~3,9	1,3~5,5	1,6~6,5	1,9~7,7
70mm	0,6~1,4	0,6~2	0,7~2,9	1,0~4,1	1,4~5,8	1,9~7,7



1. Pressez les commandes de verrouillage/déverrouillage pour libérer le flash TTL.

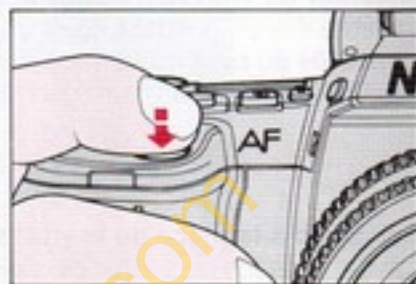

2. Sollicitez légèrement le déclencheur.

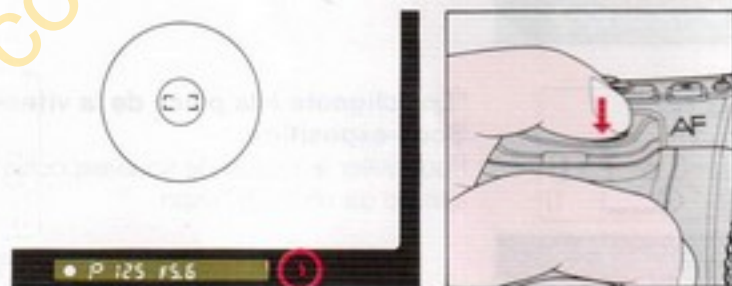

3. Attendez quelques secondes que le témoin de recyclage du flash s'allume. Si le sujet se trouve hors de portée du flash, le témoin de recyclage du flash clignote 3 secondes après la prise de vue.

Pour des explications détaillées, reportez-vous aux pages 75 à 79.

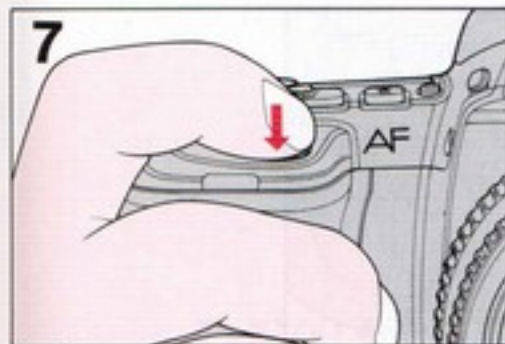

## REBOBINAGE DU FILM

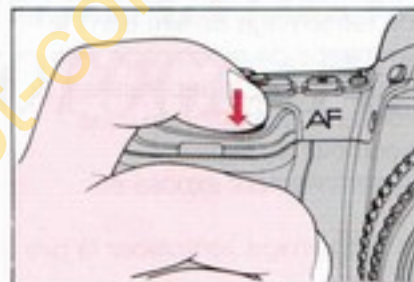
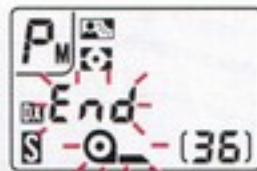
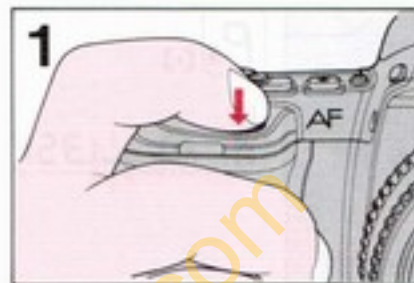

7  
Pressez franchement le déclencheur pour prendre la photo.  
L'appareil entraîne automatiquement le film à la vue suivante.  
Le compteur de vue de l'écran de contrôle s'incrémente de 1.

Suite à une prise de vue, les indications de vitesse et d'ouverture disparaissent de l'écran de contrôle CL et du viseur 2 secondes après le relâchement du déclencheur.



L'entraînement du film casse automatiquement en fin de film, **End** et  clignotant sur l'écran de contrôle. Puis, l'indicateur d'exposition s'allume automatiquement, alors, chaque fois que vous pressez le déclencheur, **Err** clignote et  apparaît à la place sur l'écran de contrôle pour vous signaler que vous devez rebobiner le film.

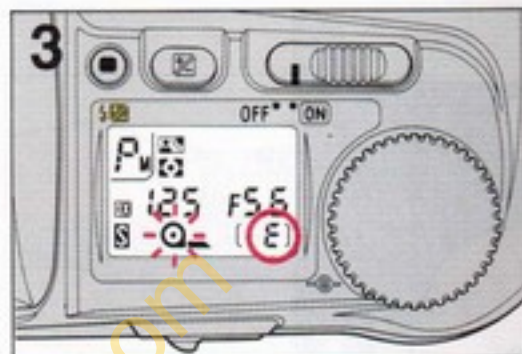
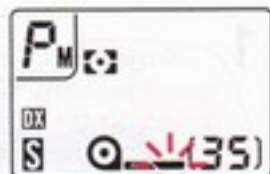
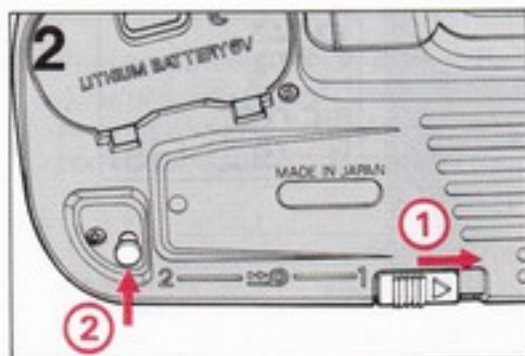

Tout en faisant glisser le levier de rebobinage de film dans le sens de la flèche, pressez la commande de rebobinage. Pendant le rebobinage, les témoins et apparaissent à tour de rôle sur l'écran de contrôle et le compteur de vues décompte jusqu'au rebobinage complet du film.

- Vous pouvez rebobiner un film partiellement exposé en suivant la même procédure.
- Si l'appareil s'arrête pendant le rebobinage, remplacez la pile sans ouvrir le dos de l'appareil. Après avoir remplacé la pile, mettez le commutateur marche/arrêt sur ON et recommencez la procédure de rebobinage.

Une fois le rebobinage terminé, vérifiez que le compteur de vue affiche bien la lettre **E** et que le témoin de chargement () clignote pendant quelques secondes.

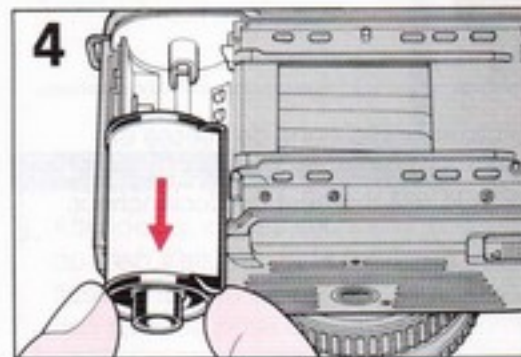

Ouvrez le dos de l'appareil et retirez la cartouche de film.

# ***DETAILS DES COMMANDES/ TECHNIQUES PHOTOGRAPHIQUES***

## REGLAGE DE LA SENSIBILITE DU FILM

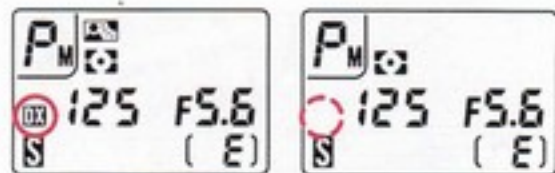

Le F-601 est doté de deux systèmes de réglage pour la sensibilité du film: un réglage automatique pour les films codés DX et un réglage manuel.

Chaque fois que vous pressez la commande ISO, tout en maintenant la touche option, le mode de réglage de sensibilité du film passe de auto/DX à manuel et vice-versa. apparaît sur l'écran de contrôle lorsque le mode de réglage est auto; il n'y a aucune indication s'il est manuel.

## REGLAGE AUTOMATIQUE DE SENSIBILITE POUR LES FILMS CODES DX



La gamme de sensibilité des films codés DX s'étend de 25 à 5000 ISO.

1. Faites glisser le commutateur marche/arrêt sur ON.
2. Tout en maintenant la touche option, pressez la commande de réglage de sensibilité du film (ISO) pour que  apparaisse sur l'écran de contrôle.

L'appareil détecte automatiquement la sensibilité d'un film codé DX (de 25 à 5000 ISO).



- Après avoir chargé un film, vous pouvez contrôler sa sensibilité en pressant la commande ISO. Le nombre d'ISO apparaît sur l'écran de contrôle et dans le viseur.





**Si "Err", ISO et DX clignotent:** Ils signalent que le film chargé n'est pas codé DX ou que son codage DX est illisible. Dans ce cas, réglez manuellement la sensibilité du film.

## REGLAGE MANUEL DE LA SENSIBILITE DU FILM

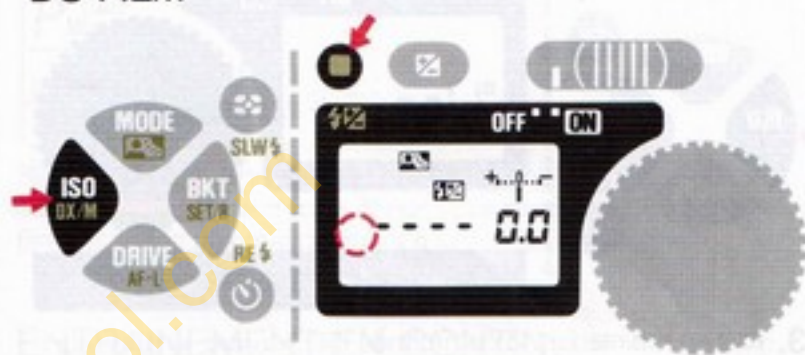

La plage de sensibilité de film utilisable en réglage manuel s'étend de 6 à 6400 ISO.

1. Faites glisser le commutateur marche/arrêt sur ON.
2. Tout en maintenant la touche option, pressez plusieurs fois la commande de réglage de sensibilité du film (ISO) pour que  disparaisse de l'écran de contrôle CL.

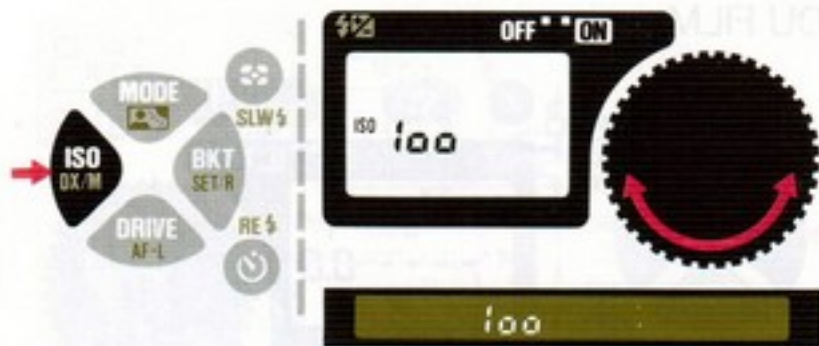

3. Tout en maintenant la commande ISO, tournez le sélecteur multi-fonction jusqu'à la sensibilité souhaitée:

Le réglage de sensibilité se modifie à l'écran de la manière suivante:

6 - 8 - 10 - 12 - 16 - 20 - 25 - 32 - 40 - 50 - 64 - 80 - 100 - 125 - 160 - 200 - 250 - 320 - 400 - 500 - 640 - 800 - 1000 - 1250 - 1600 - 2000 - 2500 - 3200 - 4000 - 5000 - 6400

- *Après le chargement, vous pouvez contrôler la sensibilité du film en pressant la commande ISO. La sensibilité du film s'affiche sur l'écran de contrôle et dans le viseur.*
- *Si le film chargé est bien codé DX mais avec un réglage manuel de sensibilité, la priorité est donnée à la sensibilité programmée manuellement.*

Vous pouvez modifier l'exposition en programmant intentionnellement une sensibilité de film différente de celle du film utilisé. Par exemple, avec un film 100 ISO, réglez la sensibilité du film sur 50 pour une sur-exposition d'un IL ou réglez-la sur 200 pour une sous-exposition d'un IL. Après avoir modifié l'exposition de cette manière, n'oubliez pas de rétablir la sensibilité du film si vous voulez exploiter à nouveau l'exacte sensibilité du film. Pour la correction d'exposition utilisant d'autres techniques, reportez-vous aux pages 66 et 67.

## MODE D'ENTRAINEMENT DU FILM

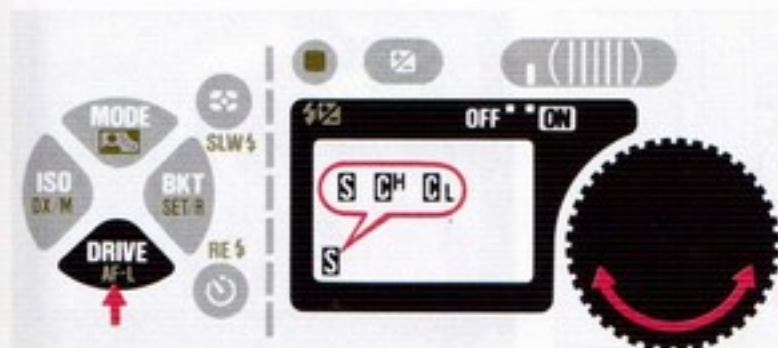

Le Nikon F-601 est doté de trois modes automatiques d'entraînement de film.

Pour passer d'un mode d'entraînement à l'autre, maintenez la commande DRIVE et faites tourner le sélecteur multi-fonction.

**S** (entraînement vue par vue) s'affiche d'abord suivi de **CL** (cadence normale en continu) puis de **CH** (cadence rapide en continu).

### ENTRAINEMENT VUE PAR VUE

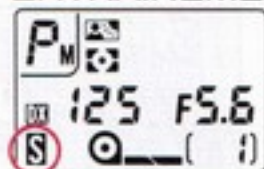

Si **S** est choisi comme mode d'entraînement du film, en pressant franchement le déclencheur, vous prenez une photo et le film s'entraîne automatiquement à la vue suivante.

### ENTRAINEMENT EN CONTINU



La prise de vue s'effectue en continu tant que le déclencheur est pressé. Avec ce mode d'entraînement, il est possible de sélectionner deux cadences, une rapide et une normale. La cadence rapide **CH** permet environ 2 vues par seconde et la normale **CL** environ 1,2 vue par seconde, ceci avec une pile neuve utilisée à température normale, et avec une vitesse supérieure au 1/125 sec. Plus la vitesse d'obturation est lente, plus la cadence du moteur se ralentit.

## MISE AU POINT

### MISE AU POINT AUTO

Le Nikon F-601 présente deux modes de mise au point auto, le mode priorité à mise au point auto ponctuel et le mode priorité à mise au point auto en continu. Avec ces deux modes de mise au point auto et quel que soit le mode d'entraînement du film, la fonction suivi auto de mise au point est automatiquement activée en cas de déplacement du sujet. Le suivi auto de mise au point permet à l'appareil d'analyser la vitesse de déplacement du sujet d'après les données de mise au point détectées et de piloter l'objectif de mise au point en anticipant la position du sujet au moment précis de l'exposition. La mise au point de vos images reste ainsi parfaite sur des sujets mobiles comme sur des sujets statiques. Avec ces deux modes de mise au point, le déclenchement s'avère impossible tant que ● ou ►●◀ ne s'affiche pas dans le viseur.

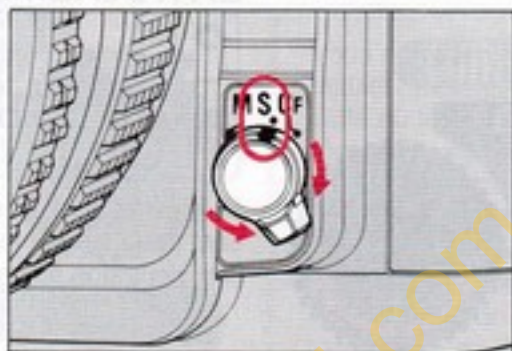

**MODE AUTO PONCTUEL A  
PRIORITE MISE AU POINT —  
avec le sélecteur de mode de  
mise au point sur S**



Le sujet statique est mis au point

**Avec un sujet statique:** Une fois le sujet mis au point, l'automatisme de mise au point s'arrête, ● s'affiche et la mise au point est mémorisée. Si le sujet bouge, relâchez le déclencheur puis, de nouveau sollicitez-le légèrement pour réactiver le suivi auto de mise au point.



Suivi auto de mise au point

**Avec un sujet mobile:** Le suivi auto de mise au point est automatiquement activé lorsque vous sollicitez légèrement le déclencheur. Dès que la mise au point s'avère correcte, ►●◄ s'affiche pour vous signaler que vous pouvez déclencher. Si le sujet s'arrête et si ● apparaît sans les flèches ► et ◄, la mise au point se trouve mémorisée. Si le sujet se déplace de nouveau, relâchez le déclencheur puis, sollicitez-le légèrement pour réactiver le suivi auto de mise au point.

- Comme il mémorise la mise au point auto, le mode auto ponctuel à priorité mise au point convient très bien aux sujets décentrés. Reportez-vous aux pages 32 et 33.
- Après la prise de la photo, ne pas retirer votre doigt de la commande "prise de vue" afin d'être prêt pour la prochaine prise. Maintenir légèrement votre doigt sur cette commande puis appuyer complètement pour procéder à la prochaine photo. En mode auto ponctuel à priorité mise au point, le focus se referme systématiquement après la prise de la photo, à moins que vous n'ayez retiré votre doigt de la commande et utilisé le mode avance du film positionné sur S. En mode d'entraînement du film positionné sur CH ou CL, l'appareil photo sélectionne automatiquement la mise au point.
- Avec un sujet mobile et selon la position du sujet et de l'objectif utilisée, vous risquez d'obtenir une photo floue.

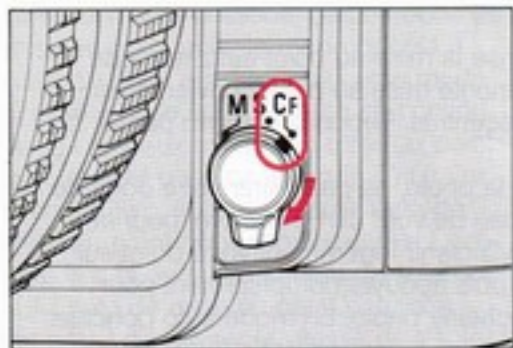

## MODE AUTO CONTINU A PRIORITE MISE AU POINT – avec le sélecteur de mode de mise au point sur CF

L'automatisme de mise au point reste activé aussi longtemps que vous sollicitez légèrement le déclencheur.



Le sujet statique est mis au point

**Avec un sujet statique:** L'automatisme de mise au point est activé dès que vous sollicitez légèrement le déclencheur. Une fois le sujet mis au point, le moteur de l'appareil cesse de piloter l'objectif de mise au point et ● apparaît. Sauf si vous relâchez le déclencheur, le moteur continue de piloter l'objectif pour conserver la mise au point en cas de déplacement de votre sujet ou de vous.



Suivi auto de mise au point

**Avec un sujet mobile:** Le suivi auto de mise au point se trouve automatiquement activé lorsque vous sollicitez légèrement le déclencheur. Dès que la mise au point est correcte, ►●◄ apparaît, vous signalant que vous pouvez déclencher. Le suivi auto de mise au point reste activé aussi longtemps que vous maintenez légèrement le déclencheur tout en suivant le sujet mobile. Si le sujet s'arrête et si ● apparaît sans les flèches ► et ◄, le moteur arrête de piloter l'objectif de mise au point dès que la mise au point de l'image est correcte et ● s'affiche.

- Après la prise de la photo, ne pas retirer votre doigt de la commande "prise de vue" afin d'être prêt pour la prochaine prise. Maintenir légèrement votre doigt sur cette commande puis appuyer complètement pour procéder à la prochaine photo. En mode auto continu à priorité mise au point, l'appareil photo sélectionne la mise au point même sans l'utilisation du mode d'entraînement du film.
- Avec un sujet mobile et selon la position du sujet et de l'objectif utilisée, vous risquez d'obtenir une photo floue.

## MISE AU POINT AUTO AVEC SUJET PRINCIPAL DECENTRE – ACTIVER LA FONCTION AF-L (MEMORISATION DE MISE AU POINT)

La fonction AF-L du F-601 vous permet de mémoriser à la fois la mise au point auto et l'exposition auto. Par conséquent, nous vous conseillons d'utiliser cette fonction de l'appareil.

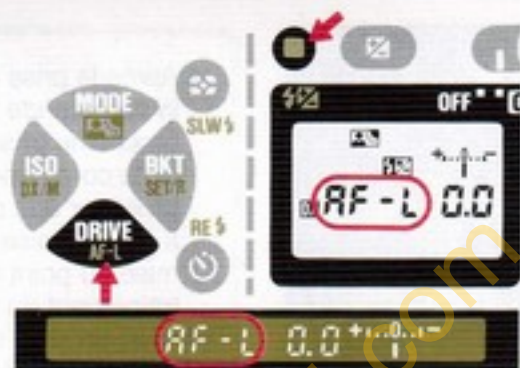

La fonction AF-L est activée

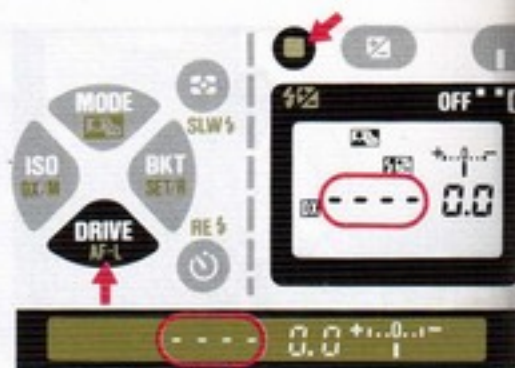

La fonction AF-L est annulée

Pour activer la fonction AF-L: tout en maintenant la touche option, pressez la commande de fonction AF-L afin d'afficher **AF-L** sur l'écran de contrôle.

A chaque pression de la commande AF-L avec la touche option maintenue, la fonction est successivement activée ou annulée.

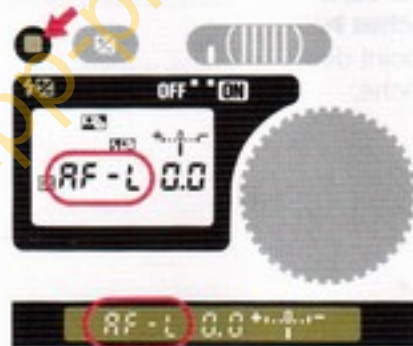

- Si vous relâchez la touche option, le témoin de la fonction AF-L disparaît. Cependant, vous pouvez vérifier si la fonction AF-L est activée ou annulée en pressant de nouveau la touche option.



## EN MODE AUTO PONCTUEL A PRIORITE MISE AU POINT

Avec la fonction AF-L activée, en mode d'exposition auto, l'exposition est mémorisée simultanément à la mise au point auto. La fonction AF-L désactivée, seule la mise au point auto se trouve mémorisée en mode auto ponctuel à priorité mise au point.

Avec un sujet mobile, la mise au point ne peut pas être mémorisée.

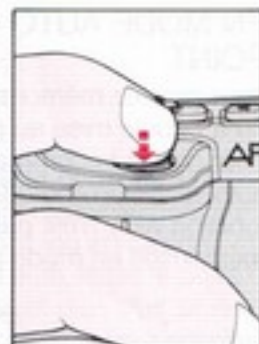

1. Avez les repères de mise au point sur le sujet et sollicitez légèrement le déclencheur.



2. Contrôlez la présence de l'indicateur de mise au point correcte ● dans le viseur.

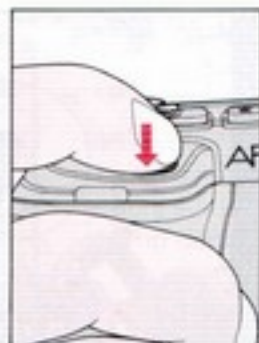

3. Tout en maintenant légèrement le déclencheur, recadrez puis pressez-le franchement.

## EN MODE AUTO CONTINU A PRIORITE MISE AU POINT

Vous pouvez mémoriser la mise au point en mode auto continu à priorité mise au point grâce à la commande AE-L/AF-L. Pour utiliser la commande de mémorisation de mise au point auto, activez d'abord la fonction AF-L sur l'appareil. Si la fonction AF-L n'est pas activée, seule l'exposition se trouve mémorisée en mode d'exposition auto.

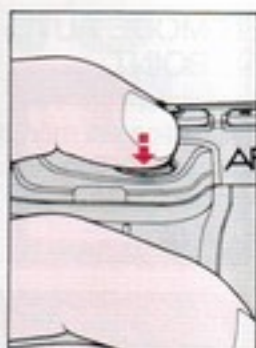

1. Ayez les repères de mise au point sur le sujet et sollicitez légèrement le déclencheur pour activer l'automatisme de mise au point.



2. Tout en maintenant légèrement le déclencheur, contrôlez la présence de l'indicateur de mise au point correcte ● puis, faites glisser la commande AE-L/AF-L et maintenez-la ainsi.

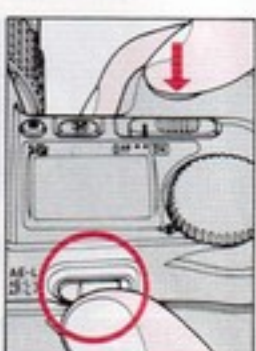

3. Tout en maintenant la commande AE-L/AF-L, recadrez et pressez franchement le déclencheur pour prendre la photo.

## CAS DE MISE AU POINT PARTICULIERS

La mise au point dépend de la luminosité ambiante, du contraste du sujet et d'autres facteurs techniques. Dans les cas extrêmement rares où la mise au point auto s'avère impossible, ● apparaît clignotant pour vous prévenir...



### A. Sujet très sombre

Mettez au point manuellement sur le champ dépoli, ou en cas de mise au point auto, faites le point sur un autre sujet plus clair situé à égale distance et utilisez ensuite la mémorisation de mise au point auto.

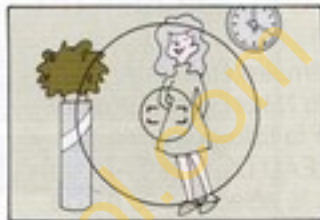

### B. Sujet à faible contraste

Mettez au point manuellement sur le champ dépoli, ou en cas de mise au point auto, faites le point sur un autre sujet plus clair situé à égale distance et utilisez ensuite la mémorisation de mise au point auto.



### C. Sujet sans ligne verticale

Mettez au point manuellement sur le champ dépoli, ou en cas de mise au point auto, inclinez l'appareil. Vous pouvez également faire la mise au point sur un autre sujet, à égale distance, présentant des lignes verticales, en utilisant la mémorisation de mise au point.

### D. Scènes avec des sujets à des distances différentes

E. Sujets avec une surface miroitée ou brillante, comme de l'argent ou de l'aluminium

F. Sujets en fort contre-jour

G. Avec un filtre polarisant linéaire ou un filtre spécial\* comme un filtre diffuseur ou adoucissant

Mettez au point manuellement sur le champ dépoli

\*Le filtre polarisant circulaire doit être utilisé pour la mise au point auto.

## MISE AU POINT MANUELLE

Il existe deux méthodes pour mettre au point manuellement. La mise au point manuelle avec le télémètre électronique et la mise au point manuelle sur le champ dépoli du viseur.

### MISE AU POINT MANUELLE AVEC TELEMETRE ELECTRONIQUE

La mise au point manuelle avec le télémètre électronique fonctionne avec la plupart des objectifs Nikon, y compris l'AF-Nikkor en mode manuel. (Pour obtenir la liste complète des objectifs utilisables, consultez LE TABLEAU DE COMPATIBILITE DES OBJECTIFS de la page 90). Avec le sélecteur de mode de mise au point sur M, vous pouvez lire l'état de mise au point dans le viseur.

- Pour les cas de mise au point particuliers indiqués en page 35, le télémètre électronique n'opère pas correctement. Mettez au point sur le champ dépoli.
- Lorsque vous utilisez des objectifs avec une ouverture maximale inférieure à  $f/5,6$ , ignorez les indications de mise au point et utilisez le champ dépoli pour la mise au point.

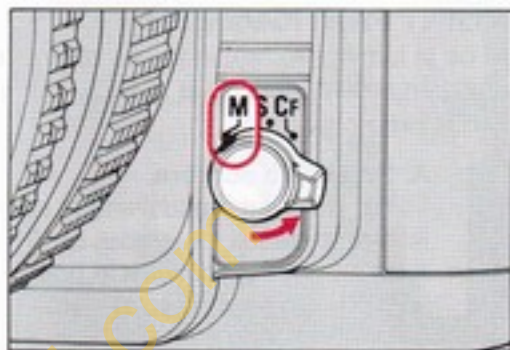

1. Mettez le sélecteur de mode de mise au point sur M pour Manuel.
  - Si l'objectif est doté d'un commutateur A-M, mettez-le sur M.

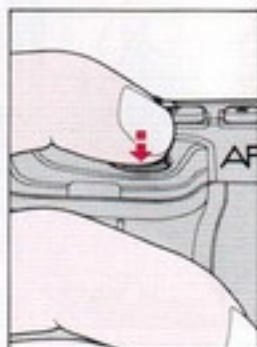

2. Regardez dans le viseur et axez les repères de mise au point sur le sujet principal. Ensuite, sollicitez légèrement le déclencheur.

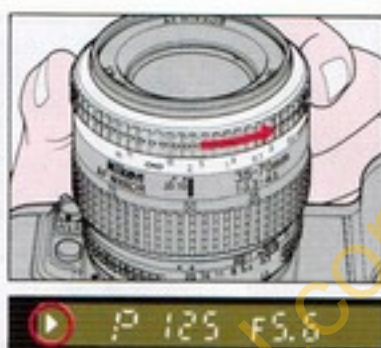
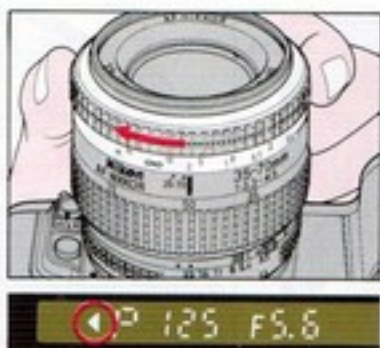
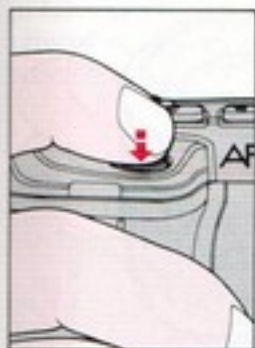

3. Tout en maintenant légèrement le déclencheur, tournez la bague de mise au point de l'objectif dans la direction indiquée par la flèche (◀) ou (▶), jusqu'à l'apparition de l'indicateur de mise au point correcte ● à la place de la flèche.

La flèche de mise au point orientée vers la gauche (◀) qui ne disparaît pas lorsque vous tournez jusqu'en butée la bague de mise au point dans le sens horaire inversé, vous signale une proximité excessive du sujet, incompatible avec la distance minimale de l'objectif utilisé, dans ce cas reculez.

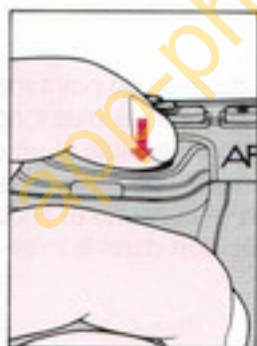

4. Contrôlez la présence de l'indicateur de mise au point correcte ● puis pressez franchement le déclencheur pour prendre la photo.

## MISE AU POINT MANUELLE SUR LE CHAMP DÉPOLI

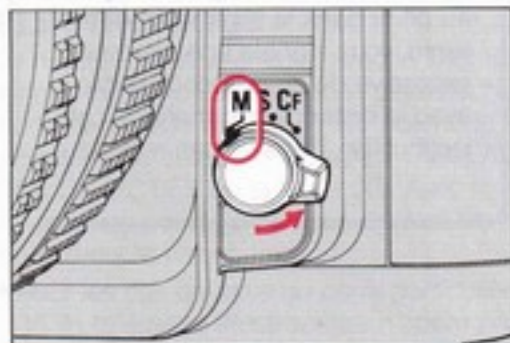

1. Mettez le sélecteur de mode de mise au point sur M pour Manuel.
  - Si l'objectif est doté d'un commutateur A-M, mettez-le sur M.

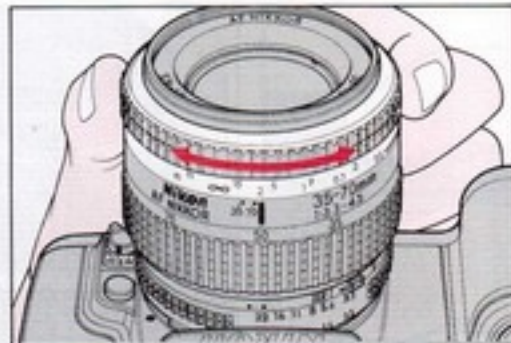

2. Regardez dans le viseur et tournez la bague de mise au point de l'objectif jusqu'à obtenir la netteté du sujet sur le champ dépoli.

### **Avec un zoom:**

Pour une précision de mise au point maximale, nous vous conseillons de mettre au point sur la focale la plus longue de l'objectif (côté téléobjectif). Une profondeur de champ plus faible et un grandissement d'image dû à la focale la plus longue autorisent une mise au point ultra-précise. Par contre, mettre au point sur la focale la plus courte et ensuite zoomer sur la focale la plus longue amplifie toute imprécision dans la mise au point et peut occasionner des images floues.

## EXPOSITION

### SYSTEMES DE MESURE DE LUMIERE

Le Nikon F-601 dispose de trois méthodes de mesure de lumière: la mesure matricielle, la mesure centrée et la mesure ponctuelle.



#### MESURE MATRICIELLE

Ce système convient parfaitement à l'opération rapide et au contrôle d'exposition automatique le plus sûr. Il peut être également utilisé en mode d'exposition manuel et en contrôle d'exposition au flash avec tout flash TTL Nikon.

Avec la mesure matricielle, le système d'analyse de la lumière détermine automatiquement l'exposition optimale du sujet principal quelles que soient les conditions d'éclairage sans avoir à corriger manuellement l'exposition. Le photocapteur du système de mesure matricielle détermine la luminosité en divisant la scène en cinq zones dont les mesures individuelles permettent d'évaluer le contraste de scène.



### MESURE CENTREE

Sélectionnez la mesure centrée si vous voulez baser l'exposition sur un sujet centré en mode automatique ou manuel. La sélection de la mesure centrée annule la mesure matricielle et concentre 75% de la sensibilité du système dans la zone centrale du viseur délimitée par un cercle de 12mm de diamètre.

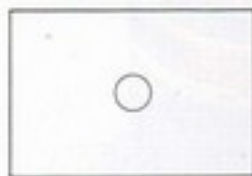

### MESURE PONCTUELLE

Pour une mesure très sélective de petits objets ou lors de recours à des mesures très précises, utilisez la mesure ponctuelle.

La zone de sensibilité est matérialisée par le cercle de 3,5mm de diamètre au centre du viseur. Ce type de mesure s'avère utile lorsque la mesure précise d'une partie spécifique du sujet est nécessaire.



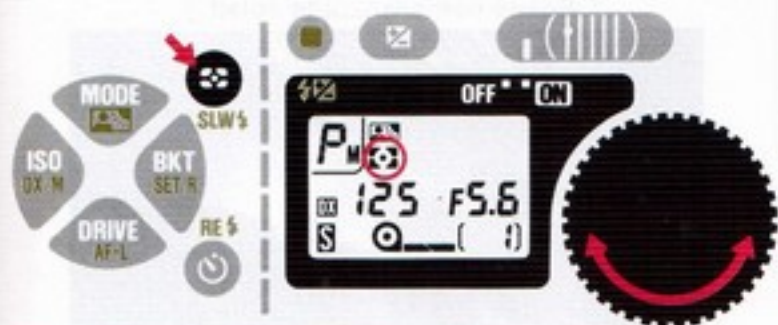

## REGLAGE DU SYSTEME DE MESURE

1. Faites glisser le commutateur marche/arrêt sur ON.
2. Tout en pressant la commande de système de mesure, tournez le sélecteur multi-fonction jusqu'à l'affichage du symbole désiré sur l'écran de contrôle; pour mesure matricielle, pour mesure centrée ou pour mesure ponctuelle.

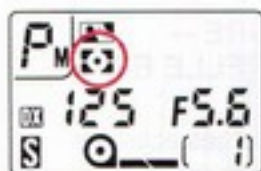

Mesure matricielle

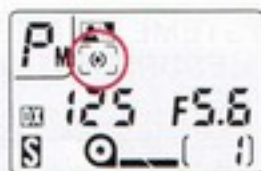

Mesure centrée

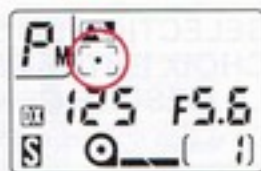

Mesure ponctuelle

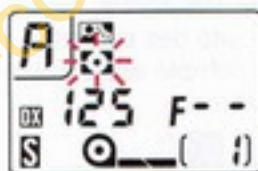

La mesure matricielle ne fonctionne qu'avec les objectifs équipés d'une UCT (comme les objectifs AF Nikkor ou AI-P). Si l'objectif utilisé n'est pas doté d'UCT ou si aucun objectif n'est monté, la mesure de lumière centrée se trouve automatiquement sélectionnée comme méthode de mesure. Dans les deux cas, une légère pression du déclencheur fait clignoter le symbole .

## SELECTION DU SYSTEME DE MESURE – CHOIX ENTRE LA MESURE MATRICIELLE ET LA MESURE CENTREE

Dans des scènes comportant à la fois des zones très éclairées et très sombres, ces deux méthodes de mesure donnent des résultats différents. Par exemple:

### A. Scène avec soleil dans le champ ou scène à réverbération élevée

Si la scène présente de hautes lumières, comme le soleil, la neige ou de violents reflets, avec la mesure centrée le sujet principal devient une silhouette sombre. Par contre, avec la mesure matricielle, le niveau de luminosité des parties sombres est pris automatiquement en compte afin d'obtenir une exposition globalement bien équilibrée.

### B. Sujet en contre-jour à l'extérieur

Avec la mesure centrée, un sujet en contre-jour ou une scène comportant un sujet devant un ciel lumineux et/ou des nuages peut produire une image sous-exposée. Par contre, la mesure matricielle privilégie les zones d'ombre pour assurer une exposition mieux équilibrée de la scène.

### C. Sujet éclairé de front sur fond sombre

Si le sujet, bien éclairé, est décentré sur un arrière-plan sombre, la mesure centrée privilégie trop le centre foncé de la scène. Même si l'arrière-plan est correctement exposé, le sujet principal se trouvera sur-exposé. Là encore, la mesure matricielle intègre automatiquement à la fois l'arrière-plan sombre et le sujet bien éclairé pour restituer un bon équilibre de l'ensemble.

Scène comprenant le soleil

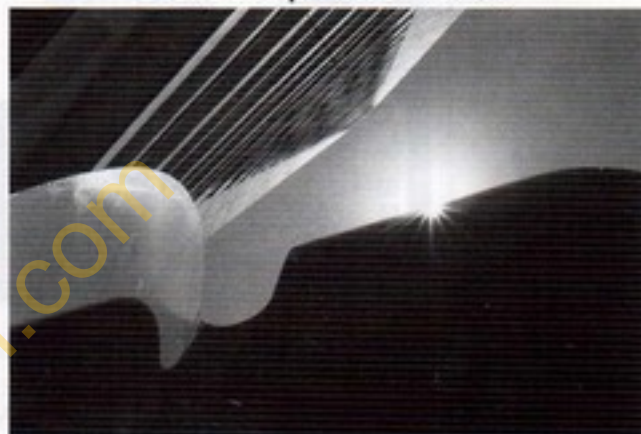

Mesure matricielle



Mesure centrée

Sujet en extérieur à contre-jour



Mesure matricielle



Mesure centrée

Sujet avec éclairage frontal



Mesure matricielle



Mesure centrée

#### D. Petits sujets sombres sur arrière-plan lumineux

Si le sujet s'avère trop petit par rapport aux autres zones de la mesure matricielle, il risque de ne pas être reconnu et intégré dans le calcul d'exposition automatique. Dans ce cas, passez en mesure centrée et corrigez l'exposition avec la commande AEL de mémorisation de l'exposition auto\* ou utilisez la commande de correction d'exposition\*\* en mode d'exposition auto ou bien encore laissez le système d'analyse mesurer l'exposition sur le sujet principal\*\*\* en mode d'exposition manuel.

\* Reportez-vous aux pages 64 et 65

\*\* Reportez-vous aux pages 66 et 67

\*\*\* Reportez-vous aux pages 62 et 63



Mesure centrée (avec commande AEL)



Mesure matricielle



Mesure centrée (sans commande AEL)

### E. Couchers de soleil

Lorsque vous voulez accentuer l'effet du coucher de soleil et ne pas trop éclaircir l'arrière-plan avec la mesure matricielle, utilisez la mesure centrée avec ou sans correction d'exposition.



Mesure matricielle



Mesure centrée

## MODE D'EXPOSITION

L'exposition est contrôlée par la vitesse d'obturation et l'ouverture. La bonne combinaison de vitesse et d'ouverture doit être trouvée pour obtenir une exposition correcte. Les réglages nécessaires s'effectuent en fonction de la sensibilité du film utilisé et du mode de fonctionnement du contrôle d'exposition. La relation entre l'ouverture et la vitesse est la suivante: Une modification de la vitesse double ou divise par deux la lumière transmise. Par exemple, 1/500 laisse passer deux fois moins de lumière que 1/250 et deux fois plus que 1/1000. L'ouverture f/8 laisse passer deux fois moins de lumière que f/5,6 et deux fois plus que f/11. Si la bonne exposition pour une scène est obtenue au 1/500 à f/8, la sélection du 1/250 à f/11 ou du 1/1000 à f/5,6 permet d'obtenir la même qualité d'exposition.

En choisissant le mode de contrôle d'exposition, vous décidez de la manière dont le réglage de la vitesse/ouverture va s'effectuer, c'est-à-dire automatiquement ou manuellement. Le Nikon F-601 offre cinq modes de contrôle d'exposition dont quatre modes automatiques: Auto-multi-programmé (**P**), Auto Programmé standard (**P**), Auto à priorité vitesse (**S**) et Auto à priorité ouverture (**A**) et le mode manuel (**M**). Chaque mode d'exposition a ses propres avantages.

En mode d'exposition auto programmé, la meilleure combinaison vitesse/ouverture étant automatiquement déterminée par le microprocesseur du F-601, vous pouvez vous concentrer entièrement sur la composition de l'image sans vous préoccuper de l'exposition.

En mode d'exposition à priorité vitesse, vous réglez manuellement la vitesse. C'est-à-dire que vous pouvez littéralement geler le mouvement en utilisant une vitesse rapide ou créer des effets de file en sélectionnant des vitesses lentes.

En mode d'exposition à priorité ouverture, vous contrôlez la profondeur de champ en faisant varier l'ouverture. Avec une ouverture plus grande (nombre f plus faible) vous obtiendrez une profondeur de champ moins importante, ce qui vous donnera des fonds plus doux et moins distincts; par contre, avec une plus petite ouverture (nombre f plus élevé), vous obtiendrez plus de netteté en profondeur.

En mode d'exposition manuel, non seulement vous contrôlez la vitesse et l'ouverture mais en plus pouvez facilement réaliser des sous-expositions ou sur-expositions délibérées.

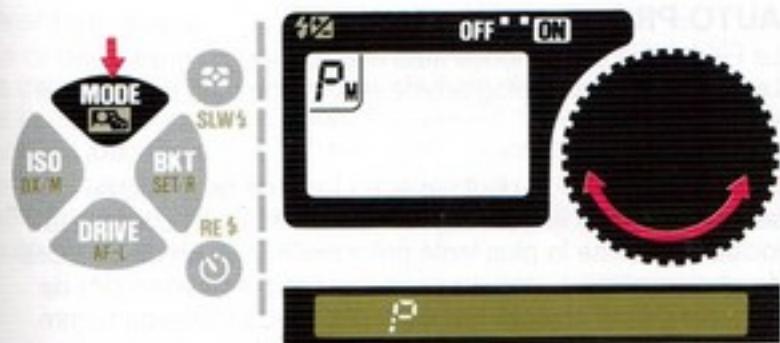

## REGLAGE DU MODE D'EXPOSITION

Une fois l'appareil mis sous tension, tout en pressant la commande MODE, tournez le sélecteur multi-fonction jusqu'au mode d'exposition souhaité. L'ordre des modes d'exposition est le suivant:

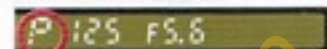
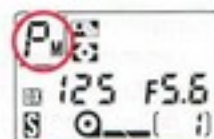

Auto-Multi Programmé (P<sub>M</sub>)

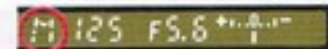
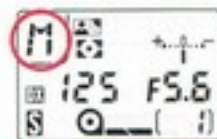

Manuel (M)

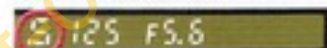
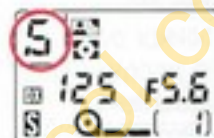

Auto à priorité vitesse (S)

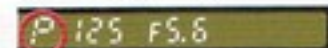
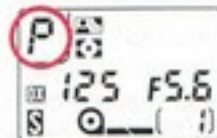

Auto Programmé standard (P)

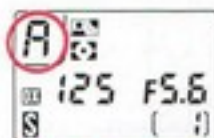

Auto à priorité ouverture (A)

En fonction du mode choisi, P<sub>M</sub>, S, A, M ou P s'affiche sur l'écran de contrôle tandis que P (à la fois pour multi-programmé et programmé standard), S, A et M apparaît dans le viseur.

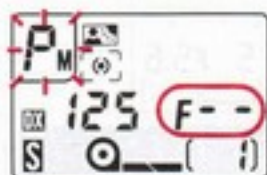

Les modes d'exposition Auto programmé ou Auto à priorité vitesse ne fonctionnent qu'avec les objectifs équipés d'une UCT comme les objectifs AF Nikkor ou AI-P. Avec les autres objectifs, le mode Auto à priorité ouverture et la mesure centrée sont automatiquement sélectionnés. Dans ce cas, lorsque vous sollicitez légèrement le déclencheur, l'indicateur du mode d'exposition clignote et **F--** s'affiche sur l'écran de contrôle.

## AUTO PROGRAMME (P<sub>M</sub> ET P)

Le F-601 offre deux modes auto d'exposition programmés: Le mode auto multi-programmé et le mode auto programmé standard.

La netteté de l'image peut varier en fonction de la vitesse utilisée. Aux vitesses lentes l'effet sera différent en fonction de la focale. La vitesse la plus lente préconisée avec un objectif lors de photographie à main levée, correspond à l'inverse (1/f) de la focale de cet objectif. Par exemple, avec un objectif 60mm, utilisez le 1/60 sec. comme vitesse minimale pour une prise de vue à main levée. Cependant, rappelez-vous que si vous n'utilisez pas de pied, 1/30 sec. est la vitesse la plus lente conseillée pour ne pas s'exposer au risque de flou. Le mode auto multi-programmé du F-601 fait varier le profil du programme d'exposition suivant la focale et l'ouverture maximale de l'objectif. La pente de la courbe figurant dans le graphique montre la réduction du risque de flou en évitant les vitesses trop lentes. Avec le mode auto programmé standard, vous obtenez une combinaison courante vitesse/ouverture.



## Profil du programme

Le graphique montre en fonction de l'indice de l'umination (IL) la différence de profil entre le mode Auto multi-programmé et le mode Programmé standard du F-601. Suivez la ligne colorée jusqu'à son intersection avec la ligne diagonale correspondant à l'IL. Cette intersection indique la combinaison ouverture (ligne verticale)/vitesse (ligne horizontale) qui sera automatiquement retenue.

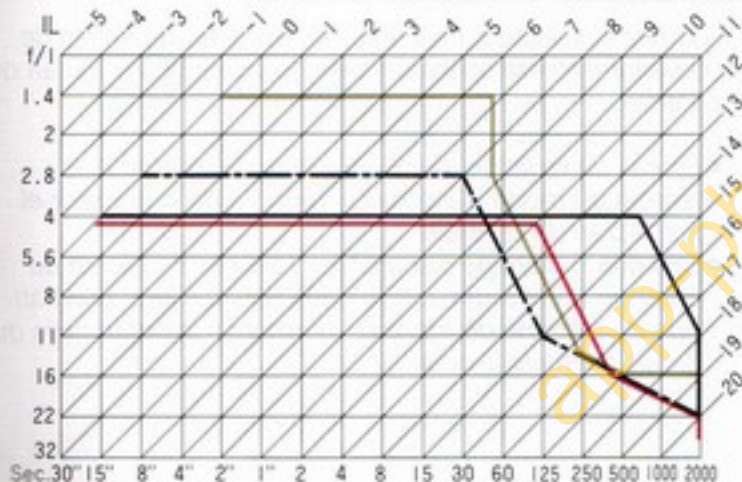

### Profil du mode Auto multi-programmé (100 ISO)

- avec 50mm f/1,4
- - - avec 28mm f/2,8
- avec Zoom 35-135mm f/3,5-f/4,5 réglé à 100mm (f/4,2)
- avec 500mm f/4

## Fonctionnement en modes auto d'exposition programmés

L'appareil opère de la même manière en mode Auto multi-programmé qu'en mode Auto Programmé standard. Reportez-vous aux pages 16 à 21: "PRISE DE VUE ELEMENTAIRE".

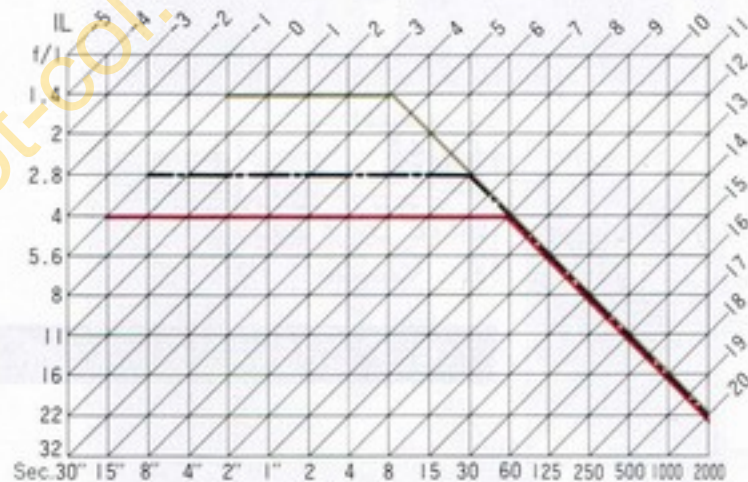

### Profil du mode auto Programmé standard (100 ISO)

- avec objectif f/1,4
- - - avec objectif f/2,8
- avec objectif f/4

## VARIATION INTENTIONNELLE DU PROGRAMME

Lorsque vous voulez opérer avec une ouverture ou une vitesse spécifique en mode auto d'exposition programmé, utilisez la variation intentionnelle du programme. La variation intentionnelle du programme vous permet de modifier temporairement par incrément de 1 IL la combinaison vitesse/ouverture tout en conservant une exposition correcte.

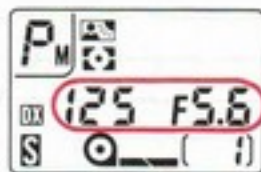
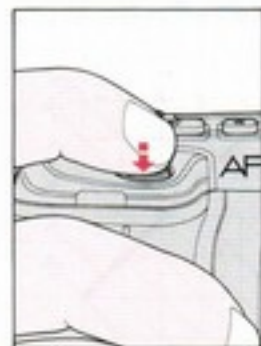

1. Sollicitez légèrement le déclencheur.



2. Tournez le sélecteur multi-fonction jusqu'à l'apparition de l'ouverture/vitesse souhaitée dans le viseur et sur l'écran de contrôle.

- En cas de variation intentionnelle du programme, le témoin du mode d'exposition clignote dans le viseur et sur l'écran de contrôle.
- Dès que l'affichage disparaît du viseur et de l'écran de contrôle (c'est-à-dire dès la mise hors tension automatique du système de mesure), la variation intentionnelle du programme est annulée.

## MODE D'EXPOSITION AUTO A PRIORITE VITESSE

La mobilité du sujet et la stabilité de l'appareil déterminent la vitesse à utiliser. Les vitesses rapides produisent généralement des images plus nettes mais les vitesses lentes vous permettent des options créatives. Le choix dépend de vous. Le micro-processeur du F-601 détermine automatiquement l'ouverture en fonction de la vitesse sélectionnée. Le mode d'exposition Auto à priorité vitesse n'est accessible qu'avec les objectifs Nikon équipés d'UCT (AF-Nikkor et AI-P Nikkor).



à vitesse rapide



à vitesse lente

## FONCTIONNEMENT EN MODE AUTO A PRIORITE VITESSE

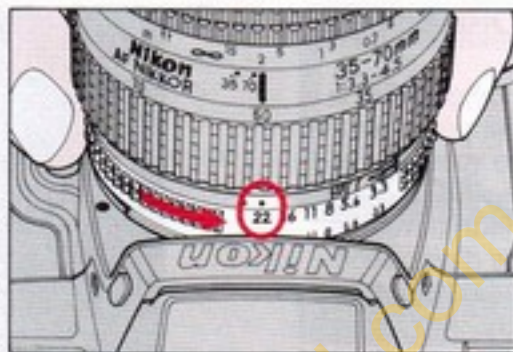

1. Réglez l'objectif à son ouverture minimale (nombre f le plus élevé). Avec les objectifs AF-Nikkor et AI-P-Nikkor, verrouillez l'objectif à son ouverture minimale.

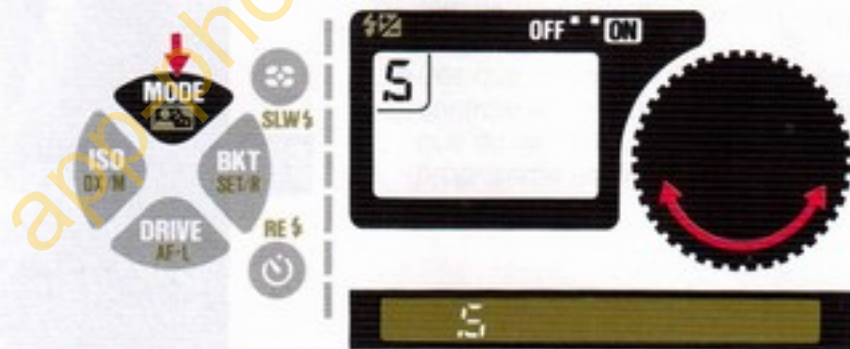

2. Tout en maintenant la commande MODE, tournez le sélecteur multi-fonction jusqu'à l'apparition de "S" sur l'écran de contrôle CL et dans le viseur.

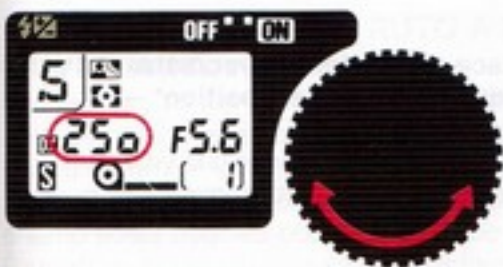

3. Relâchez la commande MODE et tournez le sélecteur multi-fonction jusqu'à l'obtention de la vitesse souhaitée.
- La vitesse change par incrément d'une valeur selon l'ordre suivant:  
30"-15"-8"-4"-2"-1"-2-4-8-15-30-60-125-250-500-1000-2000

En cas de mise hors tension automatique du système d'analyse, et de disparition des témoins de l'écran de contrôle, activez de nouveau le système en sollicitant légèrement le déclencheur.

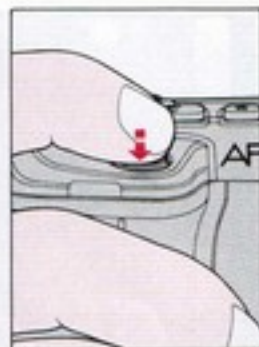

4. Regardez dans le viseur, cadrez et sollicitez légèrement le déclencheur.



5. Vérifiez l'ouverture.  
L'appareil détermine l'ouverture correcte en fonction de la vitesse sélectionnée.

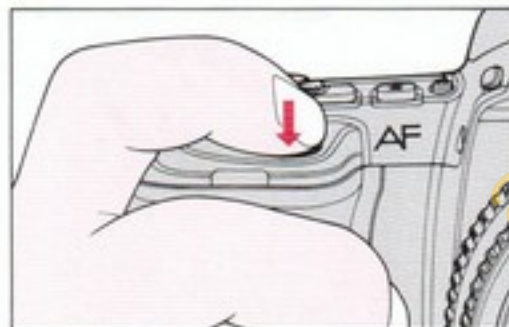

6. Pressez franchement le déclencheur pour prendre la photo.



**"HI" clignote à la place de la vitesse avec/sans l'indicateur analogique de l'état d'exposition\* – Avertissement de sur-exposition:**

Pour éviter une sur-exposition, sélectionnez une vitesse supérieure ou utilisez un filtre atténuateur Nikon ND.

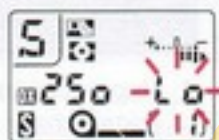

**"Lo" clignote à la place de la vitesse avec/sans l'indicateur analogique de l'état d'exposition\* – Avertissement de sous-exposition:**

Pour éviter une sous-exposition, sélectionnez une vitesse inférieure ou utilisez le flash TTL intégré ou un flash externe Nikon.

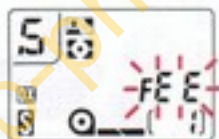

**"FEE" clignote à la place de l'ouverture – Avertissement de réglage incorrect de l'objectif**

Cet avertissement signale que l'objectif n'est pas réglé à son ouverture minimale et que le déclenchement s'avère impossible. Réglez l'objectif à son ouverture minimale.



*\*Indique, en valeur, la dérive par rapport à l'exposition correcte préconisée.*

## MODE D'EXPOSITION AUTO A PRIORITE OUVERTURE

Sélectionnez l'ouverture en fonction de votre souhait: profondeur de champ large ou étroite. Les petites ouvertures rendent l'avant et l'arrière-plan plus nets (idéal pour les paysages) alors que les grandes ouvertures réduisent la profondeur de champ (idéal pour les portraits). Dès que vous avez sélectionné l'ouverture, le microprocesseur de l'appareil détermine et pilote automatiquement la vitesse. Avec de petites ouvertures et des vitesses lentes correspondantes, rappelez-vous d'expérience que toute vitesse inférieure au 1/30 sec. nécessite généralement l'utilisation d'un pied pour éviter tout risque de flou dû à l'instabilité de l'appareil. De même, plus la vitesse correspondante est élevée, plus il est facile de stopper l'action. Réglez l'ouverture sélectionnée si la vitesse ne correspond pas aux conditions ou à l'effet souhaité.



à grande ouverture



à petite ouverture

## FONCTIONNEMENT EN MODE D'EXPOSITION AUTO A PRIORITE OUVERTURE

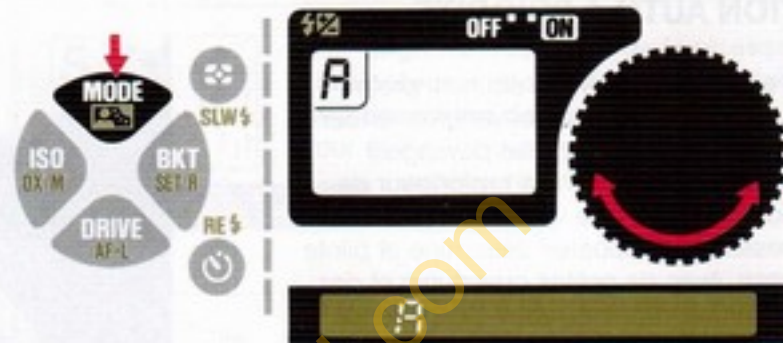

1. Tout en maintenant la commande MODE, tournez le sélecteur multi-fonction jusqu'à l'apparition de "A" sur l'écran de contrôle CL et dans le viseur.

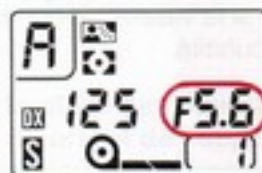
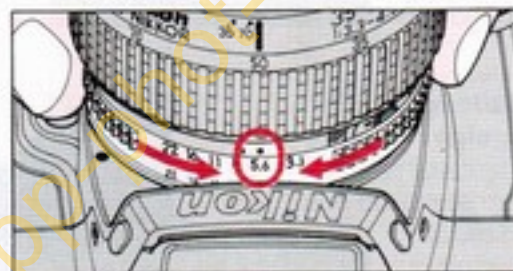

2. Relâchez la commande de réglage du mode d'exposition et réglez l'ouverture en tournant la bague des ouvertures de l'objectif.  
L'ouverture s'affiche dans l'ordre suivant sur l'écran de contrôle et dans le viseur.  
F1-F1,4-F2-F2,8-F4-F5,6-F8-F11-F16-F22-F32-F45-F64  
(Les ouvertures disponibles sont limitées à celles de l'objectif utilisé.)



En cas de mise hors tension automatique du système de mesure et de disparition des témoins de l'écran de contrôle CL, activez de nouveau le système en sollicitant légèrement le déclencheur.

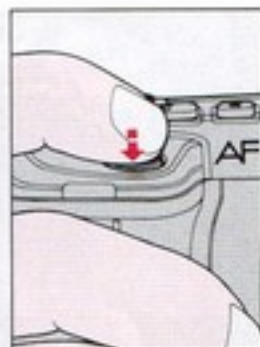

- Les valeurs intermédiaires (par exemple, F1,8, F3,3) s'affichent pour indiquer l'ouverture maximale de l'objectif. Avec les zooms, l'ouverture maximale de l'objectif déterminée par le réglage de la focale s'affiche également par incréments de 1/6 IL.
- En cas d'objectifs non équipés de UCT, "F--" s'affiche à la place de l'ouverture sur l'écran de contrôle CL et dans le viseur.
- En présence d'objectif AF-Nikkor ou AI-P, assurez-vous que la bague des ouvertures est bien déverrouillée avant de la tourner.

3. Regardez dans le viseur, cadrez et sollicitez légèrement le déclencheur.



4. Vérifiez la vitesse.  
L'appareil détermine automatiquement la vitesse correspondant à l'ouverture que vous avez sélectionnée.

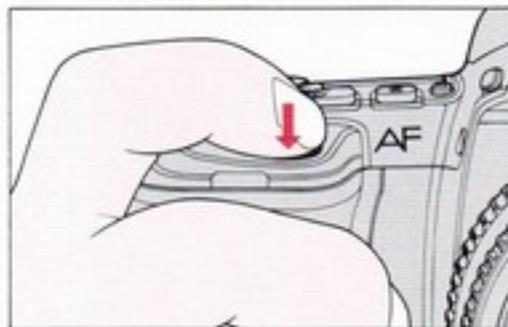

5. Pressez franchement le déclencheur pour prendre la photo.

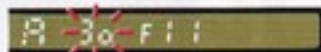
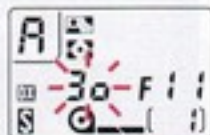

#### La vitesse indiquée sur l'écran de contrôle clignote – Avertissement de risque de flou:

L'inverse de la focale (1/F) est considérée comme la vitesse minimale pour opérer à main levée mais, étant donné que personne ne tient un appareil avec la même stabilité, ceci ne reste qu'un conseil. Le clignotement de la vitesse vous indique que les conditions d'exposition demandent une vitesse correspondant à l'inverse de la focale ou inférieure. Par exemple, avec un objectif 200mm, la vitesse clignote lorsqu'elle est pilotée au 1/200 sec. ou inférieure. Réglez la combinaison vitesse/ouverture si cette vitesse ne convient pas aux conditions de la prise de vue.

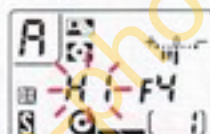

#### "HI" clignote à la place de la vitesse avec/sans l'indicateur analogique de l'état d'exposition\* – Avertissement de sur-exposition:

Pour éviter une sur-exposition, sélectionnez une ouverture inférieure (nombre f plus élevé).

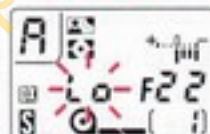

#### "Lo" clignote à la place de la vitesse avec/sans l'indicateur analogique de l'état d'exposition\* – Avertissement de sous-exposition:

Pour éviter une sous-exposition, sélectionnez une ouverture supérieure (nombre f plus faible) ou utilisez un flash Nikon.

\*Indique, en valeur, la dérive par rapport à l'exposition correcte préconisée.

## MODE D'EXPOSITION MANUEL

Le mode d'exposition manuel vous permet de régler à la fois l'ouverture et la vitesse. Vous pouvez suivre les indications du système d'analyse pour une exposition techniquement correcte ou en décider autrement et choisir une combinaison vitesse/ouverture qui vous permettra de réaliser les effets recherchés ou d'obtenir le résultat convenant à un besoin particulier.

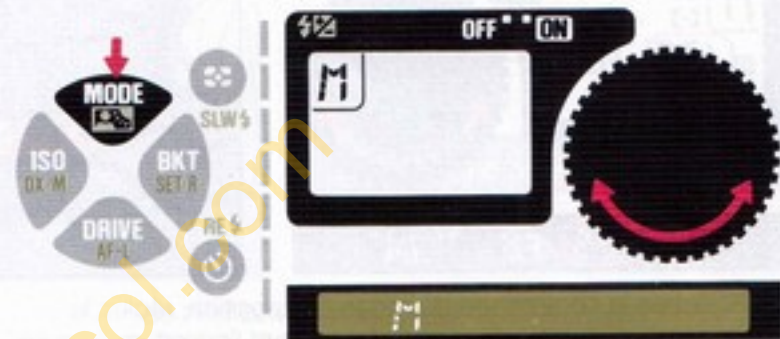

### FONCTIONNEMENT EN MODE D'EXPOSITION MANUEL

1. Tout en maintenant la commande de mode d'exposition (MODE), tournez le sélecteur multi-fonction jusqu'à l'apparition de "M" sur l'écran de contrôle CL et dans le viseur.

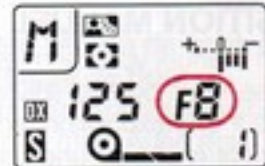
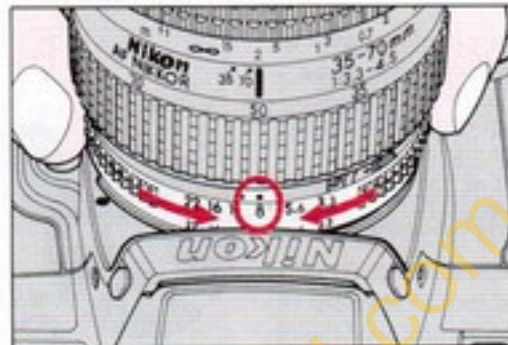
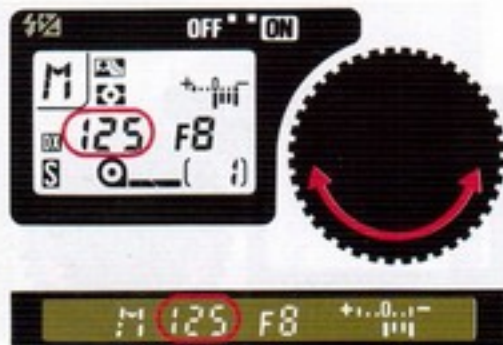

2. Relâchez la commande du mode d'exposition, réglez la vitesse avec le sélecteur multi-fonction et l'ouverture à l'aide de la bague des ouvertures de l'objectif.

• Avec les objectifs non équipés d'UCT, "F--" apparaît à la place de l'ouverture sur l'écran de contrôle CL et dans le viseur.

En cas de mise hors tension automatique du système d'analyse et de disparition des témoins de l'écran de contrôle, activez de nouveau le système en sollicitant légèrement le déclencheur.

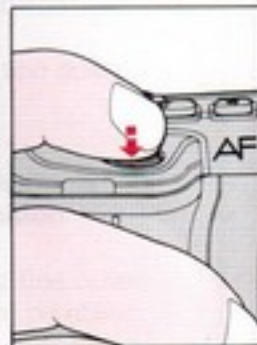

3. Regardez dans le viseur, cadrez et sollicitez légèrement le déclencheur.

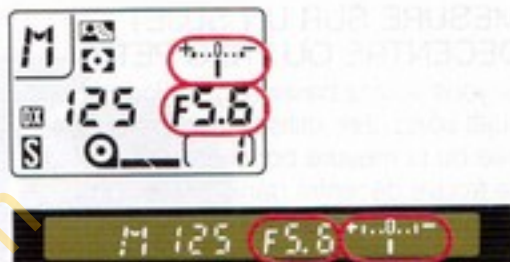
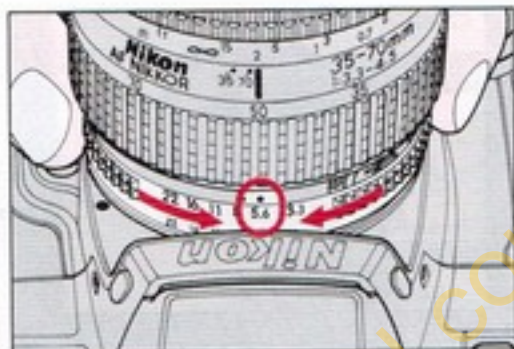
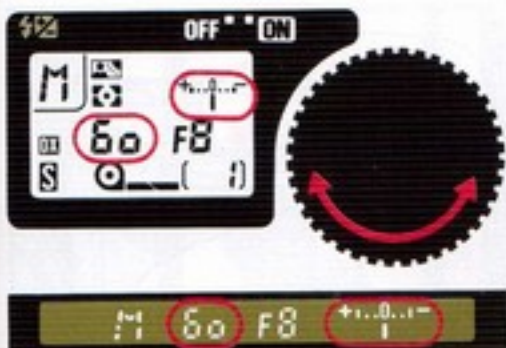

4. Réglez l'ouverture et/ou la vitesse jusqu'à ce que l'indicateur analogique de l'état d'exposition affiche "0" ou la valeur souhaitée.
- En présence d'objectif AF Nikkor ou AI-P, assurez-vous que la bague des ouvertures est bien déverrouillée avant de la tourner.

La plage de l'indicateur analogique de l'état d'exposition s'étend de +1IL à -1IL, par incréments de 1/3 IL. ◀ et ▶ apparaissent dans l'indicateur analogique lorsque l'exposition dépasse ±1IL.

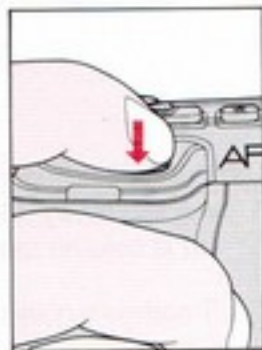
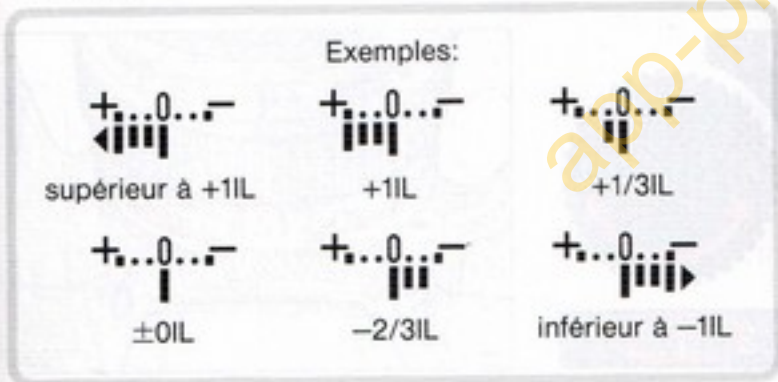

5. Pressez franchement le déclencheur pour prendre la photo.

## MESURE SUR UN SUJET DECENTRE OU TRES PETIT

Si vous voulez baser l'exposition sur un sujet particulier, utilisez la mesure centrée ou la mesure ponctuelle. Si le sujet se trouve décentré dans le viseur ou lorsqu'il y a une différence importante de luminosité entre le sujet principal et l'arrière-plan (par exemple, un sujet fortement éclairé de front), procédez de la manière suivante:



1. Centrez le sujet principal dans le cercle de diam. 12mm du viseur, au besoin rapprochez-vous.

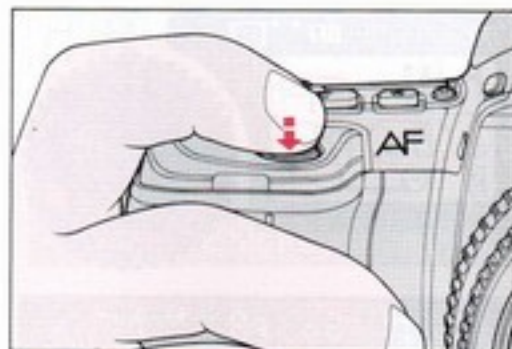

2. Sollicitez légèrement le déclencheur.

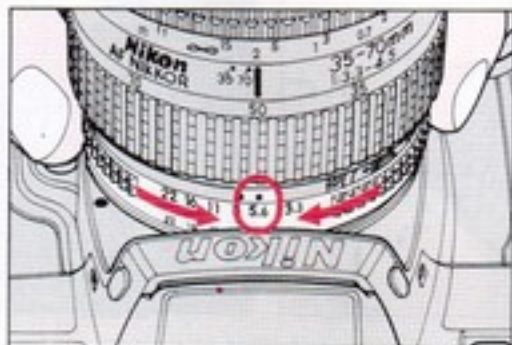
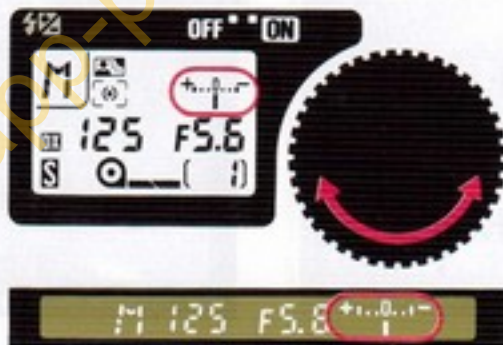

3. Réglez la vitesse et l'ouverture jusqu'à ce que l'indicateur analogique d'état d'exposition affiche l'exposition souhaitée.

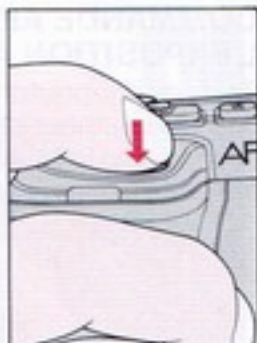

4. Recadrez, mettez au point et déclenchez.

## POSITION B

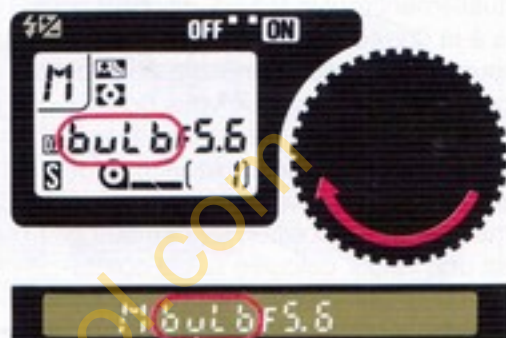

Pour une exposition de longue durée, utilisez la position B. Avec ce réglage, l'obturateur reste ouvert aussi longtemps que le déclencheur demeure sollicité. Cette fonction n'est utilisable qu'en mode d'exposition manuel. Pour la sélectionner, tournez le sélecteur multi-fonction dans le sens horaire inversé jusqu'à l'apparition de "buLb".

- Pour une prise de vue en position B, l'appareil doit être maintenu le plus stable possible. Utilisez un pied et un câble de déclenchement.
- Vous pouvez obtenir un temps d'exposition d'environ 7 heures avec une pile neuve.

## CORRECTION D'EXPOSITION

La mesure matricielle détermine l'exposition correcte pour le sujet principal, dans virtuellement toutes les conditions d'éclairage, sans avoir recours à la correction intentionnelle d'exposition. Cependant, en mesure centrée ou en mesure ponctuelle, il est conseillé de corriger l'exposition lorsque vous désirez modifier le cadrage ou en cas de conditions particulières: paysages de neige, sujets à contre-jour ou lorsque le sujet principal contraste fortement avec l'arrière-plan.

De même, en mesure matricielle, l'exposition déterminée et considérée "correcte" est une valeur calculée sur la combinaison "sensibilité du film/ouverture/vitesse" nécessaire pour donner une exposition techniquement correcte. Nous voulons souvent varier l'exposition pour créer des images différentes du même sujet ou pour privilégier un élément spécifique de l'image. Il suffit pour cela de corriger l'exposition.

La correction d'exposition peut s'opérer en utilisant seules ou combinées les fonctions suivantes:

- Commande AEL de mémorisation de l'exposition auto
- Commande de correction d'exposition
- Séquence automatique d'exposition différenciée

Comme les résultats dépendent des conditions, essayez chaque méthode.

## COMMANDE AEL DE MEMORISATION DE L'EXPOSITION AUTO

En mode d'exposition auto avec mesure centrée ou mesure ponctuelle, utilisez la commande AEL de mémorisation de l'exposition auto lorsque vous souhaitez baser l'exposition sur un niveau de luminosité ou une partie spécifique de la scène.



1. Centrez le sujet principal dans le cercle de diam. 12mm du viseur en mesure centrée ou dans le cercle de diam. 3,5mm en mesure ponctuelle, au besoin rapprochez-vous.



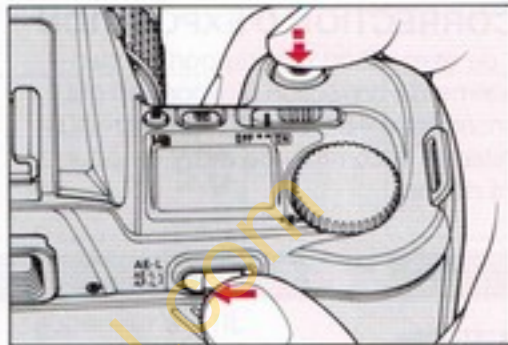

2. Sollicitez légèrement le déclencheur et vérifiez la vitesse et l'ouverture dans le viseur.

3. Tout en pressant légèrement le déclencheur, faites glisser la commande AEL de mémorisation de l'exposition auto et maintenez-la ainsi.

- Lorsque la commande AEL de mémorisation de l'exposition auto est maintenue pressée, l'indication de vitesse ne clignote pas pour signaler un risque de flou même si la vitesse sélectionnée est lente.

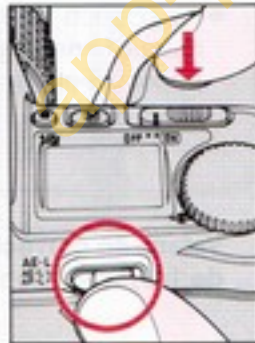

4. Recadrez l'image et prenez la photo.

En mode auto ponctuel à priorité mise au point, celle-ci et l'exposition sont toutes les deux mémorisées lorsque le sujet est mis au point.

En mode auto continu à priorité mise au point, si la mémorisation de l'exposition auto est activée, la mise au point s'avère simultanément mémorisée lorsque la commande AEL de mémorisation de l'exposition est maintenue pressée. Consultez les pages 64 et 65.

## COMMANDE DE CORRECTION D'EXPOSITION

Pour modifier le niveau de l'exposition (par rapport au standard ISO), utilisez le système de correction d'exposition qui vous permet de compenser entre  $-5\text{IL}$  et  $+5\text{IL}$ . Assurez-vous que vous avez bien réinitialisé la commande avant de poursuivre le fonctionnement normal.

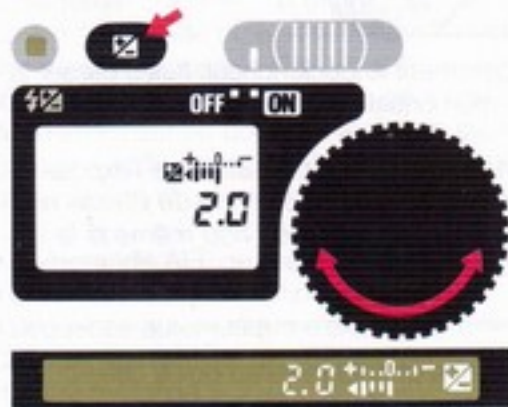



Tout en maintenant la commande de correction d'exposition (  ), tournez le sélecteur multi-fonction pour programmer la correction souhaitée. Les indications suivantes apparaissent sur l'écran de contrôle et dans le viseur:

### Signe

L'indicateur analogique de mémorisation de l'état d'exposition affichant une valeur entre  $-1\text{IL}$  et  $+1\text{IL}$  par incréments de  $1/3$ : vérifiez la direction de l'exposition ( $-$  ou  $+$ ).



- Une fois programmée, la correction d'exposition reste activée jusqu'au prochain réglage.
- Le signe clignotant  reste affiché pour indiquer que la correction d'exposition est bien programmée mais la valeur de cette correction et l'indicateur analogique d'état d'exposition disparaissent dès que vous relâchez la commande . Pour contrôler la valeur de correction, sollicitez de nouveau cette commande.
- L'exposition peut être également corrigée en modifiant manuellement la sensibilité du film (Reportez-vous aux pages 25 et 26).

**Valeur de correction (de  $-5\text{IL}$  à  $+5\text{IL}$  par incréments de  $1/3$ ):** contrôlez la valeur de la correction d'exposition.



Sans correction



Correction de +2IL

Exemples:



supérieur à +1IL  
(+5IL)



±0IL

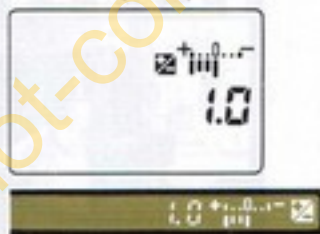

+1IL



-2/3IL



+1/3IL

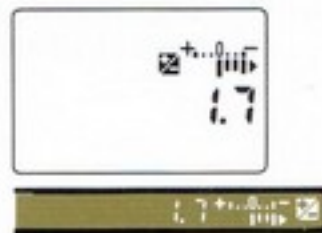

inférieur à -1IL  
(-1 2/3IL)

## SEQUENCE AUTOMATIQUE D'EXPOSITION DIFFERENCIEE

Pour obtenir différentes expositions du même sujet (par exemple, pour des couchers de soleil), utilisez la fonction séquence automatique d'exposition différenciée du F-601 qui vous permet de réaliser trois ou cinq niveaux différents d'exposition.

La séquence automatique d'exposition différenciée ne fonctionne qu'avec les modes de contrôle d'exposition auto.



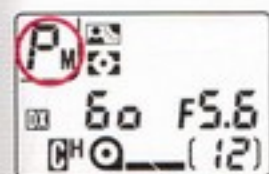



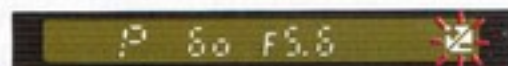
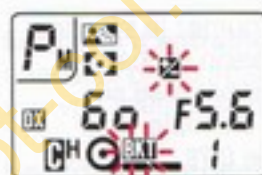
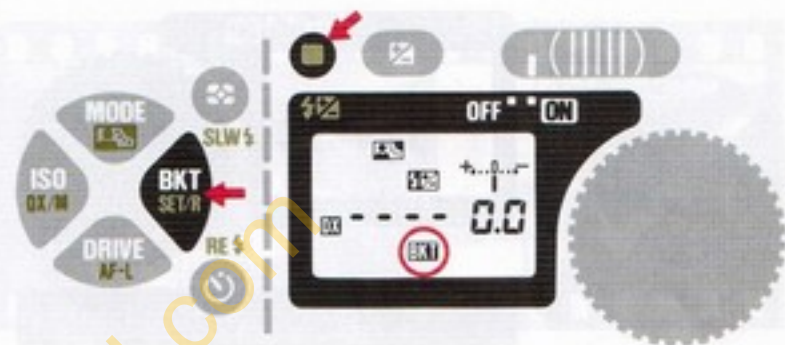

1. Réglez le mode d'exposition sur Auto programmé, Auto à priorité vitesse ou Auto à priorité ouverture.  
En mode d'exposition Auto-programmé, la vitesse et l'ouverture seront modifiées en fonction de la valeur de correction que vous aurez programmée en ordre incrémenté. L'ouverture sera modifiée en mode Auto à priorité vitesse et la vitesse en mode Auto à priorité ouverture.

Avec le mode d'exposition manuel, aucune correction d'exposition n'est possible mais autant de photos sont prises que de vues programmées. En position B, le déclenchement s'avère impossible.





2. Tout en maintenant la touche option, pressez la commande BKT pour activer la séquence automatique d'exposition différenciée. Les signes \* et  clignotent sur l'écran de contrôle. Le signe  clignote dans le viseur.  
\*Le signe  reste affiché une fois le système d'analyse mis hors tension mais il s'arrête de clignoter.



3. Tout en maintenant la commande BKT, tournez le sélecteur multi-fonction jusqu'à ce que la combinaison souhaitée "nombre de vues/valeur de correction" apparaisse sur l'écran de contrôle et dans le viseur. Par exemple, pour prendre trois vues avec une correction de 0,7IL, programmez sur 3F-0,7.

Les combinaisons apparaissent dans l'ordre suivant:

- 1F-00 (dès que la commande BKT est sollicitée)
- 3F-0,3
- 3F-0,7
- 3F-1,0
- 5F-0,3
- 5F-0,7
- 5F-1,0

4. Relâchez la commande BKT. L'écran de contrôle affiche le nombre de vues programmé pour la séquence automatique d'exposition différenciée à la place du compteur de vues normal. Les signes  et  continuent de clignoter pour indiquer que la séquence automatique d'exposition différenciée est bien programmée. Le signe  clignote dans le viseur. Maintenant, l'exposition est corrigée suivant votre programmation en 3. (Suivant la valeur de correction programmée, l'écran et le viseur peuvent indiquer une exposition différente de celle indiquée avant l'étape 3.)

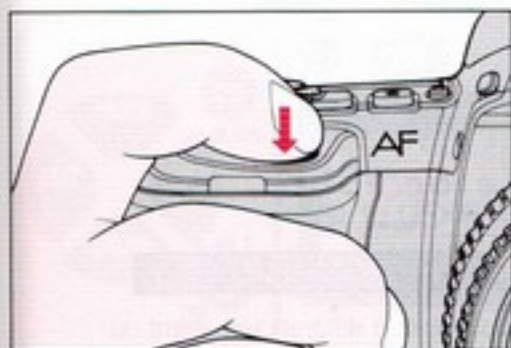

5. Pressez le déclencheur pour commencer la séquence automatique d'exposition différenciée. Le nombre de vues programmé pour la séquence diminue à chaque prise de vue. Par exemple, si vous avez programmé 3F-0,7 comme nombre de vues/valeur de correction: Trois vues seront prises avec pour la première une sous-exposition de  $-0,7$  pour la deuxième aucune correction, et pour la troisième une sur-exposition de  $+0,7$ .



**En mode d'entraînement de film S:**

L'appareil prend trois ou cinq vues, en fonction du réglage, une vue étant prise à chaque pression du déclencheur.

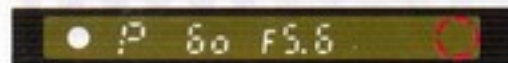
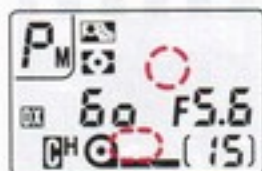

**En mode d'entraînement de film CL ou CH:**

Pressez le déclencheur et maintenez-le ainsi jusqu'à la prise des trois ou cinq vues programmées. Si vous relâchez le déclencheur avant que le nombre de vues programmé ne soit pris, la séquence s'interrompt. Pour prendre les vues restantes, pressez de nouveau le déclencheur et maintenez-le.

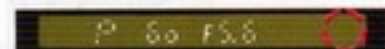
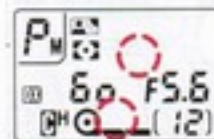

6. Une fois toutes les vues prises, les signes  et  disparaissent, indiquant par là-même que la séquence automatique d'exposition différenciée est terminée et automatiquement annulée.





- Pour annuler la séquence automatique d'exposition différenciée avant ou pendant, maintenez la commande BKT tout en pressant la touche option. Les signes  et  disparaissent.
- L'utilisation simultanée de la séquence automatique d'exposition différenciée et du retardateur annule la séquence automatique d'exposition différenciée. Ainsi le retardateur retrouve sa position normale.
- La séquence automatique d'exposition différenciée en photographie au flash corrige l'intensité de l'éclair indépendamment du mode d'exposition de l'appareil.
- Si la fin du film intervient au milieu de la prise de vue, la séquence automatique d'exposition différenciée s'interrompt automatiquement. Une fois le nouveau film chargé, pressez le déclencheur pour reprendre la séquence.
- Si la séquence automatique d'exposition différenciée s'opère conjointement avec une autre correction d'exposition sur l'appareil ou sur le flash, les valeurs de chaque correction peuvent se cumuler.

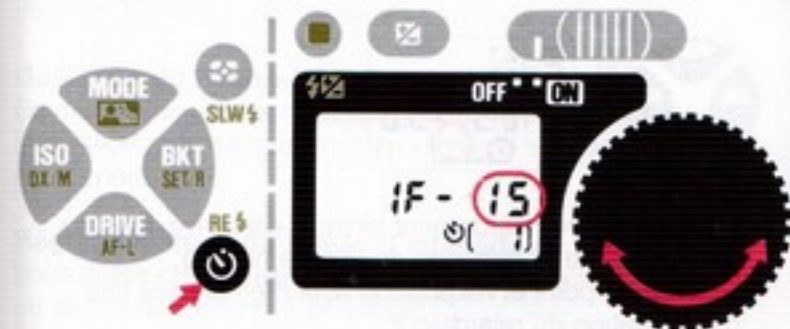

# FUNCTIONNEMENT DU RETARDATEUR

## UNE SEULE VUE AU RETARDATEUR



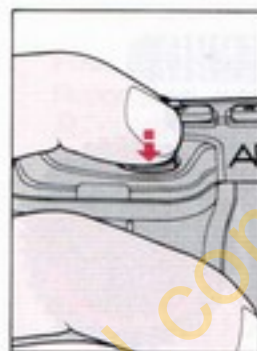

1. Tout en maintenant la commande du retardateur , tournez le sélecteur multi-fonction jusqu'à ce qu'à l'apparition de la durée de temporisation souhaitée sur l'écran de contrôle.

• **2F-10** pour deux vues consécutives au retardement s'affiche à côté de **1F-30**. Pour l'opération avec deux vues consécutives au retardement, reportez-vous à la page suivante.

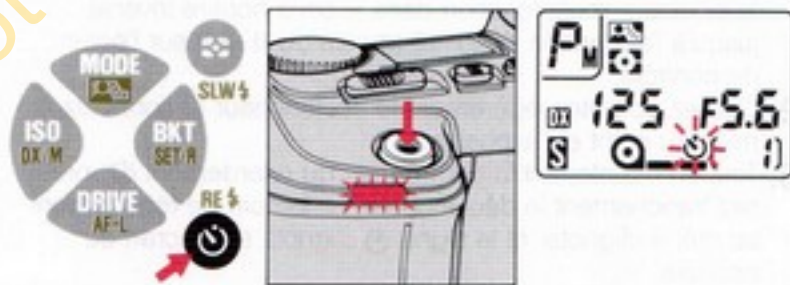

2. Cadrez, sollicitez légèrement le déclencheur et contrôlez la mise au point et l'exposition.



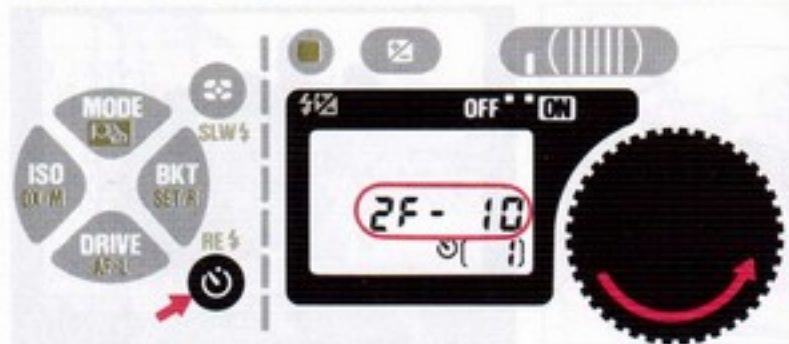

3. Tout en maintenant la commande du retardement , pressez franchement le déclencheur. Le témoin de retardement se met à clignoter et le signe  clignote sur l'écran de contrôle. Deux secondes avant le déclenchement, le clignotement du témoin lumineux s'accélère, vous signalant de vous tenir prêt.

## DEUX VUES CONSECUTIVES AU RETARDATEUR



Il vous est possible de prendre deux vues consécutives en retardement.

1. Tout en sollicitant la commande du retardateur , tournez le sélecteur multi-fonction dans le sens horaire inversé jusqu'à l'apparition de 2F-10 (à côté de 1F-30) sur l'écran de contrôle.
2. Cadrez, sollicitez légèrement le déclencheur et contrôlez la mise au point et l'exposition.
3. Tout en maintenant la commande du retardement , pressez franchement le déclencheur. Le témoin de retardement se met à clignoter et le signe  clignote sur l'écran de contrôle.

Le déclenchement s'effectue environ 10 secondes après pour la première vue et 5 secondes encore après pour la deuxième vue. Deux secondes avant chaque déclenchement, le clignotement du témoin lumineux s'accélère, vous signalant de vous tenir prêt.



- Pour annuler le retardement lorsqu'il est activé, pressez de nouveau la commande de retardement .
- La mise au point et l'exposition sont mémorisées lors de l'activation du retardateur.



- En mode automatique d'exposition programmé, utilisez l'obturateur oculaire DK-5 (fourni) pour éviter toute entrée de lumière parasite dans le viseur, susceptible de fausser l'exposition.
- Quel que soit le mode d'entraînement du film choisi, le retardement fonctionne en mode vue par vue (excepté lors de deux vues consécutives au retardement).
- La position B ne peut être utilisée pour une prise de vue en retardement.

# FLASH TTL INTEGRE

Le flash TTL intégré présente les fonctions suivantes:

## **Dosage auto flash/ambiance**

Permet d'atténuer les ombres avec le flash pour obtenir une exposition automatiquement équilibrée à la fois sur le sujet et sur l'arrière-plan.

## **Réglage manuel du niveau d'intensité de l'éclair**

Vous laissez compenser l'exposition sur le sujet en augmentant ou diminuant l'intensité de l'éclair.

## **Synchro lente – synchro lente sur le premier rideau**

Vous permet d'utiliser une vitesse plus lente pour un contrôle plus approprié des niveaux de luminosité de l'arrière-plan.

## **Synchro sur le second rideau – synchro lente sur le second rideau**

Vous laissez synchroniser le flash juste avant le début de la fermeture du deuxième rideau, ce qui donne, en cas de mouvement, un filé de lumière naturel.

## **Pour le réglage manuel de l'intensité de l'éclair:**

Reportez-vous aux pages 35 à 37 de "PHOTOGRAPHIE AU FLASH"

## **Pour la synchronisation lente sur le premier rideau:**

Reportez-vous aux pages 39 et 40 de "PHOTOGRAPHIE AU FLASH"

## **Pour la synchronisation lente sur le deuxième**

**rideau:** Reportez-vous aux pages 41 à 43 de "PHOTOGRAPHIE AU FLASH".

## UTILISATION DU FLASH TTL INTEGRE

- Ne touchez pas le flash quand vous le déclenchez; il risque d'être chaud.
- Ne déclenchez jamais le flash plus de 20 fois de suite avec un intervalle de 5 secondes ou moins. Plus de 20 prises de vue successives au flash risquent d'altérer ses performances. Après chaque prise de vue au flash importante, laissez le flash se reposer au moins 10 minutes avant de l'utiliser de nouveau.
- Lorsque le flash intégré TTL est libéré, vous ne pouvez utiliser un flash externe. Si vous voulez vous servir d'un flash externe, rentrez le flash intégré.



Si la luminosité du sujet s'avère insuffisante en mode d'exposition auto, le témoin de recyclage du flash clignote, vous signalant d'utiliser le flash TTL intégré ou un flash externe Nikon.

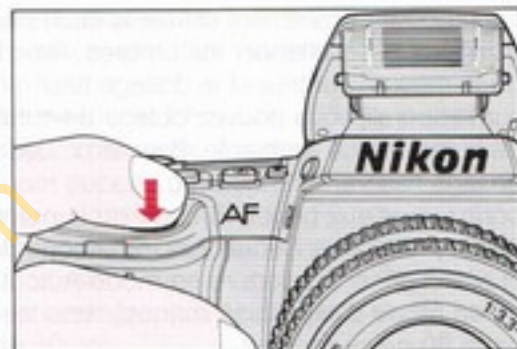
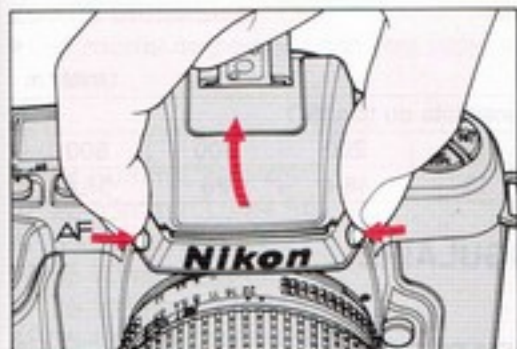

**Pour utiliser le flash TTL intégré:**

1. Pressez les deux commandes de verrouillage/déverrouillage de flash.
2. Le flash TTL intégré se libère et se commute automatiquement.
3. Attendez quelques secondes que le témoin de recyclage de flash soit allumé, puis pressez franchement le déclencheur pour prendre la photo au flash.

Vous pouvez également utiliser le flash pour des scènes plus éclairées afin d'atténuer les ombres. Avec la mesure matricielle ou la mesure centrée et le dosage flash/ambiance programmé sur l'appareil, vous pouvez obtenir un subtil dosage du flash et de la luminosité ambiante. Pour la procédure d'utilisation du dosage flash/ambiance avec chaque mode d'exposition, reportez-vous aux pages 10 et 34 du supplément "PHOTOGRAPHIE AU FLASH". Cependant, pour contrôler la portée du flash et sélectionner l'ouverture en mode Auto à priorité ouverture ou en mode d'exposition manuel, reportez-vous au tableau page 80 de ce manuel.

## CARACTERISTIQUES DU FLASH TTL INTEGRE

### NOMBRE GUIDE

Unité: m

Sensibilité du film ISO					
25	50	100	200	400	800
6,5	9,2	13	18,4	26	36,8

### COUVERTURE ANGULAIRE

28mm à 300mm

### OBJECTIFS UTILISABLES

- Notez que le dosage auto flash/ambiance ne peut s'effectuer qu'avec les objectifs équipés de contracts UCT comme les objectifs AF-Nikkor et AI-P.
- N'utilisez pas de parasoleil, il risque de provoquer un léger vignetage.

### Objectifs non zoom utilisables

- Les objectifs AF-Nikkor excepté l'AF-Nikkor 300mm f/2,8
- Les objectifs AI-S exceptés le 200mm f/2, le 300mm f/2 et le 300mm f/2,8
- Les objectifs AI et AI-modifiés exceptés le 200mm f/2 et le 300mm f/2,8.

## Zooms utilisables

● Les zooms ne peuvent pas être utilisés en mise au point macro.

AF 24-50mm f/3,3-f/4,5 <sup>[1]</sup>  
AF 28-85mm f/3,5-f/4,5 <sup>[2]</sup>  
AF 35-70mm f/2,8 <sup>[3]</sup>  
AF 35-70mm f/3,3-f/4,5  
AF 35-105mm f/3,5-f/4,5  
AF 35-135mm f/3,5-f/4,5 <sup>[4]</sup>  
AF 70-210mm f/4  
AF 70-210mm f/4-f/5,6  
AF 75-300mm f/4,5-f/5,6  
AF 80-200mm f/2,8 <sup>[5]</sup>  
28-45mm f/4-f/4,5 <sup>[6]</sup>  
28-50mm f/3,5  
28-85mm f/3,5-f/4,5 <sup>[2]</sup>  
35-70mm f/3,5 <sup>[3]</sup>  
35-70mm f/3,3-f/4,5  
35-105mm f/3,5-f/4,5  
35-135mm f/3,5-f/4,5 <sup>[4]</sup>  
35-200mm f/3,5-f/4,5 <sup>[3]</sup>  
36-72mm f/3,5 <sup>[7]</sup>  
43-86mm f/3,5  
50-135mm f/3,5 <sup>[8]</sup>  
70-210mm f/4  
75-150mm f/3,5  
80-200mm f/4  
80-200mm f/4,5  
100-300mm f/5,6

- <sup>[1]</sup> Ne peut être utilisé à une focale inférieure à 28mm, ou en photographiant un sujet à moins d'un mètre avec la focale de 28mm.
- <sup>[2]</sup> Ne peut être utilisé à une focale inférieure à 35mm ou en photographiant un sujet à moins de 2 mètres à la focale 35mm.
- <sup>[3]</sup> Ne peut être utilisé à une focale inférieure à 50mm.
- <sup>[4]</sup> Ne peut être utilisé en photographiant un sujet à moins de 2 mètres à la focale de 35mm.
- <sup>[5]</sup> Ne peut être utilisé en photographiant un sujet à moins de 2 mètres à la focale de 80mm.
- <sup>[6]</sup> Ne peut être utilisé à une focale inférieure à 35mm ou en photographiant à moins d'1,5m.
- <sup>[7]</sup> Ne peut être utilisé en photographiant un sujet à moins d'1,5 mètre aux focales de 36mm ~ 50mm.
- <sup>[8]</sup> Ne peut être utilisé en photographiant un sujet à moins d'1 mètre aux focales de 50mm ~ 70mm.

## PORTEE DU FLASH:

Unité: m

	Sensibilité du film (ISO)						Portée du flash
	25	50	100	200	400	800	
Ouverture	—	—	—	—	2	2,8	3,2~13
	—	—	—	2	2,8	4	2,3~9,2
	—	1,4	2	2,8	4	5,6	1,6~6,5
	1,4	2	2,8	4	5,6	8	1,1~4,6
	2	2,8	4	5,6	8	11	0,8~3,3
	2,8	4	5,6	8	11	16	0,6~2,3
	4	5,6	8	11	16	22	0,6~1,6
	5,6	8	11	16	22	—	0,6~1,2

La portée du flash dépend de l'ouverture. En mode Auto programmé ou Auto à priorité vitesse, l'ouverture contrôlée varie suivant l'ouverture maximale de l'objectif et la sensibilité du film utilisé. Pour référence, les portées du flash avec l'objectif AF Zoom-Nikkor 35-70mm f/3,3-f/4,5, en mode Auto-programmé ou Auto à priorité vitesse, sont indiquées en page 20.

## OUVERTURE MAXIMALE CONTROLÉE EN MODE D'EXPOSITION AUTO PROGRAMME ET AUTO A PRIORITE VITESSE:

Objectif utilisé	Sensibilité du film					
	25	50	100	200	400	800
Avec objectif f/1,4	f/2	f/2,38	f/2,8	f/3,36	f/4	f/4,76
Avec objectif f/3,3	f/3,3	f/3,3	f/3,3	f/3,36	f/4	f/4,76
Avec objectif f/4,5	f/4,5	f/4,5	f/4,5	f/4,5	f/4,5	f/4,76

**La portée maximale peut être calculée avec le nombre guide:**

$$\frac{\text{Nombre guide}}{\text{Ouverture maxi}} = \text{Portée maximale du flash}$$

par exemple, avec un objectif f/2 et une sensibilité de film 100 ISO:

$$\frac{13}{2} = 6,5\text{m}$$



# IMPRESSION DES DONNEES (pour le F-601 Quartz Date)

91 3 10

Année/Mois/Jour

10 13:45

Jour/Heure/Minute

---

Pas d'impression

3 10 91

Mois/Jour/Année

10 3 91

Jour/Mois/Année



## Ecran de contrôle CL

Indicateur du mois

Indicateur de l'année

PRINT

Indicateur d'impression des données

Deux-points indicateurs de l'heure

Données impressionnées CL

MODE SELECT ADJUST

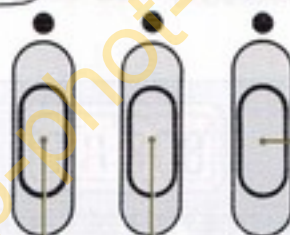

**Commande de réglage:** Permet de régler les données.

**Commande de sélection:** Permet de sélectionner les données à régler.

**Commande de mode:** Permet de sélectionner l'un des cinq modes d'utilisation disponibles.

Lorsque l'écran de contrôle CL s'affaiblit, remplacez la pile au lithium destinée à la fonction impression des données (Reportez-vous à la page 88).

## PROGRAMMER LA DATE ET L'HEURE

'91<sup>M</sup> 3 10

10 13:45

Comme exercice, réglez la date et l'heure comme dans cet exemple: 13:45, 10 Mars, 1991.

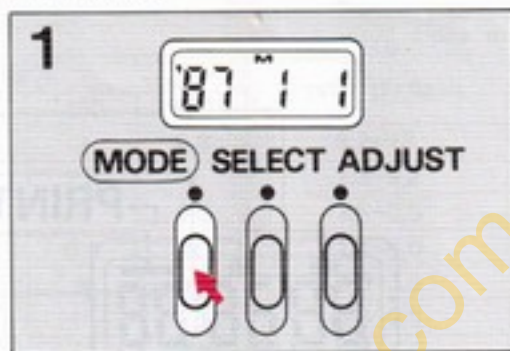

L'affichage doit être au choix Année/Mois/Jour, Mois/Jour/Année ou Jour/Mois/Année. Pour l'exercice, pressez la commande de mode et sélectionnez l'affichage Année/Mois/Jour.

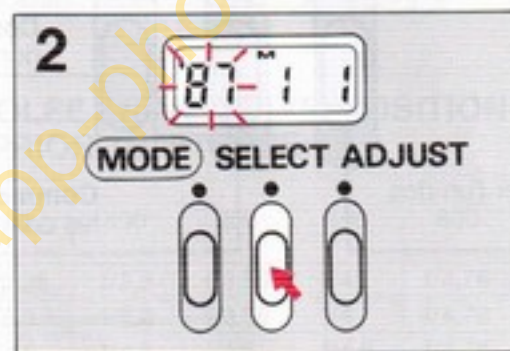

Programmez l'année.

Pressez la commande de sélection pour que la section année clignote, indiquant que l'année peut être réglée. Pressez la commande de réglage pour entrer l'année.

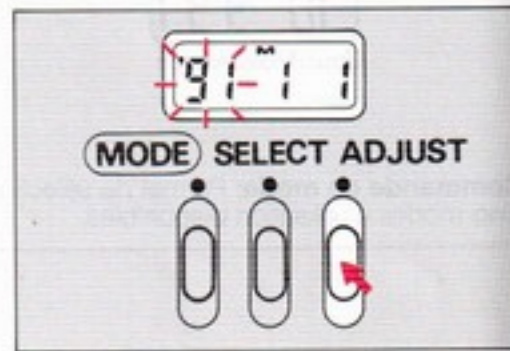

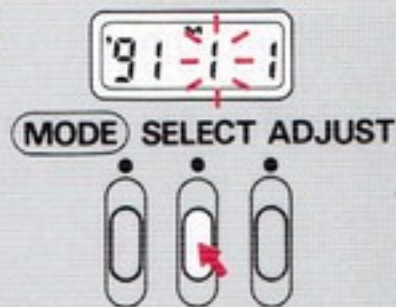
**3**

Programmez le mois.

Pressez la commande de sélection pour que la section mois clignote, indiquant que le mois peut être réglé. Pressez la commande de réglage pour entrer le mois correct.

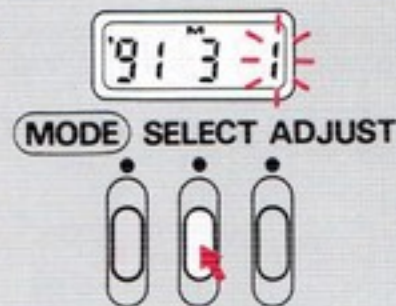
**4**

Programmez le jour.

Pressez la commande de sélection pour que la section jour clignote, indiquant que le jour être réglé. Pressez la commande de réglage pour entrer le jour correct.

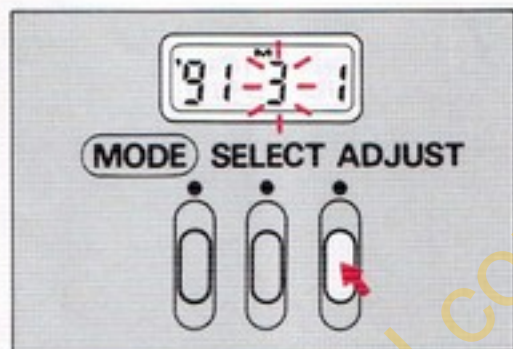
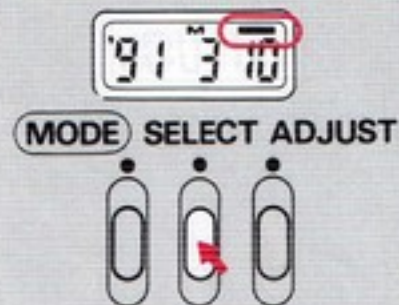
**5**

Pour quitter le mode de réglage et contrôler l'affichage, pressez la commande de sélection alors que l'affichage du jour clignote. Les données récemment entrées et l'indicateur d'impression des données — apparaissent sans clignoter. Cet indicateur barre s'affiche toujours sauf lorsque l'affichage "Pas d'impression" est sélectionné.

6

10 0:04

MODE SELECT ADJUST



Pressez la commande MODE pour que l'affichage Jour/Heure/Minute apparaisse.

7

10 0:04

MODE SELECT ADJUST



Programmez l'heure.  
Pressez la commande de sélection pour que la section heure clignote, puis pressez la commande de réglage pour entrer l'heure correcte.

10 13:04

MODE SELECT ADJUST



8

10 13:04

MODE SELECT ADJUST



Programmez la minute.  
Pressez la commande de sélection pour que la section minute clignote, puis pressez la commande de réglage pour entrer la minute correcte.

10 13:45

MODE SELECT ADJUST



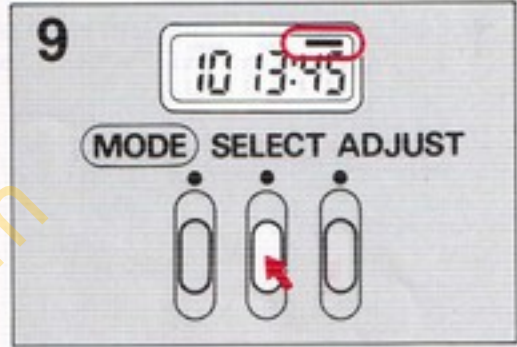
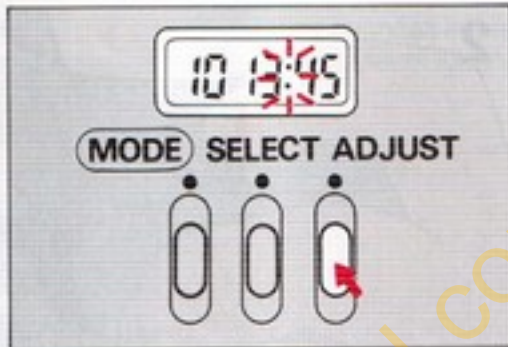
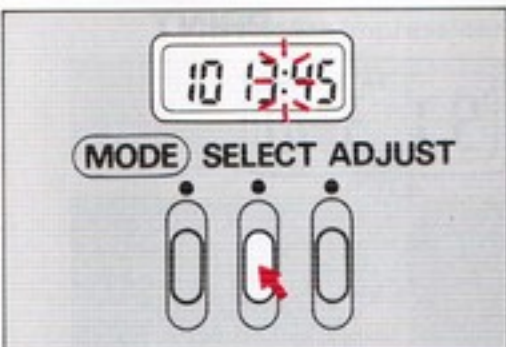

9

Pressez de nouveau la commande de sélection pour que les deux-points de l'heure clignotent. Lorsque les deux-points clignotent, pressez la commande de réglage pour remettre à zéro les secondes sans arrêter l'horloge.

Pour quitter le mode de réglage, pressez la commande de sélection et vérifiez que l'indicateur d'impression des données — apparaît bien.

**Pour programmer l'heure à la seconde près:** Avancez l'heure d'une minute (par exemple, s'il est 12:59, mettez l'heure sur 13:00). Pressez la commande de sélection pour faire clignoter les deux-points de l'heure. Lorsque l'heure réelle coïncide à celle programmée, pressez la commande de réglage.

app-hot-ol.com

## IMPRESSION DES DONNEES

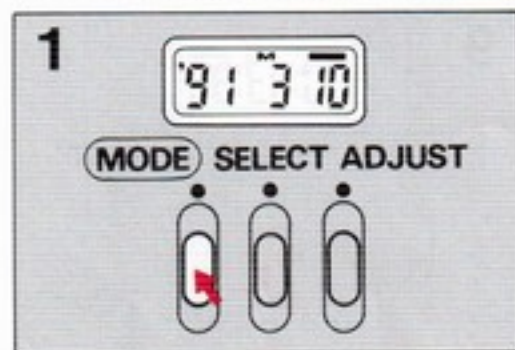

Sélectionnez l'affichage souhaité en pressant la commande de mode et assurez-vous que l'heure et la date sont correctement programmées.

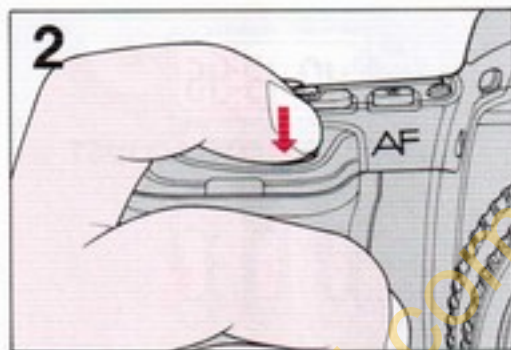

Pressez le déclencheur pour prendre la photo avec impression des données.



Pour vous assurer que les données vont bien être impressionnées, vérifiez que l'indicateur d'impression des données — clignote pendant environ 2 sec. juste après la prise de vue.

### Données impressionnées



Année/Mois/Jour



Jour/Heure/Minute

Les données impressionnées peuvent être difficiles à lire sur les couleurs lumineuses comme le blanc ou le rouge.

app-phot-col.com

## REPLACEMENT DE LA PILE AU LITHIUM POUR LA FONCTION IMPRES- SION DES DONNEES

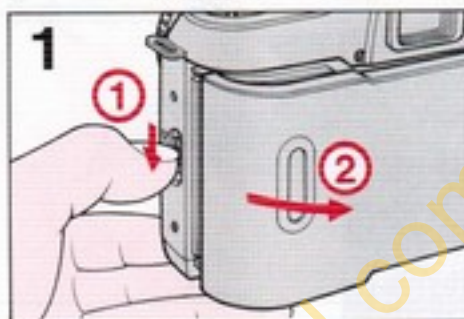

Assurez-vous qu'il n'y pas de film chargé et ouvrez le dos de l'appareil.

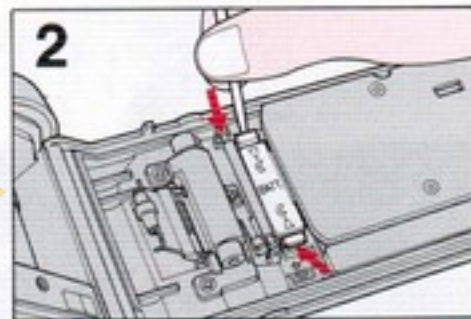

Pressez le levier de déverrouillage pour ouvrir le couvercle du logement de la pile.

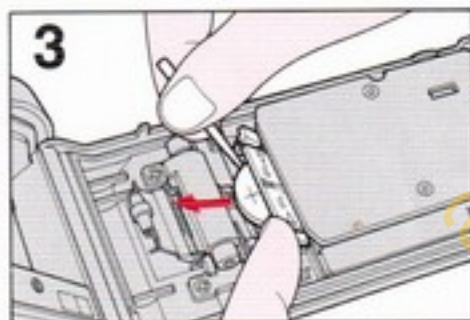

Retirez la pile usagée.

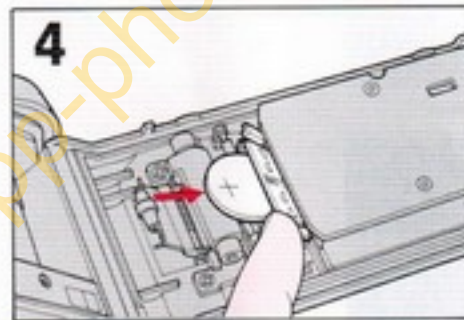

Insérez une nouvelle pile avec la borne "+" orientée vers le haut.

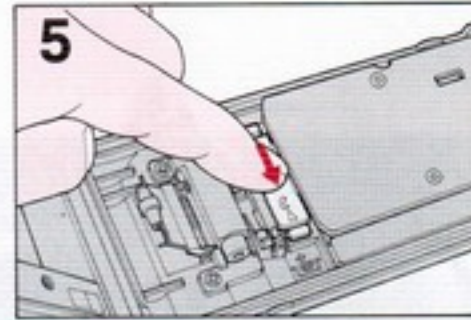

Pour fermer, poussez le couvercle jusqu'à son encliquetage.



# ACCESSOIRES

app-photopol.com

# COMPATIBILITE DES OBJECTIFS

## TABLEAU DE COMPATIBILITE DES OBJECTIFS

	Mise au point		Mode d'exposition			Type de mesure			
	Mise au point auto	Manuelle avec télémètre électronique	Auto programmé	Auto à priorité vitesse	Auto à priorité ouverture	Manuel	Matriciel	Centré	Ponctuel
Objectifs AF Nikkor (excepté les objectifs AF Nikkor pour F3AF)	○	○	○	○	○	○	○	○	○
Nikkor type AI-P 500mm f/4 IF	×	▲ <sup>1</sup>	○	○	○	○	○	○	○
Objectifs Nikkor AI ou AI-S (y compris les objectifs Nikkor AI-modifiés)	×	▲ <sup>1</sup>	×	×	○	○	×	○	○
Nikkor-Médical 120mm f/4 IF	×	○	×	×	×	○ <sup>3</sup>	×	○	○
Objectifs Nikkor reflex	×	×	×	×	○	○	×	○	○
Objectifs Nikkor PC	×	×	×	×	○ <sup>4</sup>	○ <sup>5</sup>	×	○	○
Téléconvertisseurs AI ou AI-S	×	▲ <sup>2</sup>	×	×	○	○	×	○	○
Soufflet PB-6	×	▲ <sup>2</sup>	×	×	▲ <sup>6</sup>	▲ <sup>6</sup>	×	○	○
Jeu de bagues (K1, K3, K4 et K5)*	×	▲ <sup>2</sup>	×	×	▲ <sup>7</sup>	▲ <sup>7</sup>	×	○	○
Bagues auto allonge (PK-11, 11A, 12, 13 et PN-11)**	×	▲ <sup>2</sup>	×	×	○	○	×	○	○

\* La bague K1 ne peut pas être montée sur les objectifs AF Nikkor. La bague risque d'endommager les contacts UCT. Utilisez à la place PK-11A ou BR-6.

\*\* Les bagues PK-1, PK-2, PK-3 et PN-1 ne peuvent pas être montées sur le F-601. La bague PK-11 ne peut pas être associée aux objectifs AF Nikkor.

Ces bagues risquent d'endommager les contacts UCT. Pour les objectifs AF-Nikkor, utilisez PK-11A à la place de PK-11.

○ Compatible

×

▲<sup>1</sup> Avec une ouverture maximale (luminosité) supérieure à f/5,6.

▲<sup>2</sup> Avec une ouverture maximale effective (luminosité) supérieure à f/5,6.

▲<sup>3</sup> Réglez la vitesse au 1/60 sec. ou moins.

▲<sup>4</sup> Effectuer le pré-réglage de l'ouverture, puis utilisez la

commande AE de mémorisation d'exposition auto avant d'utiliser la touche option.

▲<sup>5</sup> Effectuer le pré-réglage de l'ouverture, puis déterminez l'exposition avant d'utiliser la touche option.

▲<sup>6</sup> Le déclenchement ne doit se faire qu'après avoir mesuré l'exposition en fermant le diaphragme par le levier du PB-6.

▲<sup>7</sup> La mesure d'exposition s'opère à ouverture réelle.

● **Les objectifs Nikkor suivants ne peuvent pas être sur le F-601. (L'appareil ou l'objectif risque d'être endommagé).**

- Objectifs non-AI
- Œil de poisson 6mm f/5,6
- Œil de poisson OP 10mm f/5,6
- Zoom 200-600mm f/9,5 (No 280001 à 301922)
- Zoom ED 180-600mm f/8 (No 174041 à 174180)
- Zoom ED 360-1200mm f/11 (No 174031 à 174127)
- 400mm f/5,6 et 600mm f/5,6 avec monture de mise au point AU-1
- PC 28mm f/4 (No 180900 ou inférieur)
- PC 35mm f/2,8 (No 851001 à 906200)
- Reflex 1000mm f/11 (No 142361 à 143000)
- Reflex 2000mm f/11 (No 200111 à 200310)

● **Les objectifs/téléconvertisseurs suivants ne peuvent être utilisés avec le F-601. (Il est impossible d'obtenir une exposition correcte en utilisant ces accessoires avec le F-601.)**

- Téléconvertisseur AF TC-16/TC-16A
- AF Nikkor 80mm f/2,8
- AF Nikkor 200mm f/3,5 IF

## ACCESSOIRES

### FLASHES OPTIONNELS

#### Flashs Nikon SB-24/SB-23/SB-22/SB-20

Equipé de ces flashs, le F-601 permet le dosage automatique flash/ambiance. Vous pouvez atténuer les ombres et bien équilibrer les niveaux de luminosité entre le sujet et l'arrière-plan sans avoir recours à de fastidieux calculs. Vous disposez également du réglage manuel de l'intensité de l'éclair et de la synchronisation lente sur le premier rideau/second-rideau. De plus, l'illuminateur d'assistance AF de ces flashs permet l'automatisme de mise au point en faible lumière.



SB-24



SB-23



SB-22



SB-20

app-phot-col.com

## ACCESSOIRES DE PHOTOGRAPHIE RAPPROCHEE

Pour les amoureux de la nature, les scientifiques et même pour une utilisation classique, la photographie rapprochée permet de voir le monde dans ses moindres détails. Voici une liste d'accessoires qui vous rapprochera encore plus que ne l'indique la plus faible distance gravée sur votre objectif :

### Lentilles de proximité – No 0, 1, 2, 3T, 4T, 5T et 6T

Ces lentilles de proximité, pratiques et faciles à utiliser, se vissent directement à l'avant de l'objectif et vous permettent de grossir le sujet sur l'image. Les modèles 0, 1 et 2 sont conseillés pour les objectifs de focale jusqu'à 60mm. Les 3T et 4T opèrent mieux avec des objectifs de 85mm à 200mm, les 5T et 6T avec ceux de 70mm à 210mm. Les modèles 5T et 6T ont un diamètre de fixation de 62mm, il est de 52mm pour les autres.

Plus le numéro de la lentille de proximité est élevé, plus la mise au point peut être rapprochée. Pour la première lentille, plus la focale de l'objectif utilisé est longue, plus le rapport de reproduction obtenu peut être grand.

### Bagues allonge auto

Compactes et légères, les bagues allonge auto Nikon permettent une plage étendue de rapports de reproduction. La gamme se constitue des modèles: PK-11A, PK-12, PK-13 et PN-11. Comme les informations concernant l'ouverture de l'objectif sont communiquées à l'appareil par l'intermédiaire de la bague PK, le mode d'exposition à utiliser est auto à priorité ouverture ou manuel.

### Attention:

- Les bagues PK-11, BR-4 et K1 ne peuvent être utilisées avec les objectifs AF-Nikkor. A la place, utilisez les bagues PK-11A et BR-6.
- La bague K2 et les bagues non-AI (comme PK-1, PK-2, PK-3 et PN-1) ne peuvent être utilisées avec le F-601.
- Les bagues PK n'exploitent pas les contacts électroniques de l'objectif. Toutes les fonctions associées à ces contacts sont inopérables en cas d'utilisation de ces bagues.



Lentilles de proximité



Bague allonge auto

### Soufflet Nikon PB-6

Cet accessoire s'interpose entre le F-601 et l'objectif pour la proxi- et la macro-photographie. Vous pouvez varier son tirage pour obtenir des rapports de reproduction de 1:1,1 à 4:1 avec un objectif 50mm fixé normalement. L'objectif peut être également monté en position inversée afin de conserver la correction des aberrations même sur une plage de distances extrêmement courtes.

Le PB-6 a un levier de réglage de l'ouverture réelle afin que vous puissiez utiliser la mesure de lumière à ouverture effective. Les modes d'exposition utilisables sont auto à priorité ouverture et manuel.

- Lorsque vous associez le PB-6 au F-601, mettez le PB-6 à la verticale.
- Il est conseillé d'utiliser le double déclencheur AR-7 lorsque le PB-6 est monté sur le F-601.
- Le PB-6 ne transmet pas les contacts électroniques de l'objectif. Toutes les fonctions associées à ces contacts sont inutilisables avec le PB-6.

### Objectifs Micro-Nikkor: AF Micro-Nikkor 60mm f/2,8, AF Micro-Nikkor 105mm f/2,8, Micro-Nikkor 55mm f/2,8, Micro-Nikkor 105mm f/2,8 et Micro-Nikkor 200mm f/4

Ces objectifs spécialement conçus pour la proxi-photographie offrent une mise au point en continu de l'infini à 1:1 (grandeur nature) pour les AF Micro-Nikkor ou jusqu'à 1:2 avec les autres objectifs Micro-Nikkor. Les distances de mise au point les plus rapprochées sont les suivantes:

AF Micro-Nikkor 60mm f/2,8	0,219m
AF Micro-Nikkor 105mm f/2,8	0,314m
Micro-Nikkor 55mm f/2,8	0,25m
Micro-Nikkor 105mm f/2,8	0,41m
Micro-Nikkor 200mm f/4 IF	0,71m



PB-6



Objectifs Micro-Nikkor

### A propos de la photographie rapprochée

- En photographie rapprochée, la profondeur de champ est généralement faible. Par conséquent, réglez sur une ouverture aussi petite que possible pour obtenir une plus grande profondeur de netteté.
- Le grossissement est tel qu'un mouvement, aussi léger soit-il, pendant la prise de vue peut causer une image floue. Pour éviter ce problème, utilisez un pied et un double déclencheur.

## ACCESSOIRES DE VISEE

### Correcteurs de visée

Pour corriger la myopie ou l'hypermétropie, il existe neuf lentilles correctrices de  $-5$  à  $+3$  dioptries. Ces valeurs indiquent la correction résultante de: viseur + lentille correctrice.

### Loupe de visée DG-2

Elle grandit 2x le centre de l'image de visée et se fixe avec l'adaptateur d'oculaire DK-7. Réglage dioptrique pour convenance visuelle. Utile pour une mise au point précise en proximité.

### Adaptateur d'oculaire Nikon

Vous permet de fixer la loupe DG-2 sur l'oculaire.



Correcteurs de visée



DG-2



Adaptateur d'oculaire

## AUTRES ACCESSOIRES

### Parasoleils

Ils sont conseillés pour empêcher la lumière parasite d'entrer dans l'objectif et de causer images parasites et spectres secondaires. Quatre types sont disponibles pour s'adapter aux différents objectifs Nikon/Nikkor: encliquetable, vissable, télescopique (intégré à l'objectif) et emboîtable.



Parasoleil

### Filtres

Nikon propose une large gamme de filtres de diamètres et types différents pour répondre à tous vos besoins en photographie couleur et noir & blanc. Ces filtres donnent de meilleurs résultats avec les objectifs Nikon/Nikkor. Ils servent également à protéger la lentille frontale de l'objectif et leur qualité optique fait honneur à l'optique Nikkor.



Filtres

app-phot-col.com



## Filtres Nikon

Type		Référence du filtre	Facteur de filtre		Monture filetée (mm)									Type emboîtable (Série IX)	Monture baïonnette		
			Lumière jour	Lumière tungstène	39	52	62	72	77	82	95	122	160				
Pour film couleur et film noir & blanc	Skylight	L1BC	1		●	●	●	●									
	Ultraviolet	L37C	1		●	●	●	●	●	●	●	●	●				
Pour film noir & blanc	Ultraviolet	L39	1			●								●			
	Jaune	Léger	Y44	1,5 (1/2)	1		●							●			
		Moyen	Y48	1,7 (2/3)	1,2 (1/3)	●	●	●	●			●	●		●		
	Profond	Y52	2 (1)	1,4 (1/2)	●	●								●			
	Orange	O56	3,5 (1-5/6)	2 (1)	●	●					●	●		●			
	Rouge	R60	8 (3)	5 (2-1/3)	●	●	●	●			●	●		●			
	Vert	Léger	X0	2 (1)	1,7 (2/3)												
Profond		X1	5 (2-1/3)	3,5 (1-5/6)													
Pour film couleur et film noir & blanc	Filtres soft	N° 1	1				●	●									
		N° 2	1				●	●	●								
	Polarisant circulaire	C-PL	2~4 (1~2)				●	●									
	Neutre	ND2X	2 (1)			●	●		●								
		ND4X	4 (2)			●	●										
		ND8X	8 (3)			●	●										
ND400X		400 (8,6)				●											
Pour film couleur	Ambre	Léger	A2	1,2 (1/3)		●	●	●	●							●	
		Profond	A12	2 (1)		●	●	●	●								
	Bleu	Léger	B2	1,2 (1/3)		●	●	●	●								●
		Moyen	B8	1,6 (2/3)		●	●										
		Profond	B12	2,2 (1-1/6)		●	●	●									

( ) indique l'augmentation en valeurs de diaphragme.

- Le filtre L37C est conseillé pour la protection de l'objectif.
- N'utilisez qu'un seul filtre à la fois pour éviter tout risque de vignetage. Faites particulièrement attention si vous combinez plusieurs filtres avec des objectifs de courte focale.
- Avec un sujet en contre-jour ou une source lumineuse dans le champ, l'utilisation d'un filtre peut provoquer une image parasite. Dans ce cas, retirez le filtre.

- Lorsqu'un filtre nécessite une correction d'exposition comme les filtres O56, R60 ou ND, sa présence peut affecter les performances de la mesure matricielle car le contraste se trouve modifié par le filtre. Pour obtenir une exposition correcte, adoptez la mesure centrée.
- Avec un filtre R60 sous lumière tungstène, augmentez la valeur d'exposition d'une ouverture par rapport à celle indiquée par le système d'analyse.

### Etuis semi-souples

Deux modèles sont disponibles: le CF-45 à utiliser avec l'AF Zoom-Nikkor 35-70mm f/3,3-f/4,5 ou plus petit et le CF-46 pour l'AF Zoom-Nikkor 35-135mm f/3,5-f/4,5 ou plus petit.

### Courroies de cou

Les courroies nylon AN-4Y (jaune), AN-4B (noir) et les courroies nylon plus larges AN-6Y (jaune), AN-6W (marron) sont proposées.



AN-4Y



AN-6Y

app-phot-col.com



# ***DIVERS***

app-photool.com

Faint, illegible text in the left column, possibly a list of items or a descriptive paragraph.

Faint, illegible text in the middle column, possibly a list of items or a descriptive paragraph.

Faint, illegible text in the right column, possibly a list of items or a descriptive paragraph.



## CONSEILS D'ENTRETIEN



1. Ne touchez jamais au miroir ou à la plage de visée. Utilisez un pinceau soufflant pour ôter la poussière.

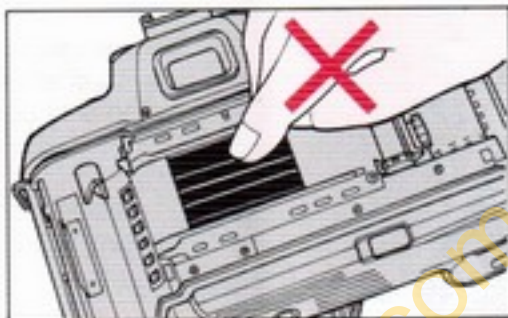

2. Ne touchez jamais les lamelles de l'obturateur.

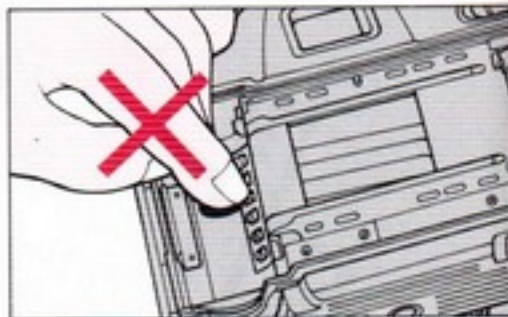

3. Ne touchez jamais les contacts DX. Nettoyez-les avec un pinceau soufflant.

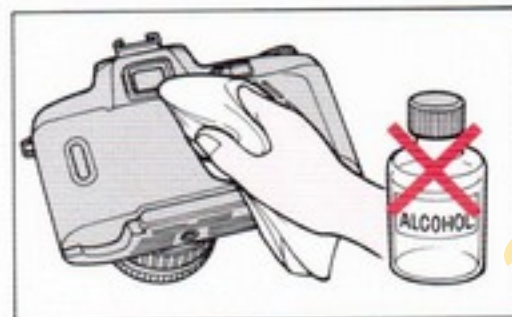

7. Nettoyez l'oculaire du viseur et l'écran de contrôle avec un chiffon doux et propre. N'utilisez pas de nettoyeurs liquides.

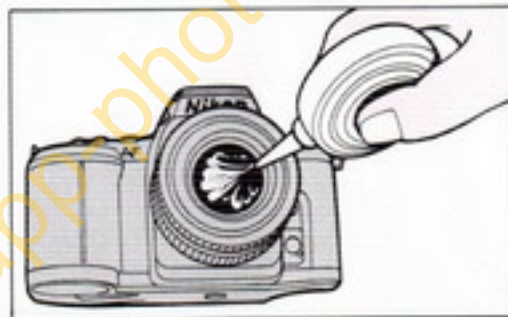

8. Nettoyez les surfaces en verre comme l'objectif avec un pinceau soufflant; évitez autant que possible l'utilisation de chiffon à lunettes. Pour éliminer la saleté et les taches, utilisez un chiffon doux légèrement imbibé

de nettoyant pour optique. Nettoyez en effectuant un mouvement en spirale du centre à la périphérie en prenant soin de ne pas laisser de traces.

### Attention!

Faites extrêmement attention si vous utilisez un aérosol. Si l'aérosol touche l'appareil ou l'objectif, il risque de sérieusement l'endommager. L'aérosol doit être posé sur une table et l'objectif doit être exposé à au moins 30cm de la buse d'air. *Ne jamais retourner, secouer ou déplacer l'aérosol pendant son utilisation.*



4. Ne laissez pas l'appareil dans un endroit où la température est élevée.

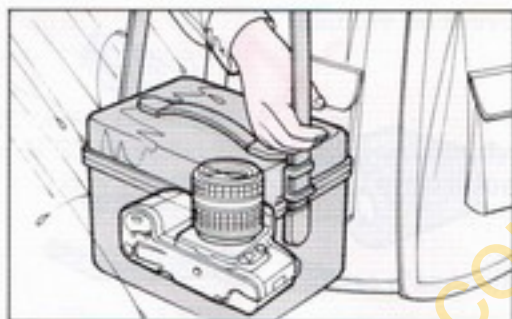

5. N'exposez pas l'appareil à l'eau ou à l'humidité. Si vous vous en servez près de l'eau, protégez-le contre les éclaboussures et en particulier l'eau salée.



6. En cas de mauvais fonctionnement, confiez immédiatement votre appareil à un agent Nikon ou à un service agréé Nikon.

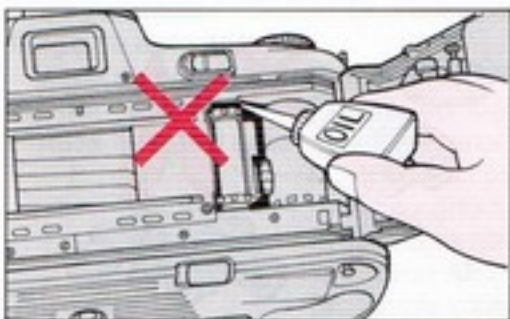

9. Ne lubrifiez pas l'appareil.

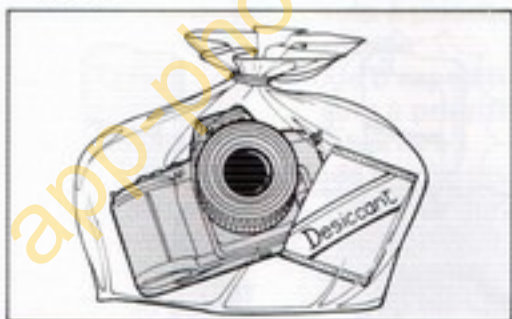

10. Rangez votre appareil dans un endroit frais et sec à l'abri de la naphthaline ou du camphre (tout produit à éloigner les mites). En cas d'environnement humide, rangez votre appareil dans un sac en vinyl



avec un dessicant pour le protéger de la poussière, l'humidité et du sel. Notez, cependant, que le rangement de l'appareil dans un sac vinyl risque de détériorer l'étui en cuir.

## A PROPOS DES PILES



1. Ne laissez pas les piles à la portée des enfants. S'ils avalent une pile, appelez immédiatement un médecin.

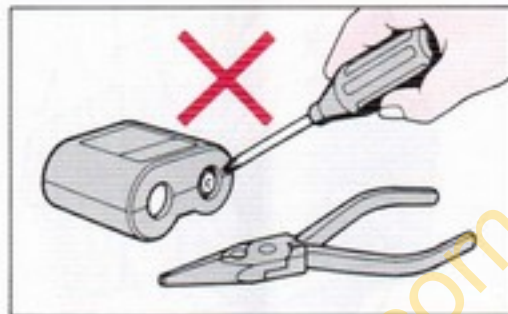

2. Ne provoquez pas de court-circuit, ne pas chauffer, ni démonter les piles, ne tentez pas non plus de les recharger.

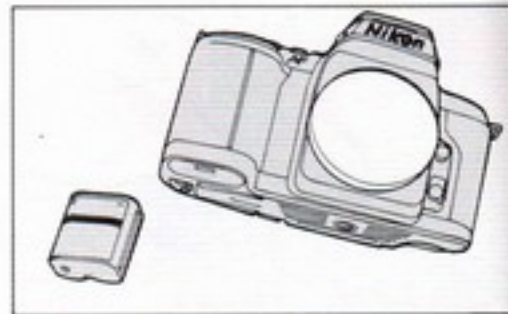

3. Si vous n'utilisez pas votre appareil pendant une longue période, retirez les piles.

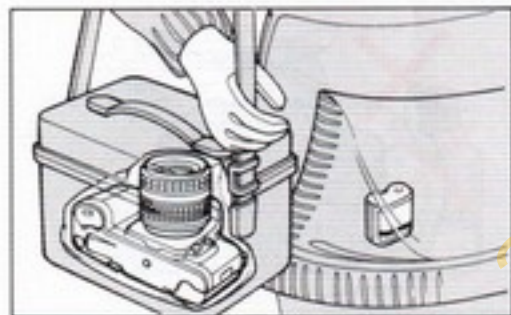

4. Par grand froid, la capacité des piles diminue considérablement. Dans de telles circonstances, mettez de nouvelles piles et rangez votre appareil à l'abri du froid.

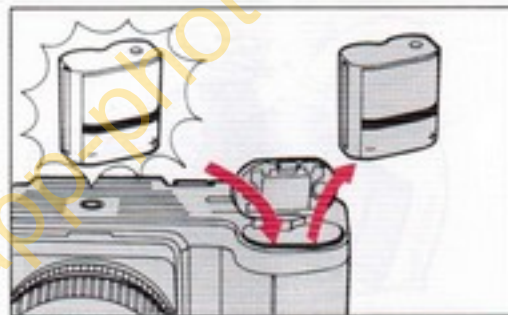

5. Vérifiez quand vous remplacez les piles qu'elles sont bien neuves et fraîches.



6. Ne jetez pas les piles usées au feu.

# CARACTERISTIQUES

<b>Type d'appareil</b>	Reflex 35mm avec moteur intégré
<b>Format</b>	24mm x 36mm (film 35mm standard)
<b>Monture d'objectif</b>	Nikon F
<b>Objectif</b>	Objectifs Nikkor avec contacts UCT, objectifs Nikkor type AI-S*, objectifs AI-Nikkor* et objectifs Nikkor modifiés AI-*
	<i>*Avec restrictions. Reportez-vous au tableau de la page 90.</i>
<b>Modes de mise au point</b>	Mise au point auto et manuelle avec télémètre électronique
<b>Modes de mise au point auto</b>	Ponctuel et en continu avec priorité à mise au point
<b>Système de détection de mise au point auto</b>	Système de détection de phase TTL utilisant le module de mise au point AM200 Nikon.
<b>Plage de détection de mise au point auto</b>	Environ -1IL à 19IL (pour 100 ISO)
<b>Mémorisation de mise au point auto</b>	Possible sur sujet statique en mode ponctuel à priorité mise au point; Mémorisation possible du point en mode continu à priorité mise au point avec la commande AE-L/AF-L lorsque la fonction AF-L est activée.
<b>Télémètre électronique</b>	Disponible en mode de mise au point manuel avec les objectifs AF Nikkor et Nikkor AI avec une ouverture maximale de f/5,6 ou plus lumineux.
<b>Mesure de lumière</b>	Trois types de mesure: Mesure matricielle, Mesure centrée et Mesure ponctuelle.

<b>Gamme de mesure</b>	0IL à 19IL (pour 100 ISO avec un objectif f/1,4) en mesure matricielle et centrée; 4IL à 19IL (à 100 ISO) en mesure ponctuelle.
<b>Système d'analyse de l'exposition</b>	Activé en sollicitant légèrement le déclencheur; reste activé environ 8 secondes après le relâchement du déclencheur.
<b>Modes d'exposition</b>	Modes: auto programmé (P <sub>M</sub> , P), auto à priorité vitesse (S), auto à priorité ouverture (A) et manuel (M)
<b>Mode d'exposition auto programmé</b>	Réglage automatique de l'ouverture et de la vitesse; variation intentionnelle du programme par incréments de 1IL. L'ouverture est déterminée automatiquement en fonction de la vitesse sélectionnée manuellement.
<b>Mode d'exposition auto à priorité vitesse</b>	La vitesse est déterminée automatiquement en fonction de l'ouverture sélectionnée manuellement.
<b>Mode d'exposition auto à priorité ouverture</b>	La vitesse et l'ouverture sont réglées manuellement.
<b>Mode d'exposition manuel</b>	
<b>Correction d'exposition</b>	Possible avec la commande de correction d'exposition dans une plage de $\pm 5$ IL incréments de 1/3IL
<b>Mémorisation auto de l'exposition</b>	En faisant glisser la commande AE de mémorisation de l'exposition auto pendant l'activation du système de mesure.

**Séquence auto d'exposition différenciée**

3 ou 5 vues peuvent être prises à des niveaux différents d'exposition (par incrément de correction de 0,3, 0,7 ou 1IL entre chaque vue)

**Obturbateur**

Dans le plan focal à défilement vertical et commande électromagnétique.

**Déclenchement**

Electromagnétique

**Vitesse d'obturation**

Vitesses contrôlées par oscillateur niobate-lithium du 1/2000 à 30 sec.; sans incrément en modes d'exposition auto programmé et auto à priorité d'ouverture; par incréments de 1IL en modes d'exposition auto à priorité vitesse et manuel; contrôlées électromagnétiquement pour les expositions de longue durée en position B.

**Viseur**

Penta-prisme fixe; grandissement 0,75X avec objectif 50mm sur l'infini; couverture de l'image de visée: 92%

**Dégagement oculaire**

Environ 18mm

**Obturbateur d'oculaire**

Le modèle DK-5 (fourni) empêche la lumière parasite d'entrer dans le viseur.

**Plage de mise au point**

Ultra clair modèle B de Nikon avec repères de mise au point en mode automatique

**Plage de sensibilité du film**

25 à 5000 ISO pour films codés DX; 6 à 6400 ISO pour un réglage de sensibilité manuel

**Réglage de sensibilité du film**

Automatique pour les films codés DX et manuel.

**Retardateur**

Contrôlé électroniquement; la durée de la temporisation peut se régler entre 2 et 30 sec. par incréments de 1 sec.; le témoin lumineux clignote pour indiquer que le retardateur fonctionne; deux vues consécutives au retardateur sont possibles; peut être annulé à tout moment

**Miroir**

**Contrôle de synchronisation du flash**

**Flash TTL intégré**

Automatique à retour instantané  
Synchronisation standard, synchro lente et synchro sur le second rideau

Nombre guide: 13 (à 100 ISO, 20°C); couverture angulaire: objectif 28mm ou plus long; possibilité de dosage auto flash/ambiance et atténuation des ombres.

**Synchronisation du flash**

En mode auto programmé ou auto à priorité ouverture, la vitesse d'obturation est du 1/125 au 1/60 sec. (ou l'inverse de la focale avec un objectif de focale inférieure à 60mm) en synchro standard du 1/125 à 30 sec. en synchro lente; en mode d'exposition auto à priorité vitesse ou manuel, la vitesse est réglée et pilotée au 1/125 sec. en cas de réglage du 1/250 au 1/2000. Possible avec le flash TTL intégré ou les flashes dédiés Nikon tels que SB-24, SB-23, SB-22, SB-20, SB-18 et SB-16B

**Dosage auto flash/ambiance**



**Correction manuelle  
de l'intensité  
de l'éclair**  
**Témoin de recyclage  
du flash**

Peut être contrôlée de +1IL à -3IL par incréments de 1/3.

Sans flash: clignote quand le recours au flash est préconisé. (avec une luminosité de scène inférieure à 10IL à 100 ISO ou une luminosité de scène supérieure à 10IL pour 100 ISO mais avec le centre plus sombre de 1IL par rapport aux autres zones)

Avec flash: s'allume lorsque le flash TTL intégré ou le flash externe Nikon est chargé; il clignote pour signaler une intensité insuffisante de l'éclair pour une bonne exposition.

**Glissière  
porte-accessoire**

Standard ISO avec contact direct; contact témoin de recyclage, contact de flash TTL et contact de pilotage.

**Chargement du film**

Entraînement automatique du film jusqu'à la première vue en pressant une seule fois sur le déclencheur.

**Entraînement du film**

En mode S (vue par vue), le film s'entraîne automatiquement à la vue suivante après le déclenchement; en mode CH (continu rapide) ou CL (continu normal), la prise de vue s'effectue aussi longtemps que le déclencheur reste pressé; en mode C+, la cadence est environ 2,0 vps, en mode CL environ 1,2 vps.

**Compteur de vues**

De type additif, décompte automatique jusqu'à la remise à zéro pendant le rebobinage du film

**Nombre de films 36 vues par pile fraîche\***

	A 20°C	A -10°C
Sans flash	env. 75	env. 22
Avec 50% flash	env. 16	env. 3

*\*En mode automatique de mise au point avec un objectif AF Zoom-Nikkor 35-70mm f/3,3-f/4,5 effectuant un aller/retour de la distance minimale à l'infini ( $\infty$ ) avant chaque déclenchement, au 1/125 sec. ou plus rapide.*

**Rebobinage du film**

Rebobinage automatique en faisant glisser le bouton de rebobinage tout en pressant la commande de rebobinage du film; environ 26 sec. pour un film de 36 vues ou environ 19 sec. pour un film de 24 vues; arrêt automatique en fin de rebobinage.

**Dos de l'appareil  
Alimentation**

Monté sur charnière, dégondable. Pile lithium 6V (Duracell DL-223A/ Panasonic CR-P2 ou équivalent)

**Contrôle des piles**

La tension des piles est suffisante si la vitesse et l'ouverture s'affichent sur l'écran de contrôle et dans le viseur à la mise sous tension de l'appareil ou en sollicitant légèrement le déclencheur et demeurent affichées pendant environ 8 sec. après le relâchement

du déclencheur; la tension s'avère insuffisante si ces indications disparaissent immédiatement après le relâchement du déclencheur; si l'écran de contrôle CL clignote et si le déclencheur ne fonctionne pas, la pile est déchargée ou mal positionnée.

**Dimensions (LxHxP)** F-601: Environ 154,5 x 100 x 66,5mm

F-601 Quartz Date: Environ 154,5 x 100 x 67 mm

**Poids (sans pile)** F-601: Environ 650g

F-601 Quartz Date: Environ 660g

**Pour la fonction des mémodateur (F-601 Quartz Date uniquement)**

**Fonctions d'impression des données**

Choix entre Année/Mois/Jour, Jour/Heure/Minute, Pas d'impression, Mois/Jour/Année, Jour/Mois/Année; horloge sur 24H intégrée avec une précision de  $\pm 90$  secondes sur un mois à température normale

**Alimentation** Une pile au lithium 3V (CR2025)

*Toutes ces caractéristiques s'appliquent avec une pile (CR-P2) neuve utilisée à température normale (20°C).*

*Les caractéristiques et la présentation sont sujet à modification sans préavis.*

## **Atténuation des ombres**

Une méthode de photographie au flash qui combine l'éclairage du flash et la lumière ambiante mais qui ne tente pas nécessairement d'équilibrer les deux types d'éclairage.

## **CL**

Affichage à cristaux liquides. Utilisé sur l'écran de contrôle du F-601 sur la partie supérieure du boîtier et à l'intérieur du viseur.

## **Code DX**

Code d'informations du film imprimé sur la cartouche film. Le F-601, programmé sur le mode réglage auto de sensibilité du film, détecte automatiquement la sensibilité du film DX (25 à 5000 ISO) dès qu'il est chargé.

## **Contrôle d'exposition:**

Auto programmé: l'appareil contrôle à la fois la vitesse et l'ouverture pour déterminer l'exposition correcte.

Auto à priorité vitesse: l'utilisateur choisit la vitesse et l'appareil sélectionne l'ouverture pour déterminer l'exposition correcte.

Auto à priorité ouverture: l'utilisateur choisit l'ouverture et l'appareil sélectionne la vitesse pour déterminer l'exposition correcte.

Manuel: l'utilisateur sélectionne la vitesse et l'ouverture avec les recommandations du système d'analyse pour déterminer l'exposition correcte.

## **Correction d'exposition**

La correction d'exposition de la lumière ambiante s'effectue en modifiant la vitesse et/ou l'ouverture avec la commande AE de mémorisation de l'exposition, la commande de correction d'exposition ou la séquence auto d'exposition différenciée. En photographie au flash avec un flash TTL Nikon, l'exposition peut également se corriger en faisant varier l'intensité de l'éclair.

La correction d'exposition réglée sur l'appareil affecte à la fois le sujet et l'arrière-plan alors que la variation de l'intensité de l'éclair n'affecte que le sujet, éclairé par le flash.

## **Dosage auto flash/ambiance**

Une méthode de photographie au flash étudiée pour doser subtilement l'intensité de l'éclair en fonction de la lumière ambiante. Le F-601 permet le dosage auto flash/ambiance avec les flashes dédiés à contrôle TTL Nikon.

## **Flash auto non-TTL**

Un photocapteur extérieur, sur le flash, mesure la luminosité sans passer par l'objectif de l'appareil.

## **Flash auto TTL**

Le photocapteur de l'appareil mesure la lumière du flash, telle qu'elle est réfléchie par le sujet sur le film, et coupe l'éclair quand la mesure indique l'exposition correcte. Le photocapteur qui contrôle l'éclair reçoit la lumière transmise par l'objectif, de ce fait le flash auto TTL peut être avantageusement utilisé pour la prise de vue en flash indirect, l'atténuation des ombres, la prise de vue multi-flash. Un autre avantage du flash auto TTL

est votre possibilité d'utiliser une large gamme d'ouvertures tout en assurant une bonne exposition.

### **Flash manuel**

L'intensité de l'éclair est fixe en mode flash manuel alors qu'elle varie en fonction de l'ouverture programmée en mode flash auto. Certains flashes comme le SB-20 et le SB-24 permettent de sélectionner manuellement l'intensité (totale, 1/2, 1/4, 1/8, 1/16, etc.) alors que d'autres n'autorisent que l'intensité maximale.

### **IL**

Indice de lamination. Cette valeur représente les combinaisons ouverture/vitesse disponibles qui donnent le même niveau d'exposition pour une luminosité de scène et une sensibilité de film identiques.

A 100 ISO, la combinaison vitesse 1 sec./ouverture f/1,4 est définie comme 1IL.

Le système d'analyse de l'appareil ne peut s'utiliser qu'uniquement dans la gamme IL indiquée de couplage photométrique. Par exemple, avec le F-601, la plage de mesure d'exposition s'étend de 0IL à 19IL pour 100 ISO avec un objectif f/1,4.

### **Illuminateur d'assistance AF**

Lorsque la lumière ambiante se situe en-dessous d'un certain niveau de référence et l'appareil réglé en mode de mise au point auto, l'illuminateur d'assistance AF du SB-24/SB-23/SB-22/SB-20 s'allume automatiquement et assure un contraste suffisant du sujet pour permettre à l'automatisme de mise au point auto du F-601 de fonctionner comme s'il était en plein jour.

### **Mesure centrée**

Un système d'analyse d'exposition, conçu par Nikon, qui concentre sa sensibilité sur le centre de la plage de visée de l'appareil.

### **Mesure matricielle**

Ce système de mesure performant qui utilise un photo capteur multi-segmenté et le microprocesseur, est proposé par les modèles reflex Nikon F-601/N6006, F-601m/N6000, F4 et F-801/N8008. Une version plus élémentaire est utilisée sur les modèles Nikon F-401/N4004 et F-401s/N4004s. La mesure matricielle est une exclusivité Nikon.

### **Mesure ponctuelle**

La sensibilité concentrée sur le cercle de 3,5mm de diam. au centre de la plage de visée de l'appareil. Efficace lorsque s'impose une mesure précise d'une partie spécifique du sujet ou de la scène.

### **Nombre f**

Nombre qui indique la luminosité dans le plan du film. Augmenter/diminuer le nombre f équivaut à ouvrir/fermer l'ouverture. La série des nombres f est: 1,4, 2, 2,8, 4, 5,6, 8, 11, 16, 22, 32, etc. Augmenter d'une valeur (par exemple, de f/11 à f/16) diminue de moitié la luminosité de l'image; diminuer d'une valeur double la luminosité.

### **Nombre guide**

Le nombre donné à une lampe de flash ou à un flash électronique pour indiquer sa puissance. Un nombre guide, exprimé en mètre ou en pied, dépend de la sensibilité du film utilisé. Les nombres guides sont donnés en considérant la réflexion relativement efficace de l'environnement, par exemple: une pièce de taille moyenne.

### **Profondeur de champ**

La profondeur de netteté acceptable devant et derrière le plan du sujet sur lequel a porté la mise au point, effectuée par l'objectif.

### **Reflex**

Reflex mono-objectif. Un type d'appareil avec lequel vous visez à travers l'objectif quand vous regardez dans le viseur. D'autres fonctions de l'appareil, comme la mesure de la lumière et le contrôle du flash, opèrent également par l'objectif de l'appareil.

### **Sensibilité du film ISO**

Le standard international pour indiquer la sensibilité du film (sensibilité à laquelle il réagit à la lumière). Plus le chiffre est important, plus la sensibilité est élevée, et vice versa. Un film 200 ISO s'avère deux fois plus sensible qu'un film 100 ISO et deux fois moins sensible qu'un film 400 ISO.

### **Synchronisation au flash**

Temporisation de l'éclair pour qu'il coïncide avec le fonctionnement de l'obturateur. Il existe deux types de synchronisation: synchronisation standard qui déclenche l'éclair au début de l'exposition et synchronisation sur le second rideau qui déclenche l'éclair en fin de l'exposition.





### **TTL**

Lumière transmise par l'objectif. La plupart des appareils reflex ont des systèmes d'analyse intégrés qui mesurent la lumière transmise par l'objectif, une fonction qui permet de contrôler l'exposition en conditions réelles quel que soit le champ angulaire de l'objectif et en présence ou non d'un filtre.

### **UCT**

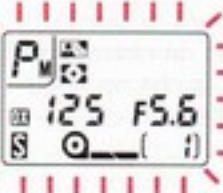
Unité Centrale de Traitement ou microprocesseur. L'élément électronique qui contrôle les fonctions de l'appareil. Les objectifs AF Nikkor et AI-P-Nikkor sont dotés d'une UCT.

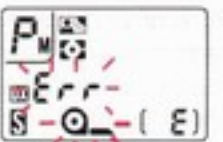
# SIGNAUX D'AVERTISSEMENT

Ecran de contrôle CL/Visueur	Obturbateur	Cause et solution
 <p>Tous les témoins allumés clignotent</p>	bloqué	L'alimentation est insuffisante. Remplacez la pile
 <p>Les signaux <b>Err</b>, <b>ISO</b> et <b>DX</b> clignotent</p>	bloqué	Le film chargé n'est pas codé DX ou son code DX est illisible. Programmez manuellement sa sensibilité.
 <p><b>Err</b> et  clignotent</p>	bloqué	Le film n'est pas correctement positionné. Chargez de nouveau le film.
 <p><b>Err</b> clignote quand le film s'embobine</p>	bloqué	Si l'appareil photo détecte un mauvais fonctionnement, retournez sur la position arrêt du commutateur. Puis, réenclanchez sur marche en appuyant à fond sur la commande. Vérifiez que <b>Err</b> disparaît.

app-phot-color.com

## Ecran de contrôle CL/Visueur

## Obturbateur

## Cause et solution



**Err** clignote quand vous pressez la commande de rembobinage pour procéder à l'embobinage complet du film

bloqué

Si l'appareil photo détecte un mauvais fonctionnement, retirez votre doigt de la commande puis essayez une nouvelle fois d'embobiner le film.

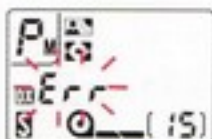

**Err** clignote quand la touche flash TTL intégré est située en position externe

bloqué

Les piles sont probablement à plat. Les vérifier et si nécessaire les remplacer.

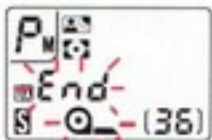

**End** et  clignotent

bloqué

Le film est terminé. Rebobinez le film.

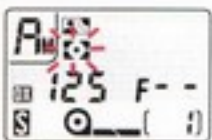

 clignote

peut être déclenché

Vous avez choisi la mesure matricielle alors que votre objectif n'est pas équipé d'UCT. Le système de mesure se règle automatiquement sur mesure centrée.

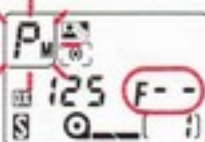
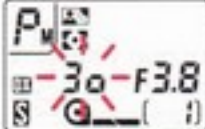
Ecran de contrôle CL/Visueur	Obturbateur	Cause et solution
 <p>● clignote</p>	<p>Dépend du sélecteur de mode de mise au point. Bloqué sur S/CF mais peut être déclenché sur M.</p>	<p>La mise au point auto est impossible sur le sujet. Réglez le sélecteur de mode de mise au point sur M et mettez au point manuellement sur le champ dépoli.</p>
 <p>PM, P ou S clignotent et F-- apparaît</p>	<p>peut être déclenché</p>	<p>Vous avez sélectionné auto programmé ou auto à priorité vitesse comme mode d'exposition alors que votre objectif n'est pas équipé d'UCT. Le mode d'exposition se règle automatiquement sur auto à priorité ouverture.</p>
 <p>La vitesse affichée clignote en mode d'exposition auto programmé ou auto à priorité ouverture</p>	<p>peut être déclenché</p>	<p>La vitesse automatiquement sélectionnée est égale ou inférieure à l'inverse de la focale et la photo risque d'être floue. Utilisez un pied pour éviter toute vibration de l'appareil ou servez-vous du flash TTL intégré ou d'un flash Nikon.</p>



**Ecran de contrôle CL/Visueur**

**Obturbateur**

**Cause et solution**

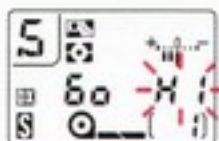
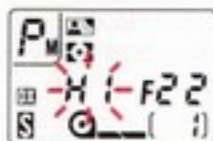

**HI** clignote en mode d'exposition auto

peut être déclenché

Risque de sur-exposition.

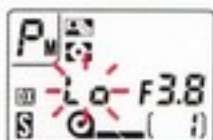

**Lo** clignote en modes d'exposition auto

peut être déclenché

Risque de sous-exposition.



**FEE** clignote en modes d'exposition auto programmé et priorité vitesse

bloqué

L'objectif n'est pas réglé à son ouverture minimale. Réglez l'objectif à son ouverture minimale.



Le témoin de recyclage clignote

peut être déclenché

Utilisez le flash TTL intégré\*

Dans certains cas, du fait d'électricité statique ou d'une faible capacité des piles, le microprocesseur du F-601 risque de mettre hors tension l'appareil même avec une pile neuve correctement installée. Pour la même raison, le film ne s'entraîne pas correctement. Dans ces deux cas, pour reprendre l'opération, il suffit de mettre hors tension puis de nouveau sous tension l'appareil ou de retirer la pile et la réinstaller.

"Le présent appareil numérique n'émet pas de bruits radioélectriques dépassant les limites applicables aux appareils numériques (de la classe B) prescrites dans le Règlement sur le brouillage radioélectrique édicté par le ministère des Communications du Canada."

Nikon décline toute responsabilité pour toute anomalie de fonctionnement qui proviendrait d'une utilisation de l'appareil différente de celle préconisée dans ce manuel.

app-phot-col.com

Toute reproduction, en tout ou partie, de ce manuel est, sauf pour de brèves citations dans des bancs d'essai ou des articles de presse, interdite sans l'autorisation écrite de NIKON CORPORATION.

**Nikon**

app-photosol.com

**NIKON CORPORATION**

FUJI BLDG., 2-3, MARUNOUCHI 3-CHOME, CHIYODA-KU, TOKIO 100, JAPAN  
TEL: 81-3-3214-5311 TELEX: NIKON J22601 FAX: 81-3-3201-5856

Imprimé au Japon 9&031-BO03(S101)