

RICOH

Appareil photo numérique reflex

PENTAX *K-70*

Mode d'emploi

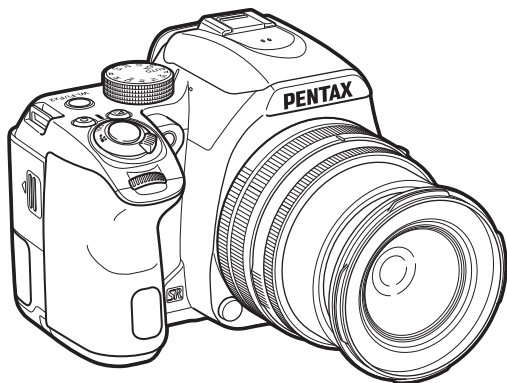

Introduction **1**

Préparation de l'appareil **2**

Prise de vue **3**

Lecture **4**

Partage **5**

Réglages **6**

Annexe **7**

La lecture du mode d'emploi vous permettra de bénéficier d'un fonctionnement optimal de votre appareil.

Utilisation de votre appareil en toute sécurité

Nous avons tout mis en œuvre au cours de la conception de cet appareil pour en assurer l'utilisation en toute sécurité. Nous vous demandons donc d'être particulièrement vigilants quant aux points précédés des symboles suivants.



Danger

Ce symbole indique que la négligence de ce point peut engendrer des blessures corporelles graves.



Attention

Ce symbole indique que la négligence de ce point peut provoquer des blessures corporelles mineures à moyennement graves ou des dégâts matériels.

À propos de votre appareil



Danger

- N'essayez jamais de démonter ou de modifier l'appareil. L'appareil contient des pièces sous haute tension et il existe un risque de décharge électrique.
- N'essayez jamais de toucher les parties internes de l'appareil visibles à la suite d'une chute ou pour toute autre raison car il existe un risque de décharge électrique.
- Ne dirigez pas l'appareil vers le soleil ou d'autres sources de lumière forte lorsque vous prenez des photos et ne laissez pas l'appareil en plein soleil sans le bouchon avant, car ceci pourrait entraîner un dysfonctionnement ou provoquer un incendie.
- Ne regardez pas dans l'objectif lorsqu'il est dirigé vers le soleil ou d'autres sources de lumière forte car cela pourrait entraîner de graves lésions de la rétine, voire la cécité.
- Retirez immédiatement la batterie de l'appareil ou débranchez l'adaptateur secteur et contactez le centre de réparation le plus proche en cas de fumée, d'odeur suspecte ou d'un quelconque dysfonctionnement. Toute utilisation prolongée dans ces conditions peut entraîner un incendie ou une décharge électrique.



Attention

- Ne placez pas votre doigt sur le flash lors de son déclenchement sous peine de vous brûler.
- Ne recouvrez pas le flash de vos vêtements lors de son déclenchement sous peine de décolorer ceux-ci.
- Certaines parties de l'appareil chauffent pendant son utilisation. De légères brûlures sont possibles en cas de maniement prolongé.
- Si l'écran est endommagé, faites attention aux morceaux de verre. De même, veillez à ce que le cristal liquide n'entre pas en contact avec la peau, les yeux ou la bouche.
- En fonction de facteurs qui sont propres à chaque individu ou de la condition physique de chacun, l'utilisation de l'appareil photo peut provoquer des dérangeaisons, des éruptions ou des cloques. En présence de troubles anormaux, cessez l'utilisation de l'appareil et prenez immédiatement un avis médical.

À propos du chargeur de batterie et de l'adaptateur secteur



Danger

- Veillez à utiliser le chargeur de batterie et l'adaptateur secteur exclusivement conçus pour cet appareil, de tension et de voltage correspondant à l'appareil. Il existe un risque d'incendie, de décharge électrique ou de détérioration de l'appareil en cas d'utilisation d'un chargeur ou adaptateur autre que ceux spécifiés ou de tension et voltage différents. La tension spécifiée est 100 - 240 V CA.
- Ne démontez pas et ne modifiez pas ce produit, sous peine d'incendie ou de décharge électrique.
- Cessez immédiatement d'utiliser l'appareil et contactez le centre de réparation le plus proche en cas de fumée, d'odeur suspecte ou d'un quelconque dysfonctionnement. Toute utilisation prolongée dans ces conditions peut provoquer un incendie ou une décharge électrique.
- En cas de pénétration d'eau à l'intérieur de l'appareil, contactez le centre de réparation le plus proche. Toute utilisation prolongée dans ces conditions peut provoquer un incendie ou une décharge électrique.
- En cas d'éclairs ou de tonnerre en cours d'utilisation du chargeur de batterie ou de l'adaptateur secteur, débranchez le cordon d'alimentation et cessez d'utiliser l'appareil. Toute utilisation prolongée dans ces conditions peut provoquer des dommages, un incendie ou une décharge électrique.

- Essayez la prise du cordon d'alimentation en présence de poussière. Une accumulation de poussière pourrait provoquer un incendie.
- Pour limiter les risques, n'utilisez que des cordons d'alimentation électrique certifiés CSA/UL de type SPT-2 ou supérieur, fil cuivre de calibre AWG 18, munis à une extrémité d'une prise mâle moulée (de configuration NEMA) et à l'autre extrémité d'un connecteur femelle moulé (de configuration non industrielle CEI) ou équivalent.

Attention

- Ne posez pas d'objet lourd sur le cordon d'alimentation secteur, ne laissez pas d'objet lourd choir sur ce cordon et évitez toute déformation excessive susceptible de le détériorer. Si le cordon d'alimentation secteur est endommagé, contactez le centre de réparation le plus proche.
- Ne touchez pas ou ne mettez pas en court-circuit l'extrémité du cordon d'alimentation secteur alors que celui-ci est branché.
- Ne manipulez pas le cordon d'alimentation secteur avec les mains mouillées. Cela pourrait provoquer une décharge électrique.
- Une chute du produit ou un choc violent pourrait entraîner son dysfonctionnement.
- N'utilisez pas le chargeur D-BC109 pour des batteries autres que la batterie lithium-ion rechargeable D-LI109. Toute tentative de charge d'autres types de batteries peut provoquer une explosion ou une surchauffe et endommager le chargeur.

A propos de la batterie lithium-ion rechargeable

Danger

- En cas de fuite de la batterie et de contact avec les yeux, ne les frottez pas. Rincez-les à l'eau claire et consultez immédiatement un médecin.

Attention

- N'utilisez que la batterie prescrite pour cet appareil afin d'éviter tout risque d'explosion ou d'incendie.
- Ne démontez pas la batterie, sous peine d'entraîner des fuites ou une explosion.
- Retirez immédiatement la batterie de l'appareil si elle chauffe ou commence à fumer. Veillez à ne pas vous brûler pendant cette opération.

- Maintenez les polarités + et - de la batterie éloignées des fils métalliques, épingles à cheveux et autres objets métalliques.
- Ne mettez pas la batterie en court-circuit et ne la jetez pas au feu sous peine de provoquer une explosion ou un incendie.
- En cas de fuite de la batterie et de contact avec la peau ou les vêtements, cela peut provoquer une irritation de la peau. Lavez les zones affectées avec de l'eau.
- Précautions pour l'utilisation de la batterie D-LI109 :
 - N'UTILISEZ QUE LE CHARGEUR PRÉVU À CET EFFET.
 - NE L'INCINÉREZ PAS.
 - NE LA DÉMONTÉZ PAS.
 - NE LA COURT-CIRCUITEZ PAS.
 - NE L'EXPOSEZ PAS À UNE TEMPÉRATURE ÉLEVÉE (60 °C).

Tenez l'appareil photo et ses accessoires hors de portée des enfants en bas âge

Danger

- Ne laissez pas l'appareil photo et ses accessoires à la portée des enfants en bas âge.
 1. Une chute ou une utilisation accidentelle risque de provoquer des blessures corporelles graves.
 2. N'enroulez jamais la courroie autour du cou sous peine de suffocation.
 3. Afin d'éviter tout risque d'ingestion accidentelle de petits éléments tels que la batterie ou les cartes mémoire, maintenez ces éléments hors de portée des enfants en bas âge ; faites immédiatement appel à un médecin en cas d'ingestion accidentelle.

Vérification du contenu de l'emballage



Cache du sabot Fk
(monté sur l'appareil)



Oeilleton Fr
(monté sur l'appareil)

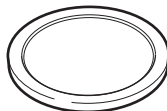

Bouchon de boîtier
(monté sur l'appareil)

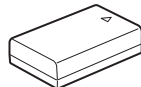

Batterie lithium-ion
rechargeable D-LI109

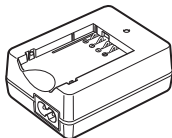

Chargeur de batterie
D-BC109



Cordon d'alimentation secteur

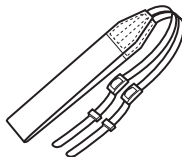

Courroie O-ST132

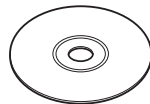

Logiciel (CD-ROM)
S-SW168

Mode d'emploi
(c'est-à-dire le présent
mode d'emploi)

Objectifs que vous pouvez utiliser

Les objectifs qui peuvent être utilisés avec cet appareil sont les objectifs DA, DA L, D FA, FA J et FA disposant d'une position **A** (Auto) sur la bague de diaphragme. Pour l'utilisation de tout autre objectif ou accessoire, reportez-vous à p.130.

| | |
|----------------------------------|----------|
| Présentation du K-70 | 1 |
| Préparation de l'appareil | 2 |
| Prise de vue | 3 |
| Fonctions de lecture | 4 |
| Partage d'images | 5 |
| Changement des réglages | 6 |
| Annexe | 7 |

1

Présentation du K-70 p.10

Offre un aperçu du K-70.

Lisez ceci pour mieux connaître votre K-70 !

- Noms et fonctions des éléments** p.10
- Indicateurs sur l'affichage**..... p.13
- Comment modifier les réglages des fonctions** p.21
- Liste des menus** p.25

2

Préparation de l'appareil p.41

Explique comment préparer votre K-70 pour la prise de vue, ainsi que pour les opérations basiques.

- Mise en place de la courroie**..... p.41
- Montage d'un objectif** p.41
- Utilisation de la batterie et du chargeur**..... p.42
- Insertion d'une carte mémoire** p.45
- Comment ouvrir l'écran** p.46
- Réglages initiaux**..... p.47
- Prise de vue de base**..... p.50
- Visionner les images** p.52

3

Prise de vue p.54

Une fois que vous avez vérifié que l'appareil fonctionne correctement, testez-le et prenez de nombreuses photos !

- Configuration des réglages de prise de vue**..... p.54
- Prise de vues** p.55
- Enregistrement d'une vidéo** p.59
- Réglage de l'exposition**..... p.63
- Utilisation du flash incorporé**..... p.65
- Réglage de la méthode de mise au point** p.67
- Réglage du mode de déclenchement** p.72
- Réglage de la balance des blancs**..... p.80
- Contrôle du ton de finition de l'image** p.83
- Correction des images**..... p.86

4

Fonctions de lecture p.90

Présente les opérations permettant de lire et de supprimer les photos.

- Éléments de la palette du mode lecture** p.90
- Changement de la méthode de lecture** p.91
- Édition et traitement des images** p.96

5

Partage d'images p.103

Explique comment connecter votre K-70 à un ordinateur ou un dispositif de communication pour faire fonctionner l'appareil photo et utiliser les images sur l'appareil.

- Copie d'une image sur un ordinateur** p.103
- Utilisation de l'appareil avec un dispositif de communication** p.104

6

Changement des réglages p.115

Explique comment modifier les autres réglages.

- Réglages de l'appareil** p.115
- Réglages de la gestion des fichiers** p.123

7

Annexe p.127

Fournit d'autres ressources pour tirer le meilleur de votre K-70.

- Restrictions concernant chaque mode d'enregistrement** p.127
- Fonctions disponibles avec les différents objectifs** p.130
- Fonctions en cas d'utilisation d'un flash externe** p.134
- Utilisation du GPS** p.135
- Problèmes de prise de vue** p.138
- Caractéristiques principales** p.142
- Index** p.150
- Précautions d'utilisation** p.155
- GARANTIE** p.159

Il est possible que les illustrations et l'écran d'affichage figurant dans le présent manuel diffèrent du produit réel.

Table des matières

| | | | |
|--|-----------|--|-----------|
| Vérification du contenu de l'emballage | 2 | Utilisation de l'adaptateur secteur | 44 |
| Comment utiliser ce manuel..... | 4 | Insertion d'une carte mémoire..... | 45 |
| Présentation du K-70..... | 10 | Comment ouvrir l'écran | 46 |
| Noms et fonctions des éléments..... | 10 | Réglages initiaux..... | 47 |
| Commandes | 11 | Mise de l'appareil sous tension..... | 47 |
| Indicateurs sur l'affichage | 13 | Réglage de la langue d'affichage..... | 47 |
| Moniteur..... | 13 | Réglage de la date et de l'heure | 48 |
| Viseur..... | 19 | Réglage de l'affichage LCD | 49 |
| Niveau électronique..... | 20 | Formatage d'une carte mémoire..... | 49 |
| Comment modifier les réglages des fonctions | 21 | Prise de vue de base | 50 |
| Utilisation des touches directes | 21 | Prise de vue avec le viseur | 50 |
| Utilisation du panneau de contrôle | 21 | Prise de vue en regardant l'image Live View..... | 52 |
| Utilisation des menus..... | 23 | Visionner les images | 52 |
| Liste des menus..... | 25 | Prise de vue..... | 54 |
| Menus du mode prise de vue | 25 | Configuration des réglages de prise de vue..... | 54 |
| Menus Vidéo..... | 32 | Réglages capture image | 54 |
| Menu lecture | 34 | Réglages Mode vidéo | 54 |
| Menus Préférences..... | 35 | Prise de vues | 55 |
| Menus Réglages personnalisés..... | 38 | Modes scène..... | 55 |
| Préparation de l'appareil | 41 | Modes d'exposition | 57 |
| Mise en place de la courroie..... | 41 | Enregistrement d'une vidéo | 59 |
| Montage d'un objectif..... | 41 | Lecture des séquences vidéo | 62 |
| Utilisation de la batterie et du chargeur | 42 | Réglage de l'exposition | 63 |
| Charge de la batterie | 42 | Sensibilité..... | 63 |
| Insertion et retrait de la batterie | 43 | Correction IL | 64 |
| | | Mesure de l'exposition | 65 |
| | | Utilisation du flash incorporé | 65 |

| | | | |
|---|-----------|--|------------|
| Réglage de la méthode de mise au point | 67 | Affichage de rotation d'images..... | 94 |
| Réglage de la mise au point automatique | | Branchement de l'appareil à un équipement AV..... | 95 |
| lors de prise de vue avec le viseur | 68 | Édition et traitement des images..... | 96 |
| Réglage de la mise au point automatique | | Modification de la taille des images | 96 |
| lors de prise de vue avec Live View | 70 | Correction du moiré | 97 |
| Ajustement AF précis..... | 72 | Traitement des images à l'aide de filtres | |
| Réglage du mode de déclenchement..... | 72 | numériques | 97 |
| Rafale | 73 | Montage de séquences vidéo | 100 |
| Retardateur..... | 74 | Développement d'images RAW | 101 |
| Télécommande..... | 74 | Partage d'images..... | 103 |
| Bracketing..... | 75 | Copie d'une image sur un ordinateur | 103 |
| Prise de vues miroir verrouillé | 76 | Utilisation de l'appareil avec un dispositif | |
| Sur-impresion..... | 77 | de communication | 104 |
| Intervallomètre..... | 78 | Activation de la fonctionnalité Wi-Fi | 104 |
| Réglage de la balance des blancs..... | 80 | Fonctionnement de l'appareil avec un dispositif | |
| Réglage manuel de la balance des blancs | 81 | de communication..... | 106 |
| Réglage de la balance des blancs | | Changement des réglages | 115 |
| à l'aide de la température de couleur | 82 | Réglages de l'appareil..... | 115 |
| Contrôle du ton de finition de l'image | 83 | Personnalisation des fonctions | |
| Personnalisation image | 83 | des boutons/molettes..... | 115 |
| Filtre numérique..... | 85 | Réglage du moniteur et des voyants lumineux..... | 119 |
| Correction des images..... | 86 | Enregistrement des réglages fréquemment | |
| Réglage de la luminosité | 86 | utilisés | 120 |
| Correction objectif..... | 87 | Affichage de la date et l'heure locales | |
| Réglage du niveau de qualité et de la texture | 88 | de la ville spécifiée..... | 122 |
| Fonctions de lecture | 90 | Sélection des réglages à enregistrer dans | |
| Éléments de la palette du mode lecture | 90 | l'appareil..... | 122 |
| Changement de la méthode de lecture..... | 91 | Réglages de la gestion des fichiers | 123 |
| Affichage d'images multiples | 91 | Protéger des images de l'effacement (Protéger) | 123 |
| Affichage des images par dossier..... | 92 | Sélection des réglages des dossiers/fichiers | 124 |
| Affichage des images par date de prise de vue..... | 93 | Réglage des informations sur le copyright..... | 126 |
| Lecture en continu (Diaporama)..... | 93 | | |

| | |
|--|------------|
| Annexe | 127 |
| Restrictions concernant chaque mode d'enregistrement..... | 127 |
| Restrictions concernant l'association de fonctions spéciales | 129 |
| Fonctions disponibles avec les différents objectifs..... | 130 |
| Utilisation de la bague de diaphragme | 132 |
| Réalisation d'une prise de vue en MAP prédéterminée..... | 133 |
| Réglage de la focale | 134 |
| Fonctions en cas d'utilisation d'un flash externe | 134 |
| Utilisation du GPS..... | 135 |
| Prise de vue de corps célestes (Traceur astronomique) | 136 |
| Problèmes de prise de vue | 138 |
| Nettoyage capteur | 139 |
| Messages d'erreur | 140 |
| Caractéristiques principales..... | 142 |
| Environnement d'exploitation pour la connexion USB et le logiciel fourni | 149 |
| Index..... | 150 |
| Précautions d'utilisation | 155 |
| GARANTIE | 159 |

Droits d'auteur

Les images prises à l'aide de cet appareil qui sont destinées à un usage autre que privé ne peuvent être utilisées sans autorisation préalable, tel que défini par le Copyright Act (législation relative aux droits d'auteur en vigueur aux États-Unis). Soyez particulièrement attentif aux restrictions concernant l'usage privé de certains types d'images, prises lors de manifestations ou de spectacles ou destinées à être exposées. Les images prises dans le but d'obtenir des droits d'auteur ne peuvent être utilisées autrement que dans le cadre des droits d'auteur définis par le Copyright Act, et une vigilance particulière est également recommandée à cet égard.

À l'attention des utilisateurs de cet appareil

- N'utilisez pas ou ne rangez pas cet appareil à proximité d'équipements qui génèrent des radiations électromagnétiques ou des champs magnétiques puissants. Des charges statiques ou des champs magnétiques forts produits par les équipements tels que les émetteurs radio peuvent interférer avec l'écran, endommager les données enregistrées sur la carte mémoire ou affecter les circuits internes de l'appareil et entraîner son dysfonctionnement.
- L'écran à cristaux liquides utilisé pour l'affichage a été conçu grâce à une technologie de très haute précision. Bien que le taux de pixels effectifs soit d'au minimum 99,99 %, il est possible que 0,01 % ou moins des pixels restent inactifs ou au contraire soient actifs alors qu'ils ne devraient pas l'être. Cela n'a toutefois aucun effet sur l'image enregistrée.
- Dans ce manuel, le terme générique « ordinateur » fait aussi bien référence à un PC sous Windows qu'à un Macintosh.
- Dans ce manuel, le terme « batterie » fait référence à tout type de source d'énergie (batterie ou pile) utilisé pour cet appareil photo et ses accessoires.

À propos de l'enregistrement de l'utilisateur

Afin de vous fournir un meilleur service, nous vous recommandons de compléter le formulaire d'enregistrement de l'utilisateur, que vous trouverez sur le CD-ROM livré avec l'appareil ou sur notre site Internet.

Nous vous remercions de votre collaboration.

<http://www.ricoh-imaging.com/registration/>

Noms et fonctions des éléments

1

Introduction

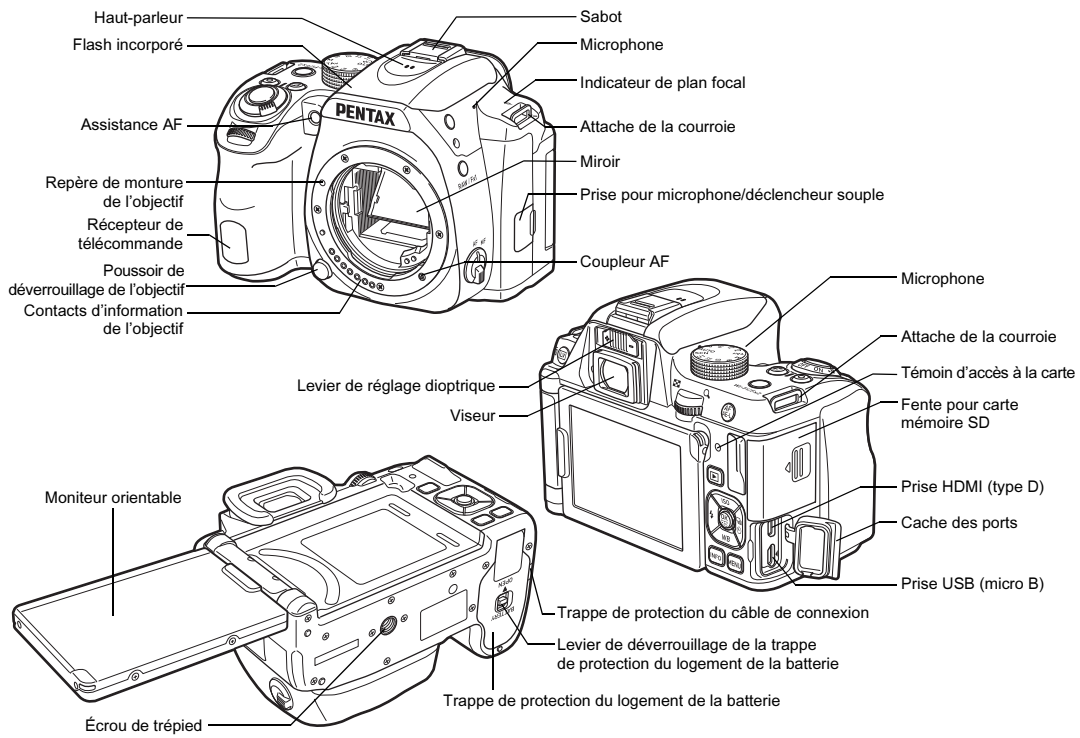

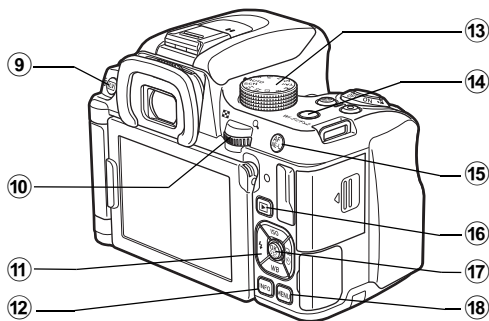
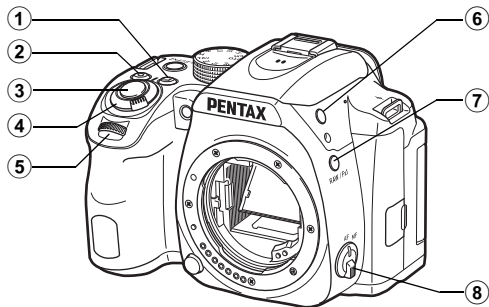

① **Bouton correction IL (IL)**

Appuyez pour modifier la valeur de correction de l'exposition. (p.64)

En mode lecture, appuyez pour enregistrer la dernière image JPEG prise également en format RAW. (p.53)

② **Bouton vert (O)**

Restaure la valeur qui est en cours de réglage.



③ **Déclencheur (SHUTTER)**

Pressez pour enregistrer des images. (p.51)

En mode lecture, appuyez sur le déclencheur à mi-course pour passer en mode d'enregistrement.

④ **Interrupteur principal**

Met l'appareil sous ou hors tension ou passe en mode  (vidéo). (p.47, p.59)

Lorsque l'appareil est sous tension, il entre en mode  (image) et le témoin s'allume en vert. Lorsque l'interrupteur est mis sur , l'appareil entre en mode  et le témoin s'allume en rouge.

⑤ **Molette avant (▲)**

Modifie les valeurs des réglages de l'appareil, comme l'exposition. (p.57)

Vous pouvez modifier la catégorie de menu lorsqu'un écran de menu s'affiche. (p.23)

En mode lecture, utilisez cette molette pour sélectionner une autre image.

⑥ **Bouton de déploiement du flash (E)**

Pressez pour relever le flash incorporé. (p.66)

⑦ **Bouton RAW/Fx1 (Fx1)**

Vous pouvez également attribuer une fonction à ce bouton. (p.115)

Est affectée par défaut la fonction qui change temporairement le format de fichier (Format fichier ponctuel).

⑧ **Sélecteur de mode de mise au point**

Change la méthode de mise au point. (p.67)

- ⑨ **Bouton Live View/de suppression (LV/🗑️)**
Affiche l'image Live View. (p.52)
En mode lecture, appuyez pour supprimer des images. (p.53)
- ⑩ **Molette arrière (🌀)**
Modifie les valeurs des réglages de l'appareil, comme l'exposition. (p.57)
Vous pouvez permuter entre les onglets de menu lorsqu'un écran de menu s'affiche. (p.23)
Vous pouvez modifier les réglages de l'appareil lorsque le panneau de contrôle s'affiche. (p.21)
En mode lecture, utilisez cette molette pour agrandir l'image ou afficher plusieurs images à la fois. (p.53, p.91)
- ⑪ **Bouton de navigation (▲▼◀▶)**
Affiche le menu de réglage de la sensibilité, de la balance des blancs, du mode flash ou du mode de déclenchement. (p.21)
Lorsqu'un menu ou le panneau de contrôle est affiché, utilisez ce bouton pour déplacer le curseur ou changer l'élément à régler.
Appuyez sur ▼ dans l'affichage une image du mode lecture pour afficher la palette du mode lecture. (p.90)
- ⑫ **Bouton INFO (INFO)**
Change le style d'affichage de l'écran. (p.13, p.17)
- ⑬ **Sélecteur de mode**
Change le mode d'enregistrement. (p.50, p.55)
- ⑭ **Bouton Wi-Fi/Fx2 (Fx2)**
Vous pouvez également attribuer une fonction à ce bouton. (p.115)
En mode lecture, appuyez pour activer ou désactiver la fonctionnalité Wi-Fi (p.105).
- ⑮ **Bouton de verrouillage AF/AE (AF/AE-L)**
Permet de régler la mise au point plutôt que d'appuyer à mi-course sur **SHUTTER**, et également de verrouiller la valeur d'exposition avant la prise de vue. (p.58, p.68)

- ⑯ **Bouton lecture (📄)**
Permet de passer en mode lecture. (p.52) Appuyez une nouvelle fois sur ce bouton pour revenir au mode d'enregistrement.
- ⑰ **Bouton OK (OK)**
Lorsqu'un menu ou le panneau de contrôle apparaît, appuyez sur ce bouton pour confirmer l'élément sélectionné. Appuyez sur ce bouton et maintenez-le enfoncé lorsque [Zone active AF] est réglé sur **REZ** ou **REZ**, ou sur **AMB** ou **REZ** pour faire basculer la fonction des touches fléchées sur le mode Changer zone AF ou sur le fonctionnement par touche directe. (p.69, p.71)
- ⑱ **Bouton MENU (MENU)**
Affiche un menu. Appuyez sur ce bouton alors que le menu est affiché pour revenir à l'écran précédent. (p.23)

À propos du voyant de l'interrupteur principal

Le voyant de l'interrupteur principal s'éteint dans les situations suivantes.

- Entre le moment où vous appuyez à mi-course sur **SHUTTER** et la fin de la prise de vue
- En intervallo-mètre
- Durant la prévisualisation optique
- Pendant le mode lecture
- Lorsqu'un menu est affiché
- Pendant l'arrêt auto

Vous pouvez définir si le voyant s'allume ou non dans [Autres voyants] de l'option [Voyants lumineux] du menu **2**. (p.119)

À propos du bouton de navigation

Dans ce mode d'emploi, chaque bouton du bouton de navigation est indiqué comme montré sur l'illustration à droite.

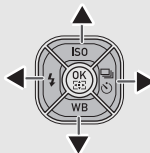

Indicateurs sur l'affichage

Moniteur

Mode d'enregistrement

Avec cet appareil, vous pouvez prendre des photos tout en regardant par le viseur ou en regardant l'image sur l'écran. Lors de l'utilisation du viseur, vous pouvez prendre des photos en vérifiant l'écran de contrôle LCD affiché sur l'écran et en regardant dans le viseur. (p.50) Lorsque vous n'utilisez pas le viseur, vous pouvez prendre des photos en regardant l'image Live View affichée sur l'écran. (p.52)

L'appareil est en « état de pause » lorsqu'il est prêt à photographier, comme quand l'écran de contrôle LCD ou l'image Live View s'affiche. Appuyez sur **INFO** en état de pause pour afficher le « panneau de contrôle » et modifier les réglages. (p.21) Vous pouvez modifier le type d'informations affichées en état de pause en appuyant sur **INFO** pendant que le panneau de contrôle est affiché. (p.16)



Mode veille
(écran de contrôle LCD)

Panneau de contrôle
INFO



Écran de sélection
Affichage info p.de vue

🔍 Aide-mémoire

- Vous pouvez définir la couleur d'affichage de l'écran de contrôle LCD, du panneau de contrôle et du curseur de menu dans « Réglages initiaux » (p.47).

Écran de contrôle LCD

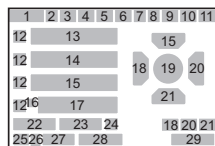
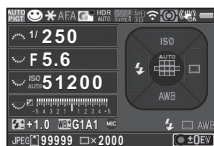

- | | |
|---|--|
| 1 Mode d'enregistrement (p.55) | 15 Sensibilité (p.63) |
| 2 Verrouillage expo. | 16 Correction IL (p.64)/ Bracketing (p.75) |
| 3 Méthode de mise au point (p.67) | 17 Échelle de distance IL |
| 4 Personnaliser image (p.83) | 18 Mode Flash (p.65) |
| 5 Clarté (p.88)/Ton chair (p.88)/Filtre numérique (p.85)/Prise de vue HDR (p.86)/Pixel Shift Resolution (p.88) | 19 Zone de mise au point (point AF) (p.69) |
| 6 Simulateur filtre AA (p.89) | 20 Mode déclenchement (p.72) |
| 7 État du positionnement du GPS (p.135) | 21 Balance des blancs (p.80) |
| 8 État de la connexion Wi-Fi (p.104) | 22 Compens. expo flash (p.65) |
| 9 Mesure de l'exposition (p.65) | 23 Réglage précis de la balance des blancs (p.80) |
| 10 Shake Reduction/Corr° ligne horizon | 24 Entrée périph. externes (p.61) |
| 11 Usure de la batterie | 25 Format fichier (p.54) |
| 12 Guide des molettes | 26 Carte mémoire |
| 13 Vitesse obturation | 27 Nombre d'images enregistrables/durée enregistrable de vidéo |
| 14 Valeur d'ouverture | 28 Nombre de prises de vue en Sur-impression ou Intervallomètre |
| | 29 Guide de fonctionnement |

Live View

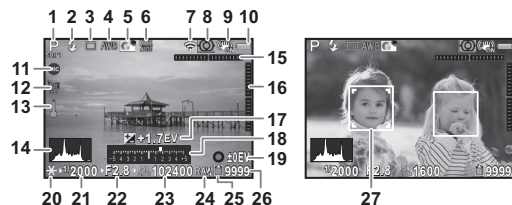

- | | |
|---|---|
| 1 Mode d'enregistrement (p.55) | 12 État du positionnement du GPS (p.135) |
| 2 Mode Flash (p.65) | 13 Avertissement de surchauffe |
| 3 Mode de déclenchement (p.72) | 14 Histogramme |
| 4 Balance des blancs (p.80) | 15 Niveau électronique (inclinaison horizontale) (p.20) |
| 5 Personnalisation image (p.83) | 16 Niveau électronique (inclinaison verticale) (p.20) |
| 6 Clarté (p.88)/Ton chair (p.88)/Filtre numérique (p.85)/Prise de vue HDR (p.86)/Pixel Shift Resolution (p.88) | 17 Correction IL (p.64) |
| 7 État de la connexion Wi-Fi (p.104) | 18 Échelle de distance IL |
| 8 Mesure de l'exposition (p.65) | 19 Guide de fonctionnement et nombre de prises de vue en Sur-impression ou Intervallomètre |
| 9 Shake Reduction/Corr° ligne horizon/Movie SR | 20 Verrouillage expo. |
| 10 Usure de la batterie | 21 Vitesse obturation |
| 11 Entrée périph. externes (p.61) | 22 Valeur d'ouverture |
| | 23 Sensibilité (p.63) |
| | 24 Format fichier (p.54) |

- 25** Carte mémoire
26 Nombre d'images enregistrables/durée enregistrable de vidéo

- 27** Cadre de détection de visages (lorsque [Zone active AF] est réglé sur [Détection de visage]) (p.70)

Aide-mémoire

- Dans [Live View] des menus  5 et  2, vous pouvez changer les réglages d'affichage de Live View. (p.28, p.33)

Panneau de contrôle

Les fonctions suivantes sont affichées avec le réglage par défaut.

Mode

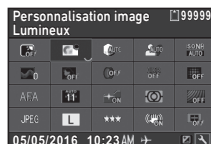

| | | | | |
|----|----|----|----|----|
| 1 | 3 | 4 | | |
| 2 | | | | |
| 5 | 6 | 7 | 8 | 9 |
| 10 | 11 | 12 | 13 | 14 |
| 15 | 16 | 17 | 18 | 19 |
| 20 | 21 | 22 | 23 | 24 |
| | 28 | 29 | 30 | |

Mode

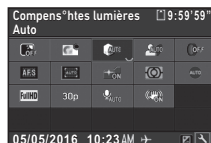

| | | | | |
|----|----|----|----|----|
| 1 | 3 | 4 | | |
| 2 | | | | |
| 5 | 6 | 7 | 8 | 12 |
| 15 | 16 | 17 | 18 | 25 |
| 21 | 26 | 27 | 23 | |
| | 28 | 29 | 30 | |

- | | |
|--|--|
| 1 Nom de la fonction | 11 Ton chair (p.88) |
| 2 Réglage | 12 Filtre numérique (p.85) |
| 3 Carte mémoire | 13 Prise de vue HDR (p.86) |
| 4 Nombre d'images enregistrables/durée enregistrable de vidéo | 14 Pixel Shift Resolution (p.88) |
| 5 Réglage affichage ext. (p.119) | 15 Mode AF (p.69) |
| 6 Personnalisation image (p.83) | 16 Zone active AF (p.69, p.71) |
| 7 Compens°htes lumières (p.86) | 17 Assistance AF (p.69) |
| 8 Compens° ombres (p.86) | 18 Mesure de l'exposition (p.65) |
| 9 Réduct° bruit ISO élevé (p.63) | 19 Simulateur filtre AA (p.89) |
| 10 Clarté (p.88) | 20 Format fichier (p.54) |
| | 21 Pixels enregistrés/JPEG (p.54)/Pixels enregistrés vidéo (p.54) |

- 22** Qualité JPEG (p.54) **27** Niveau enregistrement (p.61)
23 Shake Reduction/ Movie SR **28** Date et heure actuelles
24 Corr° ligne horizon **29** Destination (p.122)
25 Entrée périph. externes (p.61) **30** Guide de fonctionnement de la personnalisation du panneau de contrôle (p.22)
26 Cadence d'image (p.54)

🔍 Aide-mémoire



- Reportez-vous à « Utilisation du panneau de contrôle » (p.21) pour l'utilisation du panneau de contrôle.
- Les fonctions affichées sur le panneau de contrôle peuvent être personnalisées. (p.22)

Affichage info p.de vue

Vous pouvez changer le type d'informations affichées en état de pause en appuyant sur **INFO** pendant que le panneau de contrôle est affiché. Utilisez **◀▶** pour sélectionner le type puis appuyez sur **OK**.

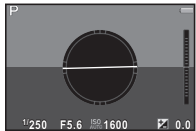

Lors de la prise de vue avec le viseur

| | |
|------------------------------|---|
| Écran de contrôle LCD | Affiche les réglages pour une prise de vue avec le viseur. (p.14) |
| Niveau électronique | <p>Affiche l'angle de l'appareil. Une échelle indiquant l'angle horizontal de l'appareil apparaît au centre de l'écran et une échelle indiquant l'angle vertical de l'appareil apparaît sur le côté droit. Lorsque l'angle dépasse la plage qui peut être affichée sur chaque échelle, les segments d'indication sur l'échelle s'affichent en rouge.</p>  <p>Exemple : Inclinaison de 1,5° vers la gauche (jaune) Droit verticalement (vert)</p> |
| Affichage désactivé | Rien n'est affiché à l'écran. |
| Boussole électronique | <p>Affiche la latitude, la longitude, l'altitude et l'adresse actuelles, ainsi que le temps universel coordonné (UTC), le mode d'enregistrement et la valeur d'exposition. Mettez l'appareil hors tension puis sous tension pour revenir à l'écran de contrôle LCD. Disponible uniquement lorsque l'unité GPS en option est fixée à l'appareil et fonctionne. (p.135)</p>  |

Lors de la prise de vue avec Live View

| | |
|-------------------------------------|--|
| Affichage infos standard | L'image Live View et les réglages de la fonction prise de vue avec Live View s'affichent. (p.14) |
| Niveau électronique | Un niveau électronique identique à celui d'une prise de vue avec le viseur est affiché. |
| Pas d'informations affichées | Certaines icônes, comme celles du mode d'enregistrement et du mode de déclenchement, ne s'affichent pas. |

🔍 Aide-mémoire

- L'écran de contrôle LCD s'affiche lorsque l'appareil est mis hors tension puis sous tension de nouveau. Si [Affichage info p.de vue] est réglé sur (Marche) dans l'option [Mémoire] du menu  5, l'écran sélectionné sur l'écran de sélection Affichage info p.de vue s'affiche lorsque l'appareil est mis hors tension puis sous tension de nouveau. (p.122)

Mode lecture

L'image enregistrée et les informations de prise de vue apparaissent dans l'affichage d'une image du mode lecture. Appuyez sur **INFO** pour changer le type d'informations affichées dans l'affichage une image. Utilisez **◀▶** pour sélectionner le type et appuyez sur **OK**.





Affichage une image
(Affichage infos standard)



Écran de sélection
Affichage info p.de vue

| | |
|-------------------------------------|--|
| Affichage infos standard | L'image enregistrée, le format du fichier, les paramètres de l'exposition et les témoins guides de fonctionnement s'affichent. |
| Affichage infos détaillées | Informations détaillées concernant les réglages et l'heure de la prise de vue. (p.18) |
| Affichage histogramme | L'image capturée et l'histogramme luminosité s'affichent. (p.19) Non disponible pendant la lecture d'images vidéo. |
| Affichage histogramme RGB | L'image capturée et l'histogramme RGB s'affichent. (p.19) Non disponible pendant la lecture d'images vidéo. |
| Pas d'informations affichées | Seule l'image enregistrée s'affiche. |

🔍 Aide-mémoire

- Vous pouvez définir les parties surexposées pour qu'elles clignotent en rouge sur Affichage infos standard, Affichage histogramme et Pas d'informations affichées. Réglez cela dans [Alerte sur-expo.] de l'option [Affichage LCD] du menu  1.
- L'affichage sélectionné dans l'écran de sélection Affichage info lecture est affiché en mode lecture lorsque l'appareil est éteint puis rallumé. Si l'option [Affichage info lecture] est réglée sur (Arrêt) dans [Mémoire] du menu  5, l'Affichage infos standard apparaît toujours en premier lorsque l'appareil est mis sous tension. (p.122)

Affichage infos détaillées

Images fixes

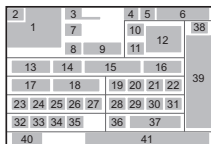

Vidéos

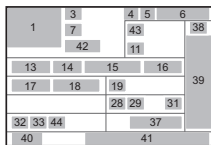

Page 2

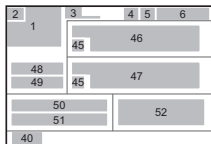

- | | | |
|---|--|--|
| 1 Photo prise | 6 Numéro du dossier-numéro du fichier (p.124) | 32 Format fichier (p.54) |
| 2 Information rotation (p.94) | 7 Mode déclenchement (p.72) | 33 Pixels enregistrés.JPEG (p.54)/Pixels enregistrés vidéo (p.54) |
| 3 Mode d'enregistrement (p.55) | 8 Mode Flash (p.65) | 34 Qualité JPEG (p.54) |
| 4 État de la connexion Wi-Fi (p.104) | 9 Compens. expo flash (p.65) | 35 Espace couleurs (p.54) |
| 5 Réglage de protection (p.123) | 10 Méthode de mise au point (p.67) | 36 Correction moiré (p.97) |
| | | 37 Focale de l'objectif |
| | | 38 Réglage de personnalisation de l'image (p.83) |
| | | 39 Paramètres de personnalisation de l'image |
| | | 40 Guide de fonctionnement |
| | | 41 Date et heure de prise de vue |
| | | 42 Durée de la séquence vidéo enregistrée |
| | | 43 Niveau enregistrement (p.61) |
| | | 44 Cadence d'image (p.54) |
| | | 45 Avertissement image falsifiée |
| | | 46 Photographe (p.126) |
| | | 47 Possesseur copyright (p.126) |
| | | 48 Altitude |
| | | 49 Sens de l'objectif |
| | | 50 Latitude |
| | | 51 Longitude |
| | | 52 Temps universel coordonné |

- 11** Mesure de l'exposition (p.65)
- 12** Zone de mise au point (point AF) (p.69)
- 13** Vitesse obturation
- 14** Valeur d'ouverture
- 15** Sensibilité (p.63)
- 16** Correction IL (p.64)
- 17** Balance des blancs (p.80)
- 18** Réglage précis de la balance des blancs (p.80)
- 19** Filtre numérique (p.85)
- 20** Prise de vue HDR (p.86)/ Pixel Shift Resolution (p.88)
- 21** Clarté (p.88)
- 22** Ton chair (p.88)
- 23** Correction distorsion (p.87)
- 24** Correction illumination périphérique (p.87)
- 25** Correction de l'aberration chromatique latérale (p.87)
- 26** Correction diffraction (p.87)
- 27** Correct°frange couleur (p.102)
- 28** Compens°htes lumières (p.86)
- 29** Compens° ombres (p.86)
- 30** Simulateur filtre AA (p.89)
- 31** Shake Reduction/Corr° ligne horizon/Movie SR

Affichage histogramme

Utilisez ▲▼ pour basculer entre l'histogramme luminosité et l'histogramme RGB.

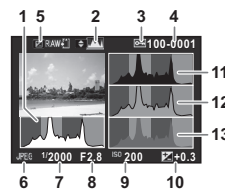
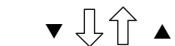
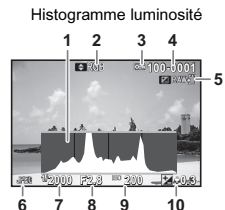

Histogramme RGB

- 1 Histogramme (Brillance)
- 2 Histogramme RGB/
Histogramme luminosité
- 3 Réglage de protection
- 4 Numéro du dossier-
numéro du fichier
- 5 Sauv. données RAW
- 6 Format fichier
- 7 Vitesse obturation
- 8 Valeur d'ouverture
- 9 Sensibilité
- 10 Correction IL
- 11 Histogramme (R)
- 12 Histogramme (G)
- 13 Histogramme (B)

Viseur

Lors d'une prise de vue avec le viseur, des informations s'affichent dans celui-ci.

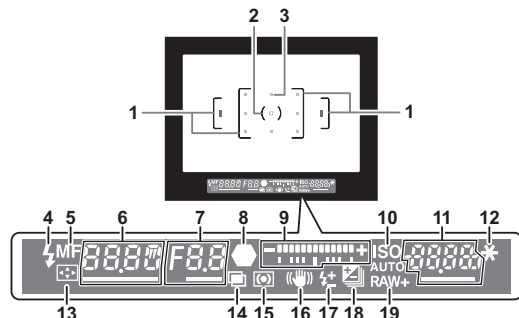

- | | |
|---|---|
| 1 Mire AF (p.51) | 9 Échelle de distance IL/ Niveau électronique (p.20) |
| 2 Mire spot (p.65) | 10 ISO/ISO AUTO |
| 3 Point AF (p.69) | 11 Sensibilité (p.63)/Valeur de correction de l'exposition |
| 4 Témoin du flash (p.65) | 12 Verrouillage expo. |
| 5 Méthode de mise au point (p.67) | 13 Changer zone AF (p.69) |
| 6 Vitesse obturation/ Durée d'exposition pour exposition minutée en mode B /Nombre de prises en bracketing | 14 Sur-impression (p.77) |
| 7 Valeur d'ouverture/Valeur du bracketing pour le mode Bracketing | 15 Mesure de l'exposition (p.65) |
| 8 Témoin de mise au point (p.51) | 16 Shake Reduction |
| | 17 Compens. expo flash (p.65) |
| | 18 Correction IL (p.64)/ Bracketing (p.75) |
| | 19 Format fichier (p.54) |

● Aide-mémoire

- Les informations s'affichent dans le viseur lorsque vous pressez **SHUTTER** à mi-course ou pendant le temps de mesure d'exposition (réglage par défaut : 10 sec).
- Le point AF relatif à la mise au point automatique s'affiche en rouge (Superposer zone AF) lorsque **SHUTTER** est actionné à mi-course. Vous pouvez désactiver cette fonction dans [Superposer zone AF] de l'option [Affichage dans viseur] du menu **5**. (p.28)
- Vous pouvez ajuster la netteté de l'image dans le viseur à l'aide du levier de réglage dioptrique. S'il est difficile d'ajuster le levier de réglage dioptrique, levez l'ocillon et retirez-le. Procédez au réglage dioptrique jusqu'à ce que la mire AF dans le viseur soit nette et claire.

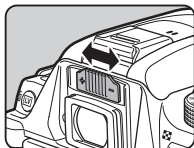

Niveau électronique

Vous pouvez vérifier si l'appareil est incliné en affichant les niveaux électroniques. Le niveau électronique horizontal peut être affiché sur l'échelle de distance IL dans le viseur et les niveaux électroniques vertical et horizontal sur l'écran Live View. (p.14) Sélectionnez si vous voulez afficher les niveaux électroniques dans [Affichage dans viseur] et dans [Live View] du menu **5**. (p.28)

Exemples de niveau électronique dans le viseur

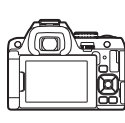

De niveau (à 0°)



Inclinaison de 5° vers la gauche



Maintenu verticalement et incliné de 3° vers la droite



● Aide-mémoire

- Lorsque [Niveau électronique] est assigné à **Fx1** ou à **Fx2** dans [Bouton personnalisat°] du menu **5**, vous pouvez activer ou désactiver l'affichage du niveau électronique d'une simple pression sur un bouton. (p.115)

Comment modifier les réglages des fonctions

Utilisation des touches directes

Appuyez sur ▲▼◀▶ en état de pause.

| | | |
|---|---------------------------|------|
| ▲ | Sensibilité | p.63 |
| ▼ | Balance des blancs | p.80 |
| ◀ | Mode Flash | p.65 |
| ▶ | Mode déclenchement | p.72 |

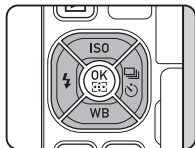

Utilisation du panneau de contrôle

Appuyez sur **INFO** en état de pause.

Utilisez ▲▼◀▶ pour sélectionner un élément.

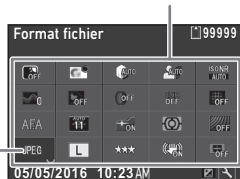

Utilisez  pour modifier les réglages.

Appuyez sur **OK** pour effectuer des réglages détaillés.



Appuyez sur **MENU** pour annuler l'opération de réglage.



Appuyez sur **OK** pour confirmer l'élément sélectionné et revenir au panneau de contrôle.

Aide-mémoire

- Les fonctions qui peuvent être sélectionnées varient en fonction de la configuration actuelle de l'appareil.
- Si aucune opération n'est effectuée pendant 1 minute environ sur le panneau de contrôle, l'écran revient à l'état de pause.

Personnalisation du panneau de contrôle

Les fonctions affichées sur le panneau de contrôle peuvent être personnalisées.

Certaines fonctions des menus ,  et  peuvent être enregistrées sur le panneau de contrôle. Reportez-vous à « Liste des menus » (p.25) pour les détails des fonctions pouvant être enregistrées.

1 Appuyez sur **INFO** en état de pause.

L'écran de réglage des paramètres s'affiche.

2 Appuyez sur **OK**.

L'écran de personnalisation apparaît.

3 Utilisez **▲▼◀▶** pour sélectionner la fonction à modifier.

Appuyez sur **○** pour restaurer la valeur par défaut.

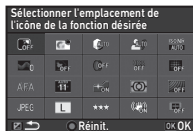

4 Appuyez sur **OK**.

Les fonctions sélectionnables s'affichent dans le menu contextuel.

5 Utilisez **▲▼** pour sélectionner la fonction à enregistrer.

Sélectionnez [--] si vous ne voulez enregistrer aucune fonction.

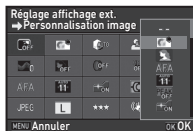

6 Appuyez sur **OK**.

L'écran de l'étape 3 apparaît de nouveau.

7 Appuyez sur **OK**.

Le panneau de contrôle s'affiche de nouveau.

8 Appuyez sur **MENU**.





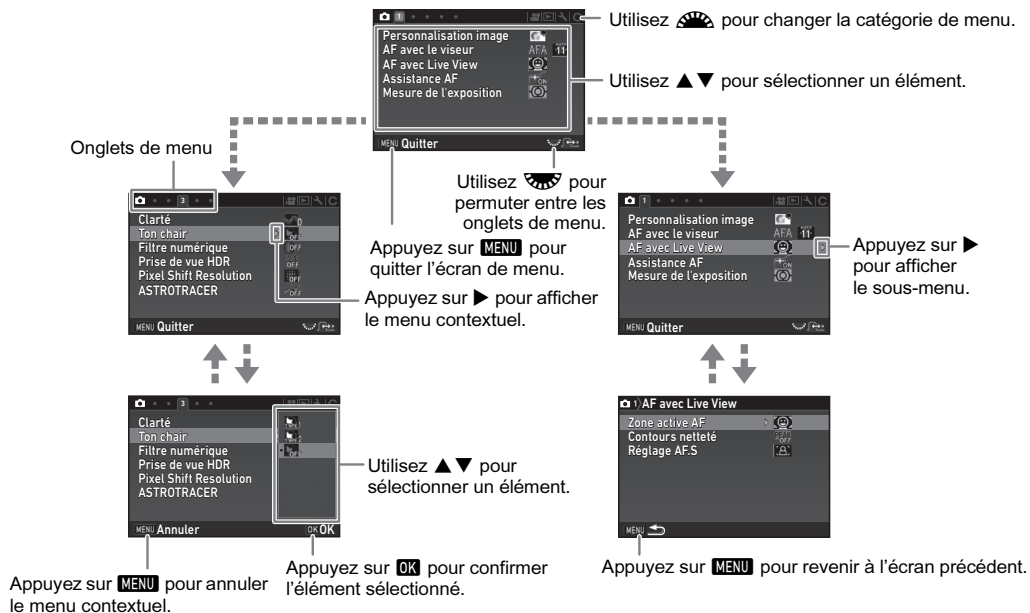

L'appareil revient à l'état de pause.

Utilisation des menus

La plupart des fonctions sont définies dans les menus.





Aide-mémoire

- Pour les menus Réglag. perso. (menus **C**), vous pouvez montrer l'écran de réglage de l'élément suivant dans l'ordre des menus sur l'écran en tournant  pendant que le sous-menu de l'élément actuellement sélectionné est affiché.
- Appuyez sur **MENU** pour afficher le premier onglet des menus les plus appropriés aux réglages de l'appareil à ce moment. Pour afficher l'onglet du menu sélectionné en premier, réglez cela dans [21 Enreg emplacement menu] du menu **C3**.
- Les réglages modifiés avec les menus , les menus , le menu , les menus , les touches directes, le panneau de contrôle et la palette du mode lecture reviennent à leurs valeurs par défaut avec [Réinit.] du menu 5. Pour rétablir tous les réglages dans les menus Réglag. perso. à leurs valeurs par défaut, utilisez [Réinit. fonct° perso] du menu **C4**. (Cela ne s'applique pas à certains réglages.)





Menus du mode prise de vue

| Menu | Paramètre | Fonction | Réglage par défaut | Page | |
|---|---|--|---|------------------------|------|
|  | Personnalisation image *1 *2 | Définit, avant la prise de vue, la teinte de finition de l'image telle que couleur et contraste. | Lumineux | p.83 | |
| | Mode scènes *1 *3 | Sélectionne le mode scène qui convient le mieux à la situation. (Mode SCN) | Portrait | p.55 | |
| | AF avec le viseur | Mode AF *1 | Sélectionne le mode AF pour la prise de vue avec le viseur. | AF.A | p.69 |
| | | Zone active AF *1 | Sélectionne la zone de réglage de la mise au point pour une prise de vue avec le viseur. | Auto (11 points AF) | p.69 |
| | | Réglage AF.S | Définit l'action prioritaire dans les cas où le mode de mise au point automatique est réglé sur AF.S et que SHUTTER est pressé à fond. | Priorité mise au point | p.68 |
| | | 1re prise de vue en AF.C | Définit l'action prioritaire pour la première vue dans les cas où le mode de mise au point automatique est réglé sur AF.C et que SHUTTER est pressé à fond. | Auto | p.68 |
| | | Fct en AF.C rafale | Définit l'action prioritaire durant la prise de vue en continu lorsque le mode de mise au point automatique est réglé sur AF.C . | Auto | p.68 |
| Maintien du statut AF | Conserve la mise au point pendant un certain temps lorsque le sujet se déplace hors de la zone de mise au point après la mise au point. | Faible | p.68 | | |

| Menu | Paramètre | | Fonction | Réglage par défaut | Page |
|---|---------------------------|---|--|---|-------|
|  | AF avec Live View | Zone active AF *1 | Sélectionne la zone de réglage de la mise au point pour une prise de vue en Live View. | Détection de visage | p.70 |
| | | Contours netteté *1 | Souligne le contour du sujet mis au point et facilite la vérification de la mise au point. | Arrêt | |
| | | Réglage AF.S | Définit l'action prioritaire pour le moment où SHUTTER est pressé à fond. | Priorité mise au point | |
| | Assistance AF *1 | | Déclenche la lumière d'assistance lorsque la mise au point automatique s'effectue dans des endroits sombres. | Marche | p.69 |
| | Mesure de l'exposition *1 | | Sélectionne la partie du capteur à utiliser pour mesurer la luminosité et déterminer l'exposition. | Multizone | p.65 |
| | Mode exposition *4 | | Change provisoirement le mode d'exposition lorsque le sélecteur de mode est réglé sur un des modes U1 à U3 . | - | p.121 |
|  | Réglages capture image | Format fichier *1 | Définit le format de fichier des images. | JPEG | p.54 |
| | | Pixels enregistrés JPEG *1 | Définit la taille d'enregistrement des images JPEG. |  | |
| | | Qualité JPEG *1 | Définit la qualité des images JPEG. | ★★★ | |
| | | Format fichier RAW | Définit le format fichier RAW. | PEF | |
| | | Espace couleurs | Définit l'espace couleur à utiliser. | sRGB | |
| | Réglages plage dynamique | Compensation hautes lumières *1 | Élargit la plage dynamique et évite que ne se produisent des zones surexposées. | Auto | p.86 |
| | | Compensation ombres *1 | Élargit la plage dynamique et évite que ne se produisent des zones sous-exposées. | Auto | |
| | Réduction du bruit | Réduction bruit vitesse obturation lente *1 | Règle le paramètre de réduction du bruit lors d'une prise de vue avec une vitesse d'obturation lente. | Auto | p.58 |
| | | Réduction bruit ISO élevé *1 | Règle le paramètre de réduction du bruit lors d'une prise de vue avec une sensibilité ISO élevée. | Auto | p.63 |

| Menu | Paramètre | Fonction | Réglage par défaut | Page | |
|----------------------------------|---|--|--|--------|------|
| 📷3 | Clarté *1 | Modifie la clarté des images en utilisant un programme de traitement de l'image. | ±0 | p.88 | |
| | Ton chair *1 | Améliore le ton de la peau du sujet en utilisant un programme de traitement de l'image. | Arrêt | p.88 | |
| | Filtre numérique *1 | Applique un effet de filtre numérique lors de la prise de vue. | Aucun filtre | p.85 | |
| | Prise de vue HDR *1 | Définit le type de prise de vue avec plage dynamique élevée. | Arrêt, ±2 IL, Marche | p.86 | |
| | Pixel Shift Resolution *1 | Fusionne quatre images avec un décalage pixel par pixel et produit une image haute définition. | Arrêt | p.88 | |
| | ASTROTRACER *1 | Fait les réglages pour suivre et capturer des corps célestes. | Arrêt | p.136 | |
| 📷4 | Simulateur filtre AA *1 | Applique un effet de filtre passe-bas à l'aide du mécanisme Shake Reduction. | Arrêt | p.89 | |
| | Shake Reduction *1 | Active la fonction Shake Reduction. | Marche | - | |
| | Corr° ligne horizon *1 | Corrige l'inclinaison horizontale en mode 📷. | Arrêt | - | |
| | Correction objectif | Correction distorsion *1 | Réduit les distorsions dues aux propriétés de l'objectif. | Arrêt | p.87 |
| | | Correct° illum. périph. *1 | Réduit la baisse de lumière périphérique due aux propriétés de l'objectif. | Arrêt | |
| | | Ajust aberrat° chroma *1 | Réduit les aberrations chromatiques latérales dues aux propriétés de l'objectif. | Marche | |
| Correction diffraction *1 | | Corrige le flou provoqué par la diffraction lors de l'utilisation d'une faible ouverture. | Marche | | |
| Focale d'entrée *1 | Règle la focale en cas d'utilisation d'un objectif ne se prêtant pas à l'obtention des données de focale. | 35mm | p.134 | | |

| Menu | Paramètre | | Fonction | Réglage par défaut | Page |
|------|------------------------|--------------------------|--|--------------------|------|
| 5 | Affichage dans viseur | Niveau électronique *1 | Affiche le niveau électronique au pied du viseur. | Arrêt | p.20 |
| | | Superposer zone AF | Affiche le point AF actif en rouge dans le viseur. | Marche | p.20 |
| | Live View | Affichage quadrillage *1 | Règle le type et la couleur des lignes de quadrillage affichés pendant Live View. | Arrêt, Noir | p.14 |
| | | Niveau électronique *1 | Affiche le niveau électronique pendant Live View. | Marche | |
| | | Affichage histogramme | Affiche l'histogramme pendant Live View. | Arrêt | |
| | | Alerte sur-expo. | Définit les zones surexposées pour qu'elles clignotent en rouge pendant Live View. | Arrêt | |
| | | Réduct* scintillement | Réduit le scintillement de l'écran Live View en réglant la fréquence. | 50Hz | |
| | Affichage immédiat | Durée affichage | Définit la durée de l'affichage immédiat. | 1 sec. | p.51 |
| | | Agrandir affichage | Affiche l'image agrandie pendant l'affichage immédiat. | Marche | |
| | | Sauv. données RAW | Sauvegarde les données RAW pendant l'affichage immédiat. | Marche | |
| | | Supprimer | Supprime l'image affichée pendant l'affichage immédiat. | Marche | |
| | | Affichage histogramme | Affiche l'histogramme pendant l'affichage immédiat. | Arrêt | |
| | | Alerte sur-expo. | Définit les zones surexposées pour qu'elles clignotent en rouge pendant l'affichage immédiat. | Arrêt | |
| | Autres régl. affichage | Affichage guide | Affiche les guides de fonctionnement lorsque le mode d'enregistrement est modifié. | Marche | p.50 |
| | | Couleur d'affichage | Définit la couleur d'affichage de l'écran de contrôle LCD, du panneau de contrôle et du curseur de menu. | 1 | p.49 |

| Menu | Paramètre | | Fonction | Réglage par défaut | Page |
|------|----------------------|---------------------------------|---|--|-------------------|
| 5 | Bouton personnalisé* | Bouton Fx1 | Définit la fonction pour le moment où vous appuyez sur Fx1 . | Format fichier ponctuel | p.115 |
| | | Bouton Fx2 | Définit la fonction pour le moment où vous appuyez sur Fx2 . | Wi-Fi | |
| | | Bouton AF/AE-L | Définit la fonction pour le moment où vous appuyez sur AF/AE-L . | Activer AF1 | |
| | | Programmat ^o molette | P | Définit le fonctionnement  /  /  pour chaque mode d'exposition. | Tv, Av, ➔P |
| | Sv | | -, ISO, - | | |
| | Tv | | Tv, -, - | | |
| | Av | | -, Av, - | | |
| | TAv | | Tv, Av, PLINE | | |
| | M | | Tv, Av, PLINE | | |
| | | Sens de rotation | Inverse l'effet obtenu lorsque  ou  est activé. | Rotation vers la droite | |

| Menu | Paramètre | Fonction | Réglage par défaut | Page | |
|--------------------|-----------|---|-------------------------|--------|-------|
| 5 | Mémoire | Définit les paramètres qui sont sauvegardés à la mise hors tension de l'appareil. | Sensibilité | Marche | p.122 |
| | | | Correction IL | Marche | |
| | | | Mode Flash | Marche | |
| | | | Compens. expo flash | Marche | |
| | | | Mode déclenchement | Marche | |
| | | | Balance des blancs | Marche | |
| | | | Personnalisation image | Marche | |
| | | | Clarté | Arrêt | |
| | | | Ton chair | Arrêt | |
| | | | Filtre numérique | Arrêt | |
| | | | Prise de vue HDR | Arrêt | |
| | | | Pixel Shift Resolution | Arrêt | |
| | | | Affichage info p.de vue | Arrêt | |
| | | | Affichage info lecture | Marche | |
| | | | Réglage affichage ext. | Arrêt | |
| Écran LCD nocturne | Arrêt | | | | |

| Menu | Paramètre | | Fonction | Réglage par défaut | Page |
|---|----------------------|--------------------------------------|---|--|-------|
|  5 | Sauvegarde mode USER | Enregistrer réglages | Vous pouvez enregistrer des réglages de prise de vue fréquemment utilisés sur U1 à U3 du sélecteur de mode. | TONALITÉ CLAIRE, HDR PAYSAGE, ASTROPHOTO | p.120 |
| | | Renommer USER | Change les noms des modes USER enregistrés à afficher à l'écran. | TONALITÉ CLAIRE, HDR PAYSAGE, ASTROPHOTO | |
| | | Vérifier réglages sauvegardés | Affiche les réglages enregistrés dans les modes USER. | - | |
| | | Réinitialisat° mode USER | Restaure toutes les valeurs par défaut des réglages enregistrés dans les modes USER. | | |

*1 Disponible comme une fonction dans le panneau de contrôle.

*2 La fonction s'affiche en modes autres que **SCN**.

*3 La fonction s'affiche en mode **SCN**.

*4 La fonction s'affiche uniquement en modes **U1** à **U3**.

| Menu | Paramètre | Fonction | Réglage par défaut | Page | |
|------|----------------------------------|--|--|---|------|
| 1 | Personnalisation image *1 | Définit, avant la prise de vue, la teinte de finition de l'image telle que couleur et contraste. | Lumineux | p.83 | |
| | AF avec Live View | Mode AF | Sélectionne le mode AF pour l'enregistrement vidéo. | A.F.S | p.70 |
| | | Zone active AF *1 | Sélectionne la zone de réglage de la mise au point pour un enregistrement vidéo. | Points AF multiples | |
| | | Contours netteté *1 | Souligne le contour du sujet mis au point et facilite la vérification de la mise au point. | Arrêt | |
| | Assistance AF *1 | Déclenche la lumière d'assistance lorsque la mise au point automatique s'effectue dans des endroits sombres. | Marche | p.69 | |
| | Mesure de l'exposition *1 | Sélectionne la partie du capteur à utiliser pour mesurer la luminosité et déterminer l'exposition. | Multizone | p.65 | |
| | Réglages Mode vidéo | Pixels enregistrés *1 | Définit le nombre de pixels enregistrés de la vidéo. |  | p.54 |
| | | Cadence d'image *1 | Définit la cadence d'image de la vidéo. | 30p | |
| | Niveau enregistrement *1 | Définit le niveau sonore de l'enregistrement. | Auto | p.61 | |
| 2 | Réglages plage dynamique | Compens*htes lumières *1 | Élargit la plage dynamique et évite que ne se produisent des zones surexposées. | Auto | p.86 |
| | | Compens° ombres *1 | Élargit la plage dynamique et évite que ne se produisent des zones sous-exposées. | Auto | |
| | Filtre numérique *1 | Applique un effet de filtre numérique lors de l'enregistrement d'une séquence vidéo. | Aucun filtre | p.85 | |
| | Movie SR *1 | Active la fonction Shake Reduction. | Marche | - | |





| Menu | Paramètre | | Fonction | Réglage par défaut | Page | |
|-------------------------|----------------------|---|--|---|---------------------------------------|-------|
| *2 | Live View | Affichage quadrillage *1 | Règle le type et la couleur des lignes de quadrillage affichés pendant Live View. | Arrêt, Noir | p.14 | |
| | | Niveau électronique *1 | Affiche le niveau électronique pendant Live View. | Marche | | |
| | | Affichage histogramme | Affiche l'histogramme pendant Live View. | Arrêt | | |
| | | Alerte sur-expo. | Définit les zones surexposées pour qu'elles clignotent en rouge pendant Live View. | Arrêt | | |
| | | Réduct° scintillement | Réduit le scintillement de l'écran Live View en réglant la fréquence. | 50Hz | | |
| | Bouton personnalisé* | Bouton AF/AE-L | | Définit la fonction pour le moment où vous appuyez sur AF/AE-L . | Activer AF1 | p.115 |
| | | Program-mat° molette | | Définit le fonctionnement / / pour chaque mode d'exposition. | - , -, - | p.118 |
| | | | | | - , Av , P LINE | |
| | | | | | Tv , Av , P LINE | |
| | | | | | Tv , Av , P LINE | |
| Sens de rotation | | Inverse l'effet obtenu lorsque ou est activé. | Rotation vers la droite | | | |

*1 Disponible comme une fonction dans le panneau de contrôle.

| Menu | Paramètre | Fonction | Réglage par défaut | Page | |
|-------------------------|------------------------------------|--|--|-------------|------|
| ☐ 1 | Diaporama | Durée affichage | Définit un intervalle d'affichage des images. | 3 sec. | p.93 |
| | | Fondu enchaîné | Définit un effet de transition vers l'image suivante. | Arrêt | |
| | | Répéter lecture | Relance un diaporama au début une fois la dernière image affichée. | Arrêt | |
| | | Lecture vidéo auto | Lit les vidéos pendant un diaporama. | Marche | |
| | Protéger toutes les images | Protège à la fois toutes les images enregistrées. | – | p.123 | |
| | Supprimer toutes les images | Supprime à la fois toutes les images enregistrées. | – | – | |
| | Zoom rapide | Définit le grossissement initial lors du grossissement d'images. | Arrêt | p.53 | |
| | Volume son de lecture | Règle le volume sonore pendant la lecture d'une vidéo. | 10 | p.62 | |
| | Affichage LCD | Rotation image auto | Fait pivoter les images prises en tenant l'appareil à la verticale ou pour lesquelles les informations de rotation ont été changées. | Marche | p.94 |
| | | Affichage quadrillage | Règle le type et la couleur des lignes de quadrillage. | Arrêt, Noir | p.53 |
| Alerte sur-expo. | | Définit les parties surexposées pour qu'elles clignotent en rouge sur l'Affichage infos standard, l'Affichage histogramme et Pas d'informations affichées du mode lecture. | Arrêt | p.17 | |

| Menu | Paramètre | Fonction | Réglage par défaut | Page | |
|----------------------------|------------------------|---|---|--------|-------|
| 1 | Language/言語 | Change la langue d'affichage. | Français | p.47 | |
| | Réglage date | Définit la date et l'heure ainsi que le format d'affichage. | 01/01/2016 | p.48 | |
| | Heure monde | Bascule entre l'affichage de la date et de l'heure de votre ville de résidence et celui d'une ville spécifiée. | Ville de résidence | p.122 | |
| | Taille du texte | Agrandit la taille du texte lorsque vous sélectionnez un élément de menu. | Std | p.48 | |
| | Effets sonores | Volume | Règle le volume sonore des bips sonores. | 3 | - |
| | | MAP effectuée | Définit si un bip doit être émis lorsque la mise au point est faite sur le sujet. | Marche | p.51 |
| | | AE-L | Définit si un bip doit être émis lorsque la valeur d'exposition est verrouillée avec AE/AF-L . | Marche | p.58 |
| | | Retardateur | Définit si un bip doit être émis durant le compte à rebours pour la prise de vue avec retardateur. | Marche | p.74 |
| | | Télécommande | Définit si un bip doit être émis durant le compte à rebours pour la prise de vue avec télécommande. | Marche | p.74 |
| | | Miroir levé | Définit si un bip doit être émis durant la prise de vue miroir verrouillé. | Marche | p.76 |
| | | Changer zone AF | Définit si un bip doit être émis lorsque la fonction des touches fléchées (▲▼◀▶) bascule vers le mode Changer zone AF. | Marche | p.70 |
| | Effets sonores | Format fichier ponctuel | Définit si un bip doit être émis lorsque la fonction Format fichier ponctuel est activée avec Fx1 ou Fx2 . | Marche | p.116 |
| | | Wi-Fi | Définit si un bip doit être émis lorsque la fonction Wi-Fi est activée ou désactivée avec Fx1 ou Fx2 . | Marche | p.105 |
| | | Écran LCD nocturne | Définit si un bip doit être émis lorsque l'Écran LCD nocturne est activé ou désactivé avec Fx1 ou Fx2 . | Marche | p.137 |
| Niveau électronique | | Définit si un bip doit être émis lorsque l'affichage du Niveau électronique est activé ou désactivé avec Fx1 ou Fx2 . | Marche | p.20 | |

| Menu | Paramètre | Fonction | Réglage par défaut | Page | |
|----------------------------|-----------------------------------|---|---|---------------------|-------|
| 2 | Réglages affichage LCD | | Règle la luminosité, la saturation et la couleur de l'écran. | 0 | p.119 |
| | Réglage affichage ext. | | Ajuste la luminosité de l'écran pour les prises de vue en extérieur. | Arrêt | p.119 |
| | Écran LCD nocturne *1 | | Change la couleur d'affichage de l'écran en rouge pour la prise de vue dans un lieu sombre, de nuit par exemple. | Arrêt | p.137 |
| | Voyants lumineux | Autres voyants | Définit la luminosité du voyant de l'interrupteur principal lorsque l'appareil est mis sous tension. | Forte | p.119 |
| | | Retardateur | Définit si le témoin du retardateur doit clignoter durant le compte à rebours pour le [Retardateur 12 sec.] du mode déclenchement. | Marche | |
| Télécommande | | Définit si le témoin du récepteur de la télécommande doit clignoter durant le temps d'attente pour la [Télécommande] du mode déclenchement. | Marche | | |
| Indicateurs LED GPS | | Définit si les témoins de l'unité GPS doivent s'allumer lorsque l'unité GPS est fixée. | Marche | | |
| 3 | Wi-Fi *1 | | Active la fonctionnalité Wi-Fi. | Arrêt | p.105 |
| | GPS/ boussole électr. | Synchro heure GPS | Ajuste automatiquement les réglages de date et d'heure. | Marche | p.135 |
| | | Étalonnage | Effectue un étalonnage des informations de direction. | - | |
| | Connexion USB | | Définit le mode de connexion USB lors du raccordement à un ordinateur avec un câble USB disponible dans le commerce. | MSC | p.103 |
| | Sortie HDMI | | Définit le format de sortie lors du branchement à un équipement audiovisuel avec une entrée HDMI. | Auto | p.95 |
| | Entrée périph. externes *1 | | Définit le périphérique externe connecté sur la prise pour microphone/déclencheur souple. | Sélect. automatique | p.61 |
| | Arrêt auto | | Définit la durée avant que l'appareil ne s'éteigne automatiquement lorsqu'aucune opération n'est effectuée pendant une certaine période de temps. | 1 min. | p.47 |

| Menu | Paramètre | Fonction | Réglage par défaut | Page | |
|-----------------|-------------------------------|---|--|--------|-------|
| 4 | Créer nouveau dossier | Crée un nouveau dossier sur la carte mémoire. | – | p.124 | |
| | Nom du dossier | Définit le nom du dossier dans lequel les images sont enregistrées. | Date | p.124 | |
| | Nom fichier | Définit le nom du fichier attribué à une image. | IMGP, _IMG | p.125 | |
| | N° de fichier | Numérotat° séquentielle | Poursuit la numérotation séquentielle pour le nom de fichier lorsqu'un nouveau dossier est créé. | Marche | p.126 |
| | | Réinitialisat° n° fichier | Réinitialise le réglage des numéros de fichier et revient à 0001 à chaque fois qu'un nouveau dossier est créé. | – | |
| | Informations copyright | Définit les informations relatives au photographe et au copyright intégrées dans les données Exif. | Arrêt | p.126 | |
| Formater | Formate une carte mémoire. | – | p.49 | | |
| 5 | Détection pixels morts | Détermine et corrige les éventuels pixels défectueux dans le capteur. | – | p.139 | |
| | Système anti-poussière | Nettoie le capteur en appliquant des vibrations haute fréquence (ultrasoniques). | Arrêt, Arrêt | p.138 | |
| | Nettoyage capteur | Bloque le miroir en position relevée pour le nettoyage du capteur avec une soufflette. | – | p.139 | |
| | Marques certification | Affiche les marques de certification de la conformité avec les normes techniques sans fil. | – | p.157 | |
| | Info/options programme | Affiche la version du programme de l'appareil. Vous pouvez vérifier la version actuelle du programme avant de lancer une mise à jour. | – | – | |
| | Réinit. | Réinitialise les réglages des touches directes et des éléments des menus  , des menus  , du menu  , des menus  , du panneau de contrôle et de la palette du mode lecture. | – | – | |

*1 Disponible comme une fonction dans le panneau de contrôle.

Menus Réglages personnalisés

1

Introduction

| Menu | Paramètre | Fonction | Réglage par défaut | Page |
|------|-----------------------------------|--|----------------------|------|
| C1 | 1 Incréments IL | Définit les paliers d'ajustement de l'exposition. | Incréments de 1/3 IL | p.58 |
| | 2 Paliers sensibilité | Définit les paliers d'ajustement de la sensibilité ISO. | Palier 1 IL | p.63 |
| | 3 Temps de mesure d'expo | Définit le temps de mesure d'exposition. | 10 sec. | – |
| | 4 Correction IL auto | Compense automatiquement l'exposition lorsque l'exposition correcte ne peut pas être atteinte avec les réglages actuels. | Arrêt | – |
| | 5 Lier point AF et AE | Définit la relation entre la valeur d'exposition et le point AF dans la zone de mise au point. | Arrêt | p.65 |
| | 6 AE-L avec AF bloqué | Définit s'il faut verrouiller la valeur d'exposition lorsque la mise au point est mémorisée. | Arrêt | – |
| | 7 Options mode B | Définit l'opération de l'appareil lorsque vous appuyez sur SHUTTER dans B . | Type1 | p.59 |
| C2 | 8 Déclenchement pdt charge | Définit si le déclenchement doit ou non avoir lieu pendant le chargement du flash incorporé. | Arrêt | p.66 |
| | 9 AF avec télécommande | Définit s'il faut utiliser ou non la mise au point automatique lors d'une prise de vue avec télécommande. | Arrêt | p.75 |
| | 10 Ordre bracketing | Définit l'ordre des prises de vues en bracketing. | 0 - + | p.76 |
| | 11 Bracketing ponctuel | Prend toutes les vues avec une seule pression du déclencheur en mode Bracketing. | Arrêt | p.76 |
| | 12 Options intervalloètre | Définit s'il faut commencer à décompter la durée de l'intervalle au moment où l'exposition commence ou lorsqu'elle se termine pour Intervallomètre, Compo prise de vue intervalle et Enregist. vidéo par intervalle. | Intervalle | p.79 |

| Menu | Paramètre | Fonction | Réglage par défaut | Page |
|------|---------------------------------------|--|------------------------------|------|
| C2 | 13 AF en intervalloètre | Définit s'il faut verrouiller la position de mise au point utilisée lorsque la première image est prise ou effectuer la mise au point pour chaque exposition pour Intervallomètre, Compo prise de vue intervalle, Enregist. vidéo par intervalle et Trainée stellaire. | MAP verrouillée à 1re expo | p.79 |
| | 14 Plage bal. des blcs réglabl | Définit s'il faut régler manuellement la balance des blancs lorsque la source lumineuse est spécifiée dans le réglage de la balance des blancs. | Fixe | p.81 |
| C3 | 15 Bal.blancs auto tungstène | Règle le ton de couleur de lumière tungstène lorsque la balance des blancs est réglée sur [Balance blancs auto]. | Correction forte | p.81 |
| | 16 Balance blancs avec flash | Paramètre la balance des blancs lors de l'utilisation du flash. | Balance blancs auto | p.81 |
| | 17 Paliers T° couleur | Définit les paliers d'ajustement de l'option de température de couleur de la balance des blancs. | Kelvin | p.82 |
| | 18 Régl. bouton de navigation | Sélectionne le fonctionnement des touches fléchées (▲▼◀▶) lorsque le mode de sélection de la zone de mise au point est réglé sur l'un des modes de type sélection. | Type1 | p.70 |
| | 19 Extinction auto SR | Désactive automatiquement la fonction Shake Reduction lorsque le mode de déclenchement est réglé sur [Retardateur] ou [Télécommande]. | Activer Extinction auto SR | p.73 |
| | 20 Enregistremt info rotation | Enregistre les informations de rotation lors de la prise de vue. | Marche | p.94 |
| | 21 Enreg emplacement menu | Enregistre le dernier onglet de menu affiché sur l'écran et l'affiche de nouveau lorsque vous appuyez sur MENU . | Réinitialisat° emplacem menu | p.24 |

| Menu | Paramètre | Fonction | Réglage par défaut | Page |
|------|------------------------------------|---|--------------------|-------|
| C4 | 22 MAP prédéterminée | Active la prise de vue en mise au point prédéterminée lorsqu'un objectif de mise au point manuel est monté. Le déclenchement s'effectue automatiquement lorsque le sujet est net. | Arrêt | p.133 |
| | 23 Ajustement AF précis | Vous permet de régler précisément vos objectifs avec le système de mise au point automatique de l'appareil. | Arrêt | p.72 |
| | 24 Utilis. bague diaphragme | Active le déclenchement lorsque la bague de diaphragme est réglée sur une valeur autre que A (Auto). | Ne pas autoriser | p.132 |
| | Réinit. fonct° perso | Restaure les valeurs par défaut des réglages des menus Réglag. perso. | - | - |

Mise en place de la courroie

- 1 Glissez une extrémité de la courroie dans l'attache prévue à cet effet puis fixez-la à l'intérieur de la boucle.

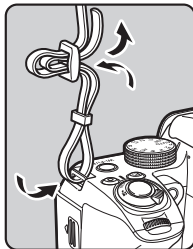

- 2 Fixez l'autre extrémité de la même manière.

Montage d'un objectif

- 1 Assurez-vous que l'appareil est hors tension.
- 2 Retirez les bouchons du boîtier (1) et de l'objectif (2).

Après avoir retiré les bouchons, veillez à placer l'objectif côté monture devant le boîtier.

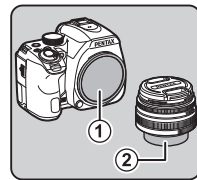

- 3 Alignez les repères de la monture de l'objectif (points rouges : 3) sur l'appareil et l'objectif, puis tournez l'objectif dans le sens horaire jusqu'à ce qu'il s'enclenche en position.

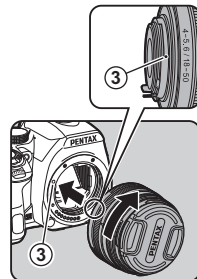

2

Préparation de l'appareil

Pour retirer l'objectif

Montez le bouchon de l'objectif puis tournez l'objectif dans le sens inverse des aiguilles d'une montre tout en appuyant sur le poussoir de déverrouillage de l'objectif (4).

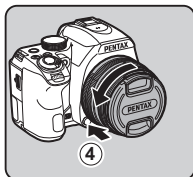

⚠ Attention

- Lorsque vous montez ou retirez l'objectif, choisissez un environnement relativement exempt de saleté et de poussière.
- Laissez le bouchon de boîtier fixé sur l'appareil lorsqu'aucun objectif n'est monté.
- Veillez à fixer le bouchon de la monture de l'objectif et le bouchon avant à l'objectif après l'avoir retiré de l'appareil.
- Ne mettez pas vos doigts dans la monture de l'objectif sur l'appareil et ne touchez pas le miroir.
- L'appareil et la monture de l'objectif contiennent des contacts d'information de l'objectif. La saleté, la poussière ou la corrosion peuvent endommager le circuit électrique. Veuillez contacter le service après-vente le plus proche pour un nettoyage professionnel.
- Lorsqu'un objectif rétractable est monté et qu'il n'est pas déployé, vous ne pouvez pas prendre de photos ni utiliser certaines fonctions. Si l'objectif se rétracte pendant la prise de vue, l'appareil cesse de fonctionner. Reportez-vous à « Comment utiliser un objectif rétractable » (p.51) pour plus de détails.
- Nous déclinons toute responsabilité pour tout accident, dommage et dysfonctionnement résultant de l'utilisation d'objectifs provenant d'autres fabricants.

📖 Aide-mémoire

- Reportez-vous à la rubrique « Fonctions disponibles avec les différents objectifs » (p.130) pour plus de détails sur les fonctions de chaque objectif.

Utilisation de la batterie et du chargeur

Utilisez la batterie D-LI109 et le chargeur de batterie D-BC109 exclusivement développés pour cet appareil.

Remarque : cordon d'alimentation secteur certifié UL, type SPT-2 ou NISPT-2, cordon souple 18/2, tension nominale 125 V, 7 A, longueur minimale 1,8 m

Charge de la batterie

- 1 Branchez le cordon d'alimentation secteur sur le chargeur de batterie.**
- 2 Branchez le cordon d'alimentation secteur dans la prise secteur.**

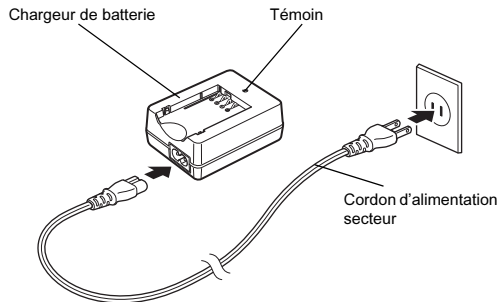

3 Orientez le repère ▲ de la batterie vers le haut et insérez la batterie dans le chargeur.

Insérez la batterie dans le chargeur de batterie dans un angle puis mettez-la en place. Le témoin s'allume pendant la charge puis s'éteint lorsque la batterie est chargée.

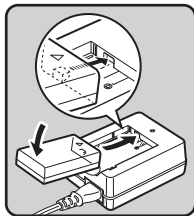

⚠ Attention

- N'utilisez pas le chargeur D-BC109 pour charger des batteries autres que la batterie rechargeable lithium-ion D-LI109, sous peine de provoquer des dommages ou une surchauffe.
- Remplacez la batterie par une neuve dans les cas suivants :
 - Si le témoin clignote ou ne s'allume pas après que vous ayez inséré la batterie correctement
 - Si la batterie se décharge plus rapidement, même après avoir été rechargée (elle peut avoir atteint la fin de sa durée de vie)

🧠 Aide-mémoire

- Le temps de charge maximal est d'environ 240 minutes (il dépend de la température et de la capacité restante de la batterie). Chargez la batterie dans un lieu où la température se situe entre 0 °C et 40 °C.

Insertion et retrait de la batterie

⚠ Attention

- Insérez correctement la batterie, faute de quoi elle ne pourra pas être retirée.
- Essuyez les contacts de la batterie avec un chiffon doux sec avant de l'insérer.
- N'ouvrez pas le couvercle du logement de la batterie ou ne retirez pas celle-ci lorsque l'appareil est sous tension.
- Soyez vigilant lorsque vous utilisez l'appareil en continu pendant une longue période ; la batterie ou l'appareil est susceptible de chauffer.
- Enlevez la batterie si vous restez longtemps sans utiliser l'appareil, car elle risque de fuir et d'endommager l'appareil si elle reste en place pendant une période de non-utilisation prolongée. Si la batterie enlevée doit rester inutilisée pendant six mois ou plus, chargez-la pendant environ 30 minutes avant de la ranger. Veillez à recharger la batterie tous les six à douze mois.
- Rangez la batterie dans un endroit où la température est inférieure ou égale à la température ambiante. Évitez les températures élevées.
- La date et l'heure peuvent être réinitialisées si vous laissez la batterie hors de l'appareil pendant longtemps. Dans ce cas, réglez de nouveau la date et l'heure. (p.47)

1 Ouvrez la trappe de protection du logement de la batterie.

Faites glisser le levier de déverrouillage de la trappe de protection du logement de la batterie (1) avant d'ouvrir la trappe.

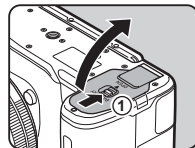

- 2** Placez la marque ▲ sur la batterie face à l'extérieur de l'appareil, puis insérez la batterie jusqu'à ce qu'elle se mette en place.

Pour retirer la batterie, poussez le levier de verrouillage de la batterie dans le sens de ②.

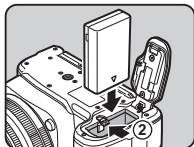

- 3** Fermez la trappe de protection.

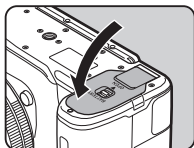

● Aide-mémoire

- Le niveau affiché de la batterie peut ne pas être correct lorsque l'appareil est utilisé à des températures basses ou lorsque vous effectuez des prises de vue en rafale pendant une période de temps prolongée.
- En règle générale, la performance de la batterie sera momentanément affectée en cas de baisse de température. Lorsque vous utilisez l'appareil dans des climats froids, gardez une batterie de rechange à portée, bien au chaud dans votre poche. La performance de la batterie reviendra à la normale lors du retour à température ambiante.
- Lorsque vous voyagez à l'étranger ou que vous prenez beaucoup de photos, prévoyez toujours des batteries de rechange.

Utilisation de l'adaptateur secteur

Il est recommandé d'utiliser le kit adaptateur secteur K-AC168 en option en cas d'utilisation prolongée de l'écran ou de raccordement de l'appareil à un ordinateur ou un équipement AV.

- 1** Assurez-vous que l'appareil est hors tension.

- 2** Ouvrez la trappe de protection du logement de la batterie.

Retirez la batterie si elle est dans l'appareil.

- 3** Tirez la trappe de protection du câble de connexion du côté droit du logement de la batterie.

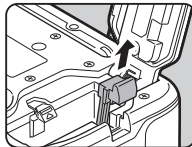

- 4** Insérez le coupleur secteur dans le logement de la batterie.

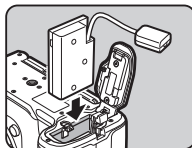

- 5** Fermez la trappe de protection.

Veillez à ce que le câble de connexion sorte de l'ouverture du câble de connexion.

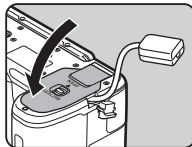

6 Raccordez le coupleur secteur et l'adaptateur secteur.

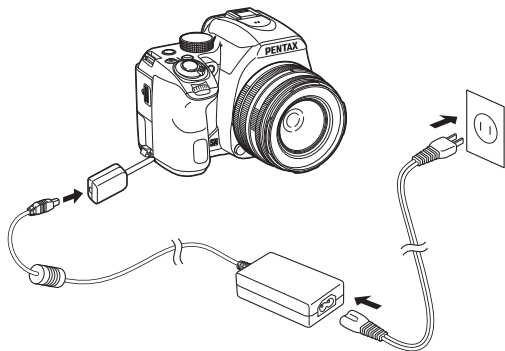

7 Branchez l'adaptateur secteur au cordon d'alimentation secteur, puis le cordon à la prise de courant.

⚠ Attention

- Vérifiez que l'appareil est hors tension avant de brancher ou de débrancher l'adaptateur secteur.
- Veillez à ce que les branchements soient corrects entre les bornes. En cas de déconnexion de l'alimentation pendant la lecture de données sur la carte, la carte mémoire ou les données pourraient être endommagées.
- Après avoir retiré le coupleur secteur, remplacez la trappe de protection du câble de connexion dans sa position d'origine.
- Avant toute utilisation du kit d'adaptateur secteur, il est impératif de lire son mode d'emploi.

Insertion d'une carte mémoire

Les cartes mémoire suivantes peuvent être utilisées avec cet appareil.

- Carte mémoire SD
- Carte mémoire SDHC
- Carte mémoire SDXC

Dans le présent manuel, ces cartes sont désignées comme cartes mémoire.

1 Assurez-vous que l'appareil est hors tension.

2 Faites glisser la trappe de protection du logement de la carte mémoire dans le sens de ① puis faites-la pivoter pour l'ouvrir comme illustré par ②.

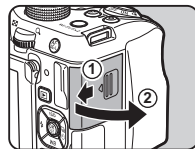

3 Introduisez une carte à fond dans la fente pour carte mémoire avec l'étiquette de la carte mémoire orientée vers le côté écran.

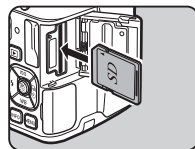

Poussez sur la carte mémoire une fois puis relâchez pour la retirer.

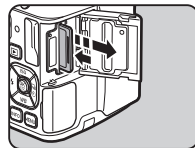

- 4** Faites pivoter la trappe de protection du logement de la carte mémoire, comme illustré par ③, puis faites-la glisser dans le sens de ④.

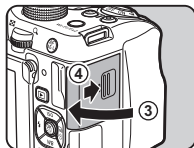

⚠ Attention

- Ne retirez pas la carte mémoire tant que le témoin d'accès (orange) à la carte est allumé.
- Si la trappe de protection du logement de la carte mémoire est ouverte alors que l'appareil est sous tension, celui-ci s'éteint. N'ouvrez pas la trappe lorsque vous utilisez l'appareil.
- Utilisez cet appareil pour formater (initialiser) une carte mémoire non utilisée ou ayant servi sur d'autres appareils. (p.49)
- Utilisez une carte mémoire à haute vitesse pour l'enregistrement de séquences vidéo. Si la vitesse d'écriture ne peut pas se maintenir à la vitesse d'enregistrement, l'écriture est susceptible de s'interrompre au cours de l'enregistrement.

Comment ouvrir l'écran

La procédure suivante explique comment ouvrir l'écran avec l'affichage LCD orienté avec l'intérieur.

- 1** Saisissez la partie haute et la partie basse de l'écran puis ouvrez et faites pivoter l'écran à 180°.

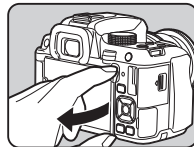

- 2** Faites pivoter l'écran à 180° vers l'arrière.

L'écran peut aussi être pivoté jusqu'à 90° vers l'avant.

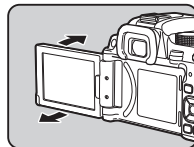

- 3** Refermez l'écran sur l'appareil photo de manière à ce que l'écran de contrôle LCD soit visible.

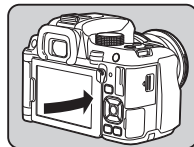

⚠ Attention

- Une fois l'écran fermé avec l'affichage LCD orienté vers l'intérieur, vous ne pouvez pas lire d'images ni afficher les menus à moins que l'appareil soit connecté à un équipement audiovisuel doté d'une prise HDMI.
- Ne tenez pas l'appareil photo par l'écran ou ne faites pas pivoter ce dernier au-delà de sa plage de mouvement.
- Ne transportez pas l'appareil photo ou ne le placez pas dans un sac alors que l'écran est ouvert. Vous pouvez transporter l'appareil lorsque l'écran est fermé, quelle que soit l'orientation de l'écran de contrôle LCD.

🧠 Aide-mémoire

- Pour fermer l'écran avec l'écran de contrôle LCD vers l'intérieur, faites pivoter l'écran à 180° vers l'avant à l'étape 2, puis à 180° vers la droite.
- Les éléments affichés sur l'écran pivotent en fonction de l'orientation et de l'angle de l'écran.

Réglages initiaux

Mettez l'appareil sous tension et effectuez les réglages initiaux.

Mise de l'appareil sous tension

1 Placez l'interrupteur principal sur [ON].

Le voyant s'allume en vert. Lorsque l'appareil est allumé pour la première fois après son achat, l'écran [Language/言語] s'affiche.

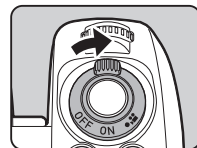

🧠 Aide-mémoire

- L'appareil se met automatiquement hors tension lorsque vous ne l'utilisez pas pendant un délai donné (réglage par défaut : 1 min.). Vous pouvez modifier le réglage dans [Arrêt auto] du menu 3. (p.36)

Réglage de la langue d'affichage

1 Utilisez ▲▼◀▶ pour sélectionner la langue voulue et appuyez sur [OK].

L'écran [Réglages initiaux] apparaît dans la langue sélectionnée. Passez à l'étape 6 s'il n'est pas nécessaire de changer (Ville de résidence).

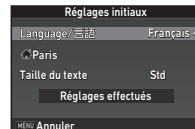

2 Appuyez sur ▼ pour déplacer le cadre jusqu'à et appuyez sur ▶.

L'écran [Ville de résidence] apparaît.

3 Utilisez ◀▶ pour sélectionner une ville.

Utilisez ☀ pour modifier la région.

Reportez-vous à « Liste des villes Heure monde » (p.148) pour les villes qui peuvent être sélectionnées comme ville de résidence.



4 Appuyez sur ▼ pour sélectionner [Heure d'été] et utilisez ◀▶ pour sélectionner ou .

5 Appuyez sur OK.

L'appareil revient à l'écran [Réglages initiaux].

6 Appuyez sur ▼ pour sélectionner [Taille du texte] puis appuyez sur ▶.

7 Utilisez ▲▼ pour sélectionner [Std] ou [Grande], puis appuyez sur OK.

La sélection de [Grande] augmente la taille de texte des éléments de menu choisis.

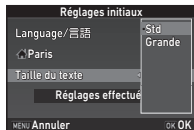

8 Appuyez sur ▼ pour sélectionner [Réglages effectués] puis appuyez sur OK.

L'écran [Réglage date] apparaît.

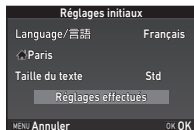

Réglage de la date et de l'heure

1 Appuyez sur ▶ et utilisez ▲▼ pour choisir le format de date .

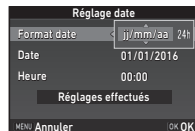

2 Appuyez sur ▶ et utilisez ▲▼ pour choisir [24h] ou [12h].

3 Appuyez sur OK.

Le cadre revient à [Format date].

4 Appuyez sur ▼ puis sur ▶.

Le cadre passe au mois si le format de la date est réglé sur [mm/jj/aa].

5 Utilisez ▲▼ pour définir le mois.

Réglez de la même façon le jour, l'année et l'heure.

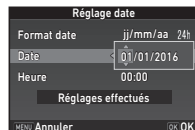

6 Appuyez sur ▼ pour sélectionner [Réglages effectués] puis appuyez sur OK.

L'écran [Affichage LCD] apparaît.

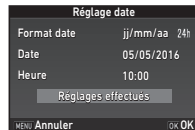

Réglage de l'affichage LCD

1 Utilisez ◀▶ pour sélectionner une couleur.

Sélectionnez la couleur d'affichage de l'écran de contrôle LCD, du panneau de contrôle et du curseur de menu à partir des couleurs 1 à 12.



2 Appuyez sur OK.

L'appareil passe en mode d'enregistrement et est prêt à photographier.

🔍 Aide-mémoire

- Il est possible de modifier par la suite la langue, la taille de texte et les réglages de date et d'heure à partir du menu 1 et la couleur d'affichage à partir de [Autres régl. affichage] dans le menu 5. (p.28, p.35)

Formatage d'une carte mémoire



1 Appuyez sur MENU.

Le menu 1 s'affiche.

2 Utilisez ou pour afficher le menu 4.

3 Utilisez ▲▼ pour sélectionner [Formater] puis appuyez sur ▶.

L'écran [Formater] apparaît.

4 Appuyez sur ▲ pour sélectionner [Formater] puis appuyez sur OK.

Le formatage commence. Lorsque le formatage est terminé, le menu 4 s'affiche de nouveau.

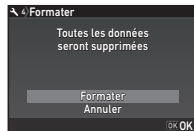

5 Appuyez sur MENU.

🔍 Attention

- Ne retirez pas la carte mémoire en cours de formatage, sous peine de l'endommager.
- Le formatage supprime toutes les données, protégées ou non.

🔍 Aide-mémoire

- Lorsqu'une carte mémoire est formatée, le nom de volume attribué à la carte est « K-70 ». Lorsque cet appareil est raccordé à un ordinateur, la carte mémoire est reconnue comme disque amovible nommé « K-70 ».

Prise de vue de base

Lorsque vous prenez des photos en Auto Picture (AUTO), l'appareil sélectionne automatiquement le mode d'enregistrement optimal.

Prise de vue avec le viseur

- 1 Retirez le bouchon avant de l'objectif en appuyant sur les parties supérieure et inférieure indiquées sur l'illustration.**

Lorsqu'un objectif rétractable est monté, déployez-le avant de mettre l'appareil sous tension.

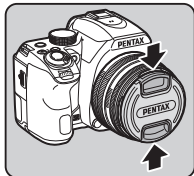

🔗 Comment utiliser un objectif rétractable (p.51)

- 2 Mettez l'appareil sous tension.**

- 3 Réglez le sélecteur du mode de mise au point sur AF.**

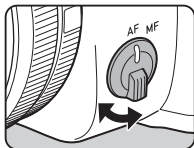

- 4 Tournez le sélecteur de mode et alignez l'indicateur de mode sur AUTO.**

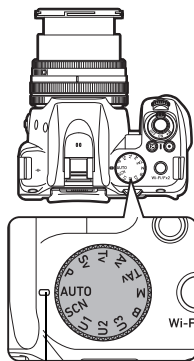

Indicateur de mode

Le mode d'enregistrement sélectionné s'affiche sur l'écran (Affichage guide).

🔗 Réglages affichage guide (p.28)

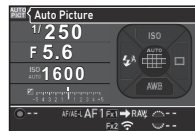

- 5 Regardez le sujet dans le viseur.**

Lorsque vous utilisez un objectif à zoom, tournez la bague du zoom vers la droite ou vers la gauche pour changer l'angle de vue.

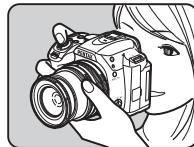

6 Placez le sujet dans la mire AF et pressez **SHUTTER** à mi-course.

Le témoin de mise au point (●) apparaît et un bip sonore retentit lorsque l'appareil a effectué la mise au point du sujet.





Témoin de mise au point

7 Pressez **SHUTTER** à fond.

L'image capturée s'affiche à l'écran (Affichage immédiat).

Opérations disponibles pendant Instant Review

| | |
|--|--|
|  | Supprime l'image. |
|  vers la droite | Grossit l'image. |
|  | Enregistre les données RAW (uniquement lorsqu'une image JPEG a été prise et que les données restent dans la mémoire tampon). |

🌀 Aide-mémoire

- Vous pouvez utiliser **AF/AE-L** pour effectuer la mise au point sur le sujet. (p.68)
- Vous pouvez choisir d'entendre un bip sonore et changer le volume sonore dans l'option [Effets sonores] du menu  1. (p.35)

- Vous pouvez paramétrer le fonctionnement et l'affichage de l'affichage immédiat dans l'option [Affichage immédiat] du menu  5. (p.28) Lorsque [Durée affichage] est réglé sur [Hold], l'affichage immédiat s'affichera jusqu'à l'opération suivante.

Comment utiliser un objectif rétractable

Si l'appareil est mis sous tension alors qu'un objectif rétractable, tel que smc PENTAX-DA 18-50 mm F4-5,6 DC WR RE, est monté et n'est pas déployé, un message d'erreur s'affiche sur

l'écran. Tournez la bague du zoom dans le sens de ② tout en appuyant sur le bouton de la bague (①) pour déployer l'objectif. Lors de la rétraction de l'objectif, tournez la bague du zoom dans le sens opposé à ② tout en appuyant sur le bouton sur la bague et en alignant le point blanc sur la position ③.

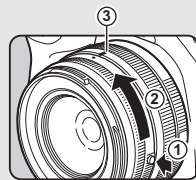

Prise de vue en regardant l'image Live View

- 1** Appuyez sur **LV** à l'étape 5 de « Prise de vue avec le viseur » (p.50).

L'image Live View s'affiche sur l'écran.

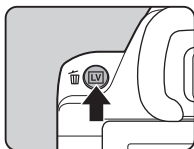





- 2** Placez le sujet dans la mire AF sur l'écran et pressez **SHUTTER** à mi-course.

Lorsque l'appareil a effectué la mise au point sur le sujet, la mire AF devient verte et un bip sonore retentit.



Mire AF

Opérations possibles

- OK** Grossit l'image.
 Utilisez  pour changer le grossissement (jusqu'à 16x).
 Utilisez    pour modifier la zone à afficher.
 Appuyez sur  pour ramener la zone d'affichage au centre.
 Appuyez sur **OK** pour revenir en affichage 1x image.
-
- LV** Quitte la prise de vue avec Live View.

Les étapes suivantes sont les mêmes que pour une prise de vue avec le viseur.

Visionner les images

Contrôlez la photo prise sur l'écran.

- 1** Appuyez sur .

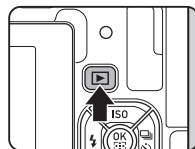









L'appareil passe en mode lecture et la dernière image prise s'affiche (affichage une image).







2 Contrôlez la photo prise.

Opérations possibles

| | |
|--|--|
|  vers la gauche | Affiche l'image précédente. |
|  vers la droite | Affiche l'image suivante. |
|  | Supprime l'image. |
|  vers la droite | Agrandit l'image (jusqu'à 16×). Utilisez ▲▼◀▶ pour modifier la zone à afficher. Appuyez sur ○ pour ramener la zone d'affichage au centre. Appuyez sur OK pour revenir en affichage image entière. |
|  vers la gauche | Bascule en mode affichage imagerie (p.91). |
|  | Enregistre les données RAW (uniquement lorsqu'une image JPEG a été prise et que les données restent dans la mémoire tampon). |
|  | Modifie le type d'informations affichées (p.17). |
|  | Affiche la palette du mode lecture (p.90). |

● Aide-mémoire

- Lorsque  est tourné vers la droite pour agrandir l'image, le grossissement s'affiche en bas à droite de l'écran. Vous pouvez définir le grossissement initial lorsque vous agrandissez des images dans [Zoom rapide] du menu  1. (p.34)
- Lorsque  RAW* est affiché à l'écran, l'image JPEG qui vient juste d'être prise peut aussi être enregistrée au format RAW (Sauv. données RAW).
- Vous pouvez afficher des lignes de quadrillage dans l'affichage une image. Procédez au réglage dans [Affichage quadrillage] de l'option [Affichage LCD] du menu  1. (p.34)

Configuration des réglages de prise de vue

Réglages capture image



Réglez le format de fichier pour les images fixes dans [Réglages capture image] du menu 2.

| | |
|-------------------------------|--|
| Format fichier | JPEG, RAW, RAW+ |
| Pixels enregistrésJPEG | L , M , S , XS |
| Qualité JPEG | ★★★, ★★, ★ |
| Format fichier RAW | PEF, DNG |
| Espace couleurs | sRGB, AdobeRGB |

Aide-mémoire

- Lorsque [Format fichier] est réglé sur [RAW+], une image JPEG et une image RAW avec le même numéro de fichier sont enregistrées en même temps.
- Vous pouvez modifier le réglage afin de pouvoir prendre des photos dans un autre format de fichier lorsque vous appuyez sur **Fx1** ou **Fx2**. (p.116)
- [PEF] de [Format fichier RAW] est un format de fichier RAW d'origine PENTAX.

Réglages Mode vidéo



Réglez le format de fichier pour les vidéos dans [Réglages Mode vidéo] du menu 1.

| Pixels enregistrés | Cadence d'image |
|--------------------|-------------------------|
| FullHD | 60i, 50i, 30p, 25p, 24p |
| HD | 60p, 50p |

Prise de vues

Sélectionnez le mode d'enregistrement qui convient au sujet et aux conditions de prise de vue.

Les modes d'enregistrement suivants sont disponibles sur cet appareil.

| Mode d'enregistrement | Fonction | Page |
|---|---|------|
| AUTO (Modes Auto Picture) | Sélectionne automatiquement le mode d'enregistrement optimal à partir de ☺ (Standard), 🗺️ (Portrait), 🏞️ (Paysage), 🌸 (Macro), 🏃 (Sport), 🌃 (Portrait nocturne), 🌅 (Coucher de soleil), 🌌 (Ciel bleu) ou 🌲 (Forêt). | p.50 |
| SCN (Modes scène) | Propose différents modes scène à partir desquels choisir. | p.55 |
| P, Sv, Tv, Av, TAv, M, B (Modes d'exposition) | Vous permet de modifier la vitesse d'obturation, la valeur d'ouverture et la sensibilité. | p.57 |
| U1 (TONALITÉ CLAIRE) | Crée une atmosphère claire et lumineuse dans les photos. | - |
| U2 (HDR PAYSAGE) | Donne une apparence puissante et spectaculaire aux clichés de paysages. | |
| U3 (ASTROPHOTO) | Ajuste le niveau de noir de l'arrière-plan et reproduit fidèlement les couleurs des étoiles. | |

🔍 Aide-mémoire

- Les fonctions qui peuvent être définies varient selon le mode d'enregistrement. Reportez-vous à « Restrictions concernant chaque mode d'enregistrement » (p.127) pour plus de détails.
- Vous pouvez enregistrer des modes d'exposition et des réglages de prise de vue fréquemment utilisés en tant que modes USER sur **U1** à **U3** et ainsi remplacer les réglages prédéfinis. (p.120)

Modes scène











1 Positionnez le sélecteur de mode sur SCN.





L'écran de sélection du mode scène apparaît.

2 Sélectionnez un mode scène.



| | |
|-----------------|---|
| Portrait | Idéal pour les portraits. Le teint sera lumineux pour un effet bonne mine. |
| Paysage | Idéal pour les photos de paysage. Reproduit le vert éclatant des arbres. |
| Macro | Idéal pour photographier de minuscules objets en gros plan : fleurs, pièces, bijoux, etc. |
| Sport | Idéal pour photographier des sujets en mouvement rapide. |

| | |
|--|--|
|  Portrait nocturne | Idéal pour photographier des personnes en conditions de faible éclairage (crépuscule, nuit, etc.). |
|  Coucher de soleil | Pour un lever ou coucher de soleil éblouissant. |
|  Ciel bleu | Pour rendre le bleu du ciel encore plus profond. |
|  Forêt | Rehausse les couleurs des arbres et des rayons du soleil à travers le feuillage. |
|  Nocturne | Sert à la prise de vue nocturne. |
|  Scène nocturne HDR | Prend trois images consécutives avec trois niveaux d'exposition différents (-1, ±0, +1) pour créer une seule image composite à partir d'elles. |
|  Instantané nocturne | Pour prendre des instantanés sous faible luminosité. |
|  Gastronomie | Idéal pour des photos de nourriture. Les couleurs sont plus saturées pour rendre les plats plus appétissants. |
|  Animal favori | Idéal pour photographier des animaux en mouvement. |
|  Enfants | Idéal pour les enfants en mouvement. Le teint sera lumineux pour donner bonne mine. |
|  Mer & Neige | Pour prendre des photos avec des arrière-plans éblouissants, comme des montagnes enneigées. |

| | |
|--|---|
|  Silhouette | Transforme un sujet pris en contre-jour en une silhouette. |
|  Lumière tamisée | Idéal pour les photographies en situation de lumière tamisée. |
|  Concert | Pour prendre des sujets en mouvement sous faible luminosité. |
|  Musée | Pour prendre des photos là où l'usage du flash est interdit. |

3 Appuyez sur **OK**.

L'appareil est à l'état de pause.

Tournez  pour changer le mode scène.

Aide-mémoire

- Vous pouvez changer le mode scène depuis le menu  1.

Modes d'exposition

✓ : Disponible # : Limité X : Indisponible

| Mode | Changer la vitesse d'obturation | Changer la valeur d'ouverture | Changer la sensibilité | Correction IL |
|--|---------------------------------|-------------------------------|------------------------|---------------|
| P Programme exposition auto | # *1 | # *1 | ✓ | ✓ |
| Sv Priorité sensibilité exposition auto | X | X | ✓ *2 | ✓ |
| Tv Priorité vitesse exposition auto | ✓ | X | ✓ | ✓ |
| Av Priorité ouverture exposition auto | X | ✓ | ✓ | ✓ |
| TAv Priorité vitesse & ouverture exposition auto | ✓ | ✓ | X *3 | ✓ |
| M Exposition manuelle | ✓ | ✓ | ✓ *2 | ✓ |
| B Pose B | X *4 | ✓ | ✓ *2 | X |

*1 Vous pouvez régler la valeur à modifier dans [Programmat° molette] de l'option [Bouton personnalisat°] du menu 5. (p.118)

*2 [ISO AUTO] est indisponible.

*3 Fixé sur [ISO AUTO].

*4 Lorsque l'exposition minutée est activée, des vitesses d'obturation comprises entre 10 secondes et 20 minutes peuvent être définies.

1 Placez le sélecteur de mode sur le mode d'exposition souhaité.

ou s'affiche sur l'écran de contrôle LCD pour la valeur qui peut être modifiée.

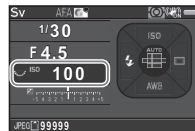

La valeur qui peut être modifiée est soulignée dans le viseur.

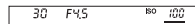

Pendant Live View, s'affiche sur l'écran pour la valeur qui peut être modifiée.



2 Tournez .

La valeur d'ouverture est modifiée en mode **Av**, **TAv**, **M** ou **B**.

La sensibilité est modifiée en mode **Sv**.

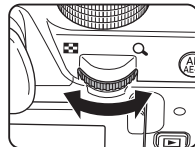

3 Tournez .



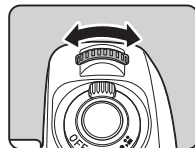

La vitesse d'obturation est modifiée en mode **Tv**, **TAv** ou **M**.



3

Prise de vue

Aide-mémoire

- Les réglages de l'exposition peuvent être spécifiés en paliers d'incréments de 1/3 IL. Dans [1 Incréments IL] du menu **C1**, vous pouvez modifier les incréments de réglage sur 1/2 IL.
- En mode **M**, la différence par rapport à l'exposition correcte est affichée sur l'échelle de distance IL alors que l'exposition est ajustée.
- Pour chaque mode d'exposition (sauf mode **B**), vous pouvez définir le fonctionnement de l'appareil lié à l'actionnement de  ou  ou à la pression sur . Effectuez le réglage dans [Programmat° molette] de l'option [Bouton personnalisat°] du menu  5. (p.118)

Attention

- Il est possible que la bonne exposition ne soit pas obtenue avec la vitesse d'obturation et la valeur d'ouverture sélectionnées lorsque la sensibilité est fixée à une certaine valeur.

Réduction du bruit lors d'une prise de vue avec une vitesse d'obturation lente



Lorsque la prise de vue s'effectue avec une vitesse d'obturation lente, vous pouvez réduire le bruit de l'image dans [Réd.bruit vit.obt° lente] de l'option [Réduction du bruit] du menu  2.

| | |
|---------------|--|
| Auto | Applique la réduction du bruit en fonction de la vitesse d'obturation, de la sensibilité et de la température interne de l'appareil. |
| Marche | Applique la réduction du bruit lorsque la vitesse d'obturation est inférieure à 1 seconde. |
| Arrêt | N'applique aucune réduction du bruit à aucune vitesse d'obturation. |

Vérifier la profondeur de champ (Prévisualisation)

Lorsque [Prévisualisation] est assigné à **Fx1** ou à **Fx2** dans [Bouton personnalisat°] du menu  5, vous pouvez vérifier la profondeur de champ avant de prendre des photos. (p.115)

Verrouillage de l'exposition

Pour verrouiller l'exposition avant la prise de vue, utilisez la fonction Verrouillage expo. Cette fonction peut être utilisée en attribuant [Verrouillage expo.] au bouton **AF/AE-L** dans [Bouton personnalisat°] des menus  5 et  2. (p.115)

1 Positionnez le sélecteur de mode sur **B**.

2 Utilisez  pour régler la valeur d'ouverture.

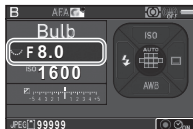

3 Pour activer l'exposition minütée, appuyez sur **O** puis utilisez  pour définir la durée d'exposition.

Vous pouvez régler la durée d'exposition entre 10" et 20'00".

4 Appuyez sur **SHUTTER**.

Pendant que vous appuyez sur **SHUTTER**, l'exposition continue.

Si l'exposition minütée est activée à l'étape 3, l'exposition se termine lorsque la durée d'exposition définie est écoulée après avoir appuyé à fond sur **SHUTTER**.

Aide-mémoire

- Vous pouvez aussi lancer l'exposition et y mettre un terme en appuyant sur **SHUTTER**. Définissez-le dans [7 Options mode B] du menu **C1**.
- En pose B, utilisez un trépied et fixez-y soigneusement l'appareil. L'utilisation de la télécommande en option est recommandée. (p.61, p.74)

Attention

- Le mode de déclenchement ne peut pas être réglé sur [Rafale], [Bracketing] ou [Intervallomètre].

Enregistrement d'une vidéo

1 Placez l'interrupteur principal sur .

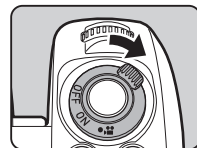

Le témoin s'allume en rouge et l'image Live View s'affiche.

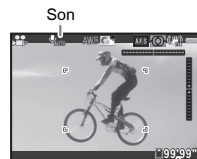

Temps d'enregistrement

2 Placez le sélecteur de mode sur le mode d'enregistrement souhaité.

Les réglages suivants sont disponibles en fonction du mode d'enregistrement.

| | |
|---------------------|--|
| P, Av, TA, M | L'appareil photo fonctionne dans le mode d'exposition sélectionné. (La valeur d'ouverture ne peut être modifiée qu'avant la prise de vue. En mode M , la sensibilité peut également être modifiée.) |
| U1 à U3 | L'appareil fonctionne selon le mode d'exposition enregistré. |
| Autres modes | L'appareil fonctionne en mode P . |

3 Mise au point sur le sujet.

En mode **AF**, appuyez sur **SHUTTER** à mi-course.

4 Pressez **SHUTTER** à fond.

L'enregistrement vidéo commence.

Dans la partie supérieure gauche de l'écran, « REC » clignote et la taille du fichier vidéo enregistré est affichée.

5 Pressez de nouveau **SHUTTER** à fond.

L'enregistrement vidéo s'arrête.

6 Remplacez l'interrupteur général en position [MARCHE] pour quitter le mode .

L'appareil revient à la prise de vue avec le viseur en mode .

Attention



- En cas d'enregistrement de séquences vidéo avec du son, les sons de fonctionnement de l'appareil sont aussi enregistrés.
- En cas d'enregistrement de séquences vidéo avec une fonction de traitement d'image, comme le filtre numérique, le fichier vidéo peut être enregistré en omettant quelques vues.
- Si la température interne de l'appareil s'élève au cours de l'enregistrement, l'enregistrement peut s'interrompre.
- Lorsqu'un objectif rétractable est monté, l'enregistrement s'arrête si l'objectif se rétracte pendant l'enregistrement et un message d'erreur s'affiche.
- En mode , la fonctionnalité Wi-Fi est désactivée.

Bruit du moteur de mise au point durant l'enregistrement vidéo

Lorsque [Mode AF] dans l'option [AF avec Live View] du menu  1 est réglé sur **A.F.C.**, le bruit d'entraînement du moteur de mise au point est enregistré.

Ajustez le niveau sonore dans [Niveau enregistrement] du menu  1. L'utilisation d'un microphone externe peut aussi réduire le bruit de moteur enregistré.

Aide-mémoire

- Vous pouvez modifier les réglages des vidéos dans les menus . (p.32)
- Par défaut, la mise au point automatique n'est pas effectuée lorsque vous appuyez sur **SHUTTER** à mi-course durant l'enregistrement vidéo. Si un objectif compatible est fixé sur l'appareil photo, vous pouvez sélectionner **A.F.C.** dans [Mode AF] de l'option [AF avec Live View] du menu  1 et faire la mise au point automatique continue même durant l'enregistrement vidéo. (p.70) Lorsque [Mode AF] est réglé sur **A.F.C.**, le fonctionnement du bouton **AF/AE-L** varie comme suit en fonction du réglage attribué à **AF/AE-L** dans l'option [Bouton personnalisé*] du menu  2. (p.115)

| Réglage [Bouton personnalisat°] | Fonctionnement de la mise au point automatique lorsque vous appuyez sur AF/AE-L |
|---------------------------------|--|
| Activer AF1, Activer AF2 | Le fait d'appuyer sur AF/AE-L procède à la mise au point automatique sur la base du réglage [Mode AF]. |
| Désactiver AF | Le fait d'appuyer sur AF/AE-L stoppe la mise au point automatique et un nouvel appui sur AF/AE-L la relance. |

- Le volume sonore pour l'enregistrement d'une vidéo peut être défini dans [Niveau enregistrement] du menu **1**. Lorsque [Manuel] est sélectionné, le volume sonore peut être réglé entre 0 et 20.
- Vous pouvez enregistrer des séquences vidéo en continu jusqu'à 4 Go ou 25 minutes. Lorsque la carte mémoire est pleine, l'enregistrement s'arrête.

Utilisation d'un microphone ou d'un déclencheur souple

Vous pouvez brancher un microphone stéréo disponible dans le commerce à la prise pour microphone/déclencheur souple de l'appareil. L'utilisation d'un microphone externe peut aussi aider à réduire la possibilité d'enregistrement des sons système de l'appareil. Les spécifications suivantes sont recommandées pour les microphones externes. (Un microphone monaural ne peut pas être utilisé avec cet appareil photo.)

Prise pour microphone/
déclencheur souple

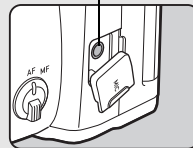

| | |
|---------------------|--|
| Fiche | Mini-fiche stéréo (ø 3,5 mm) |
| Format | Stéréo, condensateur électret |
| Alimentation | Alimentation « plug-in power » (PIP) (tension de fonctionnement de 2 V ou inférieure) |
| Impédance | 2,2 kΩ |

Vous pouvez aussi connecter le cordon de déclenchement CS-310 en option sur la prise pour microphone/déclencheur souple de l'appareil. Lorsque le déclencheur souple est connecté, les sons sont enregistrés avec le microphone intégré.

Vous pouvez définir le périphérique à connecter dans [Entrée périph. externes] du menu **3**. Normalement, il n'est pas nécessaire de modifier le réglage par défaut ([Sélect. automatique]).

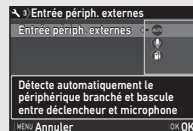

⚠ Attention

- Ne raccordez pas un microphone ou tout autre périphérique en dehors des spécifications recommandées pour la prise pour microphone/déclencheur souple, sous peine de provoquer un dysfonctionnement de l'appareil.

Lecture des séquences vidéo

- 1 Affichez la séquence vidéo à lire dans l'affichage une image du mode lecture.



Opérations possibles

| | |
|---------------------------------------|---|
| ▲ | Démarre/met en pause la lecture d'une séquence vidéo. |
| ▶ | Avance d'une vue (pendant une pause). |
| Appuyez sur ▶ et maintenez-le enfoncé | Lecture avant rapide. |
| ◀ | Reculé d'une vue (pendant une pause). |
| Appuyez sur ◀ et maintenez-le enfoncé | Lecture arrière rapide. |
| ▼ | Interrompt la lecture. |
| 🔊 | Règle le volume sonore (21 niveaux). |



Sauvegarde l'image affichée en fichier JPEG (pendant une pause).



Bascule entre [Affichage infos standard] et [Pas d'informations affichées].

🗨 Aide-mémoire

- Le volume sonore au début de la lecture des vidéos peut être défini dans [Volume son de lecture] du menu 1. (p.34)
- Dans [Montage vidéo] de la palette du mode lecture, un fichier vidéo peut être divisé en plusieurs segments ou des images sélectionnées peuvent être supprimées. (p.100)

Réglage de l'exposition

Sensibilité

- 1 Appuyez sur **▲** en état de pause.
- 2 Utilisez **▲▼** pour sélectionner un élément.

| | |
|-----------------|--|
| ISO AUTO | Définit la plage pour un réglage automatique. Les limites supérieure et inférieure peuvent être modifiées. |
| ISO | Définit une valeur fixe entre ISO 100 et ISO 102400. |



- 3 Utilisez ou pour changer la valeur.
- 4 Appuyez sur **OK**.
L'appareil revient à l'état de pause.

Aide-mémoire

- Les incréments pour la sensibilité ISO sont des incréments de 1 IL. Pour paramétrer la sensibilité selon le réglage de l'incrément IL pour l'exposition, procédez au réglage dans [2 Paliers sensibilité] du menu **C1**.
- Lorsque la sensibilité est réglée sur ISO 102400, la valeur ISO est affichée dans le viseur par une combinaison de la lettre « H » et du numéro à trois chiffres « 102 » (H102).

Réduction du bruit lors d'une prise de vue avec une sensibilité ISO élevée



Vous pouvez régler le paramètre de réduction du bruit lors d'une prise de vue avec une sensibilité ISO élevée.

- 1 Sélectionnez **[Réduction du bruit]** dans le menu **OK2** et appuyez sur **▶**.
L'écran **[Réduction du bruit]** apparaît.

- 2 Sélectionnez **[Réduct° bruit ISO élevé]** et appuyez sur **▶**.

- 3 Sélectionnez le niveau de réduction du bruit et appuyez sur **OK**.

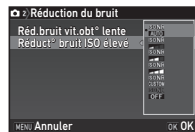

| | |
|-------------------------------|---|
| Auto | Applique la réduction du bruit à des niveaux déterminés par calcul optimal sur la gamme ISO. |
| Faible, Moyenne, Forte | Applique la réduction du bruit à un niveau choisi constant sur toute la gamme ISO. |
| Personnalisé | Applique la réduction du bruit à des niveaux définis par l'utilisateur pour chaque réglage ISO. |
| Arrêt | N'applique aucune réduction du bruit à aucun réglage ISO. |



Passer à l'étape 7 lorsqu'un mode autre que **[Personnalisé]** est sélectionné.

4 Sélectionnez [Réglage] et appuyez sur ►.

5 Sélectionnez le niveau de réduction du bruit pour chaque réglage ISO.



Opérations possibles

-  Affiche l'image suivante/précédente.
-  Rétablit le niveau de réduction du bruit au réglage par défaut.

6 Appuyez sur **MENU**.
L'écran de l'étape 3 apparaît de nouveau.

7 Appuyez deux fois sur **MENU**.

Correction IL

La valeur de correction peut être réglée entre -5 et +5 IL (-2 et +2 IL en mode ).

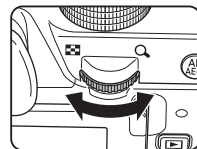
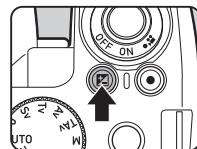

1 Appuyez sur , puis toumez .

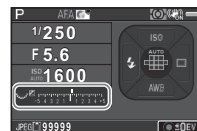

 et la valeur de correction s'affichent sur l'écran de contrôle LCD, l'écran Live View et le viseur pendant l'ajustement.



Opérations possibles

-  Démarre/termine l'ajustement de la valeur de correction.
-  Rétablit la valeur d'ajustement au réglage par défaut.

Aide-mémoire

- La prise de vue en bracketing vous permet de prendre des photos tout en modifiant automatiquement l'exposition. (p.75)

Mesure de l'exposition



Choisissez la partie du capteur à utiliser pour mesurer la luminosité et déterminer l'exposition dans

[Mesure de l'exposition] des menus 1 et 1.

| | |
|--------------------------|--|
| Multizone | Mesure la luminosité dans plusieurs zones différentes du capteur. Dans des conditions de contre-jour, ce mode ajuste automatiquement l'exposition. |
| Centrale pondérée | Mesure la luminosité en accentuant le centre du capteur. La sensibilité augmente au centre et aucun réglage automatique n'est effectué, même à contre-jour. |
| Spot | Mesure la luminosité uniquement dans une zone limitée au centre du capteur. Utilise lorsque le sujet est petit. |

Aide-mémoire



- Dans [5 Lier point AF et AE] du menu **C**1, le point de mesure et le point AF peuvent être liés.

Utilisation du flash incorporé

- 1 Appuyez sur en état de pause.
- 2 Sélectionnez un mode flash.



| | |
|----------------------------------|---|
| Décharge flash auto | Mesure automatiquement la lumière ambiante et décide s'il convient d'utiliser le flash. |
| Flash auto + yeux rouges | Déclenche un pré-éclair pour l'atténuation des yeux rouges avant un flash automatique. |
| Flash forcé | Déclenche un flash systématiquement. |
| Flash forcé + yeux rouges | Déclenche un pré-éclair pour l'atténuation des yeux rouges avant le flash principal pour chaque photo. |
| Synchro lente | Définit une vitesse d'obturation lente et déclenche un flash pour chaque photo. Utilisez par exemple cette option pour réaliser un portrait avec un coucher de soleil en arrière-plan. |
| Synchro lente + yx rouges | Déclenche un pré-éclair pour l'atténuation des yeux rouges avant que le flash principal soit déclenché avec synchro lente. |

| | |
|--|---|
|  Synchro 2e rideau | <p>Déclenche un flash immédiatement avant de fermer le rideau de l'obturateur.</p> <p>Définit une vitesse d'obturation lente. Capture des objets en mouvement comme s'ils laissaient une traînée légère derrière eux.</p> |
|  Décharge flash manuelle | <p>Définit la quantité de décharge flash entre FULL et 1/128.</p> |

Opérations possibles



Compense l'exposition du flash. Sélectionne l'intensité de déclenchement du flash (lorsque [Décharge flash manuelle] est sélectionné).



Remet la valeur de correction IL à sa valeur par défaut.

3 Appuyez sur **OK**.

L'appareil revient à l'état de pause.

4 Appuyez sur **3**.

Le flash incorporé est relevé.



● Aide-mémoire

- Les modes flash pouvant être sélectionnés varient en fonction du mode d'enregistrement.

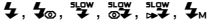
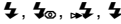
| Mode d'enregistrement | Mode flash sélectionnable |
|-----------------------|---|
| AUTO, SCN *1 |  |
| P, Sv, Av |  |
| Tv, TAv, M, B |  |

*1 Le flash incorporé ne peut pas être utilisé pour certains modes scène. (p.127)

- Vous ne pouvez pas prendre de photos lorsque le flash incorporé est en cours de charge. Si vous voulez prendre des photos tout en chargeant le flash, réglez [8 Déclenchemnt pdt charge] dans le menu **C2**.
- En fonction de l'objectif utilisé, l'utilisation du flash incorporé peut être limitée. (p.131)
- Lorsque le flash incorporé est utilisé en mode **Av**, la vitesse d'obturation change automatiquement sur une plage de 1/180 seconde vers une vitesse d'obturation plus lente selon l'objectif utilisé. La vitesse d'obturation est verrouillée à 1/180 seconde lorsqu'un objectif autre qu'un objectif DA, DA L, D FA, FA J, FA ou F est utilisé.
- Lorsque le flash incorporé est utilisé en mode **Tv, TAv** ou **M**, toute vitesse d'obturation souhaitée de 1/180 seconde ou moins peut être définie.
- Le flash incorporé est optimal pour un sujet situé entre 0,7 m et 5 m environ. Un vignettage peut se produire s'il est utilisé à moins de 0,7 m (cette distance varie légèrement selon l'objectif utilisé et le réglage de la sensibilité).
- Pour des détails sur l'utilisation de flashes externes, reportez-vous à « Fonctions en cas d'utilisation d'un flash externe » (p.134).

Nombre-guide

| Sensibilité | Nombre-guide | Sensibilité | Nombre-guide |
|-------------|--------------|-------------|--------------|
| ISO 100 | Environ 12 | ISO 6400 | Environ 96 |
| ISO 200 | Environ 17 | ISO 12800 | Environ 136 |
| ISO 400 | Environ 24 | ISO 25600 | Environ 192 |
| ISO 800 | Environ 34 | ISO 51200 | Environ 272 |
| ISO 1600 | Environ 48 | ISO 102400 | Environ 384 |
| ISO 3200 | Environ 68 | | |

Réglage de la méthode de mise au point

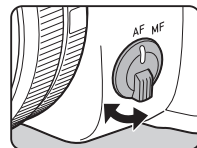

Réglez l'interrupteur de mise au point sur **AF** ou **MF**.



Le mode de mise au point automatique pour une prise de vue avec le viseur est différent de ceux utilisés pour une prise de vue avec Live View.

| | |
|------------------------------------|---|
| Prise de vue avec le viseur | Mise au point automatique à coïncidence de phase TTL : Sélectionnez à partir du mode A.F.S. , A.F.C. ou A.F.A qui permet de basculer automatiquement entre A.F.S. et A.F.C. . Une mise au point automatique plus rapide que l'AF à détection de contraste est possible. (p.68) |
| Prise de vue avec Live View | Mise au point automatique à coïncidence de phase du plan de l'image + mise au point automatique à détection de contraste : Les fonctions détection de visage et par anticipation sont disponibles. (p.70) |

Mise au point sur le sujet en utilisant le bouton AF/AE-L

Vous pouvez utiliser le bouton AF/AE-L pour faire la mise au point sur le sujet. Le fonctionnement du bouton AF/AE-L peut être réglé dans [Bouton personnalisat^o] des menus  5 et  2. (p.115)

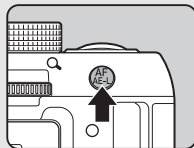

Réglage de la mise au point automatique lors de prise de vue avec le viseur



Le fonctionnement de la mise au point automatique lors d'une prise de vue avec le viseur peut être défini dans [AF avec le viseur] du menu  1.

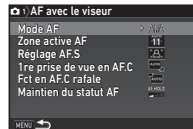

| | |
|---------------------------------|---|
| Mode AF | AF.A, AF.S, AF.C |
| Zone active AF |  |
| Réglage AF.S | Priorité mise au point, Priorité déclenchement |
| 1re prise de vue en AF.C | Auto, Priorité mise au point, Priorité déclenchement |
| Fct en AF.C rafale | Auto, Priorité mise au point, Priorité IPS |
| Maintien du statut AF | Arrêt, Faible, Moyenne, Forte |

Dans [Maintien du statut AF], vous pouvez définir si vous voulez réactiver immédiatement la mise au point automatique ou si vous voulez conserver la mise au point pendant un certain temps avant de réactiver la mise au point automatique lorsque le sujet sort de la zone de mise au point après la mise au point.

- 1 Sélectionnez un mode de mise au point automatique dans [Mode AF] sur l'écran [AF avec le viseur].

| | |
|---------------------------------------|---|
| AF.A (Mode Sélection Auto) | Bascule automatiquement entre les modes A.F.S et A.F.C selon le sujet. |
| A.F.S (Mode unique) | Lorsque SHUTTER est pressé à mi-course et que la mise au point est faite sur le sujet, la mise au point est verrouillée dans cette position. La lumière d'assistance AF s'active si nécessaire. |
| A.F.C (Mode rafale) | La mise au point est faite sur le sujet par réglage continu alors que SHUTTER est pressé à mi-course. Le déclenchement peut intervenir même si le sujet n'est pas mis au point. |

- 2 Appuyez sur **OK**.





- 3 Appuyez deux fois sur **MENU**.

L'appareil revient à l'état de pause.

Aide-mémoire

- En mode **SCN**, le mode de mise au point automatique est fixé à **A.F.S** ou **A.F.C** en fonction du mode scène sélectionné. (p.127)
- En mode **AUTO**, le mode de mise au point automatique est fixé à **A.F.A**.

- 1 Choisissez un mode de sélection de la zone de mise au point dans [Zone active AF] sur l'écran [AF avec le viseur].

| | |
|--|--|
|  Auto (11 points AF) | En dehors des 11 points AF sélectionnés, l'appareil sélectionne automatiquement la zone de mise au point optimale. |
|  Auto (5 points AF) | En dehors des 5 points AF sélectionnés, l'appareil sélectionne automatiquement la zone de mise au point optimale. |
|  Sélectionner | Définit la zone de mise au point à l'un des 11 points sélectionné par l'utilisateur. |
|  Zone AF étendue | Définit la zone de mise au point pour le point sélectionné par l'utilisateur à partir de 11 points. Lorsque le sujet se déplace hors de la zone de mise au point sélectionnée après avoir été mis au point, 8 points périphériques sont utilisés comme points de secours. Non disponible en mode A.F.S . |
|  Spot | Définit la zone de mise au point au centre des 11 points. |

- 2 Appuyez sur **OK**.

- 3 Appuyez deux fois sur **MENU**.

L'appareil revient à l'état de pause.

Si vous avez sélectionné  ou  à l'étape 1, passez à l'étape 4.

4 Sélectionnez le point AF souhaité.



Opérations possibles

| | |
|---|---|
| ▲▼◀▶ | Modifie le point AF. |
| OK | Fait revenir le point AF au centre. |
| Appuyez sur OK et maintenez-le enfoncé | Fait basculer la fonction des touches fléchées (▲▼◀▶) sur le mode Changer point AF ou sur le fonctionnement par touche directe. |

🌀 Aide-mémoire

- Vous pouvez également régler l'appareil afin que le passage au mode Changer point AF en actionnant et en maintenant **OK** puisse se faire avec **Fx1** ou **Fx2**. (p.115)
- Vous pouvez sélectionner le fonctionnement du bouton lors d'un changement de zone de mise au point dans [18 Régl. bouton de navigation] du menu **C3**.

| | |
|--------------|---|
| Type1 | Fait basculer le fonctionnement des touches fléchées (▲▼◀▶) sur le mode Changer point AF ou sur le fonctionnement par touche directe. |
| Type2 | Donne la priorité au mode Changer point AF en mode Veille. |

Réglage de la mise au point automatique lors de prise de vue avec Live View



Le fonctionnement de la mise au point automatique lors d'une prise de vue avec Live View peut être défini dans [AF avec Live View] des menus **1** et **1**.

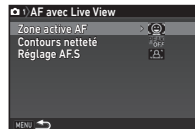

| | |
|-------------------------|--|
| Zone active AF | |
| Contours netteté | Marche, Arrêt |
| Réglage AF.S | Priorité mise au point, Priorité déclenchement |

Lorsque [Contours netteté] est réglé sur [Marche], le contour du sujet mis au point est accentué et facilite la vérification de la mise au point. Cette fonction marche dans les modes **AF** et **MF**.

Mode AF







L'élément [Mode AF] dans [AF avec Live View] du menu **1** peut être changé en **AFC** uniquement lorsqu'un objectif compatible est fixé à l'appareil.

1 Sélectionnez un mode de mise au point automatique dans [Mode AF] sur l'écran [AF avec Live View].

Choisissez **AF.S** ou **AFC**.

2 Appuyez sur **OK**.

1 Choisissez un mode de sélection de la zone de mise au point dans [Zone active AF] sur l'écran [AF avec Live View].

| | |
|--|---|
|  Détection de visage | Détecte et suit les visages des personnes. Le cadre de détection du visage principal, pour AF et AE, s'affiche en jaune. |
|  Par anticipation | Anticipe le sujet mis au point. Le déclenchement peut intervenir même si le sujet n'est pas mis au point. |
|  Points AF multiples | Affecte la zone de mise au point à la zone souhaitée. Le capteur est divisé en 35 zones (7 horizontales sur 5 verticales), et vous pouvez sélectionner une zone de mise au point plus large ou plus étroite en utilisant 1, 9, 15 ou 25 de ces 35 zones disponibles. |
|  Sélectionner | Définit la zone de mise au point en fonction des pixels. |
|  Spot | Définit la zone de mise au point à une zone limitée au centre. |

Choisissez ,  ou  en mode .

2 Appuyez sur **OK**.

3 Appuyez deux fois sur **MENU**.

L'appareil revient à l'état de pause.

Si vous avez sélectionné  ou  à l'étape 1, passez à l'étape 4.

4 Appuyez sur **OK** et maintenez-le enfoncé.

5 Sélectionnez la zone AF.

Utilisez le cadre qui apparaît sur l'écran pour modifier la position et la taille de la zone AF.



Opérations possibles



Change la position de la zone AF.



Augmente/réduit la taille de la zone AF (lorsque  est sélectionné).



Fait revenir la zone autofocus au centre.





6 Appuyez sur **OK**.

La zone autofocus est définie.

Attention

- Lorsque  est sélectionné, l'opération de verrouillage de la mise au point (ajustement de la composition en appuyant sur **SHUTTER** à mi-course) ne fonctionne pas.

Aide-mémoire

- Vous pouvez également régler l'appareil afin que le passage au mode Changer zone AF en actionnant et en maintenant **OK** puisse se faire avec **Fx1** ou **Fx2**. (p.115)
- [Zone active AF] est réglé sur  en mode **AUTO** et dans ,  et  du mode **SCN**.

Ajustement AF précis

C4

Vous pouvez régler précisément votre objectif avec le système de mise au point automatique de l'appareil.

1 Sélectionnez [23 Ajustement AF précis] dans le menu C4 et appuyez sur ►.

L'écran [23 Ajustement AF précis] apparaît.

2 Sélectionnez [Appliquer à tous] ou [Appliquer à un] et appuyez sur **OK**.

| | |
|-------------------------|--|
| Appliquer à tous | Applique la même valeur d'ajustement à tous les objectifs. |
| Appliquer à un | Enregistre une valeur d'ajustement pour l'objectif utilisé (jusqu'à 20 valeurs). |

3 Sélectionnez [Réglage] et ajustez la valeur.

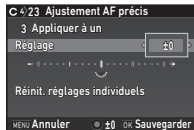

Opérations possibles

► / vers la droite Ajuste la mise au point à une position plus proche.

◀ / vers la gauche Ajuste la mise au point à une position plus lointaine.

○ Rétablit la valeur d'ajustement au réglage par défaut.

4 Appuyez sur **OK**.

La valeur d'ajustement est sauvegardée.

5 Appuyez deux fois sur **MENU**.

L'appareil revient à l'état de pause.

Réglage du mode de déclenchement





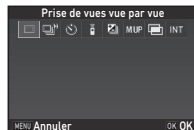

1 Appuyez sur ► en état de pause.

L'écran du mode de déclenchement apparaît.



2 Sélectionnez un mode de déclenchement.





| | |
|---|---|
| Prise de vues vue par vue (□) | Mode d'enregistrement normal |
| Rafale (,) | Prend des photos en rafale alors que SHUTTER est maintenu enfoncé. (p.73) |
| Retardateur (, ,) | Le déclenchement intervient environ 12 secondes ou 2 secondes après que SHUTTER a été actionné. (p.74) |
| Télécommande (, ,) | Permet la prise de vue avec télécommande. (p.74) |
| Bracketing (, ,) | Prend trois images consécutives avec différents niveaux d'exposition. (p.75) |
| Prise de vues miroir verrouillé (MUP,) | Prend des photos avec le miroir relevé. (p.76) |

| | |
|--|--|
| Sur-impression ( ,  ,  , ) | Crée une image composite en prenant plusieurs photos et en les fusionnant en une seule image. (p.77) |
| Intervallomètre (INT,  ,  , ) | Prend automatiquement des photos à intervalles réguliers. (p.78) |

⚠ Attention

- Il existe des restrictions pour certains modes de déclenchement lorsqu'ils sont utilisés dans certains modes d'enregistrement ou en association avec certaines autres fonctions. (p.127)



🧠 Aide-mémoire

- En mode , vous ne pouvez sélectionner que [Télécommande inactive] ou [Télécommande].
- Le réglage du mode de déclenchement est enregistré même après que l'appareil a été mis hors tension. Si [Mode déclenchement] est réglé sur  (Arrêt) dans [Mémoire] du menu , le réglage revient à [Prise de vues vue par vue] lorsque l'appareil est mis hors tension. (p.122)
- L'option [Shake Reduction] du menu  est automatiquement réglée sur [Arrêt] lorsque le mode de déclenchement est réglé sur [Retardateur] ou [Télécommande]. Si vous ne voulez pas désactiver la fonction Shake Reduction, réglez cela dans [19 Extinction auto SR] du menu  C3.

Si la lumière pénètre dans le viseur



Lorsque le mode de déclenchement qui utilise le retardateur ou la télécommande est sélectionné, l'exposition peut être affectée par la lumière qui pénètre dans le viseur. Dans ce cas, utilisez la fonction de verrouillage de l'exposition. (p.58)

Rafale

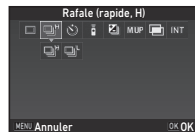
- 1 Sélectionnez  sur l'écran du mode de déclenchement et appuyez sur .



- 2 Utilisez   pour sélectionner  ou , puis appuyez sur .

| | |
|---|--------------------------|
|  | Rafale (à haute vitesse) |
|  | Rafale (à vitesse lente) |

L'appareil revient à l'état de pause.

🧠 Aide-mémoire



- Lorsque [Mode AF] dans [AF avec le viseur] du menu  1 est réglé sur **A.F.S.**, la mise au point est verrouillée dans la première vue. (p.69)

Retardateur

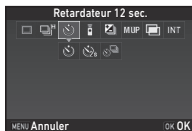
- 1 Sélectionnez  sur l'écran du mode de déclenchement et appuyez sur **▼**.



- 2 Utilisez **◀▶** pour sélectionner ,  ou .

| | |
|---|--|
|  | Retardateur (déclenchement au bout de 12 secondes) |
|  | Retardateur (déclenchement au bout de 2 secondes) |
|  | Retardateur + Rafale |

Passez à l'étape 6 lorsque  ou  est sélectionné.

- 3 Appuyez sur **INFO**.

- 4 Réglez [Vitesse déclench.] et [Nombre de prises].

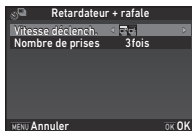

- 5 Appuyez sur **OK**.

L'écran de l'étape 1 apparaît de nouveau.

- 6 Appuyez sur **OK**.

L'appareil revient à l'état de pause.

- 7 Pressez **SHUTTER** à mi-course, puis à fond.



Le déclenchement intervient au bout de 12 secondes ou 2 secondes environ.

Télécommande

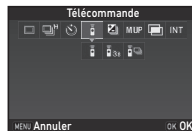
- 1 Sélectionnez  sur l'écran du mode de déclenchement et appuyez sur **▼**.



- 2 Utilisez **◀▶** pour sélectionner ,  ou .

| | |
|---|--|
|  | Télécommande |
|  | Télécommande (déclenchement au bout de 3 secondes) |
|  | Télécommande + Rafale |

Passez à l'étape 6 lorsque  ou  est sélectionné.

- 3 Appuyez sur **INFO**.

- 4 Réglez [Vitesse déclench.].

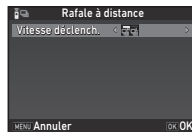

- 5 Appuyez sur **OK**.

L'écran de l'étape 1 apparaît de nouveau.

- 6 Appuyez sur **OK**.

L'appareil revient à l'état de pause.

- 7 Pressez **SHUTTER** à mi-course.

8 Dirigez la télécommande vers le récepteur de la télécommande situé à l'avant de l'appareil et pressez le déclencheur de la télécommande.

🔍 Aide-mémoire



- La distance maximale de fonctionnement de la télécommande est d'environ 4 m depuis l'avant de l'appareil.
- Pour ajuster la mise au point avec la télécommande, faites le réglage dans [9 AF avec télécommande] du menu **C2**.
- Lorsque vous utilisez la télécommande étanche O-RC1, la mise au point automatique peut fonctionner avec le bouton $\frac{1}{4}$ sur la télécommande. Le bouton **Fn** ne peut pas être utilisé.

Bracketing

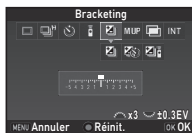
- 1 Sélectionnez  sur l'écran du mode de déclenchement et appuyez sur **▼**.



- 2 Utilisez **◀▶** pour sélectionner ,  ou .

| | |
|---|---------------------------|
|  | Bracketing |
|  | Bracketing + Retardateur |
|  | Bracketing + Télécommande |

Passez à l'étape 6 lorsque  est sélectionné.

- 3 Appuyez sur **INFO**.

- 4 Sélectionnez le mode de fonctionnement.

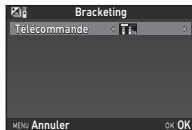
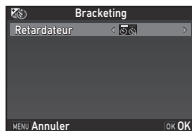





5 Appuyez sur **OK**.

L'écran de l'étape 1 apparaît de nouveau.

6 Réglez le nombre de prises de vue et la valeur de bracketing.

Opérations possibles

| | |
|---|--|
|  | Règle le nombre de prises de vue. |
|  | Modifie la valeur du bracketing. |
|  | Ajuste la valeur de correction de l'exposition. |
|  | Rétablit la valeur d'ajustement au réglage par défaut. |

7 Appuyez sur **OK**.

L'appareil revient à l'état de pause.

8 Déclenchez la prise de vue.

Une fois que les photos ont été prises, l'appareil revient à l'état de pause.

🔍 Aide-mémoire

- La valeur de bracketing peut être réglée par paliers de 1/3 IL ou 1/2 IL selon le réglage [1 Incréments IL] dans le menu **C1**.
- Les réglages suivants concernant le bracketing peuvent être définis dans le menu **C2**.

| | |
|-------------------------------|--|
| 10 Ordre bracketing | Change l'ordre de prise de vue des photos. |
| 11 Bracketing ponctuel | Prend les photos avec un seul déclenchement. |

Prise de vues miroir verrouillé

1 Sélectionnez **M.UP** sur l'écran du mode de déclenchement et appuyez sur **▼**.

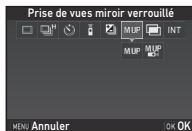

2 Utilisez **◀▶** pour sélectionner **M.UP** ou **MUP INT**.

| | |
|----------------|--|
| M.UP | Prise de vues miroir verrouillé |
| MUP INT | Prise de vues miroir verrouillé + Télécommande |

3 Appuyez sur **OK**.

L'appareil revient à l'état de pause.

4 Pressez **SHUTTER** à mi-course, puis à fond.

Le miroir se relève et la fonction Verrouillage expo est activée.

5 Pressez de nouveau **SHUTTER** à fond.

La photo est prise et le miroir revient automatiquement à sa position initiale.

🔍 Aide-mémoire

- Le miroir revient automatiquement à sa position d'origine si 1 minute s'écoule après qu'il se soit relevé.

⚠ Attention



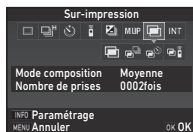

- Lorsque cette fonction est utilisée, [Shake Reduction] du menu **4** est fixé sur [Arrêt].

Sur-impression

- 1 Sélectionnez  sur l'écran du mode de déclenchement et appuyez sur ▼.



- 2 Utilisez ◀▶ pour sélectionner , ,  ou .

| | |
|---|-------------------------------|
|  | Sur-impression |
|  | Sur-impression + Rafale |
|  | Sur-impression + Retardateur |
|  | Sur-impression + Télécommande |

Passez à l'étape 6 si vous n'avez pas besoin de modifier les conditions de prise de vue.

- 3 Appuyez sur **INFO**.

- 4 Réglez les conditions de prise de vue.

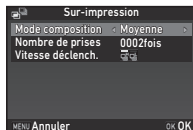

| | |
|---|---|
| Mode composition | Choisissez parmi [Moyenne], [Additionnel] ou [Lumineux]. |
| Nombre de prises | Sélectionnez de 2 à 2 000 fois. |
| Vitesse déclench./ Retardateur/ Télécommande | Spécifiez le mode de fonctionnement pour le mode de prise de vue sélectionné. |

- 5 Appuyez sur **OK**.

L'écran de l'étape 1 apparaît de nouveau.



- 6 Appuyez sur **OK**.

L'appareil revient à l'état de pause.

- 7 Déclenchez la prise de vue.

L'affichage immédiat s'affiche.

Opérations disponibles pendant Instant Review

- | | |
|---|---|
|  | Élimine les images prises jusqu'à ce moment et prend des photos de nouveau depuis le premier cliché. |
| MENU | Enregistre les images prises jusqu'à ce moment et affiche le menu  . |

Après avoir pris le nombre d'images défini, l'appareil revient à l'état de pause.

Aide-mémoire

- Des images composites sont créées comme suit dans chaque mode composition.



| | |
|--------------------|---|
| Moyenne | Crée une image composite avec l'exposition moyenne. |
| Additionnel | Crée une image composite avec l'exposition cumulée. |
| Lumineux | Crée une image composite en remplaçant uniquement les parties qui sont plus lumineuses par rapport à la première image. |

Intervallomètre

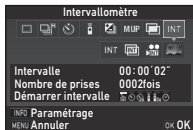
- 1 Sélectionnez **INT** sur l'écran du mode de déclenchement et appuyez sur ▼.



- 2 Utilisez ◀▶ pour sélectionner **INT**, ,  ou .





| | |
|---|---|
| INT | Intervallomètre Prend des images à intervalles réguliers et les enregistre. |
|  | Compo prise de vue intervalle Prend des images à intervalles réguliers et les fusionne en une seule image. |
|  | Enregist. vidéo par intervalle Prend des images fixes à intervalles réguliers et les enregistre dans un fichier vidéo unique (Motion JPEG, extension de fichier : .AVI). |
|  | Traînée stellaire Prend des images fixes à intervalles réguliers et les fusionne dans un fichier vidéo unique (Motion JPEG, extension de fichier : .AVI) en utilisant Compo prise de vue intervalle. |

Passer à l'étape 6 si vous n'avez pas besoin de modifier les conditions de prise de vue.

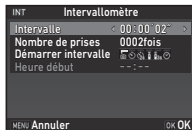
- 3 Appuyez sur **INFO**.

- 4 Réglez les conditions de prise de vue.



| | |
|----------------------------|--|
| Pixels enregistrés | Sélectionnez parmi 4K , FullHD ou HD (uniquement pour  et ). |
| Intervalle | Sélectionnez de 2 secondes à 24 heures. |
| Interv. inter-image | Choisissez parmi un temps minimal ou de 1 seconde à 24 heures. |
| Nombre de prises | Sélectionnez de 2 à 2 000 fois. |
| Démarrer intervalle | Sélectionnez quand et comment prendre la première photo parmi [Immédiat], [Retardateur], [Télécommande] ou [Définir h]. |
| Heure début | Réglez le moment du démarrage de la prise de vue lorsque [Démarrer intervalle] est réglé sur [Définir h]. |
| Mode composition | Sélectionnez parmi [Moyenne], [Additionnel] ou [Lumineux] (uniquement pour ). |
| Sauvegarde | Sélectionnez <input checked="" type="checkbox"/> pour enregistrer des images en milieu de traitement (uniquement pour ). |
| Fondu | Sélectionnez le niveau de l'effet de fondu des traînées de lumière (uniquement pour ). |

5 Appuyez sur **OK**.

L'écran de l'étape 1 apparaît de nouveau.

6 Appuyez sur **OK**.

L'appareil revient à l'état de pause.

7 Appuyez sur **SHUTTER**.

Lorsque [Démarrer intervalle] est réglé sur [Immédiate], la première image est prise. Lorsqu'il est réglé sur [Définir h], la prise de vue démarre à l'heure indiquée.





Pour annuler la prise de vue, placez l'interrupteur principal sur [ARRÊT].

Après avoir pris le nombre d'images défini, l'appareil revient à l'état de pause.

Aide-mémoire

- Pour **INT** et , un nouveau dossier est créé et les images capturées y sont enregistrées.
- Le temps le plus court pouvant être réglé pour [Intervalle] est 5 secondes lorsque [Filtre numérique], [Clarté] ou [Ton chair] est choisi, et 10 secondes lorsque [Prise de vue HDR] est choisi.
- La deuxième exposition et les suivantes commencent aux intervalles définis dans [Intervalle]. Si le temps d'exposition est plus long que le temps défini dans [Intervalle], certaines des images qui sont censées être prises aux intervalles définis ne sont en fait pas prises. Par exemple, si le temps défini dans [Intervalle] est de 2 secondes et si le temps d'exposition est de 3 secondes, la première exposition n'est pas encore finie au moment où la deuxième exposition est censée commencer (2 secondes après le début de la prise de vue), et donc la deuxième photo n'est pas prise. Par conséquent, Intervallomètre se termine avant que le nombre défini d'images soit pris. Dans ces cas,

vous pouvez régler [Interv. inter-image] dans [12 Options intervallomètre] du menu **C2** afin que les photos soient prises aux intervalles définis après la fin de chaque exposition. L'écran montré à l'étape 4 varie en fonction du réglage [12 Options intervallomètre].



- Pour **INT** et , la position de mise au point utilisée lors de la première prise de vue est verrouillée. Pour effectuer une mise au point automatique pour chaque exposition, réglez [13 AF en intervallomètre] sur [MAP ajustée à chaque prise] dans le menu **C2**.
- Pour  et , placez l'appareil sur un support fixe tel qu'un trépied pendant la prise de vue.
- Pour , [Shake Reduction] du menu  4 est fixé sur [Arrêt].

Réglage de la balance des blancs











1 Appuyez sur **▼** en état de pause.

L'écran de réglage de la balance des blancs apparaît. Appuyez sur **FX** pour utiliser la fonction de prévisualisation numérique lors d'une prise de vue avec le viseur.

2 Sélectionnez le réglage de la balance des blancs souhaité.

Pour ,  et **K**, tourez  pour sélectionner le type de balance des blancs.



| | |
|---|--|
| AWB | Balance blancs auto |
|  | Balance blancs multi-auto |
|  | Lumière du jour |
|  | Ombre |
|  | Nuageux |
|  | Fluorescent - Lumière du jour |
|  | Fluorescent - Blanc diurne |
|  | Fluorescent - Lumière blanche |
|  | Fluorescent - Blanc chaud |
|  | Tungstène |
| CTE | Rehaussement de la température de couleur |
|  | Balance des blancs manuelle 1 à 3 |
| K | Température de couleur 1 à 3 |

Opérations disponibles lors de prise de vue avec le viseur



Enregistre l'image de prévisualisation (uniquement lorsque l'image peut être enregistrée).

Passez à l'étape 5 si vous n'avez pas besoin de régler avec précision la balance des blancs.

3 Appuyez sur **INFO**.

L'écran de réglage précis apparaît.

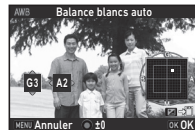

Opérations possibles



Ajuster: vert-magenta



Ajuster: bleu-ambre



Rétablit la valeur d'ajustement au réglage par défaut.

4 Appuyez sur **OK**.

L'écran de l'étape 2 apparaît de nouveau.

5 Appuyez sur **OK**.

L'appareil revient à l'état de pause.

Attention

- L'opération Prévisu. numérique à l'étape 1 est désactivée lorsque le mode de déclenchement est réglé sur [Prise de vues miroir verrouillé], [Sur-impression] ou [Intervallomètre].

🔍 Aide-mémoire

- Lorsque **WB** est réglé, même si diverses sources lumineuses sont présentes sur le lieu de prise de vue, l'appareil ajuste automatiquement la balance des blancs en fonction de la source lumineuse de chaque zone.
(**WB** n'est pas disponible en mode **SR**.)
- Les réglages suivants concernant la balance des blancs peuvent être définis dans les menus **C2-3**.

| | |
|---------------------------------------|---|
| 14 Plage bal. des blcs réglabl | Fixe, Réglage auto |
| 15 Bal.blancs auto tungstène | Correction forte, Correction fine |
| 16 Balance blancs avec flash | Balance blancs auto, Balance blancs multi-auto, Inchangée |
| 17 Paliers T° couleur | Kelvin, Mired |

Réglage manuel de la balance des blancs

Vous pouvez mesurer la balance des blancs à un endroit sélectionné.

1 Sélectionnez  à l'étape 2 de « Réglage de la balance des blancs » (p.80).

2 Utilisez  pour sélectionner 1 à 3.

1 à 3 sont les emplacements où vous pouvez stocker trois réglages manuels de balance des blancs différents.



3 Sous la lumière que vous souhaitez pour mesurer la balance des blancs, sélectionnez une zone blanche comme sujet et pressez **SHOOTER** à fond.

L'image enregistrée est affichée.

4 Utilisez **▲ ▼ ◀ ▶** pour spécifier la zone de mesure.

Appuyez sur **O** pour ramener la zone de mesure au centre.



5 Appuyez sur **OK**.

L'écran de réglage de la balance des blancs réapparaît. [L'opération n'a pas pu être correctement finalisée] apparaît lorsque la mesure échoue. Appuyez sur **OK** pour effectuer une nouvelle mesure de la balance des blancs.

🔍 Aide-mémoire

- Vous pouvez copier les réglages de la balance des blancs d'une image enregistrée et les sauvegarder en tant que **1** à **3** dans [Enr. bal.blancs manuel] de la palette du mode lecture. (p.90)

Réglage de la balance des blancs à l'aide de la température de couleur

Spécifiez la balance des blancs à l'aide de la température de couleur.

1 Sélectionnez **K** à l'étape 2 de « Réglage de la balance des blancs » (p.80).

2 Utilisez  pour sélectionner 1 à 3.

3 Appuyez sur **INFO**.

4 Réglez la température de la couleur.

Réglez la valeur de la température de la couleur dans une plage comprise entre 2 500K et 10 000K.



Opérations possibles



Change la température de la couleur par incréments de 100 Kelvin.



Change la température de la couleur par incréments de 1 000 Kelvin.





Règle précisément la température de la couleur.

5 Appuyez sur **OK**.

L'écran de réglage de la balance des blancs réapparaît.

Aide-mémoire

- Sélectionnez [Mired] dans [17 Paliers T° couleur] du menu **C3** pour régler la température de la couleur en Mired. La température de la couleur peut être changée en 20 Mired avec  et en 100 Mired avec . Toutefois, les chiffres sont convertis et affichés en Kelvin.

Contrôle du ton de finition de l'image

Lorsque vous voulez prendre des photos avec un style légèrement différent, vous pouvez régler le style d'image souhaité avant la prise de vue. Essayez les différents réglages et trouvez votre meilleur style photographique.

Personnalisation image



- 1 Sélectionnez [Personnalisation image] dans le menu 1 ou 1 et appuyez sur . L'écran de réglage Personnalisation image apparaît.

- 2 Sélectionnez un ton de finition de l'image.



Sélection Auto
Lumineux
Naturel
Portrait
Paysage
Éclatant
Couleurs éclatantes

Estompé
Monotone
Sans blanchiment
Diapositive
Monochrome
Traitement croisé

Opérations disponibles lors de prise de vue avec le viseur

- Utilise la prévisualisation numérique pour prévisualiser l'image d'arrière-plan avec le réglage sélectionné appliqué.
- Enregistre l'image de prévisualisation (uniquement lorsque l'image peut être enregistrée).

Passez à l'étape 6 si vous n'avez pas besoin de modifier les paramètres.

- 3 Appuyez sur **INFO**.
L'écran de réglage des paramètres apparaît.

- 4 Définissez les paramètres.

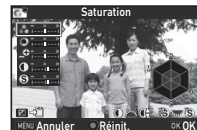

Opérations possibles

- Sélectionne un paramètre.
- Ajuste la valeur.
- Bascule entre [Contraste], [Ajustement lumières] et [Ajustement ombres].
- Bascule entre [Netteté], [Netteté affinée] et [Netteté optimale]. (Indisponible en mode .)
- Rétablit la valeur d'ajustement au réglage par défaut.

5 Appuyez sur **MENU**.

L'écran de l'étape 2 apparaît de nouveau.
Les valeurs d'ajustement des paramètres sont affichées.

6 Appuyez deux fois sur **MENU**.

L'appareil revient à l'état de pause.

⚠ Attention

- En mode **AUTO**, le ton de finition de l'image est fixée à [Sélection Auto].
- L'opération Prévisu. numérique à l'étape 2 est désactivée lorsque le mode de déclenchement est réglé sur [Prise de vues miroir verrouillé], [Sur-impression] ou [Intervallomètre].

Enregistrement des réglages du traitement croisé d'une image capturée

Lorsque [Traitement croisé] est réglé sur [Aléatoire], le résultat diffère à chaque prise de vue. Si vous prenez une photo en traitement croisé que vous aimez, vous pouvez enregistrer les réglages de traitement croisé utilisés pour cette photo et utiliser régulièrement les mêmes réglages.

1 Appuyez sur ▼ dans l'affichage une image du mode lecture.

La palette du mode lecture apparaît.

2 Sélectionnez et appuyez sur **OK**.

L'appareil cherche les images ayant subi un traitement croisé en partant de la prise de vue la plus récente. [Pas de traitement croisé] apparaît si aucune image ayant subi un traitement croisé n'est trouvée.

3 Utilisez pour sélectionner une image ayant subi un traitement croisé.

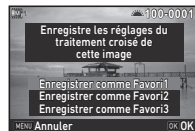

4 Sélectionnez le « Favori » numéro 1, 2 ou 3 pour enregistrer les réglages puis appuyez sur **OK**.

Les réglages de l'image sélectionnée sont enregistrés dans vos réglages « favoris ».

⚠ Aide-mémoire

- Les réglages de traitement croisé enregistrés peuvent être chargés en sélectionnant [Traitement croisé] à l'étape 2, « Personnalisation image » (p.83), et en sélectionnant un des réglages de favoris 1 à 3 pour le paramètre.

1 Sélectionnez [Filter numérique] dans le menu 3 ou 2 et appuyez sur .

L'écran de réglage du filtre numérique apparaît.

2 Sélectionnez un filtre.

Sélectionnez [Aucun filtre] pour effectuer des prises de vue sans filtre numérique.



Extraire couleur
Remplacer couleur
Photos créatives
Rétro
Contraste élevé

Ombres
Inverser couleur
Unicolore renforcé
Monochrome renforcé

Opérations disponibles lors de prise de vue avec le viseur

- Utilise la prévisualisation numérique pour prévisualiser l'image d'arrière-plan avec le réglage sélectionné appliqué.
- Enregistre l'image de prévisualisation (uniquement lorsque l'image peut être enregistrée).

Passez à l'étape 6 si vous n'avez pas besoin de modifier les paramètres.

3 Appuyez sur .

L'écran de réglage des paramètres apparaît.

4 Définissez les paramètres.



Opérations possibles

- Sélectionne un paramètre.
- Ajuste la valeur.

5 Appuyez sur .

L'écran de l'étape 2 apparaît de nouveau.

6 Appuyez sur .

7 Appuyez sur .

L'appareil revient à l'état de pause.

Attention

- Cette fonction ne peut pas être utilisée dans certains modes d'enregistrement ni en association avec certaines autres fonctions. (p.127)
- L'opération Prévisu. numérique à l'étape 2 est désactivée lorsque le mode de déclenchement est réglé sur [Prise de vues miroir verrouillé], [Sur-impression] ou [Intervallomètre].
- En fonction du filtre utilisé, l'enregistrement des images peut être plus long.

Aide-mémoire

- Les images fixes peuvent également être traitées avec des filtres numériques en mode lecture. (p.97)

Correction des images

Réglage de la luminosité

Compensation hautes lumières Compensation ombres



Augmente la plage dynamique, permet d'enregistrer une expression plus large des tons par le capteur CMOS et réduit la survenue de zones surexposées/sous-exposées.

Définissez les fonctions de correction dans [Réglages plage dynamique] du menu 2 ou 2.

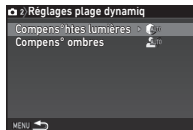

⚠ Attention

- Lorsque la sensibilité est réglée sur une valeur inférieure à ISO 200, [Compens°htes lumières] ne peut pas être réglé sur [Marche].

📖 Aide-mémoire

- [Compens°htes lumières] en mode peut être réglé sur [Auto] ou [Arrêt].

Prise de vue HDR



Prend trois images consécutives avec trois niveaux d'exposition différents pour créer une seule image composite.

1 Sélectionnez [Prise de vue HDR] dans le menu 3 et appuyez sur **▶**.

L'écran [Prise de vue HDR] apparaît.

2 Sélectionnez le type de prise de vue puis appuyez sur **OK**.

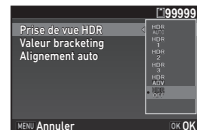

3 Définit la gamme dans laquelle changer l'exposition dans [Valeur bracketing].

Sélectionnez parmi [$\pm 1EV$], [$\pm 2EV$] ou [$\pm 3EV$].



4 Définissez s'il faut utiliser Alignement auto ou non.

| | |
|-------------------------------------|--------------------------------|
| <input checked="" type="checkbox"/> | Utilise Alignement auto. |
| <input type="checkbox"/> | N'utilise pas Alignement auto. |

5 Appuyez deux fois sur **MENU**.

L'appareil revient à l'état de pause.

⚠ Attention

- Cette fonction ne peut pas être utilisée dans certains modes d'enregistrement ni en association avec certaines autres fonctions. (p.127)
- Lorsque  du mode **SCN** est sélectionné, [Prise de vue HDR] est réglé sur [HDR AUTO].
- Lorsque le mode de déclenchement est réglé sur [Intervallomètre] ou [Enregist. vidéo par intervalle], [Alignement auto] est fixé à (Arrêt).
- Lorsque [Alignement auto] est réglé sur (Arrêt), [Shake Reduction] du menu 4 est fixé sur [Arrêt].
- Pour la prise de vue HDR, plusieurs images sont associées pour en créer une seule ; l'enregistrement de cette image peut donc être plus long.

Correction objectif



Les fonctions suivantes peuvent être définies dans [Correction objectif] du menu 4.

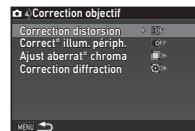

| | |
|--------------------------------|---|
| Correction distorsion | Réduit les distorsions dues aux propriétés de l'objectif. |
| Correct° illum. périph. | Réduit la baisse de lumière périphérique due aux propriétés de l'objectif. |
| Ajust aberrat° chroma | Réduit les aberrations chromatiques latérales dues aux propriétés de l'objectif. |
| Correction diffraction | Corrige le flou provoqué par la diffraction lors de l'utilisation d'une faible ouverture. |

⚠ Aide-mémoire

- Les corrections ne peuvent être effectuées que lorsqu'un objectif compatible est monté. (p.130) Les caractéristiques sont désactivées lorsque vous utilisez un accessoire comme un convertisseur arrière monté entre l'appareil et l'objectif.
- Lorsque [Format fichier] est réglé sur [RAW] ou [RAW+] dans [Réglages capture image] du menu 2, les informations concernant la correction sont enregistrées comme paramètre de fichier RAW et vous pouvez choisir d'appliquer ou non la correction aux images lorsque vous les développez. Pour la fonction Développement RAW, [Correct°frange couleur] peut également être défini. (p.101)

Réglage du niveau de qualité et de la texture

Clarté



En utilisant une fonction de traitement de l'image, la texture et les détails de surface peuvent être ajustés dans la plage de -4 à +4.

Paramétrez dans [Clarté] du menu

3.



Ton chair



Le ton chair des portraits peut être amélioré.

Sélectionnez [Type1] ou [Type2] dans [Ton chair] du menu 3.

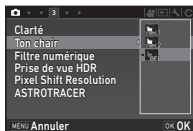

| | |
|--------------|---|
| Type1 | Détermine le ton de la peau du sujet selon la fonction Détection de visage, et crée un ton chair naturel. (Disponible uniquement lorsque le visage du sujet peut être détecté.) |
| Type2 | Adoucit l'intégralité de la photo et rend moins visibles les irrégularités de la peau. |

Pixel Shift Resolution



Pixel Shift Resolution est la fonction qui active la production d'une image haute définition d'un objet fixe en fusionnant quatre images avec le déplacement pixel par pixel à l'aide du mécanisme Shake Reduction.

Paramétrez dans [Pixel Shift Resolution] du menu 3.



| | |
|--------------------------------|---|
| Correction mvt activée | Corrige le bruit de type mosaïque lorsqu'un objet en mouvement est détecté et crée une image composite. |
| Correct. mvt désactivée | Crée une image composite en combinant la plage entière de l'image. |
| Arrêt | N'utilise pas Pixel Shift Resolution. |

Lorsque la prise de vue est effectuée, les quatre images sont affichées tour à tour puis elles sont fusionnées en une seule image.

⚠ Attention

- Cette fonction ne peut pas être utilisée dans certains modes d'enregistrement ni en association avec certaines autres fonctions. (p.127)
- Lorsque cette fonction est utilisée, [Simulateur filtre AA] et [Shake Reduction] du menu 4 est fixé sur [Arrêt].

🔍 Aide-mémoire

- Si un objet en mouvement est présent dans le cadre, un bruit de type mosaïque peut apparaître sur l'image. Dans ce cas, sélectionnez [Correction mvt activée].
- Lorsque vous prenez des photos avec Pixel Shift Resolution, utilisez un trépied et montez-y solidement l'appareil. L'utilisation de Retardateur, Télécommande ou Prise de vues miroir verrouillée est recommandée.

Simulateur filtre anticrénelage



En bougeant l'unité Shake Reduction, il est possible d'obtenir un effet de réduction moiré simulant celui d'un filtre passe-bas.

1 Sélectionnez [Simulateur filtre AA] dans le menu 4 et appuyez sur ►.

2 Sélectionnez un type puis appuyez sur **OK**.

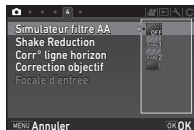



| | |
|------------|---|
| Type1 | Prend des photos tout en équilibrant la résolution et la réduction moiré. |
| Type2 | Donne la priorité à la réduction moiré. |
| Bracketing | Prend 3 images consécutives dans l'ordre de [Arrêt], [Type1] et [Type2]. |

⚠ Attention







- Cette fonction ne peut pas être utilisée dans certains modes d'enregistrement ni en association avec certaines autres fonctions. (p.127)
- [Bracketing] ne peut pas être sélectionné dans les cas suivants.
 - Lorsque du mode **SCN** est sélectionné
 - En mode **B**
- [Bracketing] ne peut pas être utilisé lorsque le mode de déclenchement est réglé sur une option autre que [Prise de vues vue par vue], [Retardateur] (12 secondes, 2 secondes) ou [Télécommande] (immédiat, après 3 secondes).
- Lorsque [Prise de vues HDR] du menu 3 est défini, [Simulateur filtre AA] est réglé sur [Arrêt].
- Lorsque la vitesse d'obturation est supérieure à 1/1000 secondes, il n'est pas possible d'obtenir l'effet entier de cette fonction.





Éléments de la palette du mode lecture

Les fonctions de lecture peuvent être réglées dans la palette du mode lecture ainsi que dans le menu  1 (p.34).

Appuyez sur  dans l'affichage une image (Affichage infos standard ou Pas d'informations affichées) du mode lecture pour afficher la palette du mode lecture.



| Paramètre | Fonction | Page |
|--|---|-------|
|  Rotation d'image *1 | Change les informations de rotation des images. | p.94 |
|  Filtre numérique *1 | Traite les images à l'aide de filtres numériques. | p.97 |
|  Correction moiré *1 *2 | Réduit le moiré des images. | p.97 |
|  Redimensionner *1 *2 | Modifie le nombre de pixels enregistrés de l'image. | p.96 |
|  Recadrer *1 | Recadre uniquement la partie désirée d'une image. | p.96 |
|  Protéger | Protège les images d'un effacement accidentel. | p.123 |
|  Diaporama | Fait défiler les images. | p.93 |

| Paramètre | Fonction | Page |
|---|--|-------|
|  Enr. bal. blancs manuel *1 | Sauvegarde les réglages de la balance des blancs de l'image enregistrée comme balance des blancs manuelle. | p.81 |
|  Enregistrer traitement | Enregistre les réglages utilisés pour une image prise en mode traitement croisé dans Personnaliser image comme des réglages « favoris ». | p.84 |
|  Développement RAW *3 | Développe des images RAW en images JPEG et les enregistre comme de nouveaux fichiers. | p.101 |
|  Montage vidéo *4 | Divise une séquence vidéo ou supprime les segments non souhaités. | p.100 |

*1 Non disponible lorsqu'une séquence vidéo est affichée.

*2 Non disponible lorsqu'une image RAW est affichée.

*3 Disponible uniquement si une image RAW a été enregistrée.

*4 Disponible uniquement lorsqu'une séquence vidéo est affichée.

Changement de la méthode de lecture

Affichage d'images multiples

Il est possible d'afficher 6, 12, 20, 35 ou 80 imagerie à la fois.

1 Tournez vers la gauche en mode lecture.

L'écran d'affichage multi-images apparaît.



Opérations possibles

 Déplace le cadre de sélection.

 Affiche l'image suivante/précédente.

 Montre l'écran de sélection du style d'affichage.



 Supprime les images sélectionnées.

2 Appuyez sur .

L'image sélectionnée apparaît dans l'affichage une image.

Suppression des images sélectionnées

1 Appuyez sur à l'étape 1, « Affichage d'images multiples » (p.91).

2 Sélectionnez les images à supprimer.

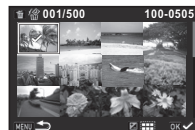



Opérations possibles

 Déplace le cadre de sélection.

 Confirme/annule la sélection de l'image à supprimer.

 Sélectionne la page d'images à supprimer.

 Montre l'image sélectionnée dans l'affichage une image. Utilisez  pour sélectionner une autre image.

Dans la partie supérieure gauche de l'écran, le nombre d'images sélectionnées est affiché.

3 Appuyez sur .

L'écran de confirmation de suppression apparaît.

4 Sélectionnez **[Supprimer]** puis appuyez sur .

Aide-mémoire

- Vous pouvez sélectionner jusqu'à 500 images à la fois.
- Vous ne pouvez pas sélectionner des images protégées.
- Vous pouvez supprimer les images sélectionnées individuellement avec les images sélectionnées en spécifiant la plage à supprimer.
- Utilisez les mêmes étapes pour sélectionner des images multiples pour les fonctions suivantes.
 - Développement RAW (p.101)
 - Protéger (p.123)

Affichage des images par dossier

1 Tournez vers la gauche à l'étape 1, « Affichage d'images multiples » (p.91).

L'écran d'affichage par dossier apparaît.



Opérations possibles

 Déplace le cadre de sélection.

 Supprime le dossier sélectionné.

2 Appuyez sur **OK**.

Les images dans le dossier sélectionné sont affichées.

Supprimer un dossier

1 Sélectionnez le dossier à supprimer à l'étape 1 de « Affichage des images par dossier » (p.92) et appuyez sur .

L'écran de confirmation de suppression apparaît.

2 Sélectionnez **[Supprimer]** puis appuyez sur **OK**.

Le dossier sélectionné et toutes les images qu'il contient sont supprimés.

Lorsque le dossier contient des images protégées, sélectionnez **[Tout supprimer]** ou **[Tout conserver]**.

Affichage des images par date de prise de vue

Les images sont regroupées et affichées par date de prise de vue.

1 Appuyez sur **INFO** à l'étape 1 de « Affichage d'images multiples » (p.91).

L'écran de sélection du style d'affichage apparaît.

2 Sélectionnez [Affichage bande film&calendrier].



Date
de prise
de vue

Imagette

Opérations possibles



Sélectionne une date de prise de vue.



Sélectionne une image prise à la date de prise de vue sélectionnée.



vers la
droite

Montre l'image sélectionnée dans l'affichage une image.



Supprime l'image sélectionnée.

3 Appuyez sur **OK**.

L'image sélectionnée apparaît dans l'affichage une image.

Lecture en continu (Diaporama)

1 Sélectionnez dans la palette du mode lecture.

Démarrage diaporama.

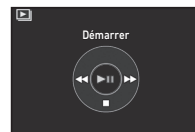

Opérations possibles



Pause/reprise de la lecture.



Affiche l'image précédente.



Affiche l'image suivante.



Interrompt la lecture.



Ajuste le volume sonore de la séquence vidéo.

Une fois que toutes les images ont été lues, l'appareil revient en mode affichage une image.

Aide-mémoire

- Vous pouvez modifier les réglages de [Durée affichage], [Fondu enchaîné], [Répéter lecture] et [Lecture vidéo auto] pour un diaporama dans [Diaporama] du menu  1. Un diaporama peut aussi être lancé depuis l'écran de réglage Diaporama.

Lorsque [Lecture vidéo auto] est réglé sur (Arrêt), appuyez sur **OK** pendant un diaporama pour lire une vidéo.

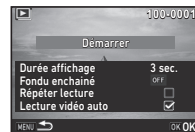

Affichage de rotation d'images

Les informations de rotation d'image sont enregistrées pendant la prise de vue avec l'appareil tenu à la verticale.

Lorsque [Rotation image auto] dans [Affichage LCD] du **►1** est réglé sur (Marche), l'image pivote automatiquement en fonction des informations de rotation pendant la lecture (réglage par défaut).

Les informations concernant la rotation d'une image peuvent être modifiées en procédant comme ci-dessous.

4

Lecture

1 Affichez l'image à modifier dans l'affichage une image.

2 Sélectionnez  dans la palette du mode lecture.

L'image sélectionnée pivote par étapes de 90° et les quatre imagettes sont affichées.

3 Utilisez ▲▼◀▶ pour sélectionner le sens de rotation souhaité puis appuyez sur **OK.**

Les informations de rotation de l'image sont enregistrées, puis l'appareil revient en mode affichage une image.

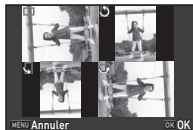

⚠ Attention

- Lorsque [20 Enregistremt info rotation] est réglé sur [Arrêt] dans le menu **C3**, les informations concernant la rotation de l'image ne sont pas enregistrées.
- Vous ne pouvez pas modifier les informations de rotation d'image dans les cas suivants.
 - Images protégées,
 - Images sans informations de rotation,
 - Lorsque [Rotation image auto] dans l'option [Affichage LCD] du menu **►1** est réglé sur (Arrêt).
- Les fichiers vidéo ne peuvent pas être orientés.

Branchement de l'appareil à un équipement AV

Branchez à un équipement AV, comme un téléviseur, équipé d'une prise HDMI pour afficher des images Live View pendant la prise de vue ou pour lire des images en mode lecture. Assurez-vous de disposer d'un câble HDMI disponible dans le commerce équipé d'une prise HDMI (type D).

1 Éteignez l'équipement audiovisuel et l'appareil.

2 Ouvrez le cache des ports de l'appareil et branchez le câble à la prise HDMI.

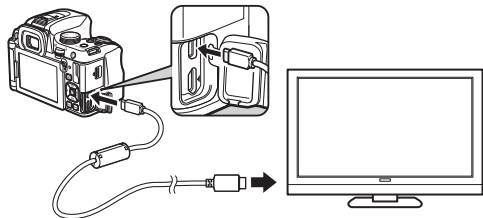

3 Raccordez l'autre extrémité du câble à l'entrée de l'équipement audiovisuel.

4 Allumez l'équipement audiovisuel et l'appareil.

L'appareil se met en marche en mode HDMI et les informations relatives à l'appareil apparaissent sur l'écran de l'équipement audiovisuel raccordé.

⚠ Attention

- Lorsque l'appareil est branché à un équipement AV, rien ne s'affiche sur l'écran de l'appareil. De même, vous ne pouvez pas régler le volume sur l'appareil. Réglez le volume sonore sur l'équipement AV.

🕒 Aide-mémoire

- Consultez le mode d'emploi de l'appareil AV et sélectionnez une entrée vidéo appropriée pour brancher l'appareil.
- Par défaut, la résolution maximum prise en charge à la fois par l'équipement AV et l'appareil est automatiquement sélectionnée. S'il ne lit pas correctement les images, modifiez le réglage dans [Sortie HDMI] du menu **3**.
- Il est recommandé d'utiliser le kit adaptateur secteur en option en cas d'utilisation prolongée de l'appareil. (p.44)

Édition et traitement des images

Modification de la taille des images

⚠ Attention

- Seules les images JPEG enregistrées avec cet appareil peuvent être redimensionnées ou recadrées.
- Les images déjà redimensionnées ou recadrées à la taille de fichier minimale ne peuvent pas être traitées.

Changement du nombre de pixels enregistrés (Redimensionner)

Change le nombre de pixels enregistrés de l'image sélectionnée et l'enregistre comme nouveau fichier.

1 Affichez l'image à modifier dans l'affichage une image.

2 Sélectionnez  dans la palette du mode lecture. L'écran de sélection du nombre de pixels enregistrés apparaît.

3 Utilisez  pour sélectionner le nombre de pixels enregistrés puis appuyez sur **OK**.

Vous pouvez sélectionner une taille d'image plus petite que celle de l'image initiale.

L'écran de confirmation de sauvegarde apparaît.



4 Sélectionnez [Enregistrer] puis appuyez sur **OK**.

Recadrer une partie de l'image (Recadrer)

Ne recadre que la zone souhaitée de l'image sélectionnée et l'enregistre comme nouveau fichier.

1 Affichez l'image à modifier dans l'affichage une image.

2 Sélectionnez  dans la palette du mode lecture. Le cadre de recadrage permettant de spécifier la taille et la position de la zone à recadrer apparaît à l'écran.

3 Spécifiez la taille et la position de la zone à recadrer.



Opérations possibles



Modifie la taille du cadre de recadrage.



Déplace le cadre de recadrage.



Modifie la longueur/largeur ou le réglage de la rotation d'image.



Fait pivoter le cadre de recadrage (uniquement lorsque cela est possible).

4 Appuyez sur **OK**.



L'écran de confirmation de sauvegarde apparaît.

5 Sélectionnez [Enregistrer] puis appuyez sur **OK**.

Correction du moiré

Réduit le moiré des images.

- 1 Affichez l'image à modifier dans l'affichage une image.**
- 2 Sélectionnez  dans la palette du mode lecture.**
Si l'image ne peut pas être éditée, [Cette image ne peut être traitée] apparaît.

- 3 Utilisez   pour sélectionner le niveau de correction et appuyez sur .**

L'écran de confirmation de sauvegarde apparaît.



- 4 Sélectionnez [Enregistrer] puis appuyez sur .**

Attention

- La fonction Correction moiré peut être utilisée uniquement pour les images JPEG prises avec cet appareil.

Traitement des images à l'aide de filtres numériques

- 1 Affichez l'image à modifier dans l'affichage une image.**
- 2 Sélectionnez  dans la palette du mode lecture.**
L'écran de sélection des filtres apparaît.

- 3 Sélectionnez un filtre.**

Utilisez  pour sélectionner une autre image.



| | |
|------------------------|------------------|
| Ajust paramètr. base | Filtre croquis |
| Extraire couleur | Aquarelle |
| Remplacer couleur | Pastel |
| Photos créatives | Postérisation |
| Rétro | Miniature |
| Contraste élevé | Doux |
| Ombres | Scintillement |
| Inverser couleur | Fish-eye |
| Unicolore renforcé | Filtre étirement |
| Monochrome renforcé | Monochrome |
| Amplification des tons | |

Passez à l'étape 7 si vous n'avez pas besoin de modifier les paramètres.

- 4 Appuyez sur .**

L'écran de réglage des paramètres apparaît.

5 Définissez les paramètres.



Opérations possibles

-
- ▲▼ Sélectionne un paramètre.
-
- ◀▶ Ajuste la valeur.
-

6 Appuyez sur **OK**.

L'écran de l'étape 3 apparaît de nouveau.

7 Appuyez sur **OK**.

L'écran de confirmation de sauvegarde apparaît.

8 Sélectionnez **[Filtre(s) supplémentaire(s)]** ou **[Enregistrer]** et appuyez sur **OK**.

Sélectionnez [Filtre(s) supplémentaire(s)] lorsque vous voulez appliquer des filtres supplémentaires à la même image. L'écran de l'étape 3 réapparaît.

⚠ Attention

- Seules les images JPEG et RAW enregistrées avec cet appareil peuvent être retouchées à l'aide des filtres numériques.
- Les images RAW enregistrées avec Prise de vue HDR ou Résolution déplacement pixels ne peuvent pas être traitées avec Filtre numérique.

📌 Aide-mémoire

- Il est possible d'appliquer jusqu'à 20 filtres, y compris un filtre numérique au cours de la prise de vue (p.85), sur la même image.

Imitation des effets de filtre

Récupère le réglage de l'image sélectionnée avec des effets de filtre et applique les mêmes effets de filtre à d'autres images.

1 Affichez une image traitée par filtre dans l'affichage une image.

2 Sélectionnez **[F]** dans la palette du mode lecture.

3 Sélectionnez [Imitation effets filtre] puis appuyez sur **[OK]**.

Les effets de filtre utilisés pour l'image sélectionnée apparaissent.



4 Pour vérifier les détails des paramètres, appuyez sur **[INFO]**.

Appuyez sur **[INFO]** de nouveau pour revenir à l'écran précédent.



5 Appuyez sur **[OK]**.

L'écran de sélection de l'image apparaît.

6 Utilisez **[F]** pour sélectionner une image à laquelle appliquer les mêmes effets de filtre puis appuyez sur le bouton **[OK]**.

Vous ne pouvez sélectionner qu'une image qui n'a pas été traitée à l'aide de filtres. L'écran de confirmation de sauvegarde apparaît.



7 Sélectionnez [Enregistrer] puis appuyez sur **[OK]**.

Aide-mémoire

- Si [Recherche image d'origine] est sélectionné à l'étape 3, l'image originale avant application des filtres numériques peut être récupérée.

Montage de séquences vidéo



- 1 Affichez la séquence vidéo à modifier dans l'affichage une image.**
- 2 Sélectionnez  dans la palette du mode lecture.**
L'écran d'édition des séquences vidéo apparaît.
- 3 Sélectionnez l'endroit où vous voulez diviser la séquence vidéo.**

La vue au point de division s'affiche en haut de l'écran.

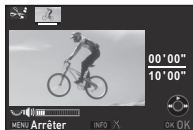
Vous pouvez sélectionner jusqu'à quatre endroits pour diviser la séquence vidéo d'origine en cinq segments.



Opérations possibles

| | |
|---|---|
| ▲ | Démarre/met en pause la lecture d'une séquence vidéo. |
| ▶ | Avance d'une vue (pendant une pause). |
| Appuyez sur ▶ et maintenez-le enfoncé | Lecture avant rapide. |
| ◀ | Recule d'une vue (pendant une pause). |
| Appuyez sur ◀ et maintenez-le enfoncé | Lecture arrière rapide. |
|  | Ajuste le volume sonore. |
|  | Confirme/annule le point de division sélectionné. |

Passez à l'étape 7 si vous ne voulez pas supprimer de segments.

- 4 Appuyez sur .**
L'écran permettant de sélectionner le ou les segments à supprimer s'affiche.

- 5 Utilisez ◀▶ pour déplacer le cadre de sélection et appuyez sur .**

Le ou les segments à supprimer sont spécifiés. (Vous pouvez supprimer plusieurs segments en une fois.)

Appuyez sur  de nouveau pour annuler la sélection.



6 Appuyez sur **MENU**.

L'écran de l'étape 3 apparaît de nouveau.

7 Appuyez sur **OK**.

L'écran de confirmation de sauvegarde apparaît.

8 Sélectionnez **[Enregistrer]** puis appuyez sur **OK**.

☉ Aide-mémoire

- Sélectionnez les points de division dans l'ordre chronologique en partant du début de la séquence vidéo. Lorsque vous annulez les points de division sélectionnés, annulez chacun d'eux en revenant en arrière (depuis la fin de la séquence vidéo vers le début). Dans un ordre autre que celui qui est spécifié, vous ne pouvez ni sélectionner des points de division ni annuler les sélections des points de division.

Développement d'images RAW

Vous pouvez développer des images RAW en images JPEG et les enregistrer comme des nouveaux fichiers.

1 Sélectionnez **RAW** dans la palette du mode lecture.

L'écran permettant de sélectionner le type de traitement apparaît.

2 Sélectionnez l'option voulue et appuyez sur **OK**.

| | |
|--------------------------------------|---|
| Sélectionner une image | Développe une image. |
| Sélectionner plusieurs images | Développe jusqu'à 500 images avec les mêmes réglages. |
| Sélect° dossier | Développe jusqu'à 500 images dans le dossier sélectionné avec les mêmes réglages. |

Si vous avez sélectionné [Sélectionner une image], passez à l'étape 6.

L'écran de sélection des images/du dossier apparaît.

3 Sélectionnez une ou plusieurs images ou un dossier.

Reportez-vous à l'étape 2, « Suppression des images sélectionnées » (p.91), pour savoir comment sélectionner une ou plusieurs images.

Passez à l'étape 5 si un dossier est sélectionné.

4 Appuyez sur **INFO**.

L'écran permettant de sélectionner la méthode de réglage des paramètres s'affiche.

5 Sélectionnez la méthode de réglage des paramètres et appuyez sur **OK**.



| | |
|---|--|
| Développer les images comme prise de vue | Vous permet de modifier uniquement le rapport longueur/largeur, les pixels enregistrés JPEG, la qualité JPEG et l'espace couleurs. |
| Développer les images avec réglages modifiés | Vous permet de modifier tous les éléments de réglage. |

6 Sélectionnez l'élément de réglage à modifier.



| | |
|--------------------------------|--------------------------------|
| Balance des blancs | Correction distorsion |
| Personnalisation image | Correct° illum. périph. |
| Sensibilité | Ajust aberrat° chroma |
| Clarté | Correction diffraction |
| Ton chair | Correct°frange couleur |
| Filtre numérique | Longueur/largeur |
| Prise de vue HDR/ | Pixels enregistrés.JPEG |
| Pixel Shift Resolution | Qualité JPEG |
| Compens° ombres | Espace couleurs |
| Réduct° bruit ISO élevé | |

Opérations possibles

| | |
|-------------|---|
| | Sélectionne une autre image (en affichage une image). |
| | Sélectionne un élément de réglage. |
| | Modifie la valeur. |
| INFO | Contrôle l'image. |
| OK | Effectue des réglages détaillés. |

7 Utilisez **▲▼◀▶** pour sélectionner [JPEG→] et appuyez sur **OK**.

L'écran de confirmation de sauvegarde apparaît.

8 Sélectionnez [Enregistrer] puis appuyez sur **OK**.

Lorsque vous avez sélectionné [Sélectionner une image], choisissez entre [Poursuivre] ou [Quitter], et appuyez sur **OK**.

⚠ Attention

- Seules les images RAW enregistrées avec cet appareil peuvent être développées.
- Pour les images RAW prises lorsque le mode de déclenchement est réglé sur [Sur-impression] ou sur [Compo prise de vue intervalle], les caractéristiques Correction objectif ne peuvent pas être utilisées.

🧠 Aide-mémoire

- Lorsque [Sélectionner plusieurs images] ou [Sélect° dossier] est sélectionné à l'étape 2, un dossier avec un nouveau numéro est créé et les images JPEG sont enregistrées dans le nouveau dossier.
- Pour [Prise de vue HDR] et [Pixel Shift Resolution], les paramètres de l'une ou l'autre des deux fonctions utilisées durant la prise de vue peuvent être modifiés.
- Avec le logiciel « Digital Camera Utility 5 » fourni, vous pouvez développer des images RAW sur un ordinateur.

Copie d'une image sur un ordinateur

Branchez l'appareil sur l'ordinateur à l'aide d'un câble USB. Assurez-vous de disposer d'un câble USB disponible dans le commerce équipé d'une prise micro B.

- 1 Allumez l'ordinateur.**
- 2 Mettez l'appareil hors tension.**
- 3 Ouvrez le cache des ports de l'appareil et connectez le câble USB à la prise USB.**

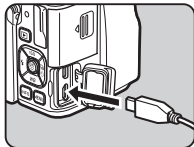

- 4 Connectez le câble USB au port USB de l'ordinateur.**
- 5 Mettez l'appareil sous tension.**
L'appareil est reconnu comme un disque amovible.
- 6 Enregistrez sur l'ordinateur les images prises avec votre appareil photo.**
- 7 Déconnectez l'appareil de l'ordinateur.**

⚠ Attention

- L'appareil ne peut pas être utilisé pendant qu'il est connecté à un ordinateur. Pour utiliser l'appareil, mettez fin à la connexion USB sur l'ordinateur, puis mettez l'appareil hors tension et retirez le câble USB.
- Si la boîte de dialogue « K-70 » s'affiche sur l'écran de l'ordinateur à l'étape 5, sélectionnez [Open folder to view files] puis cliquez sur le bouton OK.

📖 Aide-mémoire

- Reportez-vous à « Environnement d'exploitation pour la connexion USB et le logiciel fourni » (p.149) pour connaître la configuration requise pour brancher l'appareil à un ordinateur à l'aide d'un câble USB disponible dans le commerce et pour utiliser le logiciel.
- Le mode de connexion USB lorsque vous raccordez l'appareil à un ordinateur peut être réglé dans [Connexion USB] du menu  3. Normalement, il n'est pas nécessaire de modifier le réglage par défaut ([MSC]).
- Il est recommandé d'utiliser le kit adaptateur secteur en option en cas d'utilisation prolongée de l'appareil. (p.44)



Utilisation de l'appareil avec un dispositif de communication

L'appareil dispose d'une fonctionnalité Wi-Fi intégrée. En se connectant directement à un dispositif de communication, tel qu'un smartphone ou une tablette via le réseau LAN sans fil, l'appareil peut être géré à partir du dispositif de communication et les images partagées avec d'autres personnes sur les réseaux sociaux ou par e-mail.

Activation de la fonctionnalité Wi-Fi

La fonctionnalité Wi-Fi est désactivée lorsque l'appareil est mis sous tension. Activez-la selon l'une des méthodes suivantes.

- Réglage depuis les menus (p.105)
- Utilisation du bouton **Fn2** (p.105)

Lorsque la fonctionnalité Wi-Fi est activée, un bip est émis et l'icône  (blanche) indiquant l'état du LAN sans fil s'affiche sur l'écran de contrôle LCD et l'écran Live View. Lorsque  (grisé) s'affiche, la connexion avec le dispositif de communication n'a pas été établie correctement.

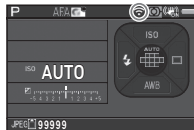

Aide-mémoire

- Même une fois que la fonctionnalité Wi-Fi est activée, elle est désactivée lorsque l'appareil est mis hors tension puis à nouveau sous tension. De même, lorsque l'appareil passe en mode , la fonctionnalité Wi-Fi est désactivée.

- Arrêt auto n'est pas disponible tant qu'une connexion Wi-Fi est établie ou que des images sont en cours de transfert. Si Arrêt auto est activé alors qu'aucune connexion n'est établie, la fonctionnalité Wi-Fi est désactivée. La fonctionnalité est activée lorsque l'appareil sort de l'option Arrêt auto.
- La fonctionnalité Wi-Fi est désactivée pendant la connexion USB.

Attention

- Ne tentez pas d'utiliser la fonctionnalité Wi-Fi dans les lieux où l'utilisation d'appareils LAN sans fil est limitée ou interdite, dans les avions par exemple.
- Lors de l'utilisation de la fonctionnalité Wi-Fi, veuillez respecter les lois et les réglementations locales concernant les communications radio.
- Si une carte mémoire avec une fonction LAN sans fil intégrée (telle qu'une carte Eye-Fi ou Flucard) est utilisée, des interférences d'ondes radioélectriques peuvent se produire. Lorsque cela arrive, désactivez la fonctionnalité Wi-Fi de l'appareil.

1 Sélectionnez [Wi-Fi] dans le menu 3 et appuyez sur ►.

L'écran [Wi-Fi] apparaît.

2 Réglez [Mode fonctionnement] sur [ON].

Sélectionnez [OFF] pour désactiver la fonctionnalité Wi-Fi.



3 Appuyez deux fois sur [MENU].

Aide-mémoire

- À l'étape 2, sélectionnez [Infos communication] pour vérifier le SSID, le mot de passe et l'adresse MAC du LAN sans fil. Ou bien sélectionnez [Réinitialisation réglages] pour réinitialiser les réglages à leurs valeurs par défaut.

Utilisation du bouton **Fx2**

1 Appuyez sur **Fx2** et maintenez-le enfoncé dans l'affichage une image du mode lecture.

Un bip retentit et [Wi-Fi activé] apparaît à l'écran.

Appuyez à nouveau sur **Fx2** et maintenez-le enfoncé pour désactiver la fonctionnalité Wi-Fi.

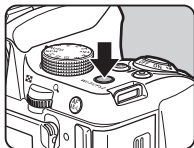

Attention

- Par défaut, vous pouvez activer et désactiver la fonction Wi-Fi en appuyant sur **Fx2** et en le maintenant enfoncé. Si la fonction du bouton **Fx2** est modifiée dans [Bouton personnalisat°] du menu 5, vous ne pouvez pas activer et désactiver la fonction Wi-Fi avec **Fx2**. (p.115)

Fonctionnement de l'appareil avec un dispositif de communication

Les fonctions suivantes peuvent être utilisées en connectant l'appareil à un dispositif de communication par Wi-Fi et en utilisant l'application Image Sync dédiée.

| | |
|---------------------------------|---|
| Prise de vue à distance | Affiche l'image Live View de l'appareil sur le dispositif de communication, puis permet le contrôle des réglages d'exposition et la prise de vue en utilisant le dispositif de communication. |
| Visualisation de l'image | Affiche les images enregistrées sur la carte mémoire insérée dans l'appareil sur le dispositif de communication et importe les images sur le dispositif de communication. |

Image Sync prend en charge iOS et Android, et peut être téléchargé sur App Store ou sur Google Play Store. Pour connaître les systèmes d'exploitation pris en charge et d'autres précisions, consultez le site de téléchargement.

🔍 Aide-mémoire

- Les captures d'écran d'Image Sync utilisées dans ce manuel sont tirées de l'appli en développement et peuvent différer de l'affichage réel. La disposition de l'écran et les éléments peuvent aussi changer pour des raisons telles la mise à niveau de la version de l'application.
- Pour des précisions sur l'utilisation du dispositif de communication, reportez-vous au manuel d'utilisation du dispositif concerné.

Connexion entre l'appareil et un dispositif de communication

Connectez l'appareil et un dispositif de communication par Wi-Fi et lancez Image Sync installé sur le dispositif de communication.

Lorsqu'un dispositif Android est utilisé

1 Réglez la fonctionnalité LAN sans fil (Wi-Fi) sur MARCHÉ sur le dispositif de communication.

2 Lancez Image Sync sur le dispositif de communication.

L'écran de sélection de l'appareil s'affiche sur le dispositif de communication.

3 Touchez [PENTAX K-70].

L'écran [Choose a Network] (Choisir un réseau) s'affiche sur le dispositif de communication.



4 Touchez [PENTAX_xxxxxx] dans [Network List] (Liste des réseaux).

L'écran [Enter Password] (Entrer mdp) apparaît.



5 Saisissez le mot de passe et touchez [Connect] (Se connecter).

Une connexion Wi-Fi est établie entre l'appareil et le dispositif de communication.

La liste d'images apparaît sur l'écran Image Sync.

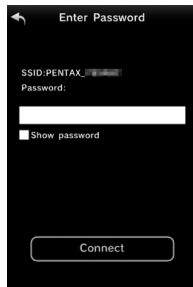

🔍 Aide-mémoire

- Consultez [Infos communication] dans l'option [Wi-Fi] du menu  3 pour le mot de passe par défaut. (p.105)

Lorsqu'un dispositif IOS est utilisé

1 Réglez la fonctionnalité LAN sans fil (Wi-Fi) sur MARCHÉ sur le dispositif de communication.

2 Touchez [PENTAX_xxxxxx] dans la liste des réseaux Wi-Fi détectés.

3 Saisissez le mot de passe et touchez [Join] (Rejoindre).

Une connexion Wi-Fi est établie entre l'appareil et le dispositif de communication.

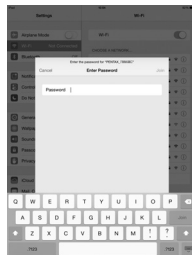

4 Lancez Image Sync sur le dispositif de communication.

Image Sync est lancé et la liste des images s'affiche.

Écrans d'Image Sync

Faites un glissement vers la droite ou la gauche pour passer d'un écran à l'autre.

Liste d'images de l'application

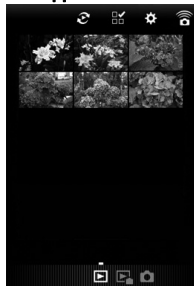

Liste d'images de l'appareil



Mode



Aide-mémoire

- Vous pouvez aussi changer les modes de fonctionnement en appuyant sur les boutons affichés en bas de chaque écran.

Prise de vue avec un dispositif de communication

L'image Live View image de l'appareil et les boutons pour la prise de vue s'affichent sur l'écran de prise de vue d'Image Sync.

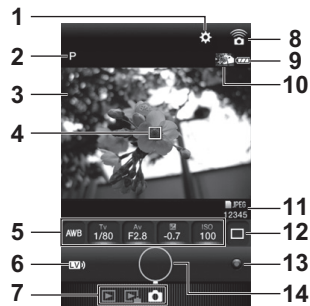

- 1 Réglages (p.113)
- 2 Mode d'enregistrement
- 3 Live View
- 4 Plage AF
- 5 Balance des blancs, Vitesse obturation, Valeur d'ouverture, Correction IL, Sensibilité
- 6 Live View activé/désactivé
- 7 Modes de fonctionnement
- 8 Icône de communication
- 9 Usure de la batterie
- 10 Imagerie de la dernière photo prise (lorsque vous appuyez dessus, la liste d'images de l'appareil s'affiche)
- 11 Format fichier, Capacité de stockage image
- 12 Mode déclenchement
- 13 Bouton vert
- 14 Déclencheur

1 Configurez les réglages de base sur l'appareil.

2 Vérifiez l'image Live View sur l'écran de prise de vue d'Image Sync.



3 Modifiez les réglages en utilisant Image Sync selon les besoins.



Touchez un élément et sélectionnez une valeur dans la liste.



4 Lorsque la méthode de mise au point est réglée sur **AF**, touchez la position où vous voulez effectuer la mise au point automatique sur l'image Live View. La mise au point automatique est effectuée sur le point touché.

5 Touchez le déclencheur. L'image enregistrée est affichée comme une image.

Attention

- La prise de vue avec Image Sync n'est pas disponible dans les cas suivants.
 - En mode 
 - Lorsque le mode de déclenchement est réglé sur une autre option que [Prise de vues vue par vue]
 - Lorsque l'appareil est connecté à un dispositif via la prise USB ou HDMI
 - Lors de l'utilisation de la fonction Traceur astronomique
- Les images capturées sont enregistrées dans la carte mémoire insérée dans l'appareil. La prise de vue ne peut pas être réalisée s'il n'y a pas suffisamment d'espace disponible sur la carte mémoire.

Aide-mémoire

- La prise de vue peut aussi être effectuée en touchant l'image Live View.
Réglez [Touch AF] (AF tactile) sur l'écran [Settings] (Réglages). (p.113)
- Lors d'une prise de vue avec Image Sync, le déclencheur a toujours la priorité, quel que soit le réglage de [Réglage AF.S] dans [AF avec Live View] du menu  1. (p.70)

Visualisation des images

Vous pouvez voir les images enregistrées soit sur l'appareil soit sur le dispositif de communication.

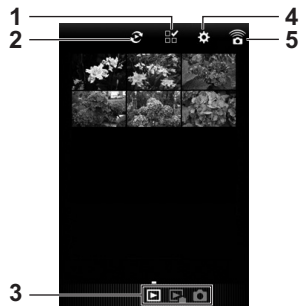

- 1 Bouton de sélection de plusieurs images
- 2 Bouton de sélection d'album (disponible pour la liste d'images de l'application uniquement)
- 3 Modes de fonctionnement
- 4 Réglages (p.113)
- 5 Icône de communication

Touchez l'imagette pour la voir dans l'affichage une image et pour vérifier ses informations de prise de vue.



Actions tactiles

Glissement vers la gauche/droite Affiche l'image précédente/suivante.

Étirement ou pincement Grossit/réduit l'image.

Sélection de l'emplacement de stockage des images

Lors de la visualisation des images sur l'affichage de la liste d'images de l'application, vous pouvez sélectionner l'emplacement de stockage des images (album) à partir de « Application » ou « Gallery » (Galerie) (ou « Camera Roll » (Liste appareil)).

1 Touchez .

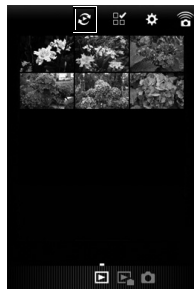

2 Sélectionnez l'album.
Les images dans l'album sélectionné sont affichées.

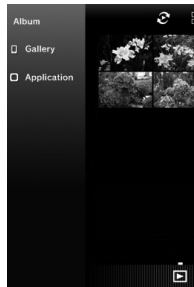

Sélection de plusieurs images

1 Touchez .

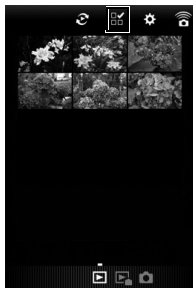

2 Touchez les images à sélectionner.

Des coches bleues apparaissent.

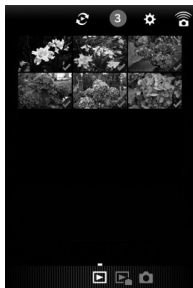

3 Appuyez et maintenez la pression sur les images sélectionnées.

4 Sélectionnez l'action souhaitée.

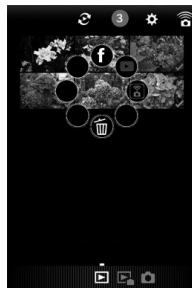

Aide-mémoire

- Lorsque vous appuyez et maintenez la pression sur l'image voulue sur l'écran d'affichage de la liste d'images ou des informations de prise de vue, le même écran qu'à l'étape 4 apparaît et vous pouvez sélectionner l'action à appliquer.

Changement des réglages

1 Touchez .



L'écran [Settings] (Réglages) apparaît.

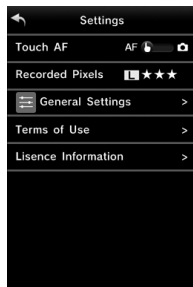

Les réglages suivants sont disponibles :

| | |
|---|--|
| Touch AF (AF tactile) | Définit si l'appareil effectue une mise au point automatique seule ou une prise de vue après la mise au point automatique lors de l'effleurement de l'image Live View. |
| Recorded Pixels (Pixels enregistrés) | Change les réglages pour le format de fichier et les pixels enregistrés JPEG. |
| General Settings (Réglages généraux) | Modifie les réglages de communication et la langue d'affichage. |

2 Touchez [General Settings] (Réglages généraux) pour modifier les réglages de communication et la langue d'affichage.

3 Touchez l'élément de réglage à modifier.

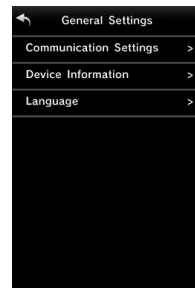

Communication Settings (Paramètres de communication)

Le mot de passe et le canal sans fil peuvent être modifiés.

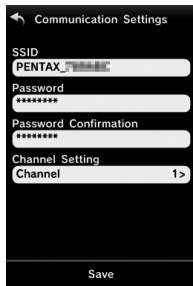

Device Information (Informations du dispositif)

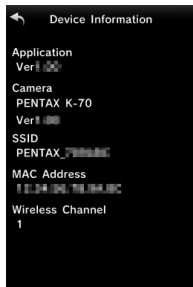

Language (Langue)

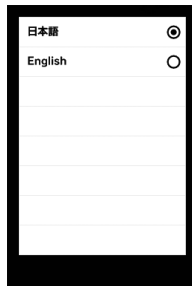

4 Modifiez les réglages et touchez ↶.

Réglages de l'appareil

Personnalisation des fonctions des boutons/molettes



Réglage du fonctionnement du bouton

Vous pouvez définir les fonctions pour le moment où vous appuyez sur **Fx1**, **Fx2** ou **AF/AE-L**.

En mode , vous pouvez définir uniquement la fonction pour le moment où vous appuyez sur **AF/AE-L**.

1 Sélectionnez [Bouton personnalisé*] dans le menu

 5 ou  2 et appuyez sur **▶**.

L'écran [Bouton personnalisé*] apparaît.

2 Sélectionnez l'élément souhaité et appuyez sur **▶**.

L'écran servant à régler la fonction de l'élément sélectionné s'affiche.

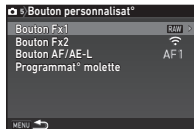

3 Appuyez sur **▶** et utilisez **▲ ▼** pour choisir la fonction à attribuer à chaque partie.

Les fonctions suivantes peuvent être attribuées à chaque partie.

| | Réglage | Fonction | Page |
|--------------------------|--------------------------------|---|---------------|
| Bouton Fx1 Bouton Fx2 | Format fichier ponctuel | Change temporairement le format de fichier. | p.116 |
| | Wi-Fi | Active ou désactive la fonctionnalité Wi-Fi. | p.105 |
| | Réglage affichage ext. | Ajuste la luminosité de l'écran pour les prises de vue en extérieur. | p.119 |
| | Écran LCD nocturne | Active ou désactive l'écran LCD nocturne. | p.137 |
| | Prévisualisation | Affiche l'image de prévisualisation pour contrôler la composition, l'exposition et la mise au point sur l'écran. | p.117 |
| | Niveau électronique | Active ou désactive l'affichage du niveau électronique dans le viseur et Live View. | p.20 |
| | Changer zone AF | Fait basculer la fonction des touches fléchées sur le mode Changer zone AF ou sur le fonctionnement par touche directe. | p.70, p.71 |

| | Réglage | Fonction | Page |
|----------------|---------------------------|--|------|
| Bouton AF/AE-L | Activer AF1 | La mise au point automatique s'effectue en appuyant sur AF/AE-L . | p.68 |
| | Activer AF2 | La mise au point automatique s'effectue lorsque vous appuyez sur AF/AE-L . La pression sur SHUTTER à mi-course est désactivée. | |
| | Désactiver AF | Lorsque vous appuyez sur AF/AE-L , la pression sur SHUTTER à mi-course est désactivée. | |
| | Verrouillage expo. | Verrouille le réglage de l'exposition. | p.58 |

4 Appuyez sur **OK**.

5 Appuyez sur **MENU**.

L'écran de l'étape 2 apparaît de nouveau.
Répétez les étapes 2 à 5.

6 Appuyez deux fois sur **MENU**.

● Aide-mémoire

- Vous pouvez vérifier les fonctions attribuées aux boutons lorsque l’Affichage guide (p.50) apparaît.
- Vous pouvez attribuer la même fonction à la fois à **Fx1** et **Fx2**.
- Lorsque [Verrouillage expo.], [Format fichier ponctuel], [Wi-Fi], [Écran LCD nocturne] ou [Niveau électronique] est affecté à un bouton, une pression sur le bouton émet un bip. Pour désactiver le bip, changez le réglage sonore pour chaque fonction dans [Effets sonores] du menu **1**. (p.35)

Réglage du format fichier ponctuel

Vous pouvez temporairement changer le format de fichier en appuyant sur **Fx1** ou **Fx2** durant la prise de vue. Par défaut, [Format fichier ponctuel] est attribué à **Fx1**. Sélectionnez le format de fichier à modifier lorsque vous appuyez sur **Fx1** ou **Fx2** pour chaque réglage de [Format fichier].

1 Réglez [Bouton Fx1] ou [Bouton Fx2] sur [Format fichier ponctuel] à l'étape 3 de « Réglage du fonctionnement du bouton » (p.115).

2 Sélectionnez ou pour [Annuler après 1 photo].

| | |
|-------------------------------------|--|
| <input checked="" type="checkbox"/> | Le format d'enregistrement revient au réglage [Format fichier] de [Réglages capture image] dans le menu 2 une fois la photo prise. |
| <input type="checkbox"/> | Le réglage est conservé jusqu'à ce que l'une des opérations suivantes soit effectuée : <ul style="list-style-type: none"> • Lorsque vous appuyez de nouveau sur Fx1 ou Fx2 • Lorsque vous appuyez sur ▶, MENU ou INFO, ou que le sélecteur de mode ou l'interrupteur principal est tourné |

3 Sélectionnez le format de fichier lorsque vous appuyez sur **Fx1** ou **Fx2**.

Le côté gauche correspond au réglage de [Format fichier] et le côté droit au format de fichier modifié lorsque vous appuyez sur **Fx1** ou **Fx2**.

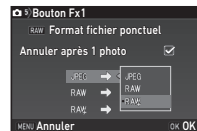

4 Appuyez trois fois sur le bouton **MENU**.

L'appareil revient à l'état de pause.



Réglage de la prévisualisation

Vous pouvez afficher l'image de prévisualisation en appuyant sur **Fx1** ou **Fx2** avant la prise de vue.

1 Réglez [Bouton Fx1] ou [Bouton Fx2] sur [Prévisualisation] à l'étape 3 de « Réglage du fonctionnement du bouton » (p.115).

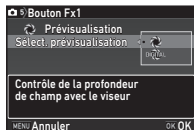
2 Sélectionnez une méthode de prévisualisation dans [Sélect. prévisualisation] puis appuyez sur **OK.**



| | |
|---|--|
|  Prévisualisation optique | Active la fonction de prévisualisation optique pour contrôler la profondeur de champ avec le viseur. |
|  Prévisu. numérique | Active la fonction de prévisualisation numérique pour contrôler la composition, l'exposition et la mise au point sur l'écran. Vous pouvez grossir ou enregistrer l'image de prévisualisation. |

Passez à l'étape 4 lorsque  est sélectionné.

3 Appuyez sur **▼ et sélectionnez ou pour chaque élément de menu.**

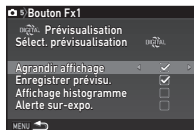

4 Appuyez trois fois sur le bouton **MENU.**
L'appareil revient à l'état de pause.



Aide-mémoire

- La prévisualisation optique est toujours utilisée dans les situations suivantes indépendamment du réglage.
 - Lorsque le mode de déclenchement est réglé sur [Prise de vues miroir verrouillé], [Sur-impression] ou [Intervallomètre]
 - Lors de l'utilisation de la fonction Traceur astronomique
 - En mode 

Attention

- Les effets de certaines fonctions ne peuvent pas être vérifiés pendant Prévisualisation numérique ou ils ne sont pas appliqués à l'image de prévisualisation enregistrée.

Réglage du fonctionnement de la molette

Pour chaque mode d'exposition, vous pouvez définir les fonctions lorsque vous actionnez  et  et lorsque vous appuyez sur **O**.



La fonction peut être définie pour les modes d'exposition autres que **B**.

- 1** Sélectionnez [Programmat° molette] dans [Bouton personnalisat°] du menu  5 ou  2 et appuyez sur **▶**.



L'écran [Programmat° molette] apparaît.

- 2** Sélectionnez un mode d'exposition et appuyez sur **▶**.

L'écran du mode d'exposition sélectionné apparaît.

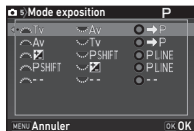
- 3** Appuyez sur **▶** et utilisez **▲▼** pour sélectionner l'association de fonctions lorsque vous actionnez  et  et lorsque vous appuyez sur **O**.



| | |
|---|---------------------------------|
| Tv | Changer la vitesse d'obturation |
| Av | Changer la valeur d'ouverture |
| ISO | Changer la sensibilité |
|  | Correction IL |
|  | Retour au mode P |
| P SHIFT | Changement programme |
| P LINE | Ligne de programme |
| - | Non disponible |

- 4** Appuyez sur **OK**.





- 5** Appuyez sur **MENU**.

L'écran [Programmat° molette] s'affiche de nouveau.

Répétez les étapes 2 à 5.

- 6** Appuyez deux fois sur **MENU**.

Aide-mémoire

- Si vous sélectionnez [Sens de rotation] à l'étape 2, vous pouvez inverser l'effet obtenu en tournant  ou .
- Vous pouvez vérifier les fonctions attribuées à ,  et **O** lorsque l'Affichage guide (p.50) apparaît.

Réglage du moniteur et des voyants lumineux



Réglages affichage LCD

Vous pouvez régler la luminosité, la saturation et la couleur de l'écran.

1 Sélectionnez [Réglages affichage LCD] dans le menu ↖2 et appuyez sur ►.

L'écran [Réglages affichage LCD] apparaît.

2 Ajustez la luminosité, la saturation et la couleur.

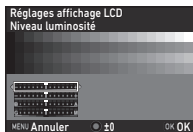

Opérations possibles

- ▲▼ Sélectionne un paramètre.
- ◀▶ Ajuste la valeur.
- Rétablit la valeur d'ajustement au réglage par défaut.

3 Appuyez sur OK.

Le menu ↖2 réapparaît.

Réglage affichage ext.

Si l'affichage de l'écran est difficilement visible lorsque vous prenez des photos en extérieur ou dans d'autres situations, réglez la luminosité de l'écran dans [Réglage affichage ext.] du menu ↖2.

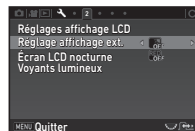

● Aide-mémoire

- Lorsque [Réglage affichage ext.] est assigné à **Fx1** ou **Fx2** dans [Bouton personnalis*] du menu 5, vous pouvez régler la luminosité de l'écran d'une simple pression sur un bouton. (p.115)

Voyants lumineux

Vous pouvez définir si vous voulez que chaque voyant lumineux de [Voyants lumineux] dans le menu ↖2 s'allume.

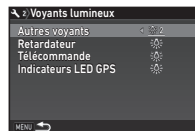

| | |
|----------------------------|----------------------|
| Autres voyants | Forte, Faible, Arrêt |
| Retardateur | Marche, Arrêt |
| Télécommande | Marche, Arrêt |
| Indicateurs LED GPS | Marche, Arrêt |

Enregistrement des réglages fréquemment utilisés

5

Trois réglages prédéfinis en usine —TONALITÉ CLAIRE, HDR PAYSAGE et ASTROPHOTO— sont attribués de **U1** à **U3** sur le sélecteur de mode. Vous pouvez enregistrer les réglages favoris de votre appareil de **U1** à **U3** et ainsi remplacer les réglages prédéfinis.

Les paramètres suivants peuvent être sauvegardés :

| | |
|---|---|
| Mode exposition (P, Sv, Tv, Av, TAv, M, B) | Mode déclenchement |
| Sensibilité | Balance des blancs |
| Correction IL | Personnalisation image |
| Zone active AF | Réglages de menu  |
| Mode Flash | (avec des exceptions) |
| | Réglages de menu C |

6

Réglages

Enregistrement des réglages

- 1 Définissez le mode d'exposition et tous les réglages nécessaires à enregistrer.
- 2 Sélectionnez [Sauvegarde mode USER] dans le menu  5 et appuyez sur ►.
L'écran [Sauvegarde mode USER] apparaît.
- 3 Sélectionnez [Enregistrer réglages] et appuyez sur ►.
L'écran [Enregistrer réglages] apparaît.



4 Sélectionnez un mode USER de [USER1] à [USER3] et appuyez sur ►.

5 Sélectionnez [Sauvegarder] puis appuyez sur **OK**.
L'écran de l'étape 3 apparaît de nouveau.

⚠ Attention

- [Sauvegarde mode USER] ne peut pas être sélectionné lorsque le sélecteur de mode est réglé sur **AUTO** ou **SCN**.

🧠 Aide-mémoire

- Les réglages enregistrés comme mode USER peuvent s'afficher à l'écran lorsque vous sélectionnez [Vérifier réglages sauvegardés] à l'étape 3.
- Pour rétablir les valeurs par défaut des réglages enregistrés, sélectionnez [Réinitialiser mode USER] à l'étape 3.

Modification d'un nom de réglage

Vous pouvez modifier le nom du mode USER dans lequel vous avez enregistré des réglages.

- 1 Sélectionnez [Renommer USER] à l'étape 3 de « Enregistrement des réglages » (p.120) et appuyez sur ►.
L'écran [Renommer USER] apparaît.
- 2 Sélectionnez un mode USER de [USER1] à [USER3] et appuyez sur ►.
L'écran de saisie de texte apparaît.

3 Changez le texte.

Vous pouvez saisir jusqu'à 18 caractères alphanumériques et symboles d'un octet.

Curseur de sélection
du texte

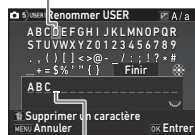

Curseur de saisie
de texte

Opérations possibles



Déplace le curseur de sélection du texte.



Déplace le curseur de saisie de texte.



Bascule entre majuscules et minuscules.



Entre un caractère sélectionné avec le curseur de sélection de texte à la position du curseur de saisie de texte.



Supprime un caractère à la position du curseur de saisie de texte.

4 Après la saisie du texte, déplacez le curseur de sélection du texte sur [Finir] puis appuyez sur **OK**.

L'écran [Renommer USER] s'affiche de nouveau.

Utilisation du mode USER enregistré

1 Positionnez le sélecteur de mode sur U1 à U3.

Le nom du mode USER s'affiche. Utilisez ▲▼ pour vérifier les réglages enregistrés.



2 Modifiez les paramètres si nécessaire.

Le mode d'exposition peut être modifié dans [Mode exposition] du menu 1.

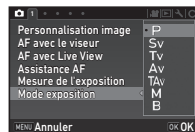

Aide-mémoire

- Les réglages modifiés à l'étape 2 ne sont pas enregistrés en tant que réglages du mode USER. Lorsque l'appareil est mis hors tension, il revient aux réglages USER sauvegardés. Pour changer les réglages sauvegardés, enregistrez de nouveau les réglages du mode USER.

Affichage de la date et l'heure locales de la ville spécifiée





La date et l'heure réglées dans les réglages initiaux (« Réglages initiaux » (p.47)) servent de date et d'heure de l'endroit où vous vous trouvez et correspondent à la date et l'heure de prise de vue pour les images.

Le réglage de la destination sur un lieu autre que votre localisation actuelle vous permet d'afficher la date et l'heure locales sur l'écran lorsque vous voyagez à l'étranger et aussi d'enregistrer des images horodatées avec la date et l'heure locales.

1 Sélectionnez [Heure monde] dans le menu .

L'écran [Heure monde] apparaît.

2 Sélectionnez l'heure que vous souhaitez afficher dans [Réglage de l'heure].

 (Ville de résidence)
ou  (Destination)
peut être sélectionné.

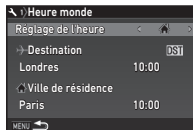

3 Sélectionnez [Destination] et appuyez sur .

L'écran [ Destination] apparaît.

4 Utilisez pour sélectionner une ville.

Utilisez  pour modifier la région.

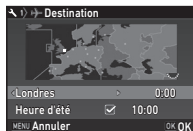



5 Sélectionnez [Heure d'été] et utilisez pour sélectionner ou .

6 Appuyez sur **OK**.

L'écran de l'étape 2 apparaît de nouveau.

7 Appuyez deux fois sur **MENU**.

Aide-mémoire

- Reportez-vous à « Liste des villes Heure monde » (p.148) pour connaître les villes qui peuvent être sélectionnées comme ville de résidence ou destination.
- Sélectionnez [ Ville de résidence] à l'étape 3 pour modifier le réglage de la ville et de l'horaire d'été (DST) de la ville de résidence.
-  et la date et l'heure locales apparaissent dans le panneau de contrôle lorsque [Réglage de l'heure] est réglé sur .

Sélection des réglages à enregistrer dans l'appareil



Les valeurs de réglage de la plupart des fonctions de l'appareil sont sauvegardées même si l'appareil est mis hors tension. Pour les réglages des fonctions suivantes, vous pouvez choisir d'enregistrer les réglages () ou de ramener les réglages à leurs valeurs par défaut () lorsque l'appareil est mis hors tension. Paramétrez dans [Mémoire] du menu  5.

Sensibilité
Correction IL
Mode Flash
Compens. expo flash
Mode déclenchement
Balance des blancs
Personnalisation image
Clarté

Ton chair
Filtre numérique
Prise de vue HDR
Pixel Shift Resolution
Affichage info p.de vue
Affichage info lecture
Réglage affichage ext.
Écran LCD nocturne

Aide-mémoire

- Lorsque [Réinit.] dans le menu  5 est activé, tous les réglages de la mémoire reprennent leurs valeurs par défaut.

Réglages de la gestion des fichiers

Protéger des images de l'effacement (Protéger)

Il est possible de prévenir toute suppression accidentelle d'image.

⚠ Attention

- Même les images protégées sont supprimées lors du formatage de la carte mémoire insérée.

1 Sélectionnez **On** dans la palette du mode lecture.

L'écran permettant de sélectionner le type de traitement apparaît.

2 Sélectionnez **[Sélect° images]** ou **[Sélect° dossier]** et appuyez sur **OK**.



3 Sélectionnez la ou les images ou le dossier à protéger.

Reportez-vous à l'étape 2, « Suppression des images sélectionnées » (p.91), pour savoir comment sélectionner une ou plusieurs images.

Passez à l'étape 5 lorsque **[Sélect° dossier]** est sélectionné.

4 Appuyez sur **INFO**.

L'écran de confirmation apparaît.

5 Sélectionnez **[Protéger]** puis appuyez sur **OK**.

📌 Aide-mémoire

- Pour protéger toutes les images enregistrées dans la carte mémoire, sélectionnez **[Protéger toutes les images]** du menu **1**.

Sélection des réglages des dossiers/ fichiers



Créer nouveau dossier

Lorsque [Créer nouveau dossier] est sélectionné dans le menu  4, un dossier est créé avec un nouveau numéro lorsque l'image suivante est enregistrée.

⚠ Attention

- Vous ne pouvez pas créer successivement plusieurs dossiers.

🧠 Aide-mémoire

- Un nouveau dossier est automatiquement créé dans les cas suivants.
 - Lorsque le mode de déclenchement est réglé sur [Intervallomètre] (p.78)
 - Lorsque vous avez sélectionné [Sélectionner plusieurs images] ou [Sélect° dossier] pour [Développement RAW] de la palette du mode lecture (p.101)

Nom de dossier

Lorsque des images sont prises avec cet appareil, un dossier est créé automatiquement et les images prises y sont enregistrées. Chaque nom de fichier est composé d'un nombre séquentiel de 100 à 999 et d'une chaîne de 5 caractères. La chaîne de caractères du nom de dossier peut être modifiée.

1 Sélectionnez [Nom du dossier] dans le menu 4 et appuyez sur .

L'écran [Nom du dossier] apparaît.

2 Appuyez sur et sélectionnez [Date] ou [Paramèt].

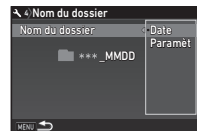

| | |
|----------------|---|
| Date | Les quatre chiffres du mois et du jour de la date de prise de vue sont repris après le numéro du dossier. Le mois et le jour apparaissent en fonction du format de date réglé dans [Réglage date]. Exemple) 101_0125 pour les images prises le 25 janvier |
| Paramèt | Une chaîne de cinq caractères définis librement est indiquée après le numéro du dossier. (Réglage par défaut : PENTX) Exemple) 101PENTX |

Passer à l'étape 6 si vous avez sélectionné [Date] ou si vous n'avez pas besoin de changer la chaîne de caractères.

3 Appuyez sur puis sur .

L'écran de saisie de texte apparaît.

4 Changez le texte.

Saisissez cinq caractères alphanumériques d'un octet.

Curseur de sélection du texte



Curseur de saisie de texte

Opérations possibles

| | |
|------|---|
| ▲▼◀▶ | Déplace le curseur de sélection du texte. |
| ☀ | Déplace le curseur de saisie de texte. |
| OK | Entre un caractère sélectionné avec le curseur de sélection de texte à la position du curseur de saisie de texte. |
| ○ | Réinitialise le texte saisi à « PENTX ». |

5 Après la saisie du texte, déplacez le curseur de sélection du texte sur [Finir] puis appuyez sur **OK**.

6 Appuyez deux fois sur **MENU**.

🗄 Aide-mémoire

- Un dossier portant un nouveau numéro est créé lorsque le nom du dossier est modifié.
- Un maximum de 500 images peut être enregistré dans un seul dossier. Lorsque le nombre d'images capturées dépasse 500, un nouveau dossier est créé avec le numéro suivant le numéro du dossier actuellement utilisé. Lorsque le mode de déclenchement est réglé sur [Bracketing], les images sont enregistrées dans le même dossier jusqu'à ce que la prise de vue soit terminée.

⚠ Attention

- Le nombre maximum de dossiers est 999. Lorsque le nombre de dossiers atteint 999, vous ne pouvez pas prendre de nouvelles images si vous essayez de modifier le nom du dossier ou de créer un nouveau dossier, ou lorsque le nombre de noms de fichiers atteint 9999.

Nom fichier

Une des chaînes de caractères suivantes est utilisée comme préfixe du nom de fichier en fonction du réglage de [Espace couleurs] dans [Réglages capture image] du menu .

| Espace couleurs | Nom fichier |
|-----------------|--------------|
| sRGB | IMGP****.JPG |
| AdobeRGB | _IMG****.JPG |

Les quatre premiers caractères peuvent être remplacés par une chaîne de caractères de votre choix.

1 Sélectionnez [Nom fichier] dans le menu  4 et appuyez sur **▶**.

L'écran [Nom fichier] apparaît.

2 Sélectionnez  ou  et appuyez sur **▶**.

L'écran de saisie de texte apparaît.



3 Changez le texte.

Vous avez la possibilité de saisir jusqu'à quatre caractères alphanumériques pour la première partie du nom du fichier, et les astérisques représentent les chiffres qui augmentent automatiquement photo après photo.

Reportez-vous aux étapes 4 et 5, « Nom de dossier » (p.124) pour savoir comment saisir du texte.

4 Appuyez deux fois sur **MENU**.

🔍 Aide-mémoire

- Lorsque [Espace couleurs] est réglé sur [AdobeRGB], le préfixe du nom de fichier est « _ » et les trois premiers caractères de la chaîne de caractères saisie deviennent le nom du fichier.
- Pour les séquences vidéo, indépendamment du réglage de [Espace couleurs], le nom du fichier est « IMGP****.MOV » ou celui avec la chaîne de caractères saisis.

N° de fichier

Chaque nom de fichier est composé d'une chaîne de quatre caractères et d'un numéro séquentiel allant de 0001 à 9999. Vous pouvez choisir de poursuivre ou non la numérotation séquentielle pour le nom de fichier même si un nouveau dossier est créé dans [Numérotat° séquentielle] de [N° de fichier] dans le menu ↗4.

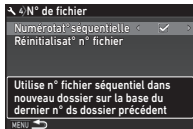

| | |
|-------------------------------------|--|
| <input checked="" type="checkbox"/> | Poursuit la numérotation séquentielle pour le nom de fichier même si un nouveau dossier est créé. |
| <input type="checkbox"/> | Le numéro de fichier de la première image enregistrée dans un dossier revient à 0001 à chaque fois qu'un nouveau dossier est créé pour enregistrer des images. |

Sélectionnez [Réinitialisat° n° fichier] pour rétablir à sa valeur par défaut le numéro de fichier.

🔍 Aide-mémoire

- Lorsque le numéro de fichier 9999 est atteint, un nouveau dossier est créé et le numéro de fichier est réinitialisé.

Réglage des informations sur le copyright ↗4

Définit les informations relatives au photographe et au copyright intégrées dans les données Exif.

1 Sélectionnez [Informations copyright] dans le menu ↗4 et appuyez sur ►.

L'écran [Informations copyright] apparaît.

2 Utilisez ◀▶ pour définir [Ajouter infos copyright].

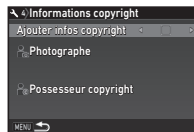

| | |
|-------------------------------------|--|
| <input type="checkbox"/> | N'intègre pas les informations de copyright dans les données Exif. |
| <input checked="" type="checkbox"/> | Intègre les informations de copyright dans les données Exif. |

3 Sélectionnez [Photographe] ou [Possesseur copyright], puis appuyez sur ►.

L'écran de saisie de texte apparaît.

4 Changez le texte.

Vous pouvez saisir jusqu'à 32 caractères alphanumériques et symboles d'un octet.

Reportez-vous aux étapes 3 et 4, « Modification d'un nom de réglage » (p.120) pour savoir comment saisir du texte.

5 Appuyez deux fois sur **MENU**.

🔍 Aide-mémoire

- Les informations Exif peuvent être vérifiées dans l'Affichage infos détaillées du mode lecture (p.18) ou au moyen du logiciel « Digital Camera Utility 5 » fourni.

Restrictions concernant chaque mode d'enregistrement

: Limité X : Indisponible

| Mode d'enregistrement | | AUTO | SCN | | | | | | | | B | |
|-----------------------|--------------------------------|----------------------|----------------------|----------------------|----------------------|----------------------|----------------------|----------------------|----------------------|----------------------|----------------------|---|
| | | | | | | | | | | | | |
| Fonction | | | | | | | | | | | | |
| Sensibilité | | | | | | | X | X | | X | *1 | |
| Flash | | | | | | X | X | | | X | | X |
| Mode déclenchement | Rafale | | | | | | X | | | | X | X |
| | Retardateur | | | X | | | | | | X | | X |
| | Télécommande | | | X | | | | | | X | | |
| | Bracketing | | | X | | | X | | X | | X | X |
| | Sur-impression | | | X | | | X | | X | | | X |
| | Intervallomètre | | | X | | | | | X | | X | X |
| | Compo prise de vue intervalle | | | X | | | X | | X | | X | X |
| | Enregist. vidéo par intervalle | | | X | | | | | X | | X | X |
| | Trainée stellaire | | | X | | | X | | X | | X | X |
| AF avec le viseur | | A.F.A. ^{*2} | A.F.S. ^{*2} | A.F.S. ^{*2} | A.F.C. ^{*2} | A.F.S. ^{*2} | A.F.S. ^{*2} | A.F.S. ^{*2} | A.F.C. ^{*2} | A.F.C. ^{*2} | A.F.C. ^{*2} | |

| Mode d'enregistrement Fonction | AUTO | SCN | | | | | | | | | B | | |
|-----------------------------------|-------------------|-------------------|-------------------|-------------------|-------------------|-------------------|---------------------------|-------------------|-------------------|-------------------|-------------------|---|---|
| | | | | | | | | | | | | | |
| Format fichier RAW/RAW+ | | | | | | | | | | | | | x |
| Balance des blancs | AWB ^{*2} | AWB ^{*2} | AWB ^{*2} | AWB ^{*2} | AWB ^{*2} | AWB ^{*2} | AWB ^{*2} | AWB ^{*2} | AWB ^{*2} | AWB ^{*2} | AWB ^{*2} | | |
| Personnalisation image | x ^{*4} | x ^{*4} | x ^{*4} | x ^{*4} | x ^{*4} | x ^{*4} | x ^{*4} | x ^{*4} | x ^{*4} | x ^{*4} | x ^{*4} | | |
| Clarté/Ton chair | | | | | | | x | | | | | | |
| Filtre numérique | | | | | | | x | | | | | | |
| Prise de vue HDR | | | | x | | | x ^{*5} | | x | | x | x | x |
| Pixel Shift Resolution | | | | x | | | x | | x | | x | x | x |
| Simulateur filtre AA | | | | # ^{*6} | | | x | | # ^{*6} | | # ^{*6} | x | x |
| Shake Reduction | | | | | | | Marche ^{*1} 2 | | | | x | | |
| Sauv. données RAW | | | | x | | | | | x | | | | x |

*1 [ISO AUTO] est indisponible.

*2 Réglé sur ; le réglage ne peut pas être modifié.

*3 Limité à ; les réglages disponibles sont limités.

*4 Réglé sur ; des réglages spécifiques au mode sélectionné sont utilisés.

*5 Fixé sur [HDR AUTO].

*6 [Bracketing] est indisponible.

Restrictions concernant l'association de fonctions spéciales

: Limité X : Indisponible

| | Clarté/Ton chair/Filtre numérique | Prise de vue HDR | Pixel Shift Resolution | ASTRO-TRACER | Simulateur filtre AA | Correction distorsion/ Correction diffraction | Sauv. données RAW | |
|-------------------------------|--|------------------|------------------------|-----------------|----------------------|---|-------------------|-----------------|
| Flash | | X | X | | | | | |
| Mode déclenchement | Rafale | | X | X | # ^{*2} | | X | |
| | Bracketing | | X | X | # ^{*2} | | | |
| | Prise de vues miroir verrouillé | | X | | # ^{*2} | | | |
| | Sur-impression | X | X | X | # ^{*2} | X | | |
| | Intervallomètre | # ^{*1} | # ^{*1} | X | X | # ^{*2} | # ^{*3} | |
| | Compo prise de vue intervalle | X | X | X | X | # ^{*2} | X | # ^{*3} |
| | Enregist. vidéo par intervalle | # ^{*1} | # ^{*1} | X | X | # ^{*2} | X | |
| | Trainée stellaire | X | X | X | X | # ^{*2} | X | X |
| | Prise de vue HDR | X | | X | X | X | | |
| Pixel Shift Resolution | X | X | | X | X | | | |
| Simulateur filtre AA | | X | X | # ^{*2} | | | | |

*1 Il existe une restriction sur la valeur minimum pour [Intervalle].

*2 [Bracketing] est indisponible.

*3 Seule la dernière vue peut être sauvegardée.

Fonctions disponibles avec les différents objectifs

Tous les modes d'enregistrement sont disponibles lorsque vous utilisez un objectif DA, DA L, D FA, FA J ou FA, ou lorsqu'un objectif avec une position **A** est utilisé avec la bague d'ouverture réglée sur la position **A**.

Les restrictions suivantes s'appliquent selon l'objectif utilisé.

✓ : Disponible # : Limité X : Indisponible

| Objectif [Type de monture] | DA | FA J | F *6 | A | M |
|--|-------------------------------------|-----------------|--------|-----------------|-----------------|
| | DA L D FA | FA *6 | | | P |
| Fonction | [KAF] [KAF2] [KAF3] [KAF4] | [KAF] [KAF2] | [KAF] | [KA] | [K] |
| Mise au point automatique (objectif uniquement) (avec adaptateur AF 1,7x) ^{*1} | ✓ - | ✓ - | ✓ - | - # | - # |
| Mise au point manuelle (avec témoin de mise au point) ^{*2} (avec dépoli de visée) | ✓ | ✓ | ✓ | ✓ | ✓ |
| Retouche manuelle du point | # ^{*4} | X | X | X | X |
| Zone active AF [Auto] | ✓ | ✓ | ✓ | # ^{*8} | X |
| Mesure de l'exposition | ✓ | ✓ | ✓ | ✓ | X |
| Modes P/Sv/Tv/Av/TA v | ✓ | ✓ | ✓ | ✓ | # ^{*9} |
| Mode M | ✓ | ✓ | ✓ | ✓ | # |
| Flash automatique P-TTL ^{*3} | ✓ | ✓ | ✓ | ✓ | X |
| Obtention automatique des informations de distance | ✓ | ✓ | ✓ | X | X |
| Correction objectif | ✓ ^{*5} | # ^{*7} | X | X | X |

- *1 Objectifs ayant une ouverture maximale de F2,8 ou plus rapide. Uniquement disponible à la position **A**.
- *2 Objectifs ayant une ouverture maximale de F5,6 ou plus rapide.
- *3 Disponible lors de l'utilisation du flash incorporé, de l'AF540FGZ, l'AF540FGZ II, l'AF360FGZ, l'AF360FGZ II, l'AF201FG, l'AF200FG ou l'AF160FC.
- *4 Uniquement disponible avec les objectifs compatibles.
- *5 Les fonctions Correction de distorsion et de Correct[®] illum. périph. sont désactivées lorsque vous utilisez un objectif DA FISH-EYE 10-17 mm.
- *6 Afin d'utiliser un objectif FA DOUX 28 mm F2,8, FA DOUX 85 mm F2,8 ou F DOUX 85 mm F2,8, réglez [24 Utilis. bague diaphragme] sur [Autoriser] dans le menu **C4**. Vous pouvez prendre des photos avec l'ouverture que vous avez définie mais uniquement dans la plage d'ouverture réglable manuellement.
- *7 La fonction Correction objectif est disponible pour les objectifs FA suivants (seules Correction distorsion et Adjust aberrat[®] chroma peuvent être utilisés lorsque la bague de diaphragme est réglée sur une position autre que **A**) : FA^{*}24 mm F2 AL [IF], FA 28 mm F2,8 AL, FA 31 mm F1,8 Limited, FA 35 mm F2 AL, FA 43 mm F1,9 Limited, FA 50 mm F1,4, FA 77 mm F1,8 Limited, FA^{*}85 mm F1,4 [IF], FA^{*}200 mm F2,8 ED [IF], FA^{*}MACRO 200 mm F4 ED, FA^{*}300 mm F2,8 ED [IF], FA^{*}300 mm F4,5 ED [IF], FA^{*}400 mm F5,6 ED [IF], FA^{*}600 mm F4 ED [IF], FA^{*}28-70 mm F2,8 ED [IF], FA^{*}80-200 mm F2,8 ED [IF] et FA^{*}250-600 mm F5,6 ED [IF].
- *8 Fixé sur [Spot].
- *9 **Av** avec diaphragme grand ouvert. (La bague de diaphragme n'a aucun effet sur la valeur réelle de l'ouverture.)

⚠ Attention

- Lorsque le réglage de la bague de diaphragme est autre que **A** ou bien lorsqu'un objectif sans position **A** ou des accessoires comme un tube allonge sont utilisés, l'appareil ne fonctionne que si [24 Utilis. bague diaphragme] est réglé sur [Autoriser] dans le menu **C4**. Reportez-vous à « Utilisation de la bague de diaphragme » (p.132) pour en savoir plus.
- Lorsqu'un objectif rétractable est monté et qu'il n'est pas déployé, vous ne pouvez pas prendre de photos ni utiliser certaines fonctions. Si l'objectif se rétracte pendant la prise de vue, l'appareil cesse de fonctionner.

À propos des noms de monture

Les objectifs DA et D FA avec motorisation et les objectifs FA avec zoom motorisé utilisent la monture KAF2.

(Parmi ces objectifs, les objectifs sans coupleur AF utilisent la monture KAF3.)

La monture KAF3 équipée d'un mécanisme de diaphragme électromagnétique au lieu d'un levier de commande de l'ouverture est appelée KAF4.

Les objectifs à focale unique FA (non-zooms) ainsi que les objectifs DA et DA L sans motorisation et D FA, FA J et F utilisent la monture KAF. (La fonction de motorisation n'est pas compatible avec cet appareil.)

Reportez-vous aux manuels des objectifs concernés pour plus de précisions.

Compatibilité avec le flash incorporé

En fonction de l'objectif utilisé, l'utilisation du flash incorporé peut être limitée.

(à compter d'avril 2016)

| Objectif | Restrictions en cas d'utilisation du flash incorporé |
|--|---|
| FISH-EYE DA 10-17 mm F3,5-4,5 ED [IF]/ DA 12-24 mm F4 ED AL/ DA 14 mm F2,8 ED [IF]/ DA 15 mm F4 ED AL/ D FA 15-30 mm F2,8 ED SDM WR/ FA* 300 mm F2,8 ED [IF]/ DA* 560 mm F5,6 ED AW/ FA* 600 mm F4 ED [IF]/ FA* 250-600 mm F5,6 ED [IF] | Le flash incorporé n'est pas disponible en raison du vignettage. |
| FISH-EYE F 17-28 mm F3,5-4,5 | Un vignettage peut se produire lorsque la focale est inférieure à 20 mm. |
| DA 16-45 mm F4 ED AL | Lorsque la focale est inférieure à 28 mm ou bien égale à 28 mm et que la distance de prise de vue est de 1 m ou moins, un vignettage peut se produire. |
| DA* 16-50 mm F2,8 ED AL [IF] SDM | Lorsque la focale est de 20 mm ou moins ou lorsqu'elle est égale à 35 mm et que la distance de prise de vue est inférieure à 1,5 m, un vignettage peut se produire. |

| Objectif | Restrictions en cas d'utilisation du flash incorporé |
|---|--|
| DA 16-85 mm F3,5-5,6 ED DC WR | Lorsque la focale est de 24 mm ou moins et que la distance de prise de vue est de 0,8 m ou moins, un vignettage peut se produire. |
| DA 17-70 mm F4 AL [IF] SDM | Lorsque la focale est inférieure à 24 mm ou bien égale à 35 mm et que la distance de prise de vue est de 1 m ou moins, un vignettage peut se produire. |
| DA 18-250 mm F3,5-6,3 ED AL [IF] | Un vignettage peut se produire lorsque la focale est inférieure à 35 mm. |
| DA 18-270 mm F3,5-6,3 ED SDM | Un vignettage peut se produire lorsque la focale est inférieure à 24 mm. |
| D FA 24-70 mm F2,8 ED SDM WR | Un vignettage peut se produire lorsque la focale est inférieure à 36 mm. |
| FA* 28-70 mm F2,8 AL | Un vignettage peut se produire si la focale est égale à 28 mm et que la distance de prise de vue est inférieure à 1 m. |
| FA SOFT 28 mm F2,8/ FA SOFT 85 mm F2,8 | Le flash incorporé se déclenche toujours entièrement. |

Utilisation de la bague de diaphragme

C4

L'obturateur peut être relâché même si la bague de diaphragme de l'objectif D FA, FA, F ou A n'est pas réglée sur la position **A** ou si un objectif sans position **A** est monté.

Sélectionnez [Autoriser] dans [24 Utilis. bague diaphragme] du menu **C4**.

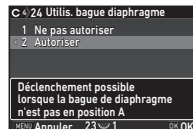

Les restrictions suivantes s'appliquent selon l'objectif utilisé.

| Objectif | Restriction |
|---|---|
| D FA, FA, F, A, M (objectifs seuls ou avec accessoires de diaphragme automatique comme le tube allonge automatique K) | Le diaphragme reste ouvert*1. La vitesse d'obturation change en fonction de l'ouverture, mais un écart d'exposition peut se produire. |
| D FA, FA, F, A, M, S (avec accessoires de diaphragme manuel comme le tube allonge K) | Il est possible de prendre des photos avec la valeur d'ouverture définie mais un écart d'exposition peut se produire. |
| Objectif à diaphragme manuel, comme un objectif reflex (objectif uniquement) | |
| FA DOUX 28 mm/ FA DOUX 85mm/ F DOUX 85 mm (objectif uniquement) | Il est possible de prendre des photos avec une valeur d'ouverture spécifiée dans la plage d'ouverture réglable manuellement*1. |

*1 Lorsque le sélecteur de mode est réglé sur **M** ou **B**, l'ouverture peut être stoppée à la valeur sélectionnée.

Aide-mémoire

- Si la bague de diaphragme est réglée sur une position autre que **A**, l'appareil fonctionne en mode **Av** quel que soit le réglage du sélecteur de mode, excepté lorsqu'il est réglé sur le mode **M** ou **B**.
- [F--] apparaît pour le voyant d'ouverture sur l'écran de contrôle LCD, l'écran Live View et le viseur.

Comment obtenir l'exposition correcte avec la bague de diaphragme non réglée sur A

L'exposition correcte peut être obtenue à l'aide des procédures suivantes lorsque la bague de diaphragme n'est pas réglée sur **A**.

- 1 Positionnez le sélecteur de mode sur **M**.
- 2 Réglez la bague de diaphragme sur l'ouverture voulue.
- 3 Appuyez sur **O**.
La vitesse d'obturation appropriée sera définie.
- 4 Si l'exposition correcte ne peut pas être obtenue, ajustez la sensibilité ISO.

Réalisation d'une prise de vue en MAP prédéterminée

C4

Vous pouvez réaliser une prise de vue en mise au point prédéterminée en utilisant un objectif de mise au point manuel. Le déclenchement s'effectue automatiquement lorsque le sujet est net.

- 1 Montez un objectif de mise au point manuel sur l'appareil.**
- 2 Réglez [22 MAP prédéterminée] sur [ON] dans le menu C4.**
- 3 Réglez la méthode de mise au point sur AF et réglez [Mode AF] sur AF.S.**
- 4 Placez l'appareil sur un support fixe tel qu'un trépied.**
- 5 Ajustez la mise au point sur la position où le sujet peut passer et pressez **SHUTTER** à fond.**
Lorsque le sujet est net à la position spécifiée, le déclenchement s'effectue automatiquement.

Réglage de la focale



La fonction Shake Reduction opère en obtenant les informations sur l'objectif, comme la focale. Réglez la focale lorsque vous utilisez un objectif dont la focale ne peut pas être obtenue automatiquement.

1 Réglez [24 Utilis. bague diaphragme] sur [Autoriser] dans le menu C4.

2 Mettez l'appareil hors tension.

3 Montez un objectif sur l'appareil et mettez l'appareil sous tension.

L'écran [Focale d'entrée] apparaît.

4 Utilisez ▲ ▼ pour régler la distance de focale.

Appuyez sur ◀ pour sélectionner une valeur dans la liste.

Si vous utilisez un objectif à zoom, sélectionnez la focale réelle correspondant au réglage du zoom utilisé.

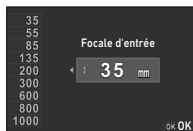

5 Appuyez sur OK.

L'appareil revient à l'état de pause.

🔍 Aide-mémoire

- Le réglage de la focale peut être modifié dans [Focale d'entrée] du menu C4.

Fonctions en cas d'utilisation d'un flash externe

L'utilisation des flashes externes suivants (en option) active divers modes flash, tels que le mode flash automatique P-TTL.

✓ : Disponible # : Limité ✗ : Indisponible

| Fonction appareil \ Flash compatible | Flash incorporé | AF540FGZ AF540FGZ II AF360FGZ AF360FGZ II | AF201FG AF200FG AF160FC |
|--|-----------------|--|-------------------------------|
| Flash réduction des yeux rouges | ✓ | ✓ | ✓ |
| Décharge flash auto | ✓ | ✓ | ✓ |
| Basculement automatique sur la vitesse de synchronisation du flash | ✓ | ✓ | ✓ |
| Réglage automatique de la valeur d'ouverture en mode P ou Tv | ✓ | ✓ | ✓ |
| Flash automatique P-TTL | ✓ ^{*1} | ✓ ^{*1} | ✓ ^{*1} |
| Synchro flash vitesses lentes | ✓ | ✓ | ✓ |
| Compens. expo flash | ✓ | ✓ | ✓ |
| Lumière d'assistance AF du flash externe | ✗ | ✓ ^{*2} | ✗ |
| Synchro flash sur le deuxième rideau ^{*3} | ✓ | ✓ | # ^{*4} |
| Synchro flash contrôle des contrastes | # ^{*5} | ✓ | # ^{*6} |
| Flash asservi | ✗ | ✓ | ✗ |
| Synchro flash hautes vitesses | ✗ | ✓ | ✗ |

- *1 Disponible uniquement lorsqu'un objectif DA, DA L, D FA, FA J, FA, F ou A est utilisé. (Lorsqu'un objectif avec une position **A** est utilisé, réglez la bague de diaphragme sur la position **A**.)
- *2 La lumière d'assistance AF n'est pas disponible avec le flash AF540FGZ ou AF360FGZ.
- *3 Vitesse d'obturation inférieure ou égale à 1/90 secondes.
- *4 Disponible avec l'AF201FG.
- *5 Lorsqu'il est associé à AF540FGZ, AF540FGZ II, AF360FGZ ou AF360FGZ II, 1/3 de la décharge peut provenir du flash incorporé et 2/3 du flash externe.
- *6 Disponible uniquement avec le flash AF540FGZ, AF540FGZ II, AF360FGZ ou AF360FGZ II.

⚠ Attention



- Ne pressez jamais le bouton  sur l'appareil lorsqu'un flash externe est fixé sur l'appareil. Le flash incorporé heurterait le flash externe. Si vous souhaitez utiliser les deux en même temps, sélectionnez le mode sans fil ou raccordez-les à l'aide d'une rallonge.
- Les flashes avec polarité inversée (le contact central sur le sabot est la borne négative) ne peuvent pas être utilisés, sous peine d'endommager l'appareil et le flash.
- N'utilisez pas d'accessoires dotés d'un nombre différent de contacts comme la « prise sabot » pour ne pas provoquer de dysfonctionnements.
- L'utilisation de flashes d'autres fabricants peut entraîner une panne de l'appareil.

🧠 Aide-mémoire

- Avec le flash AF540FGZ, AF540FGZ II, AF360FGZ ou AF360FGZ II, vous pouvez utiliser le flash synchro haute vitesse pour décharger le flash et prendre une photo à une vitesse d'obturation supérieure à 1/180 seconde. Réglez le mode d'enregistrement sur **Tv**, **TAv** ou **M**.

Utilisation du GPS

En plus des informations GPS enregistrées dans les informations de prise de vue de l'image, les fonctions suivantes sont disponibles lorsque l'unité GPS optionnelle O-GPS1 est montée sur l'appareil.

| | |
|-------------------------------------|---|
| <p>Boussole électronique</p> | <p>Affiche la latitude, la longitude, l'altitude, la direction et le Temps universel coordonné (UTC), le mode d'enregistrement et la valeur d'exposition.</p>  |
| <p>ASTROTRACER</p> | <p>Suit et capture des corps célestes. En adaptant le mouvement de l'unité de Shake Reduction intégrée de l'appareil au mouvement des corps célestes, ceux-ci peuvent être capturés comme des points individuels même si la prise de vue se fait avec un réglage exposition longue. (p.136)</p> |
| <p>Synchro heure GPS</p> | <p>Règle automatiquement les paramètres de la date et de l'heure de l'appareil à l'aide des informations obtenues des satellites GPS. Paramétrez dans [GPS/boussole élect.] du menu  3.</p> |

🧠 Aide-mémoire

- Reportez-vous au manuel de l'unité GPS pour savoir comment monter l'unité et obtenir des informations sur les fonctions de l'unité.
- Pour afficher [Boussole électronique], reportez-vous à « Affichage info p.de vue » (p.16).

⚠ Attention

- « Navigation simple » ne peut pas être utilisé avec cet appareil.

Prise de vue de corps célestes (Traceur astronomique)

Réglage de l'ASTROTRACER



1 Montez l'unité GPS sur l'appareil et mettez l'appareil sous tension.

2 Sélectionnez [ASTROTRACER] dans le menu  3 et appuyez sur ►.

L'écran [ASTROTRACER] apparaît.

3 Sélectionnez [ASTROTRACER] et appuyez sur ►.

4 Sélectionnez [ON] puis appuyez sur **OK**.



5 Sélectionnez [Eetalonnage précis] et appuyez sur ►.

L'écran [Eetalonnage précis] apparaît.

6 Faites pivoter l'appareil en suivant l'instruction qui s'affiche à l'écran.

Le résultat de l'éetalonnage apparaît.

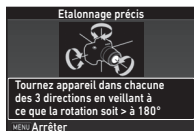

7 Appuyez sur **OK**.

L'écran de l'étape 4 apparaît de nouveau.

Si [L'opération n'a pas pu être correctement finalisée] apparaît, changez le sens de l'appareil et effectuez de nouveau un étalonage.

8 Appuyez deux fois sur **MENU**.

L'appareil revient à l'état de pause.

Attention

- Lorsque vous effectuez un étalonage, veillez à ne pas faire tomber l'appareil. Enroulez la courroie autour de votre poignet ou prenez d'autres mesures de précaution.
- Si la batterie est retirée, effectuez de nouveau un étalonage lorsque la batterie est remise en place.
- Comme l'environnement de champ magnétique varie selon le lieu de la prise de vue, un étalonage précis doit être effectué à chaque lieu lorsque vous prenez des photos de corps célestes avec ASTROTRACER.
- Le fait de changer l'objectif ou l'angle de l'écran après un étalonage peut avoir un effet sur l'environnement de champ magnétique. Dans ce cas, effectuez un nouvel étalonage.

Prise de vue avec l'ASTROTRACER

1 Réglez le sélecteur de mode sur **B et la méthode de mise au point sur **MF**.**

2 Réglez les conditions de prise de vue.

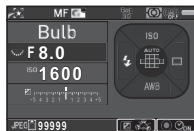

Opérations possibles

- | | |
|--|--|
| | Active/désactive l'exposition minutée. |
| | Modifie l'heure d'exposition dans la plage allant de 10" à 5'00" lorsque l'exposition minutée est activée. |
| | Modifie la valeur d'ouverture. |
| | Effectue un étalonnage précis. |

3 Réglez la mise au point et pressez **SHUTTER à fond.**
La prise de vue démarre.

4 Pressez de nouveau **SHUTTER à fond.**
La prise de vue s'arrête.
Lorsque l'exposition minutée est activée, la prise de vue s'arrête automatiquement après que la durée définie s'est écoulée.

Attention

- Cette fonction ne peut pas être utilisée dans certains modes d'enregistrement ni en association avec certaines autres fonctions. (p.127)

Lorsque le moniteur est trop lumineux











Pour la prise de vue dans un lieu sombre pendant une période prolongée, vous pouvez changer la couleur d'affichage du moniteur en rouge en réglant [Écran LCD nocturne] sur [ON] dans le menu 2. Lorsque [Écran LCD nocturne] est assigné à **Fx1** ou à **Fx2** dans [Bouton personnalisat°] du menu 5, vous pouvez activer ou désactiver l'Écran LCD nocturne d'une simple pression sur un bouton. (p.115)

Problèmes de prise de vue

🔍 Aide-mémoire

- Dans de rares cas, l'appareil peut ne pas fonctionner correctement en raison de l'électricité statique par exemple. Ceci peut être corrigé en retirant la batterie et en la remettant en place. Si l'appareil fonctionne correctement après avoir suivi cette procédure, il n'a pas besoin d'être réparé.

| Incident | Cause | Solution |
|-----------------------------|---|---|
| L'appareil ne s'allume pas. | La batterie n'est pas installée correctement dans l'appareil. | Vérifiez l'orientation de la batterie. |
| | La batterie est faible. | Chargez la batterie. |
| Impossible de déclencher. | Le flash incorporé est en cours de charge. | Attendez la fin de la charge. |
| | Il n'y a plus d'espace disponible sur la carte mémoire. | Introduisez une carte mémoire avec suffisamment d'espace ou supprimez les images superflues. |
| | Données en cours de traitement. | Attendez que le traitement soit terminé. |
| | La bague de diaphragme est réglée sur une position autre que A . | Réglez la bague du diaphragme de l'objectif sur la position A ou sélectionnez [Autoriser] dans [24 Utilis. bague diaphragme] du menu C4 . (p.132) |
| | Le mode de mise au point automatique est réglé sur AFS et le sujet n'est pas mis au point. | Définissez la méthode de mise au point sur MF et réglez la mise au point manuellement. |



| Incident | Cause | Solution |
|--|---|--|
| La mise au point automatique ne fonctionne pas. | Il est difficile de faire la mise au point sur le sujet. | AF ne fonctionne pas correctement sur des sujets présentant un faible contraste (ciel, murs blancs, etc.), des couleurs sombres, des motifs complexes, des objets qui se déplacent rapidement ou un paysage pris par une fenêtre ou un grillage. Verrouillez la mise au point sur un autre objet situé à la même distance que votre sujet, puis pointez sur le sujet et prenez la photo. Sinon, utilisez MF . |
| | Le sujet est trop rapproché. | Éloignez-vous du sujet et prenez la photo. |
| Impossible de verrouiller la mise au point. |  est réglé pour [Zone active AF] de Live View. | Réglez [Zone active AF] sur  ,  ,  ou  . (p.70) |
| Le flash incorporé ne se déclenche pas. | Le mode flash est réglé sur  A ou  SA . | Lorsque le mode flash est réglé sur  A ou  SA , le flash ne se déclenche pas lorsque le sujet est lumineux. Changez le mode flash. (p.65) |
| L'appareil n'est pas reconnu lorsqu'il est raccordé à un ordinateur. | Le mode de connexion USB est réglé sur [PTP]. | Réglez [Connexion USB] sur [MSC] dans le menu  3. |
| De la poussière ou de la saleté apparaît sur les images. | Le capteur CMOS est sale ou poussiéreux. | Activez [Système anti-poussière] dans le menu  5. La fonction Système anti-poussière peut être activée chaque fois que l'appareil est mis sous tension et hors tension. Reportez-vous à « Nettoyage capteur » (p.139) si le problème persiste. |

| Incident | Cause | Solution |
|--|--|---|
| Des défauts de pixel comme des taches claires ou foncées apparaissent sur l'image. | Ce sont des pixels défectueux du capteur CMOS. | Activez [Détection pixels morts] dans le menu  5. Il faut environ 30 secondes pour corriger les pixels défectueux, donc assurez-vous d'avoir installé une batterie entièrement chargée. |

Nettoyage capteur

 5

Soulevez le miroir et ouvrez le diaphragme lors du nettoyage du capteur CMOS à l'aide d'une soufflette.

- 1 Mettez l'appareil hors tension et retirez l'objectif.**
- 2 Mettez l'appareil sous tension.**
- 3 Sélectionnez [Nettoyage capteur] dans le menu  5 et appuyez sur ►.**
L'écran [Nettoyage capteur] apparaît.
- 4 Sélectionnez [Miroir levé] puis appuyez sur .**
Le miroir se relève.
- 5 Nettoyez le capteur CMOS avec une soufflette.**
- 6 Mettez l'appareil hors tension.**
Le miroir revient automatiquement à sa position initiale.

⚠ Attention

- N'utilisez jamais d'aérosol ni une soufflette avec pinceau. Ceci pourrait endommager le capteur CMOS. N'essuyez jamais le capteur CMOS avec un chiffon.
- Ne placez pas l'extrémité de la soufflette dans la zone de la monture de l'objectif. Si l'appareil est mis hors tension pendant le nettoyage, cela risque d'endommager l'obturateur, le capteur CMOS et le miroir. Orientez l'appareil avec l'objectif monté vers le bas pendant que vous nettoyez le capteur afin que la poussière tombe du capteur lorsque la soufflette est utilisée.
- Lorsque le niveau de la batterie est faible, le message [Énergie restante insuffisante pour nettoyer le capteur] s'affiche à l'écran. Installez une batterie entièrement chargée. Si la capacité de la batterie faiblit pendant le nettoyage, un bip d'avertissement retentit. Dans ce cas, cessez immédiatement le nettoyage.

🧠 Aide-mémoire

- Le capteur CMOS étant une pièce de précision, veuillez contacter le centre de réparation le plus proche pour un nettoyage professionnel.
- Vous pouvez utiliser le kit de nettoyage du capteur O-ICK1 en option pour nettoyer le capteur CMOS.

Messages d'erreur

| Messages d'erreur | Description |
|---------------------------------------|--|
| Carte mémoire pleine | La carte mémoire est pleine et aucune image supplémentaire ne peut y être enregistrée. Introduisez une nouvelle carte mémoire ou supprimez les fichiers superflus. |
| Aucune image | Il n'y a aucune image à consulter dans la carte mémoire. |
| Cette image ne peut être affichée | Vous essayez de lire une image dans un format non pris en charge par l'appareil. Il se peut qu'un ordinateur puisse lire ces données. |
| Aucune carte dans l'appareil | Aucune carte mémoire n'est insérée dans l'appareil. |
| Erreur carte mémoire | La carte mémoire a un problème et il est impossible de capturer et de lire des images. Il se peut qu'un ordinateur puisse lire ou récupérer les images. |
| Carte non formatée | La carte mémoire insérée n'est pas formatée ou a été utilisée sur un autre périphérique et n'est pas compatible avec cet appareil. Utilisez la carte après l'avoir formatée avec cet appareil. |
| Carte verrouillée | Le commutateur de protection contre l'écriture de la carte mémoire que vous avez insérée est verrouillé. (p.156) |
| Impossible d'utiliser la carte | La carte mémoire insérée n'est pas compatible avec cet appareil. |
| Connexion Wi-Fi désactivée | Le mode d'enregistrement passe en mode 📴 lorsque la fonction LAN sans fil est activée. |
| Cette image ne peut pas être agrandie | Vous êtes en train d'essayer d'agrandir une image qui ne peut pas l'être. |

| Messages d'erreur | Description |
|---|--|
| Cette image est protégée | Vous essayez de supprimer une image protégée. Retirez la protection de l'image. (p.123) |
| Énergie restante insuffisante pour activer la localisation des pixels morts | Ces messages apparaissent lorsque vous essayez d'exécuter Détection pixels morts ou Nettoyage capteur, ou de mettre à jour le programme si le niveau de la batterie est insuffisant. Insérez une batterie entièrement chargée. |
| Énergie restante insuffisante pour nettoyer le capteur | |
| Puissance de la batterie insuffisante pour mettre le programme à jour | |
| Mise à jour du programme impossible ; problème avec le fichier de mise à jour | Le programme ne peut pas être mis à jour. Le fichier de mise à jour est endommagé. Essayez de télécharger de nouveau le fichier de mise à jour. |
| Le dossier ne peut être créé | Le nombre maximum de dossier (999) est utilisé, et aucune nouvelle image ne peut être enregistrée. Introduisez une nouvelle carte mémoire ou formatez la carte. |
| Impossible de stocker l'image | L'image n'a pas pu être enregistrée en raison d'une erreur sur la carte mémoire. |
| L'opération n'a pas pu être correctement finalisée | L'opération a échoué. Essayez de nouveau. |
| Aucune autre image ne peut être sélectionnée | Vous essayez de sélectionner plus que le nombre maximum d'images pour les fonctions suivantes. <ul style="list-style-type: none"> • Sélectionner & supprimer • Développement RAW • Protéger |
| Aucune image ne peut être traitée | Aucune image ne peut être traitée à l'aide de la fonction de filtre numérique ou de développement RAW. |

| Messages d'erreur | Description |
|--|--|
| Cette image ne peut être traitée | Ce message apparaît lorsque vous essayez d'utiliser Redimensionner, Recadrer, Filtre numérique, Montage séquences vidéo, Développement RAW ou Enr. bal.blancs manuel pour les images capturées avec d'autres appareils ou lorsque vous tentez d'utiliser Redimensionner ou Recadrer pour des images avec une taille de fichier minimale. |
| Cette fonction n'est pas disponible dans le mode en cours | Vous essayez de paramétrer une fonction qui n'est pas disponible pour le mode d'enregistrement sélectionné. |
| L'appareil s'éteindra afin d'éviter une détérioration due à une surchauffe | L'appareil se met hors tension parce que sa température interne est trop élevée. Laissez l'appareil éteint jusqu'à ce qu'il ait refroidi avant de le remettre sous tension. |
| Déclencheur désactivé. Vérifiez que le repère de zoom de l'objectif est sur une position autorisant le déclenchement | Il n'est pas possible de prendre des photos lorsqu'un objectif rétractable est monté et qu'il n'est pas déployé. (p.51) |

Caractéristiques principales

Description du modèle

| | |
|-----------------------|--|
| Type | Appareil numérique reflex TTL avec mise au point, exposition automatiques et flash P-TTL incorporé rétractable |
| Monture d'objectif | Monture PENTAX KAF2 à baïonnette (coupleur AF, contacts d'information, monture K avec contacts d'alimentation) |
| Objectifs utilisables | Objectifs à monture KAF4, KAF3, KAF2 (non compatible avec zoom motorisé), KAF, KA |

Enregistrement d'image

| | |
|-------------------------------|--|
| Capteur d'image | CMOS avec un filtre couleurs primaires, dimensions : 23,5 × 15,6 (mm) |
| Nombre effectif de pixels | Env. 24,24 mégapixels |
| Nombre total de pixels | Env. 24,78 mégapixels |
| Système anti-poussière | Mouvement du capteur d'image associé avec revêtement SP |
| Sensibilité (sortie standard) | ISO AUTO, plage ISO manuelle : 100 à 102400 • Les pas IL peuvent être réglés sur 1 IL, 1/2 IL ou 1/3 IL |
| Stabilisateur d'image | Déplacement du capteur Shake Reduction (SR) |
| Simulateur filtre AA | Réduction moiré avec unité Shake Reduction : Arrêt, Type1, Type2, Bracketing (3 images) |

Formats de fichier

| | |
|--------------------------|--|
| Formats d'enregistrement | RAW (PEF/DNG), JPEG (compatible Exif 2.3), compatible DCF 2.0 |
| Pixels enregistrés | JPEG : (24M: 6000×4000), (14M: 4608×3072), (6M: 3072×2048), (2M: 1920×1280) RAW : (24M: 6000×4000) |

| | |
|---------------------|---|
| Niv. compress° | RAW (14 bit) : PEF, DNG JPEG : ★★★ (excellent), ★★ (très bon), ★ (bon) • RAW et JPEG enregistrables simultanément |
| Espace couleurs | sRGB, AdobeRGB |
| Support de stockage | Carte mémoire SD/SDHC*/SDXC* * compatible UHS-I |
| Dossier de stockage | Nom du dossier : Date (100_1018, 101_1019...) ou un nom attribué par l'utilisateur (par défaut : PENTX) |
| Fichier de stockage | Nom fichier : nom attribué par l'utilisateur (par défaut : IMG*****) N° de fichier: Numérotat°séquentielle, Réinit. |

Viseur

| | |
|---------------------------------|---|
| Type | Viseur à pentaprisme |
| Couverture (FOV) | Environ 100 % |
| Grossissement | Environ 0,95× (50 mm F1,4 à l'infini) |
| Longueur du dégagement oculaire | Env. 20,5 mm (à partir de la fenêtre de visualisation) Env. 22,3 mm (à partir du centre de l'objectif) |
| Correction dioptrique | Environ -2,5 à +1,5 m ⁻¹ |
| Écran de mise au point | Écran de mise au point interchangeable naturel-brillant-mat III |

Live View

| | |
|------------------------------|--|
| Type | Méthode TTL utilisant le capteur d'image CMOS |
| Automatisme de mise au point | AF hybride de coïncidence de phase du plan de l'image et détection de contraste Zone active AF: Détection de visage, Par anticipation, Points AF multiples, Sélectionner, Spot Contours netteté: Marche, Arrêt |
| Affichage | Champ de vision : env. 100 %, vue agrandie (jusqu'à 16×), Affichage quadrillage (grille 4×4, Rectangle d'or, Echelle, Carré 1, Carré 2, Couleur quadrillage : noir, blanc), Histogramme, Alerte sur-expo. |

Écran LCD

| | |
|------------------------|--|
| Type | Écran LCD orientable couleur TFT avec structure sans interstice et panneau avant en verre trempé |
| Taille | 3,0 pouces (longueur/largeur 3:2) |
| Pixels | Environ 921K |
| Modifier | Luminosité, saturation et couleurs réglables |
| Réglage affichage ext. | ±2 paliers |
| Écran LCD nocturne | Marche, Arrêt |

Balance des blancs

| | |
|-------------------|--|
| Type | Méthode TTL utilisant le capteur d'image CMOS |
| Modes prédéfinis | Balance blancs auto, Balance blancs multi-auto, Lumière du jour, Ombre, Nuageux, Lumière fluorescente (D : Lumière du jour, N : Blanc diurne, W : Lumière blanche, L : Blanc chaud), Lumière tungstène, CTE , Balance des blancs manuelle (jusqu'à 3 réglages), Température de couleur (jusqu'à 3 réglages), Copie des réglages de la balance des blancs d'une image prise |
| Ajustement précis | Ajustable ±7 étapes sur l'axe A-B et l'axe G-M |

Système de mise au point

| | |
|--|---|
| Type | Système de mise au point automatique à coïncidence de phase TTL |
| Capteur de mise au point | SAFOX X, 11 points (9 points de mise au point de type croisé au centre) |
| Plage de luminosité | -3 à 18 IL (ISO 100, à température normale) |
| Modes AF | Mise au point unique (A.F.S.), mise au point continue (A.F.C.), mise au point automatique (A.F.A.) |
| Modes de sélection de la zone de mise au point | Auto (11 points AF), Auto (5 points AF), Sélectionner, Zone AF étendue, Spot |
| Assistance AF | Lumière d'assistance AF LED dédiée |

Contrôle de l'exposition

| | |
|------------------------|--|
| Type | Ouverture TTL, 77 mesures segmentées Modes mesure : Multizone, Centrale pondérée, Spot |
| Échelle de mesure | De 0 à 22 IL (ISO 100 à 50 mm F 1,4) |
| Modes d'enregistrement | Modes Auto Picture (AUTO) : Standard, Portrait, Paysage, Macro, Sport, Portrait nocturne, Coucher de soleil, Ciel bleu, Forêt Modes scène (SCN) : Portrait, Paysage, Macro, Sport, Portrait nocturne, Coucher de soleil, Ciel bleu, Forêt, Nocturne, Scène nocturne HDR, Instantané nocturne, Gastronomie, Animal favori, Enfants, Mer & Neige, Silhouette, Lumière tamisée, Concert, Musée Modes d'exposition : Programme, Priorité sensibilité, Priorité vitesse, Priorité ouverture, Priorité vitesse & ouverture, Manuel, Pose B |
| Correction IL | ±5 IL (des pas de 1/3 IL ou des pas de 1/2 IL peuvent être sélectionnés) |
| Verrouillage expo. | Peut être attribué à AF/AE-L dans [Bouton personnalisat*] |

Obturateur

| | |
|--------------------|--|
| Type | Obturateur à plan focal vertical commandé électroniquement • L'obturateur électronique est utilisé avec Résolution déplacement pixels |
| Vitesse obturation | Automatique : 1/6 000 à 30 secondes, manuel : 1/6 000 à 30 secondes (pas de 1/3 IL ou 1/2 IL), pose B (réglage de l'exposition minutée possible entre 10 secondes et 20 minutes) |

Modes de déclenchement

| | |
|-------------------|--|
| Sélection du mode | <p>[Image fixe] Vue par vue, Rafale (H, L), Retardateur (12 sec., 2 sec., rafale), Télécommande (immédiat, 3 sec., rafale), Bracketing¹ (2, 3 ou 5 vues), Prise de vues miroir verrouillé², Sur-impression³, Intervallomètre¹, Compo prise de vue intervalle¹, Enregist. vidéo par intervalle¹, Trainée stellaire¹ [Vidéo] Télécommande *1 Disponible avec le retardateur ou la télécommande *2 Disponible avec la télécommande *3 Disponible avec Rafale, Retardateur ou Télécommande</p> |
| Rafale | <p>Env. 6,0 im./s max., JPEG (L : ★★★ en rafale rapide) : jusqu'à 40 vues env., RAW : jusqu'à 10 vues env., RAW+ : jusqu'à 8 vues env. Env. 3,0 im./s max., JPEG (L : ★★★ en rafale lente) : jusqu'à 100 vues env., RAW : jusqu'à 16 vues env., RAW+ : jusqu'à 11 vues env. • Lorsque la sensibilité est réglée sur ISO100</p> |
| Sur-impression | <p>Mode composite : additif, moyen, lumineux Nombre de prises : 2 à 2 000 fois</p> |

| | |
|-----------------|--|
| Intervallomètre | <p>[Intervallomètre] Intervalle : 2 s à 24 h, Interv. inter-image : temps minimum ou 1 s à 24 h, Nombre de prises : 2 à 2000 fois, Démarrer intervalle : Immédiat, Retardateur, Télécommande, Définir h [Compo prise de vue intervalle] Intervalle : 2 s à 24 h, Interv. inter-image : temps minimum ou 1 s à 24 h, Nombre de prises : 2 à 2000 fois, Démarrer intervalle : Immédiat, Retardateur, Télécommande, Définir h, Mode composition : Additionnel, Moyenne, Lumineux, Sauvegarde : Marche, Arrêt [Enregist. vidéo par intervalle] Pixels enregistrés : 4K, FullHD, HD, Format d'enregistrement : Motion JPEG (AVI), Intervalle : 2 s à 24 h, Interv. inter-image : temps minimum ou 1 s à 24 h, Nombre de prises : 8 à 2 000 fois (lorsque 4K est sélectionné : 8 à 500 fois), Démarrer intervalle : Immédiat, Retardateur, Télécommande, Définir h [Trainée stellaire] Pixels enregistrés : 4K, FullHD, HD, Format d'enregistrement : Motion JPEG (AVI), Interv. inter-image : temps minimum ou 1 s à 24 h, Nombre de prises : 8 à 2000 fois (Lorsque 4K est sélectionné : 8 à 500 fois), Démarrer intervalle : Immédiat, Retardateur, Télécommande, Définir h, Fondu : Arrêt, Faible, Moyenne, Forte</p> |
|-----------------|--|

Flash

| | |
|---------------------|---|
| Flash incorporé | <p>Flash P-TTL incorporé rétractable Nombre de guides : environ 12 (ISO 100/m) Angle de couverture : équivalent à un objectif de 28 mm au format 35 mm</p> |
| Modes flash | <p>Décharge flash auto (Auto Picture, Mode scènes), Flash auto+yeux rouges (Auto Picture, Mode scènes), Flash forcé, Flash forcé+yeux rouges, Synchro lente, Synchro lente+yx rouges, Synchro 2e rideau, Décharge flash manuelle (FULL jusqu'à 1/128)</p> |
| Vitesse synchro | 1/180 secondes |
| Compens. expo flash | -2,0 à +1,0 IL |

| | |
|---------------|---|
| Flash externe | P-TTL, Synchro flash sur le premier rideau, Synchro flash sur le deuxième rideau, Synchro flash contrôlé des contrastes*, Synchro flash haute vitesse, Synchro sans cordon* * Disponible avec deux flashes externes dédiés ou plus |
|---------------|---|

Fonctions d'enregistrement

| | |
|--------------------------|--|
| Personnalisation image | Sélection Auto, Lumineux, Naturel, Portrait, Paysage, Éclatant, Couleurs éclatantes, Estompé, Monotone, Sans blanchiment, Diapositive, Monochrome, Traitement croisé |
| Traitement croisé | Aléatoire, Prédéfini 1-3, Favori 1-3 |
| Filtre numérique | Extraire couleur, Remplacer couleur, Photos créatives, Rétro, Contraste élevé, Ombres, Inverser couleur, Unicolore renforcé, Monochrome renforcé |
| Clarté | -4,0 à +4,0 |
| Ton chair | Type1, Type2, Arrêt |
| Prise de vue HDR | Auto, Type1, Type2, Type3, HDR avancé, Arrêt Valeur bracketing : réglable Alignement auto (fonction de correction de la composition automatique) : disponible |
| Pixel Shift Resolution | Correction mvt activée, Correct. mvt désactivée, Arrêt |
| Correction objectif | Correction distorsion, Correction illumination périphérique, Correction de l'aberration chromatique latérale, Correction diffraction |
| Réglages plage dynamique | Compens ^o htes lumières, Compens ^o ombres |
| Réduction du bruit | Réd.bruit vit.obt ^o lente, Réduct ^o bruit ISO élevé |
| Correction ligne horizon | SR marche : corrige jusqu'à 1 degré SR arrêt : corrige jusqu'à 1,5 degré |
| Niveau électronique | Affiché dans le viseur (sens horizontal uniquement) ; affiché sur l'écran (sens horizontal et vertical) |

Vidéo

| | |
|-------------------------|------------------------|
| Format d'enregistrement | MPEG-4 AVC/H.264 (MOV) |
|-------------------------|------------------------|

| | |
|------------------------------|---|
| Pixels enregistrés | FullHD (1920×1080, 60i/50i/30p/25p/24p) |
| | HD (1280×720, 60p/50p) |
| Automatisme de mise au point | AF hybride de coïncidence de phase du plan de l'image et détection de contraste Mode AF : mise au point unique (AFS), mise au point continue (AF-C)* * La mise au point continue (AF-C) est uniquement disponible lorsqu'un objectif compatible est fixé à l'appareil. Zone active AF: Points AF multiples, Sélectionner, Spot Contours netteté: Marche, Arrêt |
| Son | Microphone stéréo incorporé, microphone externe (enregistrement stéréo compatible) Niveau enregistrement : réglable |
| Durée enregistremt | Jusqu'à 4 Go ou 25 minutes ; arrête automatiquement l'enregistrement si la température interne de l'appareil s'élève. |
| Personnalisation image | Sélection Auto, Lumineux, Naturel, Portrait, Paysage, Éclatant, Couleurs éclatantes, Estompé, Monotone, Sans blanchiment, Diapositive, Monochrome, Traitement croisé |
| Traitement croisé | Aléatoire, Prédéfini 1-3, Favori 1-3 |
| Filtre numérique | Extraire couleur, Remplacer couleur, Photos créatives, Rétro, Contraste élevé, Ombres, Inverser couleur, Unicolore renforcé, Monochrome renforcé |

Fonctions de lecture

| | |
|-------------|--|
| Vue lecture | Affichage une image, multi-images (6, 12, 20, 35 et 80 images), Grossissement d'image (jusqu'à 16× et zoom rapide), Affichage quadrillage (Grille 4×4, Rectangle d'or, Echelle, Carré 1, Carré 2, Couleur quadrillage : Noir, Blanc), Affichage image tournée, Histogramme (histogramme Y, histogramme RGB), Alerte sur-expo., Rotation image auto, Affichage infos détaillées, Informations copyright (Photographe, Possesseur copyright), Informations GPS (Latitude, Longitude, Altitude, Temps universel coordonné (UTC)), Direction, Affichage du dossier, Affichage bande film&calendrier, Diaporama |
|-------------|--|

| | |
|----------------------------------|--|
| Supprimer | Une image, toutes les images, sélectionner et supprimer, dossier, image affichage immédiat |
| Filtre numérique | Ajust paramétr. base, Extraire couleur, Remplacer couleur, Photos créatives, Rétro, Contraste élevé, Ombres, Inverser couleur, Unicolore renforcé, Monochrome renforcé, Amplification des tons, Filtre croquis, Aquarelle, Pastel, Postérisation, Miniature, Doux, Scintillement, Fish-eye, Filtre étirement, Monochrome |
| Développement RAW | Options de développement : Sélectionner une image, Sélectionner plusieurs images, Sélect ^o dossier Paramètres de développement : Balance des blancs, Personnalisation image, Sensibilité, Clarté, Ton chair, Filtre numérique, Prise de vue HDR, Pixel Shift Resolution, Compens ^o ombres, Réduct ^o bruit ISO élevé, Correction distorsion, Correction illumination périphérique, Correction de l'aberration chromatique latérale, Correction diffraction, Correct ^o frange couleur, Longueur/largeur, Pixels enregistrés JPEG, Qualité JPEG, Espace couleurs |
| Caractéristiques de modification | Rotation d'image, Correction moiré, Redimensionner, Recadrer (le rapport longueur/largeur peut être modifié et la correction de l'inclinaison est disponible), Montage vidéo (diviser un fichier vidéo et supprimer des segments inutiles), Capturer une photo JPEG à partir d'une séquence vidéo, Sauv. données RAW |

Personnalisation

| | |
|------------------------------|--|
| Modes USER | 3 réglages maximum peuvent être enregistrés |
| Fonctions personnalisées | 24 éléments |
| Mémoire des modes | 16 éléments |
| Personnalisation des boutons | Bouton Fn1/Fx2 : Format fichier ponctuel, Wi-Fi, Réglage affichage ext., Écran LCD nocturne, Prévisualisation, Niveau électronique, Changer zone AF Bouton AF/AE-L : Activer AF1, Activer AF2, Désactiver AF, Verrouillage expo. Molettes (avant/arrière) : personnalisables pour chaque mode d'exposition |
| Personnalisation AF | AF.S : Priorité mise au point, Priorité déclenchement 1re prise de vue en AF.C : Auto, Priorité mise au point, Priorité déclenchement Fct en AF.C rafale : Auto, Priorité mise au point, Priorité IPS Maintenance du statut AF : Arrêt, Faible, Moyenne, Forte AF en intervallo-mètre : MAP verrouillée à 1re expo, MAP ajustée à chaque prise AF avec télécommande : Arrêt, Marche |
| Taille du texte | Standard, Grande |
| Heure monde | Réglages de l'heure monde pour 75 villes (28 fuseaux horaires) |
| Ajustement AF précis | ±10 pas, ajustement pour tous les objectifs ou les objectifs individuels (vous pouvez enregistrer jusqu'à 20 valeurs) |
| Voyants lumineux | Autres voyants : Forte, Faible, Arrêt Retardateur : Marche, Arrêt Télécommande : Marche, Arrêt Indicateurs LED GPS : Marche, Arrêt |
| Informations copyright | Les noms du « Photographe » et du « Détenteur du copyright » sont intégrés dans le fichier image. Un historique de révision peut être vérifié à l'aide du logiciel fourni. |

Alimentation

| | |
|--------------------------|--|
| Type de batterie | Batterie lithium-ion rechargeable D-LI109 |
| Adaptateur secteur | Kit adaptateur secteur K-AC168 (en option) |
| Autonomie de la batterie | Nombre d'images enregistrables (avec 50 % d'utilisation du flash) : environ 410 images (sans utilisation du flash) : environ 480 images Durée de lecture : environ 270 min • Soumis à essai conformément à la norme CIPA avec une batterie lithium-ion pleinement chargée à une température de 23 °C. Les résultats réels peuvent varier en fonction des conditions/ situations de prise de vue. |

Interfaces

| | |
|-------------------|---|
| Port de connexion | USB 2.0 (micro B), borne de sortie HDMI (type D), entrée microphone stéréo/déclencheur souple (connecteur ø 3,5 mm) |
| Connexion USB | MSC/PTP |

LAN sans fil

| | |
|--------------------------------|--|
| Normes | IEEE 802.11b/g/n (protocole LAN sans fil standard) |
| Fréquence (fréquence centrale) | 2 412 à 2 462 MHz (canaux : 1 à 11) |
| Sécurité | Authentification : WPA2 Chiffrement : AES |

Dimensions et poids

| | |
|------------|--|
| Dimensions | Environ 125,5 mm (L) × 93,0 mm (H) × 74,0 mm (P) (excepté les protubérances) |
| Poids | Env. 688 g (avec batterie et carte mémoire SD) Env. 628 g (boîtier seul) |

Environnement d'exploitation

| | |
|-------------|-------------------------------------|
| Température | Entre -10 °C et 40 °C |
| Humidité | 85 % ou moins (pas de condensation) |

Accessoires inclus

| | |
|---------------------|---|
| Contenu de la boîte | Courroie O-ST132, batterie lithium-ion rechargeable D-LI109, chargeur de batterie D-BC109, cordon d'alimentation secteur, logiciel (CD-ROM) S-SW168, mode d'emploi <Monté sur l'appareil> Œilleton F _R , cache du sabot F _K , bouchon de boîtier |
| Logiciel | Digital Camera Utility 5 |

Accessoires optionnels

| | |
|--------------------|---|
| Unité GPS | O-GPS1 : informations GPS (latitude, longitude, altitude, temps universel coordonné (UTC)), direction, Boussole électronique, ASTROTRACER |
| Déclencheur souple | Cordon de déclenchement CS-310 |

Capacité de stockage des images et durée de lecture approximatives

(Avec une batterie entièrement chargée)

| Batterie | Température | Prise de vue normale | Photographie au flash | | Durée de lecture |
|----------|-------------|----------------------|-----------------------|--------------------|------------------|
| | | | Utilisation à 50 % | Utilisation à 100% | |
| D-LI109 | 23°C | 480 | 410 | 360 | 270 minutes |

- Soumis à essai conformément à la norme CIPA avec une batterie lithium-ion pleinement chargée à une température de 23 °C. Les résultats réels peuvent varier en fonction des conditions/situations de prise de vue.

Capacité approximative de stockage image selon la taille

(Lorsqu'une carte mémoire de 8 Go est utilisée)

| Pixels enregistrés | Qualité JPEG | | | PEF |
|---|--------------|------|-------|-----|
| | ★★★ | ★★ | ★ | |
|  24M | 528 | 1192 | 2339 | 151 |
|  14M | 889 | 1996 | 3837 | – |
|  6M | 1964 | 4309 | 7923 | – |
|  2M | 4723 | 9824 | 16374 | – |

- Le nombre d'images enregistrables peut varier en fonction du sujet, des conditions de prise de vue, du mode d'enregistrement choisi et de la carte mémoire, etc.

Liste des villes Heure monde

Les villes suivantes peuvent être réglées comme Ville résidence et Destination.

| Région | Ville |
|------------------------------------|---|
| Amérique du Nord | Honolulu, Anchorage, Vancouver, San Francisco, Los Angeles, Calgary, Denver, Chicago, Miami, Toronto, New York, Halifax |
| Amérique centrale et du Sud | Mexico, Lima, Santiago, Caracas, Buenos Aires, Sao Paulo, Rio de Janeiro |
| Europe | Lisbonne, Madrid, Londres, Paris, Amsterdam, Milan, Rome, Copenhague, Berlin, Prague, Stockholm, Budapest, Varsovie, Athènes, Helsinki, Moscou |
| Afrique/Asie occidentale | Dakar, Alger, Johannesburg, Istanbul, Le Caire, Jérusalem, Nairobi, Djeddah, Téhéran, Dubaï, Karachi, Kaboul, Malé, Delhi, Colombo, Katmandou, Dacca |
| Asie orientale | Yangon, Bangkok, Kuala Lumpur, Vieng-Chan, Singapour, Phnom Penh, Ho Chi Minh, Jakarta, Hong Kong, Pékin, Shanghai, Manille, Taipei, Séoul, Tokyo, Guam |
| Océanie | Perth, Adelaïde, Sydney, Nouméa, Wellington, Auckland, Pago Pago |

Environnement d'exploitation pour la connexion USB et le logiciel fourni

Avec le logiciel « Digital Camera Utility 5 » fourni, vous pouvez développer des images RAW, faire des ajustements de couleur ou vérifier les informations de prise de vue sur un ordinateur. Installez le logiciel à partir du CD-ROM fourni (S-SW168). Nous recommandons la configuration suivante pour brancher l'appareil à un ordinateur à l'aide d'un câble USB disponible dans le commerce et pour utiliser le logiciel.

Windows

| | |
|-------------------------------|--|
| Système d'exploitation | Windows 10 (32 bits, 64 bits), Windows 8.1 (32 bits, 64 bits), Windows 8 (32 bits, 64 bits) ou Windows 7 (32 bits, 64 bits) |
| Processeur | Intel Core 2 Duo ou supérieur |
| RAM | 4 GO ou plus |
| HDD | Pour installer et démarrer le programme : env. 100 Mo ou plus d'espace disponible Pour enregistrer des fichiers image : env. 10 Mo/fichier (JPEG), env. 30 Mo/fichier (RAW) |
| Écran | 1280×1024 pixels, couleurs 24-bit ou plus |

Macintosh

| | |
|-------------------------------|--|
| Système d'exploitation | OS X 10.11, 10.10, 10.9, 10.8 ou 10.7 |
| Processeur | Intel Core 2 Duo ou supérieur |
| RAM | 4 GO ou plus |
| HDD | Pour installer et démarrer le programme : env. 100 Mo ou plus d'espace disponible Pour enregistrer des fichiers image : env. 10 Mo/fichier (JPEG), env. 30 Mo/fichier (RAW) |
| Écran | 1280×1024 pixels, couleurs 24-bit ou plus |

🌀 Aide-mémoire

- Un logiciel d'application prenant en charge à la fois les formats MOV (MPEG-4AVC/H.264) et AVI (Motion JPEG) est indispensable pour lire les fichiers vidéo transférés vers un ordinateur.

Symboles

| | | |
|--|----------------------------|----|
| | , menus..... | 25 |
| | , menus..... | 32 |
| | , menu..... | 34 |
| | , menus..... | 35 |
| | , menus..... | 38 |
| | , mode..... | 59 |
| | Portrait..... | 55 |
| | Paysage..... | 55 |
| | Macro..... | 55 |
| | Sport..... | 55 |
| | Portrait nocturne..... | 56 |
| | Coucher de soleil..... | 56 |
| | Ciel bleu..... | 56 |
| | Forêt..... | 56 |
| | Nocturne..... | 56 |
| | Scène nocturne HDR..... | 56 |
| | Instantané nocturne... .. | 56 |
| | Gastronomie..... | 56 |
| | Animal favori..... | 56 |
| | Enfants..... | 56 |
| | Mer & Neige..... | 56 |
| | Silhouette..... | 56 |
| | Lumière tamisée..... | 56 |
| | Concert..... | 56 |
| | Musée..... | 56 |

A

| | |
|--------------------------|----|
| Adaptateur secteur..... | 44 |
| AdobeRGB..... | 54 |
| AE-L avec AF bloqué..... | 38 |

| | |
|--|--------|
| AF avec télécommande..... | 75 |
| AF en intervalloètre..... | 79 |
| AFA | 69 |
| AFC | 69 |
| AF.C rafale..... | 68 |
| AFS | 69 |
| Affichage dans viseur..... | 28 |
| Affichage ext., réglage..... | 119 |
| Affichage guide..... | 50 |
| Affichage imagerie... .. | 53, 91 |
| Affichage immédiat... .. | 28, 51 |
| Affichage info lecture, écran de sélection..... | 17 |
| Affichage LCD..... | 49 |
| Affichage LCD, réglages..... | 36 |
| Affichage multi-images..... | 91 |
| Affichage quadrillage..... | 28, 53 |
| Affichage une image..... | 17, 52 |
| Agrandir affichage..... | 53 |
| Ajust paramétr. base (Filtre numérique)..... | 97 |
| Ajustement AF précis..... | 72 |
| Alerte sur-exposition..... | 17 |
| Alimentation..... | 47 |
| Amplification des tons (Filtre numérique)..... | 97 |

| | |
|--------------------------------------|--------|
| Animal favori (SCN)..... | 56 |
| Aquarelle (Filtre numérique)..... | 97 |
| Arrêt auto..... | 47 |
| Assistance AF..... | 10, 69 |
| ASTROPHOTO..... | 55 |
| ASTROTRACER..... | 136 |
| Auto (Zone active AF)..... | 69 |
| Auto Picture, mode..... | 50 |
| AUTO , mode..... | 50 |
| Autres réglages affichage..... | 28 |
| Autres voyants..... | 119 |
| Av , mode..... | 57 |

B

| | |
|---|-----|
| B , mode..... | 57 |
| Bague de diaphragme, utilisation..... | 132 |
| Bal. blancs auto tungstène..... | 81 |
| Balance blancs automatique (balance des blancs).... | 80 |
| Balance blancs avec flash..... | 81 |
| Balance blancs multi-auto (balance des blancs)..... | 80 |
| Balance des blancs..... | 80 |
| Balance des blancs manuelle..... | 81 |

| | |
|--|---------|
| Bande film & calendrier, affichage..... | 93 |
| Batterie..... | 42 |
| Batterie, charge..... | 42 |
| Boussole électronique..... | 16, 135 |
| Bouton..... | 11 |
| Bouton AF/AE-L..... | 116 |
| Bouton de navigation..... | 12, 21 |
| Bouton de navigation, réglages..... | 70 |
| Bouton Fx1..... | 115 |
| Bouton Fx2..... | 115 |
| Boutons, personnalisation..... | 115 |
| Bracketing..... | 75 |
| Bracketing ponctuel..... | 76 |

C

| | |
|--|-----|
| Câble de connexion, trappe de protection..... | 44 |
| Cadence d'image..... | 54 |
| Capteur, nettoyage..... | 139 |
| Capture image, réglages..... | 54 |
| Caractéristiques..... | 142 |
| Carte..... | 45 |
| Carte mémoire..... | 45 |
| Carte mémoire SD..... | 45 |
| Carte mémoire, initialiser..... | 49 |

| | | | | | | | |
|---|----------|---|----------|--|--------|---|---------|
| Ciel bleu (SCN)..... | 56 | Couleur d'affichage | 49 | DNG | 54 | Estompé (Personnalisation image)..... | 83 |
| Clarté..... | 88 | Couleurs éclatantes (Personnalisation image)..... | 83 | Données Exif | 126 | Étalonnage | 136 |
| Compensation hautes lumières | 86 | Coupleur AF | 10 | Dossier, affichage..... | 92 | Étalonnage précis..... | 136 |
| Compensation ombres | 86 | Coupleur secteur | 44 | Dossier, nom | 124 | État de pause | 13 |
| Compo prise de vue intervalle | 78 | Courroie..... | 41 | Doux (Filtre numérique)... | 97 | Étirement (Filtre numérique) | 97 |
| Concert (SCN) | 56 | Courroie, attache..... | 41 | E | | Exposition manuelle | 57 |
| Connexion USB..... | 103, 149 | CTE | 80 | Éclairage tungstène (Balance blancs)..... | 80 | Exposition minutée | 59 |
| Contours netteté..... | 70 | D | | Éclatant (Personnalisation image)..... | 83 | Exposition, mesure | 65 |
| Contraste (Personnaliser image)..... | 83 | Date, format..... | 48 | Écran | 13, 46 | Exposition, modes ... | 57, 121 |
| Contraste AF, détection..... | 67 | Date, réglage..... | 48 | Écran de contrôle LCD | 14 | Extinction auto SR..... | 73 |
| Contraste élevé (Filtre numérique) ... | 85, 97 | Décharge flash auto | 65 | Écran LCD nocturne..... | 137 | Extraction de couleur (Filtre numérique) ... | 85, 97 |
| Copyright, détenteur..... | 126 | Décharge flash manuelle | 66 | Écran LCD nocturne..... | 137 | F | |
| Correct°frange couleur | 102 | Déclenchement pendant la charge..... | 66 | Effets sonores | 35 | Fichier ponctuel, format | 116 |
| Correction de l'aberration chromatique latérale | 87 | Déclenchement, mode | 72 | Enfants (SCN)..... | 56 | Fichier RAW, format | 54 |
| Correction des images | 86 | Déclencheur souple..... | 61 | Enr. bal.blancs manuel ... | 81 | Fichier, format..... | 54 |
| Correction diffraction | 87 | Destination | 122 | Enregist. vidéo par intervalle | 78 | Fichier, n° | 126 |
| Correction distorsion | 87 | Détection de visage (Zone active AF)..... | 71 | Enregistrement de l'utilisateur..... | 9 | Fichier, nom..... | 125 |
| Correction du flash | 66 | Développement | | Enregistrement emplacement menu | 24 | Filtre..... | 85, 97 |
| Correction IL..... | 64 | d'images RAW..... | 101 | Enregistrement, mode | 55 | Filtre anticrênelage | 89 |
| Correction IL auto..... | 38 | Développement RAW | 101 | Enregistremt | | Filtre croquis (Filtre numérique) | 97 |
| Correction illumination périphérique..... | 87 | Diaporama..... | 93 | Enregistrement..... | 94 | Filtre numérique..... | 85, 97 |
| Correction ligne horizon..... | 27 | Diapositive (Personnalisation image)..... | 83 | Entrée périphériques externes..... | 61 | Fish-eye (Filtre numérique) | 97 |
| Correction moiré..... | 97 | Digital Camera Utility 5..... | 102, 149 | Environnement d'exploitation..... | 149 | Flash..... | 65, 134 |
| Correction objectif | 87 | Dispositif de communication | 106 | Équipement AV | 95 | Flash auto+yeux rouges..... | 65 |
| Coucher de soleil (SCN)..... | 56 | | | Espace couleurs..... | 54 | Flash externe..... | 134 |
| | | | | | | Flash forcé..... | 65 |

| | | | | | | | |
|---|---------|--|--------|--|---------|--|--------|
| Flash forcé+yeux rouges..... | 65 | I | | Lecture, menu | 34 | Mired..... | 82 |
| Flash incorporé..... | 65 | Image Sync | 106 | Lecture, mode | 52 | Miroir..... | 10 |
| Fluorescent – Blanc chaud (Balance blancs)..... | 80 | Image, modifier la taille ... | 96 | Lier point AF et AE | 65 | Mise au point automatique..... | 67 |
| Fluorescent – Blanc diurne (Balance blancs)..... | 80 | Images, édition | 96 | Live View | 14, 15 | Mise au point automatique à coïncidence de phase..... | 67 |
| Fluorescent – Lumière blanche (Balance blancs)..... | 80 | Images, traitement..... | 96 | Logiciel fourni | 149 | Mise au point automatique à coïncidence de phase TTL | 67 |
| Fluorescent – Lumière du jour (Balance blancs)..... | 80 | Incréments IL..... | 58 | Longueur/largeur | 96, 102 | Mise au point manuelle..... | 67 |
| Focale d'entrée..... | 134 | Indicateur de mode..... | 50 | Lumière du jour (Balance blancs)..... | 80 | Mise au point, méthode ... | 67 |
| Focale de l'objectif..... | 134 | Indicateurs LED GPS | 119 | Lumière tamisée (SCN)..... | 56 | Mode AF..... | 69, 70 |
| Fonctions, restrictions ... | 127 | Info prise de vue, affichage..... | 16 | Lumineux (Personnalisation image)..... | 83 | Mode B, options..... | 59 |
| Forêt (SCN) | 56 | Info/options programme | 37 | Luminosité, réglage | 86 | Mode de mise au point, sélecteur..... | 50, 67 |
| Formater | 49 | Informations copyright..... | 126 | M | | Mode lecture, palette | 90 |
| G | | Infos communication | 105 | M , mode | 57 | Mode prise de vue, menus..... | 25 |
| GARANTIE | 159 | Infos détaillées, affichage..... | 18 | Macintosh | 149 | Mode rafale (mode AF)..... | 69 |
| Gastronomie (SCN) | 56 | Instantané nocturne (SCN)..... | 56 | Macro (SCN)..... | 55 | Mode unique (mode AF)..... | 69 |
| H | | Interrupteur | 11 | Maintien du statut AF | 68 | Mode vidéo, réglages | 54 |
| Haut-parleur | 10 | Intervallomètre..... | 78 | MAP prédéterminée | 133 | Molette..... | 11 |
| HDR PAYSAGE | 55 | Inverser couleur (Filtre numérique) ... | 85, 97 | Marques certification | 157 | Molette de sélection..... | 118 |
| Heure d'été..... | 48, 122 | J | | Mémoire | 122 | Monochrome (Filtre numérique) | 97 |
| Heure monde..... | 122 | JPEG | 54 | Menu | 23 | Monochrome (Personnalisation image)..... | 83 |
| Heure, réglage..... | 122 | K | | Mer & Neige (SCN)..... | 56 | Monochrome renforcé (Filtre numérique) ... | 85, 97 |
| Histogramme luminosité | 19 | Kelvin..... | 82 | Messages d'erreur..... | 140 | | |
| Histogramme RGB | 19 | L | | Mesure centrale pondérée | 65 | | |
| Histogramme, affichage..... | 19 | LAN sans fil | 104 | Mesure multizone | 65 | | |
| | | Language/言語 | 47 | MF | 67 | | |
| | | Langue, réglage | 47 | Microphone..... | 10, 61 | | |
| | | Lecture en continu | 93 | Miniature (Filtre numérique) | 97 | | |
| | | | | Mire AF | 51, 52 | | |
| | | | | Mire spot..... | 65 | | |

| | | | | | | | |
|--|---------|---|---------|--|---------|---|-----|
| Monotone (Personnalisation image)..... | 83 | Ombres (Filtre numérique) | 85, 97 | Plage dynamique..... | 86 | Prise de vue à distance (Image Sync) | 106 |
| Montage vidéo..... | 100 | Options intervalloètre | 79 | Plage dynamique, réglages..... | 86 | Prise de vue avec le viseur | 50 |
| Movie SR..... | 32 | Ordinateur | 103 | Plan focal, indicateur | 10 | Prise de vue avec Live View | 52 |
| MSC | 138 | Ordre bracketing..... | 76 | Point AF..... | 69 | Prise de vue de corps célestes | 136 |
| Musée (SCN) | 56 | | | Points AF multiples (Zone active AF) | 71 | Prise de vue HDR..... | 86 |
| N | | P | | Portrait (SCN) | 55 | Prise de vues miroir verrouillé..... | 76 |
| Naturel (Personnalisation image)..... | 83 | P , mode | 57 | Portrait (Personnalisation image)..... | 83 | Prise de vues vue par vue..... | 72 |
| Netteté (Personnaliser image)..... | 83 | Paliers sensibilité..... | 63 | Portrait nocturne (SCN) | 56 | Prise du microphone..... | 61 |
| Nettoyage | 139 | Paliers T° couleur | 82 | Pose B..... | 57, 59 | Prise pour déclencheur souple | 61 |
| Niveau de qualité, réglage..... | 88 | Panneau de contrôle..... | 15, 21 | Postérisation (Filtre numérique) | 97 | Prise pour microphone/ déclencheur souple | 10 |
| Niveau électronique... .. | 16, 20 | Par anticipation (Zone active AF) | 71 | Poussoir de déverrouillage de l'objectif..... | 42 | Prise USB | 103 |
| Niveau enregistrement ... | 61 | Pastel (Filtre numérique) | 97 | Préférences, menus | 35 | Profondeur de champ..... | 58 |
| Nocturne (SCN) | 56 | Paysage (SCN)..... | 55 | Première prise de vue en AF.C | 68 | Programme exposition auto..... | 57 |
| Nom de volume | 49 | Paysage (Personnalisation image)..... | 83 | Prévisualisation | 58, 117 | Protéger..... | 123 |
| Nombre-guide..... | 67 | PEF | 54 | Prévisualisation numérique..... | 117 | Protéger toutes les images | 123 |
| Noms de villes | 47, 148 | Personnalisation | 22, 115 | Prévisualisation optique..... | 117 | PTP..... | 138 |
| Nouveau dossier, créer | 124 | Personnalisation image..... | 83 | Priorité ouverture exposition auto | 57 | Q | |
| Numérotation séquentielle | 126 | Photographe..... | 126 | Priorité sensibilité exposition auto | 57 | Qualité | 54 |
| O | | Photos créatives (Filtre numérique) ... | 85, 97 | Priorité vitesse & ouverture exposition auto | 57 | Qualité JPEG..... | 54 |
| Objectif | 41, 130 | Pixel Shift Resolution | 88 | Priorité vitesse exposition auto | 57 | R | |
| Objectif avec bague de diaphragme..... | 132 | Pixels enregistrés | 54 | Prise de vue | 50 | Rafale | 73 |
| Objectif rétractable | 51 | Pixels enregistrés JPEG | 54 | | | RAW | 54 |
| Objectif, contacts d'information..... | 10 | Pixels morts, détection | 139 | | | Recadrer..... | 96 |
| Objectif, repère de monture | 41 | Plage bal. des blcs réglabl..... | 81 | | | | |
| Ombre (Balance blancs).. | 80 | | | | | | |

| | | | | | | | |
|--|--------|--|--------|---|----------|---|---------|
| Redimensionner | 96 | Scène nocturne | | Synchro flash hautes vitesses..... | 135 | Traitement croisé (Personnalisation image)..... | 83 |
| Réduction bruit ISO élevé..... | 63 | HDR (SCN)..... | 56 | Synchro heure GPS | 135 | Tv , mode..... | 57 |
| Réduction bruit vitesse obturation lente..... | 58 | Scène, modes | 55 | Synchro lente..... | 65 | Type de monture | 130 |
| Réduction du bruit | 58, 63 | Scintillement (Filtre numérique)..... | 97 | Synchro lente+ yx rouges | 65 | | |
| Réduction moiré | 89 | SCN , mode | 55 | Système anti-poussière | 138 | | |
| Réduction scintillement..... | 28, 33 | Sélecteur de mode | 50 | | | U | |
| Réglage AF.S | 68, 70 | Sélection (Zone active AF)..... | 69, 71 | | | Unicolore renforcé (Filtre numérique) ... | 85, 97 |
| Réglage dioptrique, levier | 20 | Sélection Auto (Personnalisation image)..... | 83 | | | Unité GPS..... | 135 |
| Réglages initiaux | 47 | Sens de rotation | 118 | T | | | |
| Réglages personnalisés, menus | 38 | Sensibilité | 63 | TAv , mode..... | 57 | V | |
| Réinitialisation | 37, 40 | Sensibilité ISO | 63 | Télécommande..... | 74 | Valeur d'ouverture | 57 |
| Remplacer couleur (Filtre numérique) ... | 85, 97 | Shake Reduction | 27 | Télécommande, récepteur | 10 | Verrouillage expo..... | 58 |
| Retardateur | 74 | Silhouette (SCN)..... | 56 | Témoin d'accès à la carte..... | 10 | Vidéo, menus..... | 32 |
| Rétro (Filtre numérique) ... | 85, 97 | Simulateur filtre AA..... | 89 | Témoin de mise au point..... | 51 | Vidéo, mode | 59 |
| Rotation d'image | 94 | Son | 59 | Température de couleur (Balance des blancs).... | 82 | Ville résidence | 47, 122 |
| Rotation d'images..... | 94 | Sortie HDMI | 95 | Temps d'enregistrement..... | 59 | Viseur | 19 |
| Rotation image auto | 94 | Sport (SCN) | 55 | Temps de mesure d'expo | 38 | Visualisation de l'image (Image Sync) | 106 |
| | | Spot (Zone active AF)..... | 69, 71 | Temps nuageux (Balance blancs)..... | 80 | Vitesse d'obturation | 57 |
| | | sRGB | 54 | Texte, saisie | 121, 124 | Volume | 35, 61 |
| | | Stockage image, capacité | 148 | Texte, taille | 48 | Volume son de lecture..... | 62 |
| S | | Superposer zone AF | 20 | Texture, réglage | 88 | Voyant | 12 |
| Sabot | 10 | Suppression des images sélectionnées..... | 91 | Ton chair | 88 | Voyants lumineux | 119 |
| Sans blanchiment (Personnalisation image)..... | 83 | Supprimer | 53 | Ton de finition de l'image | 83 | | |
| Sauv. données RAW | 51, 53 | Supprimer toutes images | 34 | TONALITÉ CLAIRE | 55 | W | |
| Sauvegarde mode USER..... | 120 | Sur-impression | 77 | Touches directes | 21 | Wi-Fi | 104 |
| | | Sv , mode | 57 | Traînée stellaire..... | 78 | Windows | 149 |
| | | Synchro 2e rideau | 66 | | | | |

Précautions d'utilisation

Avant d'utiliser votre appareil photo

- Lorsque l'appareil n'a pas été utilisé pendant une longue période, vérifiez qu'il fonctionne toujours correctement, notamment avant de prendre des photos importantes (telles que des photos de mariage ou de voyages). Le contenu des enregistrements ne peut être garanti si l'enregistrement, la lecture ou le transfert des données vers un ordinateur, etc. n'est pas possible en raison d'un dysfonctionnement de votre appareil ou du support d'enregistrement (cartes mémoire), etc.

À propos de la batterie et du chargeur

- Pour que la batterie reste en état de fonctionnement optimal, évitez de la stocker entièrement chargée ou à des températures élevées.
- Si la batterie reste insérée dans l'appareil et que celui-ci ne sert pas pendant longtemps, la batterie va se décharger de façon excessive, ce qui raccourcira sa durée de vie.
- Il est conseillé de charger la batterie la veille ou le jour même de son utilisation.
- Le cordon d'alimentation secteur fourni avec cet appareil est conçu exclusivement pour le chargeur D-BC109. Ne l'utilisez pas avec un autre équipement.

Précautions de transport et d'utilisation de votre appareil

- Évitez de soumettre l'appareil à des températures ou des taux d'humidité élevés. Ne le laissez pas à l'intérieur d'un véhicule où des températures très importantes sont possibles.
- Assurez-vous que l'appareil n'est pas soumis à des vibrations importantes, à des chocs ou à de fortes pressions. Protégez-le par un sac matelassé lorsque vous le transportez en voiture, moto ou bateau, etc.
- La fourchette de température d'utilisation de l'appareil est comprise entre -10°C et 40°C.
- L'écran risque de s'assombrir à température élevée mais redevient normal à une température normale.

- L'écran peut réagir plus lentement par basse température. Cela fait partie des propriétés de tout écran à cristaux liquides et ne constitue pas un dysfonctionnement.
- Les brusques changements de température peuvent entraîner la formation de gouttelettes de condensation à l'intérieur comme à l'extérieur de l'appareil. Dans un tel cas, mettez l'appareil dans votre sac ou un sac en plastique. Sortez-le uniquement lorsque la différence entre température de l'appareil et température ambiante est stabilisée.
- Veillez à ce qu'aucun élément étranger (terre, sable, poussière, eau, gaz, sel, etc.) ne pénètre dans l'appareil car il pourrait l'endommager. Essayez immédiatement toute goutte d'eau éventuellement présente sur l'appareil.
- Ne fixez pas ou ne retirez pas un objectif en présence de pluie ou de gouttes d'eau sur l'appareil. Si de l'eau pénètre dans l'appareil ou l'objectif, un dysfonctionnement pourrait se produire.
- N'appuyez pas trop fortement sur l'écran car cela pourrait l'endommager ou conduire à un dysfonctionnement.
- Veillez à ne pas trop serrer la vis dans l'écrou de trépied lorsqu'un trépied est utilisé.

Nettoyage de l'appareil

- N'utilisez jamais de solvants tels que diluants, alcool et essence pour nettoyer l'appareil.
- Utilisez un pinceau pour dépoussiérer l'objectif. N'utilisez jamais d'aérosol pour le nettoyage car cela pourrait endommager l'objectif.
- Le capteur CMOS étant une pièce de précision, veuillez contacter le centre de réparation le plus proche pour un nettoyage professionnel. (Cette prestation est payante.)
- Pour que votre appareil conserve ses performances optimales, nous vous conseillons de le faire réviser tous les ans ou tous les deux ans.

Rangement de l'appareil

- Évitez de stocker l'appareil dans une pièce où se trouvent des conservateurs ou des produits chimiques. Le stockage à des températures ou des taux d'humidité élevés peut provoquer la formation de moisissures. Retirez l'appareil de son étui et rangez-le dans un endroit sec et bien aéré.
- Évitez d'utiliser ou de ranger l'appareil à proximité d'éléments générateurs d'électricité statique ou d'interférence électrique.
- Évitez d'utiliser ou de stocker l'appareil dans des endroits sujets à des variations de température brutales ou à la condensation, et veillez à ne pas le laisser exposé en plein soleil.

À propos des cartes mémoire SD

- La carte mémoire SD est dotée d'un commutateur écriture-protection. Placez le commutateur en position LOCK (VERROUILLAGE) pour empêcher l'enregistrement de nouvelles données sur la carte, la suppression des données existantes et le formatage de la carte par l'appareil ou l'ordinateur.
- La carte mémoire SD peut être très chaude lorsqu'elle est retirée immédiatement après utilisation de l'appareil.
- Ne retirez pas la carte mémoire SD et ne mettez pas l'appareil hors tension lorsque vous utilisez la carte. Des données pourraient être perdues ou la carte endommagée.
- Ne déformez pas la carte mémoire SD et évitez-lui tout choc important. Veillez à ce qu'elle ne rentre pas en contact avec de l'eau et à ce qu'elle ne soit pas soumise à des températures élevées.
- Ne retirez pas la carte mémoire SD en cours de formatage, sous peine de l'endommager et de la rendre inutilisable.
- Il existe un risque de suppression des données contenues dans la carte mémoire SD dans les cas de figure suivants. En aucun cas, nous ne saurions être tenus responsables de la suppression des données.
 1. Mauvaise manipulation de la carte mémoire SD.
 2. Carte mémoire SD placée à proximité d'éléments susceptibles de générer de l'électricité statique ou des interférences électriques.
 3. Non-utilisation prolongée de la carte.
 4. Carte éjectée ou batterie extraite de l'appareil lors de la lecture de données.
- Les données sauvegardées peuvent être endommagées si la carte mémoire SD reste inutilisée pendant trop longtemps. Assurez-vous d'effectuer régulièrement les sauvegardes nécessaires sur un ordinateur.
- Formatez les cartes mémoire SD neuves comme celles utilisées auparavant avec d'autres appareils.

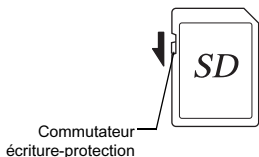

- Sachez que la suppression de données stockées sur une carte mémoire SD ou le formatage d'une carte mémoire SD n'efface pas totalement les données. Les données supprimées peuvent parfois être récupérées grâce à des logiciels disponibles dans le commerce. Si vous souhaitez jeter, donner ou vendre votre carte mémoire SD, vous devez vous assurer que les données qu'elle contient sont totalement effacées ou que la carte elle-même est détruite si elle contient des informations personnelles ou sensibles.
- Vous êtes pleinement responsable de la gestion des données présentes sur la carte.

À propos de la fonction LAN sans fil

- N'utilisez pas l'appareil photo dans un lieu où des appareils électriques, des équipements AV/de bureautique, etc. génèrent des champs magnétiques et des ondes électromagnétiques.
- Si l'appareil est affecté par les champs magnétiques et les ondes électromagnétiques, il ne pourra pas communiquer.
- Si l'appareil est utilisé à proximité d'un téléviseur ou d'un poste radio, une mauvaise réception ou une déformation des signaux peut survenir.
- S'il existe plusieurs points d'accès LAN sans fil à proximité de l'appareil et que le même canal est utilisé, l'opération de recherche risque de ne pas être correctement effectuée.
- La sécurité de vos données, stockées, transmises ou reçues, relève de votre responsabilité.

La bande de fréquence utilisée par l'appareil l'est également par des équipements industriels, scientifiques et médicaux, tels que fours à micro-ondes, des stations radio locales (stations sans fil nécessitant une licence), des stations radio à faible puissance spécifiques (stations sans fil ne nécessitant pas de licence) pour l'identification d'objets mobiles utilisés sur les lignes de production, etc., et des stations radio amateur (stations sans fil nécessitant une licence).

1. Avant d'utiliser l'appareil, assurez-vous qu'aucune station radio locale ou spécifique de faible puissance pour l'identification d'objets mobiles ou station radio amateur ne fonctionne à proximité.
2. Dans le cas où l'appareil provoque des interférences nuisibles aux ondes radio avec des stations radio locales pour l'identification d'objets mobiles, changez immédiatement la fréquence utilisée afin d'éviter les interférences.
3. Pour tout autre problème, par exemple si l'appareil provoque des interférences nuisibles aux ondes radio avec des stations radio spécifiques de faible puissance pour l'identification d'objets mobiles ou des stations radio amateur, contactez votre centre de service le plus proche.

Cet appareil est conforme aux normes techniques de la législation sur la radio et les télécommunications. La certification de la conformité avec les normes techniques peut être affichée sur l'écran.

Les marques de certification de la conformité aux normes techniques sans fil en vertu de la législation sur la radio et les télécommunications peuvent être affichées à partir de [Marques certification] dans le menu  5. Reportez-vous à « Utilisation des menus » (p.23) pour savoir comment utiliser les menus.

Marques de fabrique

- Microsoft et Windows sont des marques déposées de Microsoft Corporation aux États-Unis ou dans d'autres pays.
- Macintosh, OS X, QuickTime et App Store sont des marques de fabrique d'Apple Inc., enregistrées aux États-Unis et dans d'autres pays.
- Intel et Intel Core sont des marques de fabrique d'Intel Corporation aux États-Unis ou dans d'autres pays.
- Le logo SDXC est une marque de fabrique de SD-3C, LLC.
- Google, Google Play et Android sont des marques de fabrique ou déposées de Google Inc.
- Wi-Fi est une marque déposée de Wi-Fi Alliance.
- IOS est une marque de fabrique ou déposée de Cisco aux États-Unis et dans d'autres pays et est utilisée sous licence.
- Ce produit inclut la technologie DNG sous licence d'Adobe Systems Incorporated.
- Le logo DNG est une marque déposée ou une marque de fabrique de Adobe Systems Incorporated aux États-Unis et/ou dans d'autres pays.
- HDMI, le logo HDMI et High-Definition Multimedia Interface sont des marques de fabrique ou des marques déposées de HDMI Licensing, LLC aux États-Unis et/ou dans d'autres pays.

Tous les produits et marques commerciales cités sont la propriété exclusive de leurs détenteurs respectifs.

- Ce produit utilise la police RICOH RT conçue par Ricoh Company Ltd.
- Ce produit prend en charge PRINT Image Matching III. PRINT Image Matching permet aux appareils photo numériques, aux imprimantes et aux logiciels d'aider les photographes à produire des images plus fidèles à leurs intentions. Certaines fonctions ne sont pas disponibles sur les imprimantes ne prenant pas en charge PRINT Image Matching III. Copyright 2001 Seiko Epson Corporation. Tous droits réservés. PRINT Image Matching est une marque déposée par Seiko Epson Corporation. Le logo PRINT Image Matching est une marque déposée par Seiko Epson Corporation.

HDMI[™]
HIGH-DEFINITION MULTIMEDIA INTERFACE

SD[™]
XC I

 **SILKYPIX**[®]



AVC Patent Portfolio License

Ce produit est sous licence AVC Patent Portfolio License pour un usage personnel par le consommateur, ou pour d'autres usages ne donnant lieu à aucune rémunération, de (i) l'encodage vidéo en conformité avec la norme AVC (« AVC Video ») et/ou du (ii) décodage d'une vidéo AVC encodée par un consommateur agissant dans le cadre d'une activité personnelle et/ou obtenue par un fournisseur vidéo autorisé à fournir des vidéos AVC. Aucun permis n'est accordé ou sera implicite pour n'importe quel autre usage.

Des informations supplémentaires peuvent être obtenues auprès de MPEG LA, LLC.

Visiter le site <http://www.mpegla.com>.

Annonce concernant l'utilisation du logiciel sous licence BSD

Ce produit comprend un logiciel sous licence BSD. La licence BSD est une forme de licence qui autorise la redistribution du logiciel à condition qu'il soit clairement indiqué que l'utilisation n'est pas garantie et qu'un avis de copyright ainsi qu'une liste des conditions de licence soient fournis. Le contenu suivant s'affiche conformément aux conditions de licence indiquées plus haut et n'ont pas pour objectif de limiter votre utilisation du produit, etc.

Tera Term
Copyright (C) 1994-1998 T. Teranishi
(C) 2004-2016 TeraTerm Project
Tous droits réservés.

La redistribution et l'utilisation sous forme source et binaire, avec ou sans modification, sont autorisées sous réserve que les conditions suivantes soient remplies :

1. Les redistributions du code source doivent conserver l'avis de copyright ci-dessus, la présente liste de conditions et la mise en garde suivante.
2. La redistribution sous forme binaire doit inclure l'avis de copyright ci-dessus, la présente liste de conditions et la mise en garde suivante dans la documentation et/ou tous autres documents prévus avec la diffusion.
3. Le nom de l'auteur ne peut être utilisé pour avaliser ou promouvoir des produits dérivés de ce logiciel sans permission écrite préalable spécifique.

LE PRÉSENT LOGICIEL EST FOURNI PAR L'AUTEUR « EN L'ÉTAT » ET IL EST RENONCÉ À TOUTES GARANTIES, IMPLICITES OU EXPLICITES, INCLUANT, SANS S'Y LIMITER, LES GARANTIES IMPLICITES DE COMMERCIALISABILITÉ ET D'ADAPTATION À UN USAGE PARTICULIER. EN AUCUN CAS L'AUTEUR NE SERA RESPONSABLE DE TOUS DOMMAGES DIRECTS, INDIRECTS, CONSÉCUTIFS, SPÉCIAUX OU EXEMPLAIRES (NOTAMMENT, MAIS SANS S'Y LIMITER, LA FOURNITURE DE BIENS OU SERVICES DE REMPLACEMENT, LA PRIVATION DE JOUISSANCE, DE DONNÉES OU DE BÉNÉFICES, OU BIEN LA PERTE D'EXPLOITATION) QUELLE QU'EN SOIT LA CAUSE ET SELON TOUTE THÉORIE DE RESPONSABILITÉ, QUE CE SOIT CONTRACTUELLE, LA RESPONSABILITÉ STRICTE OU UN DÉLIT (NOTAMMENT LA NÉGLIGENCE OU AUTRE) RÉSULTANT D'UNE QUELCONQUE FAÇON DE L'UTILISATION DU PRÉSENT LOGICIEL, MÊME SI L'UTILISATEUR EST INFORMÉ DE LA POSSIBILITÉ DE CE DOMMAGE.

GARANTIE

Tous nos appareils achetés chez des revendeurs autorisés sont garantis contre tout défaut de fabrication pendant une période de douze mois suivant la date de votre achat. Pendant cette période, les réparations et le remplacement des pièces défectueuses sont effectués gratuitement, sous réserve que l'appareil ne présente aucune trace de choc, de corrosion par des produits chimiques ou par fuite de batterie, de dommage dû à l'infiltration de sable ou de liquide, de mauvaise manipulation ou de manipulation contraire au mode d'emploi ou de modifications par un réparateur non agréé. Le fabricant et son représentant agréé ne sont pas responsables des réparations ou modifications n'ayant pas fait l'objet d'accord expressément écrit, ni des dommages liés au retard ou à la perte d'usage du matériel ni à leurs conséquences quelles qu'elles soient, directes ou indirectes, causées par la défectuosité du matériel ou par toutes autres causes. Il est expressément reconnu par l'acheteur que la responsabilité du fabricant ou de ses représentants en matière de garantie, implicite ou explicite, est strictement limitée au remplacement des pièces comme indiqué ci-dessus. Il ne sera effectué aucun remboursement d'une réparation faite par un service après-vente non agréé.

Procédure pendant la période de garantie de 12 mois
Tout appareil reconnu défectueux pendant la période de 12 mois suivant son achat devra être retourné au revendeur chez lequel l'achat a été effectué ou chez le fabricant. S'il n'existe pas de représentant agréé du fabricant dans votre pays, envoyez votre appareil directement au fabricant, en port payé. Dans ce cas, la période d'immobilisation de l'appareil risque d'être très longue en raison des procédures requises. Si l'appareil est couvert par la garantie, la réparation sera

effectuée et les pièces remplacées gracieusement avant que l'appareil vous soit renvoyé en état de fonctionnement. Si l'appareil n'est plus sous garantie, la réparation sera facturée aux tarifs habituels du fabricant ou de son représentant. Les frais de port sont à la charge du propriétaire de l'appareil. Si votre appareil a été acheté dans un autre pays que celui où vous souhaitez faire appliquer la garantie, les frais de remise en état peuvent vous être facturés par le représentant du fabricant de ce pays. Cependant, si l'appareil est retourné au fabricant, il sera réparé gratuitement pendant la période de garantie, conformément à cette garantie. Dans tous les cas, les frais d'expédition et les taxes douanières seront à la charge de l'expéditeur. De façon à prouver la date de votre achat (si nécessaire), conservez la facture ou le reçu de cet achat pendant au moins un an. Avant d'expédier votre appareil en réparation, vérifiez d'abord que vous l'envoyez à un représentant officiel du fabricant ou à l'un de ses ateliers agréés, sauf s'il s'agit du fabricant lui-même. Demandez toujours un devis et ne faites procéder aux travaux de réparation qu'après accord écrit du devis.

- **Cette garantie n'affecte en rien les droits fondamentaux du client.**
- **Les garanties locales disponibles chez nos distributeurs de certains pays peuvent remplacer cette garantie. Par conséquent, nous vous conseillons de lire attentivement la carte de garantie fournie avec votre produit au moment de l'achat ou de contacter notre distributeur de votre pays afin d'obtenir de plus amples informations et de recevoir une copie de la garantie.**

For customers in USA

STATEMENT OF FCC COMPLIANCE

This device complies with Part 15 of the FCC Rules. Operation is subject to the following two conditions: (1) This device may not cause harmful interference, and (2) this device must accept any interference received, including interference that may cause undesired operation. Changes or modifications not approved by the party responsible for compliance could void the user's authority to operate the equipment.

This equipment has been tested and found to comply with the limits for a Class B digital device, pursuant to part 15 of the FCC Rules.

These limits are designed to provide reasonable protection against harmful interference in a residential installation. This equipment generates, uses and can radiate radio frequency energy and, if not installed and used in accordance with the instructions, may cause harmful interference to radio communications. However, there is no guarantee that interference will not occur in a particular installation. If this equipment does cause harmful interference to radio or television reception, which can be determined by turning the equipment off and on, the user is encouraged to try to correct the interference by one or more of the following measures:

- Reorient or relocate the receiving antenna.
 - Increase the separation between the equipment and receiver.
 - Connect the equipment into an outlet on a circuit different from that to which the receiver is connected.
- * Consult the dealer or an experienced radio/TV technician for help.

FOR CALIFORNIA, U.S.A. ONLY

Perchlorate Material-special handling may apply.
The lithium battery used in this camera contains perchlorate material, which may require special handling.
See www.dtsc.ca.gov/hazardouswaste/perchlorate

Declaration of Conformity

According to 47CFR, Parts 2 and 15 for
Class B Personal Computers and Peripherals

We: RICOH IMAGING AMERICAS CORPORATION

Located at: 633 17th Street, Suite 2600
Denver, Colorado 80202 U.S.A.
Phone: 800-877-0155
FAX: 303-790-1131

Declare under sole responsibility that the product identified herein complies with 47CFR Parts 2 and 15 of the FCC rules as a Class B digital device. Each product marketed is identical to the representative unit tested and found to be compliant with the standards. Records maintained continue to reflect the equipment being produced can be expected to be within the variation accepted, due to quantity production and testing on the statistical basis as required by 47CFR §2.909. Operation is subject to the following two conditions: (1) This device may not cause harmful interference, and (2) This device must accept any interference received, including interference that may cause undesired operation. The above named party is responsible for ensuring that the equipment complies with the standards of 47CFR §15.101 to §15.109.

Product Name: SLR Digital Camera

Model Number: PENTAX K-70

Contact person: Customer Service Manager

Date and Place: April, 2016 Colorado

For customers in Canada
Industry Canada (IC) Compliance Notice

This Class B digital apparatus complies with Canadian ICES-003 (B).

This device complies with Industry Canada licence-exempt RSS standard(s). Operation is subject to the following two conditions: (1) this device may not cause interference, and (2) this device must accept any interference, including interference that may cause undesired operation of the device.

The available scientific evidence does not show that any health problems are associated with using low power wireless devices. There is no proof, however, that these low power wireless devices are absolutely safe. Low power wireless devices emit low levels of radio frequency energy (RF) in the microwave range while being used. Whereas high levels of RF can produce health effects (by heating tissue), exposure of low-level RF that does not produce heating effects causes no known adverse health effects. Many studies of low-level RF exposures have not found any biological effects. Some studies have suggested that some biological effects might occur, but such findings have not been confirmed by additional research. The K-70 has been tested and found to comply with IC radiation exposure limits set forth for an uncontrolled environment and meets RSS-102 of the IC radio frequency (RF) Exposure rules.

Pour les utilisateurs au Canada
Industrie Canada (IC) Avis de Conformité

Cet appareil numérique de la classe B est conforme à la norme NMB-003 (B) du Canada.

Le présent appareil est conforme aux CNR d'Industrie Canada applicables aux appareils radio exempts de licence. L'exploitation est autorisée aux deux conditions suivantes : (1) l'appareil ne doit pas produire de brouillage, et (2) l'utilisateur de l'appareil doit accepter tout brouillage radioélectrique subi, même si le brouillage est susceptible d'en compromettre le fonctionnement.

Les connaissances scientifiques dont nous disposons n'ont mis en évidence aucun problème de santé associé à l'usage des appareils sans fil à faible puissance. Nous ne sommes cependant pas en mesure de prouver que ces appareils sans fil à faible puissance sont entièrement sans danger. Les appareils sans fil à faible puissance émettent une énergie fréquence radioélectrique (RF) très faible dans le spectre des micro-ondes lorsqu'ils sont utilisés. Alors qu'une dose élevée de RF peut avoir des effets sur la santé (en chauffant les tissus), l'exposition à de faibles RF qui ne produisent pas de chaleur n'a pas de mauvais effets connus sur la santé. De nombreuses études ont été menées sur les expositions aux RF faibles et n'ont découvert aucun effet biologique. Certaines études ont suggéré qu'il pouvait y avoir certains effets biologiques, mais ces résultats n'ont pas été confirmés par des recherches supplémentaires. Le K-70 a été testé et jugé conforme aux limites d'exposition aux rayonnements IC énoncées pour un environnement non contrôlé et respecte les règles d'exposition aux fréquences radioélectriques (RF) CNR-102 de l'IC.

Pour les clients en Europe

Informations sur la collecte et la mise au rebut des équipements et batteries usagés



1. Au sein de l'Union européenne

Ces symboles sur les produits, les emballages et/ou les documents d'accompagnement signifient que les batteries et les équipements électriques et électroniques usagés ne doivent pas être mélangés avec les déchets ménagers ordinaires.

Les batteries et les équipements électriques et électroniques usagés doivent être traités séparément et conformément à la législation qui prévoit un traitement, une récupération et un recyclage spécifiques pour ces produits.



En jetant ces produits correctement, vous êtes sûr que ces déchets subiront le traitement, la récupération et le recyclage adéquats et vous aidez à prévenir les éventuels effets négatifs pour l'environnement et la santé publique qu'une mise au rebut inadaptée pourrait entraîner.

L'ajout d'un symbole chimique est ajouté sous le symbole affiché ci-dessus, conformément à la Directive sur les batteries, indique qu'un métal lourd (Hg = Mercure, Cd = Cadmium, Pb = Plomb) est présent dans la batterie dans une concentration supérieure au seuil applicable spécifié dans la Directive sur les batteries.

Pour plus d'informations sur la collecte ou le recyclage des produits utilisés, veuillez contacter vos autorités locales, le service d'élimination des déchets ou le point de vente où vous avez acheté les produits.

2. Hors de l'UE

Ces symboles ne sont valables qu'au sein de l'Union européenne. Si vous souhaitez mettre au rebut ces produits, veuillez contacter les autorités locales ou le vendeur pour connaître la méthode adéquate de mise au rebut.

En Suisse : les équipements électriques et électroniques usagés peuvent être retournés gratuitement au vendeur, même si vous n'achetez pas de nouveaux produits. Une liste des sites de collecte est disponible sur les sites www.swico.ch ou www.sens.ch.

Avis aux utilisateurs dans les pays de l'EEE

Ce produit est conforme aux exigences essentielles et aux dispositions de la directive RED 2014/53/UE.

La déclaration de conformité CE est disponible en se rendant sur la page :

<http://www.ricoh-imaging.co.uk/en/Photo-Downloads.html>
et en sélectionnant le produit applicable.

Bande de fréquence de service : entre 2 400 MHz et 2 483.5 MHz
Puissance radiofréquence maximale : 8,16 dBm EIRP

Importateur européen : RICOH IMAGING EUROPE S.A.S.
Parc Tertiaire SILIC 7-9, avenue Robert Schuman - B.P. 70102,
94513 Rungis Cedex, FRANCE
(<http://www.ricoh-imaging.eu>)

Fabricant : RICOH IMAGING COMPANY, LTD.
1-3-6, Nakamagome, Ohta-ku, Tokyo 143-8555, JAPON
(<http://www.ricoh-imaging.co.jp>)



Le marquage CE signifie que l'appareil est conforme aux directives de l'Union européenne.

RICOH IMAGING COMPANY, LTD.

1-3-6, Naka-magome, Ohta-ku, Tokyo 143-8555, JAPAN
(<http://www.ricoh-imaging.co.jp>)

**RICOH IMAGING EUROPE
S.A.S.**

Parc Tertiaire SILIC 7-9, avenue Robert Schuman - B.P. 70102,
94513 Rungis Cedex, FRANCE
(<http://www.ricoh-imaging.eu>)

**RICOH IMAGING AMERICAS
CORPORATION**

633 17th Street, Suite 2600, Denver, Colorado 80202, U.S.A.
(<http://www.us.ricoh-imaging.com>)

**RICOH IMAGING CANADA
INC.**

5520 Explorer Drive Suite 300, Mississauga, Ontario, L4W 5L1, CANADA
(<http://www.ricoh-imaging.ca>)

**RICOH IMAGING CHINA CO.,
LTD.**

23D, Jun Yao International Plaza, 789 Zhaojiabang Road, Xu Hui District,
Shanghai, 200032, CHINA
(<http://www.ricoh-imaging.com.cn>)

Ces coordonnées peuvent être modifiées sans préavis.
Veuillez consulter les informations les plus récentes sur nos sites Internet.

- Les caractéristiques et les dimensions extérieures peuvent être sujettes à modification sans préavis.