

α99

SONY®

4-436-247-22 (1)

Appareil photo à objectif interchangeable

Mode d'emploi FR

Istruzioni per l'uso IT

Monture A

Fotocamera digitale con obiettivo intercambiabile

Montaggio A

α99

Des informations complémentaires sur ce produit et des réponses à des questions fréquemment posées sont disponibles sur notre site Web d'assistance client.

Ulteriori informazioni su questo prodotto e risposte alle domande più comuni sono reperibili sul nostro sito Web di Assistenza Clienti.

<http://www.sony.net/>

Imprimé sur papier recyclé à 70 % ou plus avec de l'encre à base d'huile végétale sans COV (composés organiques volatils).

Stampato su carta riciclata al 70% o più con inchiostro a base di olio vegetale senza COV (composto organico volatile).



4436247220

© 2012 Sony Corporation Printed in Japan

α

SLT-A99/SLT-A99V

## Français

### Aide-mémoire

Les numéros de modèle et de série se situent sous l'appareil. Prendre en note le numéro de série dans l'espace prévu ci-dessous. Se reporter à ces numéros lors des communications avec le détaillant Sony au sujet de ce produit.

Modèle no SLT-A99/SLT-A99V

No de série \_\_\_\_\_

## AVERTISSEMENT

**Afin de réduire les risques d'incendie ou de décharge électrique, n'exposez pas cet appareil à la pluie ou à l'humidité.**

## IMPORTANTES INSTRUCTIONS DE SECURITE

**CONSERVEZ CES INSTRUCTIONS  
DANGER  
AFIN DE REDUIRE LE RISQUE  
D'INCENDIE OU DE DECHARGE  
ELECTRIQUE, SUIVEZ  
EXACTEMENT CES INSTRUCTIONS**

Si la forme de la fiche ne correspond pas à la prise secteur, utilisez un adaptateur de fiche accessoire de configuration correcte pour la prise secteur.

## ATTENTION

### Batterie

Toute erreur de manipulation de la batterie peut provoquer son explosion, entraîner un incendie, voire même des brûlures de substances chimiques.

Respectez les précautions suivantes :

- Ne démontez pas la batterie.
- N'écrasez et n'exposez pas la batterie à des chocs ou à une force extérieure. Vous ne devez pas la frapper avec un marteau, la laisser tomber ou marcher dessus.
- Ne court-circuitez pas les bornes de la batterie et maintenez-les à l'écart de tout contact avec des objets métalliques.
- N'exposez pas la batterie à des températures supérieures à 60°C (140°F), notamment les rayons directs du soleil ou l'habitacle d'un véhicule garé au soleil.
- N'incinerez pas la batterie et ne la jetez pas au feu.
- Ne manipulez jamais des batteries lithium ion qui sont endommagées ou présentent une fuite.
- Veillez à recharger la batterie à l'aide d'un chargeur Sony authentique ou d'un appareil capable de la recharger.
- Tenez la batterie hors de la portée des petits enfants.
- Gardez la batterie au sec.
- Remplacez-la uniquement par une batterie de même type ou d'un type équivalent recommandé par Sony.

- Mettez les batteries au rebut sans attendre, de la manière décrite dans les instructions.

## Chargeur de batterie

Utilisez une prise murale à proximité lorsque vous utilisez le chargeur. Débranchez immédiatement le chargeur de la prise murale en cas de dysfonctionnement pendant que vous utilisez l'appareil.

Le cordon d'alimentation, s'il est fourni, est conçu spécifiquement pour une utilisation exclusive avec cet appareil et il ne doit pas être utilisé avec un autre appareil électrique.

## Pour les utilisateurs au Canada

### RECYCLAGE DES ACCUMULATEURS AUX IONS DE LITHIUM

Les accumulateurs aux ions de lithium sont recyclables.

Vous pouvez contribuer à préserver l'environnement en rapportant les piles usagées dans un point de collecte et de recyclage le plus proche.



Pour plus d'informations sur le recyclage des accumulateurs, téléphonez au numéro gratuit 1-800-822-8837 (Etats-Unis et Canada uniquement), ou visitez <http://www.rbc.org/>

**Avertissement :** Ne pas utiliser des accumulateurs aux ions de lithium qui sont endommagés ou qui fuient.

## Batterie et objectif (si l'objectif fourni)

Cet appareil est conforme à la section 15 des règlements FCC. Son fonctionnement est soumis aux deux conditions suivantes : (1) cet appareil ne doit pas provoquer d'interférences nuisibles, (2) cet appareil doit accepter toute interférence, y compris

celles susceptibles de provoquer son fonctionnement indésirable. Cet appareil numérique de la classe B est conforme à la norme NMB-003 du Canada.

## À l'intention des clients aux É.-U.

UL est une organisation de sécurité reconnue internationalement. La marque UL sur le produit signifie que celui-ci est listé par UL.

Pour toute question au sujet de cet appareil, appeler :

Sony Centre d'information à la clientèle  
1-800-222-SONY (7669).

Le numéro ci-dessous concerne seulement les questions relevant de la Commission fédérale des communications des États-Unis (FCC).

## Information réglementaire

Déclaration de conformité  
Nom commercial : SONY  
No de modèle : SLT-A99V  
Responsable : Sony Electronics Inc.  
Adresse : 16530 Via Esprillo,  
San Diego, CA 92127 É.-U.  
No de téléphone : 858-942-2230

Cet appareil est conforme à la Partie 15 de la réglementation de la FCC des États-Unis. Son utilisation est sujette aux deux conditions suivantes : (1) Cet appareil ne doit pas générer d'interférences nuisibles et (2) il doit être en mesure d'accepter toute interférence reçue, y compris les interférences pouvant générer un fonctionnement indésirable.

## AVERTISSEMENT

Par la présente, vous êtes avisé du fait que tout changement ou toute modification ne faisant pas l'objet d'une autorisation expresse dans le présent manuel pourrait annuler votre droit d'utiliser l'appareil.

## Note

L'appareil a été testé et est conforme aux exigences d'un appareil numérique de Classe B, conformément à la Partie 15 de la réglementation de la FCC.

Ces critères sont conçus pour fournir une protection raisonnable contre les interférences nuisibles dans un environnement résidentiel. L'appareil génère, utilise et peut émettre des fréquences radio; s'il n'est pas installé et utilisé conformément aux instructions, il pourrait provoquer des interférences nuisibles aux communications radio. Cependant, il n'est pas possible de garantir que des interférences ne seront pas provoquées dans certaines conditions particulières. Si l'appareil devait provoquer des interférences nuisibles à la réception radio ou à la télévision, ce qui peut être démontré en allumant et éteignant l'appareil, il est recommandé à l'utilisateur d'essayer de corriger cette situation par l'une ou l'autre des mesures suivantes :

- Réorienter ou déplacer l'antenne réceptrice.
- Augmenter la distance entre l'appareil et le récepteur.
- Brancher l'appareil dans une prise ou sur un circuit différent de celui sur lequel le récepteur est branché.
- Consulter le détaillant ou un technicien expérimenté en radio/téléviseurs.

Le câble d'interface fourni doit être utilisé avec l'appareil pour que celui-ci soit conforme aux critères régissant les appareils numériques, conformément à la sous-partie B de la Partie 15 de la réglementation de la FCC.

## Note pour les clients européens



Par la présente Sony Corporation déclare que l'appareil SLT-A99V Appareil photo à objectif interchangeable est conforme aux exigences essentielles et aux autres dispositions pertinentes de la directive 1999/5/CE. Pour toute information complémentaire, veuillez consulter l'URL suivante:

<http://www.compliance.sony.de/>

### Avis aux consommateurs des pays appliquant les Directives UE

Ce produit a été fabriqué par ou pour le compte de Sony Corporation, 1-7-1 Konan Minato-ku Tokyo, 108-0075 Japon. Toutes les questions relatives à la conformité des produits basées sur la législation européenne doivent être adressées à son représentant, Sony Deutschland GmbH, Hedelfinger Strasse 61, 70327 Stuttgart, Allemagne.

Pour toute question relative au Service Après-Vente ou à la Garantie, merci de bien vouloir vous référer aux coordonnées qui vous sont communiquées dans les documents « Service (SAV) » ou Garantie.

Cet appareil a été testé et jugé conforme aux limites établies par la directive R&TTE visant l'utilisation de câbles de connexion de moins de 3 mètres.

### Attention

Le champ électromagnétique à des fréquences particulières peut avoir une incidence sur l'image et le son de cet appareil.

### Avis

Si l'électricité statique ou les champs électrostatiques entraînent une interruption lors du transfert des données (échec), redémarrez l'application ou débranchez, puis rebranchez le câble de connexion (USB, etc.).

## Traitement des appareils électriques et électroniques en fin de vie (Applicable dans les pays de l'Union Européenne et aux autres pays européens disposant de systèmes de collecte sélective)



Ce symbole, apposé sur le produit ou sur son emballage, indique que ce produit ne doit pas être traité avec les déchets ménagers. Il doit être remis à un point de collecte approprié pour le recyclage des équipements électriques et électroniques. En vous assurant que ce produit sont mis au rebut de façon appropriée, vous participez activement à la prévention des conséquences négatives que leur mauvais traitement pourrait provoquer sur l'environnement et sur la santé humaine. Le recyclage des matériaux contribue par ailleurs à la préservation des ressources naturelles. Pour toute information complémentaire au sujet du recyclage de ce produit, vous pouvez contacter votre municipalité, votre déchetterie locale ou le point de vente où vous avez acheté le produit.

## Elimination des piles et accumulateurs usagés (Applicable dans les pays de l'Union Européenne et aux autres pays européens disposant de systèmes de collecte sélective)



Ce symbole, apposé sur les piles et accumulateurs ou sur les emballages, indique que les piles et accumulateurs fournis avec ce produit ne doivent pas être traités comme de simples déchets ménagers.

Sur certains types de piles, ce symbole apparaît parfois combiné avec un symbole chimique. Les symboles pour le mercure (Hg) ou le plomb (Pb) sont rajoutés lorsque ces piles contiennent plus de 0,0005% de mercure ou 0,004% de plomb.

En vous assurant que ces piles et accumulateurs sont mis au rebut de façon appropriée, vous participez activement à la prévention des conséquences négatives que leur mauvais traitement pourrait provoquer sur l'environnement et sur la santé humaine. Le recyclage des matériaux contribue par ailleurs à la préservation des ressources naturelles.



Pour les produits qui pour des raisons de sécurité, de performance ou d'intégrité de données nécessitent une connexion permanente à une pile ou à un accumulateur, il conviendra de vous rapprocher d'un service technique qualifié pour effectuer son remplacement. En rapportant votre appareil électrique en fin de vie à un point de collecte approprié vous vous assurez que la pile ou l'accumulateur incorporée sera traitée correctement.

Pour tous les autres cas de figure et afin d'enlever les piles ou accumulateurs en toute sécurité de votre appareil, reportez-vous au manuel d'utilisation. Rapportez les piles ou accumulateurs usagés au point de collecte approprié pour le recyclage.

Pour toute information complémentaire au sujet du recyclage de ce produit ou des piles et accumulateurs, vous pouvez contacter votre municipalité, votre déchetterie locale ou le point de vente où vous avez acheté ce produit.

## Pour les utilisateurs au Royaume-Uni

Une fiche moulée conforme à BS 1363 est installée sur cet équipement pour votre sécurité et commodité.

Si le fusible dans la fiche fournie doit être remplacé, un fusible de même ampérage que celui fourni et approuvé par ASTA ou BSI à BS 1362, (c'est-à-dire portant une marque  ou ) doit être utilisé.

Si la fiche fournie avec cet équipement comporte un couvercle de fusible détachable, assurez-vous de remettre en place le couvercle de fusible après avoir remplacé le fusible. N'utilisez jamais la fiche sans le couvercle de fusible. Si vous perdez le couvercle de fusible, veuillez contacter le service après-vente Sony le plus proche.

# Table des matières

Présentation des fonctions .....	9
----------------------------------	---

## Avant utilisation

Remarques sur l'utilisation de l'appareil .....	12
Vérification des éléments fournis .....	15
Identification des pièces .....	16
Face avant .....	16
Face arrière .....	17
Face supérieure .....	19
Côtés .....	21
Bas .....	23
Adaptateur de griffe .....	24
Liste des icônes sur l'écran .....	25
Liste des icônes sur l'écran LCD .....	25
Liste des icônes sur l'écran de contrôle .....	29

## Liste des fonctions

Fonctions pouvant être activées par les touches/molettes .....	30
Comment utiliser l'écran de navigation rapide .....	31
Comment utiliser le multi-sélecteur silencieux .....	32
Sélection d'une fonction avec la touche Fn (Fonction) ...	35
Fonctions pouvant être sélectionnées par la touche Fn (Fonction).....	36
Fonctions sélectionnées avec la touche MENU .....	38
Utilisation du Guide interne .....	50

## Préparation de l'appareil

Charge de la batterie .....	51
Insertion de la batterie/carte mémoire (vendue séparément) .....	53
Cartes mémoire compatibles .....	56
Fixation d'un objectif .....	57
Réglage de la date et de l'heure .....	59
Nouveau réglage de la date et de l'heure .....	60
Réglage de l'angle de l'écran LCD .....	61
Prise de vue d'une image nette sans bougé de l'appareil .....	62

Témoin de bougé de l'appareil .....	62
Utilisation de la fonction SteadyShot .....	62
Prise en main correcte de l'appareil .....	63
Retrait de l'oculaire de visée .....	64

## **Prise de vue et visualisation d'images**

Prise de vue d'images fixes .....	65
Enregistrement de films .....	67
Visualisation d'images .....	68
Basculement entre images fixes et films .....	68
Suppression d'images .....	69

## **Sélection d'un mode de prise de vue**

Sélection d'un mode de prise de vue .....	70
Fonctions disponibles pour chaque mode de prise de vue .....	72

## **Fonctions diverses**

Utilisation judicieuse des diverses fonctions de guide de l'appareil .....	73
Aide carte de profondeur AF continu .....	73
Commande de plage AF .....	74
Enregistrement de films avec une approche positive du son .....	75
Sensibilité ISO/Réduction de bruit multi-photos .....	76
Modes créatifs .....	77
Crépuscule sans trépied .....	78
Opti Dyn/HDR aut .....	79
Fonctions de lecture .....	80

## **Visualisation d'images sur un ordinateur**

Utilisation du logiciel .....	81
-------------------------------	----

## **Autres**

En savoir plus sur l'appareil (Guide pratique de $\alpha$ ) .....	87
Vérification du nombre d'images enregistrables/de la durée d'enregistrement.....	88
Spécifications .....	92

## **Table des matières ..... 99**



# Présentation des fonctions

Cette section présente quelques fonctions de prise de vue utilisées fréquemment et leurs caractéristiques.

Pour plus d'informations, reportez-vous aux pages indiquées entre parenthèses.

## Fonctions de prise de vue utilisées fréquemment

### Correction de l'exposition (30)

Vous pouvez corriger l'exposition pour ajuster la luminosité de l'ensemble de l'écran.

Même lorsque le mode d'exposition est réglé sur M, l'exposition peut être corrigée si la sensibilité ISO est réglée sur [AUTO].

### Sensibilité ISO (76)/Réduction de bruit multi-photos (76)

Vous pouvez régler la sensibilité de l'éclairage.

La sensibilité ISO peut être réglée entre ISO 50 et ISO 25600.

Lorsque vous sélectionnez  (Réduc. bruit multi-photos), vous pouvez choisir une valeur ISO supérieure à la sensibilité ISO maximale.

### Balance des blancs (37)

Vous pouvez ajuster les tonalités de couleur.

Vous pouvez sélectionner une option convenant à une source de lumière, ou effectuer un réglage fin en combinant la température de couleur avec le filtre couleur.

### Entraînement (36)

Vous pouvez utiliser le mode d'entraînement qui vous convient, comme avance vue par vue, avance continue, bracketing ou prise de vue avec une télécommande sans fil.

## Fonctions caractéristiques originales

### Commande de plage AF (74)

Vous pouvez restreindre la plage de l'autofocus afin d'empêcher la mise au point sur des sujets non désirables.

## **Opti Dyn/HDR aut (79)**

Optimiseur Dyna : En divisant l'image en petites zones, l'appareil analyse le contraste d'ombre et lumière entre le sujet et l'arrière-plan, et produit une image avec une luminosité et une gradation optimales.

HDR auto : Prend 3 images avec des expositions différentes, puis recouvre ces images pour créer une image avec un beau dégradé.

## **Modes créatifs (77)**

Vous pouvez sélectionner le style souhaité parmi 13 styles.

Vous pouvez également ajuster certains facteurs des images, tels que l'exposition, en utilisant le style sélectionné comme base.

## **Crépuscule sans trépied (78)**

Vous pouvez capturer des scènes de nuit avec moins de bruit et de flou, sans utiliser de trépied.

## **Enregistrement de films avec réglages manuels (36)**

Vous pouvez régler l'exposition en mode P, A, S ou M pendant l'enregistrement de films.

## **Comment utiliser ou personnaliser l'appareil**

### **Informations sur l'écran (42)**

Lorsque vous regardez dans le viseur, le mode correspondant est activé, et lorsque vous éloignez votre visage du viseur, le mode d'écran revient en mode écran LCD. Vous pouvez modifier le mode d'écran en appuyant sur la touche DISP.

### **Navigation rapide (31)**

En mode viseur, vous pouvez basculer rapidement de l'écran LCD à l'écran de navigation rapide en appuyant sur la touche Fn. Vous pouvez définir les éléments par une opération intuitive.

### **Multi-sélecteur silencieux (32)**

À l'aide du multi-sélecteur silencieux conçu pour réduire le bruit de rotation de la molette, vous pouvez définir certains éléments de manière

silencieuse, tels que le mode de mise au point ou le niveau d'enregistrement.

### **Personnalisation (43)**

L'appareil est équipé d'une touche Perso qui peut être attribuée à une fonction désirée. Vous pouvez également attribuer des fonctions à d'autres boutons, tels que la touche AEL ou le bouton ISO.

# Remarques sur l'utilisation de l'appareil

## Langue de l'écran

Vous pouvez sélectionner la langue affichée à l'écran en utilisant le menu (page 49).

## Procédure de prise de vue

Cet appareil dispose de 2 modes de contrôle des sujets : le mode écran LCD pour utiliser l'écran LCD, et le mode viseur pour utiliser le viseur.

## Remarques sur les fonctions utilisées avec cet appareil photo

- Pour vérifier si votre appareil est compatible 1080 60i ou 1080 50i, recherchez les repères suivants en bas de l'appareil.  
Appareil compatible 1080 60i : 60i  
Appareil compatible 1080 50i : 50i
- Cet appareil est compatible avec les films au format 1080 60p ou 50p.  
Contrairement aux modes d'enregistrement standard actuels, qui enregistrent selon une méthode d'entrelacement, cet appareil enregistre selon une méthode progressive. Cela augmente la résolution et offre une image plus homogène, plus réaliste.

## Prise de vue avec un objectif DT

Cet appareil est équipé d'un capteur CMOS plein format de 35 mm ; cependant, la taille de l'image est définie automatiquement sur celle du réglage de taille APS-C, et la taille de l'image est plus petite lorsque vous utilisez un objectif DT (« DT » fait partie du nom du produit).

## Aucune indemnisation en cas d'enregistrement manqué

Si l'enregistrement ou la lecture est impossible en raison d'un dysfonctionnement de l'appareil ou d'une anomalie de la carte mémoire, etc., ceci ne peut donner lieu à une indemnisation.

## Copies de sauvegarde recommandées

Pour ne pas perdre vos images, copiez toujours les données sur un autre support d'enregistrement (copie de sauvegarde).

## Remarques sur l'écran LCD, le viseur électronique, l'objectif et le capteur d'image

- L'écran LCD et le viseur électronique ont été fabriqués avec une technologie de très haute précision et plus de 99,99 % des pixels sont opérationnels. Ils peuvent toutefois comporter quelques minuscules points noirs et/ou lumineux (de couleur blanche, rouge, bleue ou verte) visibles en permanence sur l'écran LCD et le viseur électronique. Ces points sont normaux pour ce procédé de fabrication et n'affectent aucunement l'image.
- Ne tenez pas l'appareil par l'écran LCD.
- N'exposez pas l'appareil à la lumière directe du soleil et n'effectuez pas de prises de vue prolongées en direction du soleil. Cela risquerait d'endommager le mécanisme interne. Les rayons du soleil pourraient se focaliser sur un objet à proximité et provoquer un incendie.
- Un aimant se trouve derrière et autour de l'arbre de rotation de l'articulation de l'écran LCD. N'approchez de l'écran LCD aucun élément auquel l'aimant pourrait nuire (disquette ou carte de crédit par exemple).
- Dans un endroit froid, les images peuvent laisser une traînée sur l'écran. Ceci n'est pas une anomalie. Lorsque vous allumez l'appareil dans un endroit froid, l'écran peut être temporairement sombre. Une fois l'appareil réchauffé, l'écran fonctionnera normalement.
- L'image enregistrée peut différer de l'image que vous avez vue avant l'enregistrement.

## Remarques sur l'enregistrement prolongé

- Lorsque vous effectuez des prises de vue pendant une période prolongée, la température de l'appareil monte. Si la température dépasse un certain niveau, l'icône [I] apparaît à l'écran et l'appareil s'éteint automatiquement. Si cela se produit, laissez l'appareil refroidir pendant au moins 10 minutes pour que sa température interne repasse à un niveau acceptable.
- Lorsque la température ambiante est élevée, celle de l'appareil augmente rapidement.
- Lorsque la température de l'appareil monte, la qualité d'image peut en pâtir. Nous vous conseillons d'attendre que la température de l'appareil baisse avant de poursuivre la prise de vue.
- La surface de l'appareil peut chauffer. Ceci n'est pas une anomalie.

## Remarques sur l'importation de films AVCHD sur un ordinateur

Lorsque vous importez des films AVCHD sur un ordinateur, pour les ordinateurs équipés de Windows, utilisez le logiciel « PlayMemories Home » sur le CD-ROM (fourni).

## Remarques sur la lecture de films avec d'autres dispositifs

- Cet appareil utilise MPEG-4 AVC/H.264 High Profile pour l'enregistrement au format AVCHD. Les films enregistrés au format AVCHD avec cet appareil ne peuvent pas être lus avec les dispositifs suivants.
  - Autres appareils compatibles avec le format AVCHD ne prenant pas en charge High Profile
  - Appareils non compatibles avec le format AVCHD
- Cet appareil utilise également MPEG-4 AVC/H.264 Main Profile pour l'enregistrement au format MP4. Pour cette raison, les films enregistrés au format MP4 avec cet appareil ne peuvent pas être lus sur d'autres dispositifs que

ceux prenant en charge MPEG-4 AVC/H.264.

- Les disques enregistrés en qualité d'image HD (haute définition) ne peuvent être lus que sur des dispositifs compatibles au format AVCHD. Les lecteurs ou enregistreurs DVD ne peuvent pas lire les disques en qualité d'image HD, car ils ne sont pas compatibles avec le format AVCHD. De même, un échec d'éjection des disques de qualité d'image HD est possible sur ces lecteurs ou enregistreurs.
- Les films 1080 60p/50p ne peuvent être lus que sur des appareils compatibles.

## À propos des appareils compatibles GPS (SLT-A99V uniquement)

- Pour savoir si votre appareil prend en charge la fonction GPS, vérifiez le nom du modèle de votre appareil.  
Compatible GPS : SLT-A99V  
Incompatible GPS : SLT-A99
- Utilisez le GPS conformément à la réglementation nationale et régionale applicable.
- Si vous n'enregistrez pas les informations d'emplacement, réglez [GPS activé/désactivé] sur [OFF] (page 47).
- En avion, assurez-vous d'éteindre l'appareil lorsque les annonces le préconisent.

## Avertissement sur le copyright

Les émissions de télévision, films, cassettes vidéo et autres supports peuvent être protégés par un copyright. L'enregistrement non autorisé desdits supports peut être contraire aux dispositions légales afférentes.

## Images utilisées dans ce manuel

Les photos utilisées comme exemples dans ce manuel sont des images reproduites et non de vraies photos prises avec cet appareil.

## À propos des spécifications techniques décrites dans ce manuel

Les données concernant les performances et les spécifications sont définies dans les

conditions suivantes, sauf mention contraire dans ce manuel : à une température ambiante de 25 °C (77 °F), et avec une batterie qui a été chargée pendant 1 heure après extinction du témoin CHARGE.

### **Remarques à propos de la capture avec le viseur**

Cet appareil photo est équipé d'un viewfinder XGA avec des LED organiques de haute résolution et avec un contraste élevé. Ce viseur atteint un angle de vision large et un relief long. Cet appareil photo est conçu pour fournir un viewfinder facilement observable en équilibrant d'une manière appropriée différents éléments.

- L'image peut être légèrement déformée au niveau des angles du viewfinder. Ceci n'est pas une anomalie. Si vous désirez vérifier chaque détail de toute la composition, vous pouvez également utiliser le moniteur LCD.
- Si vous faites un panoramique avec l'appareil photo lorsque vous regardez dans le viewfinder ou lorsque vous regardez tout autour, l'image dans le viewfinder peut être déformée ou les couleurs de l'image peuvent changer. C'est une caractéristique de la lentille ou de l'afficheur et il ne s'agit pas d'un mauvais fonctionnement. Lorsque vous capturez une image, nous vous recommandons de regarder au centre du viseur.

# Vérification des éléments fournis

Consultez votre revendeur Sony ou un centre de service après-vente Sony agréé si tous les accessoires ne sont pas fournis.

Le chiffre entre parenthèses indique le nombre d'unités.

- Appareil photo (1)
- Chargeur de batterie BC-VM10A (1)



- Cordon d'alimentation (1)\* (non fourni aux États-Unis et au Canada)



\* Plusieurs cordons d'alimentation peuvent être livrés avec votre appareil photo. Utilisez celui qui correspond à votre pays/région.

- Batterie rechargeable NP-FM500H (1)



- Adaptateur de griffe (1)/  
Capuchon de protection de connecteur (1) (fixé sur l'adaptateur de griffe)



- Câble USB (1)



- Bandoulière (1)

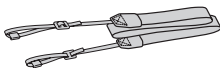

- Bouchon de boîtier (1) (monté sur l'appareil)



- Capot de griffe (1) (monté sur l'appareil)
- Oculaire de visée (1) (monté sur l'appareil)
- CD-ROM (1)
  - Logiciel d'application pour l'appareil  $\alpha$
  - Guide pratique de  $\alpha$
- Mode d'emploi (1) (ce manuel)

# Identification des pièces

Pour les informations sur l'utilisation des indicateurs, reportez-vous aux pages indiquées entre parenthèses.

## Face avant

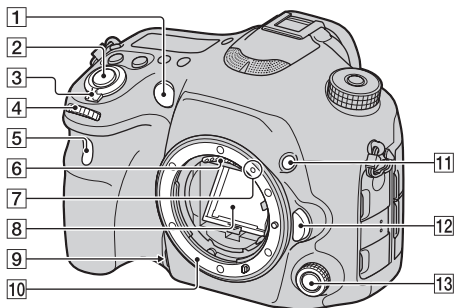

- 1 Illuminateur AF (39)/Témoin de retardateur
- 2 Déclencheur (65)
- 3 Interrupteur d'alimentation (59)
- 4 Sélecteur de commande avant
- 5 Capteur de télécommande
- 6 Contacts d'objectif\*
- 7 Taquet de montage (57)
- 8 Miroir\*
- 9 Touche Aperçu (31, 44)
- 10 Monture



- 11 Touche Perso (31, 43)
- 12 Bouton de déverrouillage d'objectif (58)
- 13 Multi-sélecteur silencieux (32)

**\* Ne touchez pas directement ces pièces.**

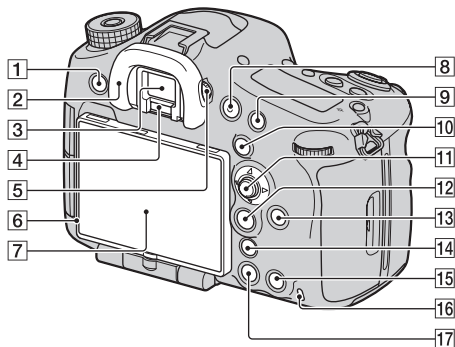

## Face arrière



- 1** Touche MENU (38)
- 2** Oculaire de visée (64)
- 3** Viseur\*
- Lorsque vous regardez dans le viseur, le mode correspondant est activé, et lorsque vous éloignez votre visage du viseur, le mode d'écran revient en mode écran LCD.
- 4** Capteurs d'oculaire (64)
- 5** Sélecteur de réglage dioptrique
- Ajustez le sélecteur de réglage dioptrique pour votre vue jusqu'à ce que l'affichage apparaisse clairement dans le viseur.
- 6** Capteur de lumière
- 7** Écran LCD (25, 61)
- 8** Touche MOVIE (44, 67)
- 9** Pour la prise de vue : Touche AF/MF (Mise au point automatique/manuelle) (30, 43)  
Pour la visualisation : Touche Q (Agrandir) (30)
- 10** Pour la prise de vue : Touche AEL (Verrouillage AE) (30, 43)/Touche SLOW SYNC (30)  
Pour la visualisation : Touche  (Index d'images) (30)
- 11** Multi-sélecteur
- 12** Pour la prise de vue : Touche Fn (Fonction) (35, 36)  
Pour la visualisation : Touche  (Rotation de l'image) (30)

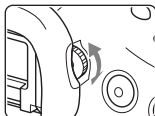

13 Touche DISP (Affichage) (30)

14 Touche  (téléconvertisseur numérique) (30, 44)/Touche zoom (30)/Touche de loupe de mise au point (30)

15 Pour la prise de vue : Touche AF RANGE (31)  
 Pour la visualisation : Touche  (Effacer) (69)  
 Lorsque l'écran Fn ou l'écran de menu s'affiche : Touche Guide interne (50)





16 Témoin d'accès (55)

17 Touche  (Lecture) (68)

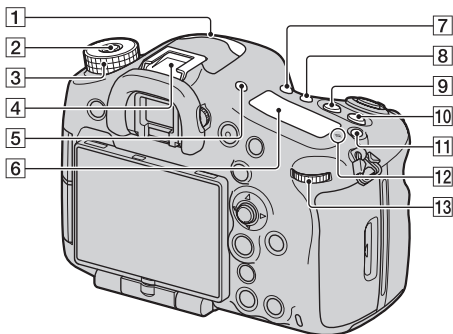
**\* Ne touchez pas directement cette pièce.**

## Face supérieure



- 1 Microphone\*
- 2 Bouton de déverrouillage du sélecteur de mode (70)
- 3 Sélecteur de mode (70)
- 4 Griffe multi-interface\*\* (24)
- Certains des accessoires peuvent ne pas être insérés complètement et dépasser en arrière de la griffe multi-interface. Toutefois, lorsque l'accessoire atteint l'extrémité avant de la grille, la connexion est réalisée.
- 5 Touche FINDER/LCD (30)
- 6 Écran de contrôle (29)
- 7 Touche  /  (Entraînement) (30)
- 8 Touche WB (Balance des blancs) (30)
- 9 Touche  (Exposition) (30)
- 10 Touche ISO (43, 76)
- 11 Touche d'éclairage du panneau d'affichage (29)
- 12  Indicateur de position du capteur de l'image
- 13 Sélecteur de commande arrière

\* **Ne recouvrez pas cette pièce lors de l'enregistrement de films. Cela peut provoquer du bruit ou baisser le volume.**

\*\* **Pour plus de détails sur les accessoires compatibles avec la griffe multi-interface, visitez le**

site Web de Sony de votre pays, ou consultez votre revendeur Sony ou un centre de service après-vente Sony agréé. Il est également possible d'utiliser les accessoires destinés à la griffe porte-accessoires.

Le fonctionnement avec les accessoires d'autres constructeurs n'est pas garanti.

**ni** Multi  
Interface Shoe

Accessory Shoe

## Côtés

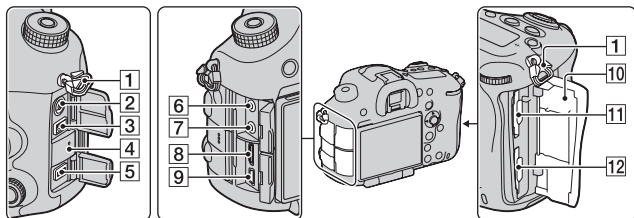

Avant utilisation

**1** Crochets pour bandoulière

- Fixez les deux extrémités de la bandoulière à l'appareil.

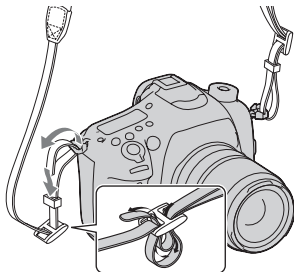
**2** Borne ⚡ (Synchro-flash)

**3** Borne REMOTE

- Lors du raccordement de la Télécommande RM-L1AM (vendue séparément) à l'appareil, insérez la prise de Télécommande dans la borne REMOTE, en alignant le guide de la prise sur celui de la borne REMOTE. Assurez-vous que le

cordon de la Télécommande est orienté vers l'avant.

**4** Enceinte

**5** Borne DC IN

- Lors du raccordement de l'adaptateur secteur AC-PW10AM (vendu séparément) à l'appareil, mettez ce dernier hors tension et branchez le connecteur de l'adaptateur secteur à la borne DC IN de l'appareil.

**6** Prise  (microphone)

- Lorsqu'un microphone externe est connecté, le microphone est automatiquement activé. Si le microphone externe est à alimentation enfichable, le microphone est alimenté par l'appareil.

**7** Prise  (écouteurs)

**8** Borne HDMI

**9** Borne  (USB)

- 10** Couvercle de carte mémoire  
(53)
- 11** SLOT1 (Fente de carte  
mémoire 1) (53)
- Disponible pour d'autres cartes  
SD ou un support « Memory  
Stick PRO Duo »
- 12** SLOT2 (Fente de carte  
mémoire 2) (53)
- Disponible seulement pour  
d'autres cartes SD

## Bas

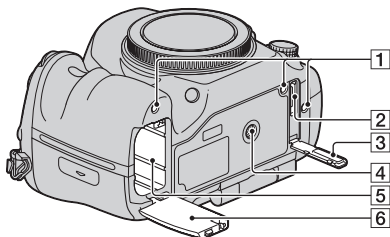

- 1 Trous de guidage pour la poignée verticale
  - Ces trous sont utilisés pour connecter la poignée verticale (vendue séparément) à l'appareil. Veillez à éviter que de la poussière ou des débris ne pénètrent à l'intérieur des trous.
- 2 Connecteur pour la poignée verticale
- 3 Cache pour le connecteur pour la poignée verticale
- 4 Douille de trépied
  - Utilisez un trépied avec une vis de moins de 5,5 mm (7/32 po.) de long. Avec des vis de 5,5 mm (7/32 po.) ou davantage, vous risquez de ne pas pouvoir fixer correctement l'appareil au trépied et d'endommager l'appareil en tentant de le faire.
- 5 Fente d'insertion de la batterie (53)
- 6 Couvercle de batterie (53)

## Adaptateur de griffe

Retirez le capot de griffe fixé sur l'appareil et fixez l'adaptateur de griffe sur l'appareil afin de pouvoir fixer des accessoires compatibles avec une griffe porte-accessoire standard (griffe porte-accessoires à verrouillage automatique).

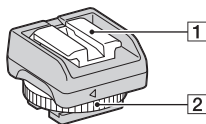

Auto-lock  
Accessory Shoe

- 1 Griffe porte-accessoire à verrouillage automatique
- 2 Bouton de blocage

- 3 Serrez le bouton de blocage.

### Comment fixer le bouton de blocage

- 1 Retirez le capuchon de protection de connecteur de la griffe.

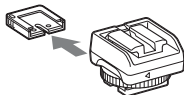

- 2 Desserrez le bouton de blocage et insérez l'adaptateur de griffe dans la griffe.

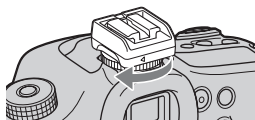
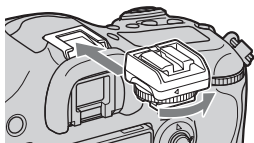

- Ne forcez pas le bouton à tourner une fois qu'il est verrouillé.
- Lorsque vous fixez l'adaptateur de griffe sur l'appareil, insérez-le à fond.
- Une fois que vous avez retiré l'adaptateur de griffe de l'appareil, fixez le capuchon de protection de connecteur sur l'adaptateur de griffe pour ranger le capuchon.



# Liste des icônes sur l'écran

## Liste des icônes sur l'écran LCD

L'état de l'écran LCD est défini sur le « mode Viseur (utilisant le viseur pour le contrôle) » dans les réglages par défaut.

Une pression sur la touche DISP fait passer l'écran en « mode Écran LCD ». Vous pouvez afficher la jauge de niveau numérique ou l'histogramme.

### Pour le mode Viseur

En mode Mode auto ou Sélection scène

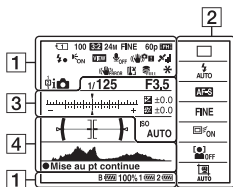

En mode Rafale télé-zoom en priorité AE/P/A/S/M/Panor. par balayage

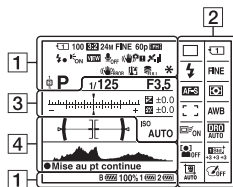

### Pour le mode Écran LCD

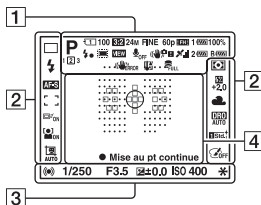

### Pour la lecture (affichage des informations de base)

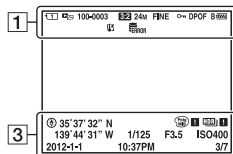

1

Affichage	Indication
	Mode d'exposition (70)
1 2 3	Numéro enregistré (70)
	Icônes de reconnaissance de scène (70)
	Carte mémoire (53)/ Téléchargement (48)
100	Nombre restant d'images enregistrables
3:2 16:9	Ratio d'aspect des images fixes (38)
24M 10M 4.6M 20M 8.7M 3.9M 10M 4.6M 2.0M 8.7M 3.9M 1.7M WIDE STD	Taille des images fixes (38)
RAW RAW+J X.FINE FINE STD	Qualité d'image des images fixes (38)

Affichage	Indication
60p 60i 24p 50p 50i 25p	Vitesse de défilement des films (40)
	Taille d'image des films (40)
B  1 2  100%	Charge restante de la batterie (55)
	Chargement du flash en cours (36)
	Capt. format APS-C (48)
	Définition d'effet désactivée (42)
	Pas d'enregistrement audio des films (41)
	Réduction bruit vent (41)
	SteadyShot/ Avertissement de bougé (39, 40)
	Statut de la triangulation GPS (47) (SLT-A99V uniquement)
	SteadyShot erreur
	Avertissement de surchauffe (13)
	Fichier de base de données plein/Erreur du fichier de base de données
*	Verrouillage AE (30)/ Verrouillage FEL (31)
	Mode de visualisation (45)
100-0003	Numéro de dossier-fichier
	Protéger (45)

Affichage	Indication
<b>DPOF</b>	DPOF activé (45)
	Avertissement de charge restante de la batterie (55)

2

Affichage	Indication
	Entraînement (36)
	Mode flash (36)/ Réduction des yeux rouges (41)
	Mode de mise au point (36)
	Zone AF (36)
	Suivi d'objet (36)
	Détection de visage (36)/ Détection de sourire (36)
	Mode de mesure (37)
	Balance des blancs (Auto, Préréglée, Personnalisée, Température de couleur, Filtre couleur) (37)
	Optimiseur de dynamique / HDR auto (37, 79)
	Modes créatifs (37, 77)/ Contraste, saturation, netteté











Affichage	Indication
	Effet de photo (37)
	Cadrage portait automatique (37)

3

Affichage	Indication
	Échelle IL
	Correction d'exposition (30)/Mesuré manuellement
	Correction de flash (37)
<b>ENR 0:12</b>	Durée d'enregistrement du film (m:s)
	Mise au point (65)
<b>1/250</b>	Vitesse d'obturation (70)
<b>F3.5</b>	Ouverture (70)
<b>ISO400</b> <b>ISO AUTO</b>	Sensibilité ISO (37, 76)
	Verrouillage AE (30)/ Verrouillage FEL (31)
	Informations GPS (SLT-A99V uniquement)
<b>35° 37'</b> <b>32° N</b> <b>139° 44'</b> <b>31° W</b>	Affichage de la latitude et de la longitude (SLT-A99V uniquement)
	Avertissement d'image HDR auto
	Erreur effet de photo
	Histogramme
<b>2012-1-1</b> <b>10:37PM</b>	Date d'enregistrement

Affichage	Indication
3/7	Nombre de fichiers/ Nombre d'images en mode de visualisation

4

Affichage	Indication
	Zone de mesure spot (37)
	Zone AF (36)
	Zone d'assistance (74)
	Jauge de niveau numérique
	Histogramme
	Téléconvertisseur numérique (30)
	Zoom intelligent/Zoom image nette/Zoom numérique
	Témoin de vitesse d'obturation
	Témoin d'ouverture
	Commande de plage AF (31)
<b>● Mise au pt continue</b>	Mise au pt continue
	Niveau audio (75)

## Liste des icônes sur l'écran de contrôle

Vous pouvez régler la vitesse d'obturation, l'ouverture, la compensation d'exposition, la compensation de flash, la sensibilité ISO, la balance des blancs, le mode d'entraînement et la qualité d'image en vérifiant le panneau d'affichage sur le haut de l'appareil photo.



<b>Vitesse d'obturation (70)/Ouverture (70)</b>		<b>Exposition (30)/ Compensation de flash (37)</b>	
<b>Sensibilité ISO (37)</b>		<b>Balance des blancs (37)</b>	
<b>Entraînement (36)</b>		<b>Qualité d'image (38)</b>	
<b>Charge restante de la batterie (55)</b>		<b>Nombre restant d'images enregistrables* (88)</b>	

\* Même lorsque le nombre d'images enregistrables restant est supérieur à 9 999, « 9999 » s'affiche sur le panneau d'affichage.

### Pour activer le rétro-éclairage de l'écran de contrôle

Appuyez sur la touche d'éclairage de l'écran supérieur, située sur le dessus. Appuyez une nouvelle fois pour éteindre l'éclairage.







Touche d'éclairage de l'écran de contrôle



# Fonctions pouvant être activées par les touches/molettes

Vous pouvez régler ou activer diverses fonctions avec ces touches/molettes.

Pour connaître l'emplacement des touches/molettes, reportez-vous à « Identification des pièces » (page 16).

<b>Touche</b> 	Sélectionne le mode d'entraînement.
<b>Touche WB</b>	Règle la balance des blancs.
<b>Touche</b> 	Permet de corriger l'exposition.
<b>Touche ISO</b>	Permet de régler la sensibilité ISO.
<b>Sélecteur de mode</b>	Permet de changer le mode d'exposition. Tournez le sélecteur tout en appuyant sur le bouton de déverrouillage du sélecteur de mode.
<b>Touche FINDER/LCD</b>	Permet de basculer l'affichage entre l'écran LCD et le viseur.
<b>Touche d'éclairage du panneau d'affichage</b>	Active le rétro-éclairage du panneau d'affichage.
<b>Touche MENU</b>	Permet d'afficher l'écran du menu pour le réglage de l'élément du menu.
<b>Touche MOVIE</b>	Permet d'enregistrer des films.
<b>Touche AEL/Touche SLOW SYNC/Touche</b> 	Corrige l'exposition de tout l'écran./Photographie avec le flash avec une vitesse d'obturation plus faible./Affiche plusieurs images simultanément à l'écran.
<b>Touche AF/MF/Touche</b> 	Bascule temporairement entre mise au point automatique et manuelle./Agrandit une image lors de l'affichage d'images.
<b>Touche Fn/Touche</b> 	Permet d'afficher l'écran de réglage de la fonction réglée à l'aide de la touche Fn. En mode Viseur, bascule vers l'écran Navigation rapide./Permet de faire pivoter les images.
<b>Touche DISP</b>	Permet de faire basculer l'affichage d'informations d'enregistrement sur le viseur ou l'écran LCD.
<b>Touche</b>  /Touche zoom/ <b>Touche de loupe de mise au point</b>	Permet de faire un zoom avant sur le centre d'une image./Permet de faire un zoom en conservant la résolution actuelle de l'image./Permet de vérifier la mise au point en agrandissant l'image avant la prise de vue.
<b>Touche</b> 	Permet de lire les images.

<b>Touche AF RANGE/Touche Guide interne/Touche </b>	Limite la plage de fonctionnement disponible de l'autofocus./Permet d'afficher le guide interne./Permet de supprimer les images.
<b>Touche Aperçu</b>	Permet de vérifier le flou de l'arrière-plan.
<b>Touche Perso</b>	Permet d'attribuer une fonction utilisée fréquemment à la touche. La fonction Verrouillage FEL est attribuée dans les réglages par défaut.
<b>Multi-sélecteur silencieux</b>	Permet d'effectuer le réglage de manière silencieuse.

## Comment utiliser l'écran de navigation rapide

Grâce à l'écran Navigation rapide, vous pouvez modifier les réglages directement dans l'affichage d'informations d'enregistrement lorsque le mode d'écran est réglé sur [Pour le viseur] (Navigation rapide).

**1** Appuyez sur la touche DISP pour définir le mode d'écran sur [Pour le viseur].

**2** Appuyez sur la touche Fn pour basculer vers l'écran Navigation rapide.

En mode Mode auto ou Sélection scène

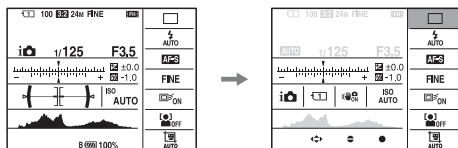

En mode Rafale télé-zoom en priorité AE/P/A/S/M/Panor. par balayage

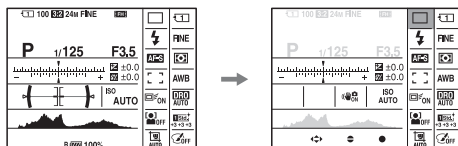

### 3 Sélectionnez l'élément désiré à l'aide de ▲/▼/◀/▶ sur le multi-sélecteur.

### 4 Définissez l'élément avec la molette de commande avant ou arrière.

- Sélectionnez une option avec la molette de commande avant et ajustez-la avec la molette de commande arrière.
- Un appui au centre du multi-sélecteur active l'écran désigné utilisé régler l'élément sélectionné.
- Un nouvel appui sur la touche Fn désactive l'écran Navigation rapide et l'écran retourne à l'affichage initial.

### Fonctions disponibles dans l'écran de navigation rapide

Mode auto/Sélection scène/Rafale télé-zoom en priorité AE/Sélect. support d'enreg./Qualité/SteadyShot (pour les images fixes)/Entraînement/Mode Flash/Mode de mise au point/Zone AF/Suivi d'objet/Sourire/Dét. visage/Mode de mesure/Bal. des blancs/Opti Dyn/HDR aut/Modes créatifs/Effet de photo/Cadrage portr. auto./Correction exposition/Correct.flash/ISO

#### Remarques

- Les éléments grisés dans l'écran Navigation rapide ne sont pas disponibles.
- Lorsque vous utilisez le mode créatif (page 77), certaines tâches configurées ne peuvent être effectuées que sur un écran désigné.

### Comment utiliser le multi-sélecteur silencieux

Vous pouvez définir un élément sans changer d'écran en utilisant le multi-sélecteur silencieux. Comme la molette est conçue pour réduire le bruit lorsque vous utilisez la molette, vous pouvez réduire le bruit lorsque vous utilisez la molette pendant l'enregistrement de films.

Vous pouvez attribuer des fonctions séparées à la molette pour la prise de vue d'images fixes et l'enregistrement de films (page 34).



## 1 Appuyez sur la touche pour que l'écran de réglage apparaisse.

- [Mode de mise au point] est attribué à la touche pour la prise de vue d'images fixes, et [Niveau d'enr. audio] est attribué au même bouton pour l'enregistrement de films dans les réglages par défaut.

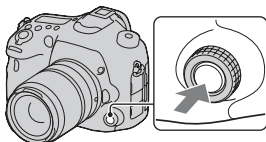

## 2 Faites tourner la molette pour sélectionner le réglage désiré.

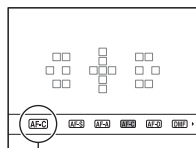
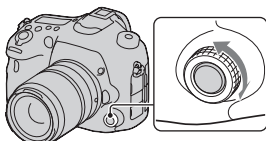





Réglage actuel

## 3 Appuyez sur la touche pour l'exécuter.

## Pour attribuer d'autres fonctions au multi-sélecteur silencieux

Un appui prolongé sur la touche ouvre l'écran utilisé pour attribuer des fonctions au multi-sélecteur silencieux.

Faites tourner la molette pour sélectionner une fonction. Vous pouvez également sélectionner une fonction à partir de : touche MENU →  3 → [ Contrôleur silencieux] ou touche MENU →  1 → [ Contrôleur silencieux].

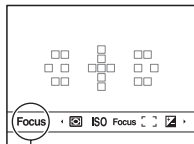

Fonction actuelle

## Fonctions disponibles

Image fixe : Mode de mise au point/Zone AF/Sélectionnez zone AF/  
Correction exposition/Mode de mesure/ISO

Film : Niveau d'enr. audio/Mode de mise au point/Zone AF/Sélectionnez zone AF/Correction exposition/Mode de mesure/ISO/Vitesse d'obturation/  
Ouverture

# Sélection d'une fonction avec la touche Fn (Fonction)

Cette touche est utilisée pour régler ou exécuter des fonctions utilisées fréquemment pendant les prises de vue, à l'exception des fonctions de l'écran de navigation rapide

**1 Appuyez sur la touche DISP pour définir le mode d'écran sur un autre mode que [Pour le viseur] (page 30).**

**2 Appuyez sur la touche Fn.**

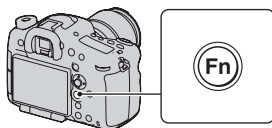

**3 Sélectionnez l'élément souhaité à l'aide de ▲/▼/◀/▶ sur le multi-sélecteur, puis appuyez sur le centre ● pour l'exécuter.**

L'écran de réglage s'ouvre.

**4 En suivant le guide des opérations, sélectionnez et validez la fonction désirée.**

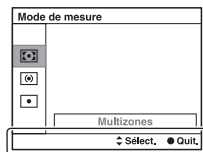

Guide des opérations

## Pour régler l'appareil photo directement à partir de l'écran des informations d'enregistrement

Tournez la molette de commande avant sans appuyer au centre ● dans l'étape 3. Vous pouvez régler l'appareil directement à partir de l'écran des informations d'enregistrement. De plus, certaines fonctions peuvent être améliorées en utilisant le bouton de contrôle arrière.

# Fonctions pouvant être sélectionnées par la touche Fn (Fonction)

Les fonctions qui peuvent être sélectionnées par la touche Fn sont les suivantes :

<b>Mode auto</b>	Permet la sélection automatique du mode de prise de vue. (Auto intelligent/Automatique supérieur)
<b>Sélection scène</b>	Permet la sélection d'un mode adapté aux conditions de prise de vue dans les réglages prédéfinis de Sélection de scène. (Portrait/Activités sportives/Macro/Paysage/Crépuscule/Scène de nuit/Crépuscule sans trépied/Portrait de nuit)
<b>Film</b>	Permet de sélectionner le mode d'exposition pour l'enregistrement de films pour qu'il soit adapté au sujet ou à l'effet. (P/A/S/M)
<b>Rafale télé-zoom en priorité AE</b>	Permet de définir la vitesse pour la prise de vue en rafale. (T10/T8)
<b>Entraînement</b>	Permet de régler l'entraînement, par exemple prise de vue en rafale. (Prise de vue unique/Prise d. v. en continu/Retardateur/Bracket : conti./Bracket simple/Bracket.bal.B/Bracket DRO/Télécommande)
<b>Mode Flash</b>	Permet de définir le mode de flash d'un flash (vendu séparément). (Flash désactivé/Flash auto/Flash forcé/Sync. arrière/Sans fil)
<b>Mode de mise au point</b>	Sélectionne le mode de mise au point. (AF ponctuel/AF automatique/AF continu/Aide carte de profondeur AF continu/Direct MFocus/MaP manuelle)
<b>Zone AF</b>	Permet de sélectionner la zone de mise au point. (Large/Zone/Spot/Local)
<b>Suivi d'objet</b>	Permet de maintenir la mise au point sur un sujet tout en le suivant. (OFF/ON/ON(mise au point cont. par déclench.))
<b>Sourire/Dét. visage</b>	Permet de capturer automatiquement le visage des modèles avec la mise au point et l'exposition optimales./Permet de prendre une photo lorsqu'un sourire est détecté. (Détection de visage OFF/Détection de visage Activé (Visage enr.)/Détection de visage ON/Détec. de sourire)

<b>Cadrage portr. auto.</b>	Permet d'analyser la scène lors de la capture d'un visage et enregistre une autre image avec une composition plus marquante. (Auto/OFF)
<b>ISO</b>	Permet de régler la sensibilité de l'éclairage. Plus la valeur est grande, plus la vitesse d'obturation est rapide. (Réduc. bruit multi-photos/ISO AUTO/ISO 50 à 25600)
<b>Mode de mesure</b>	Permet de sélectionner la méthode de mesure de la luminosité. (Multizones/Pondérat. cent./Spot)
<b>Correct.flash</b>	Permet de régler l'intensité du flash. (+3,0 EV à -3,0 EV)
<b>Bal. des blancs</b>	Permet de régler les tonalités de couleur des images. (Bal.blancs auto/Lumière jour/Ombre/Nuageux/ Incandescent/Fluor. : Blanc chaud/Fluor. : Blanc froid/Fluor. : Blanc neutre/Fluor. : Lumière jour/Flash/Temp./Filtre C./ Personnalisée 1-3)
<b>Opti Dyn/HDR aut</b>	Permet de corriger automatiquement la luminosité et le contraste. (OFF/Opti Dyna/HDR auto)
<b>Modes créatifs</b>	Permet de sélectionner le traitement d'image souhaité. (Standard/Eclatant/Neutre/Lumineux/Profond/Pastel/Portrait/ Paysage/Crépuscule/Scène de nuit/Feuil.automn/Noir et blanc/Sépia/Boîte des styles 1-6)
<b>Effet de photo</b>	Permet de prendre une photo avec l'effet de filtre souhaité pour obtenir une expression plus marquante. (OFF/Toy Camera/Couleur pop/Postérisation/Photo rétro/ Soft High-key/Couleur partielle/Monoc. contr. élevé/Flou artistique/Peinture HDR/Monochrome riche/Miniature)

# Fonctions sélectionnées avec la touche MENU







Vous pouvez ajuster les réglages de base de l'appareil photo en général, ou exécuter des fonctions comme la prise de vue, la lecture ou d'autres opérations.







Appuyez sur la touche MENU, réglez l'élément souhaité avec ▲/▼/◀/▶ sur le multi-sélecteur, puis appuyez au centre du multi-sélecteur.

Sélectionnez une page du menu      Sélectionnez un élément du menu



## Menu de prise de vue d'images fixes

 1 2 3 4      	
<b>Taille d'image</b>	Permet de sélectionner la taille des images fixes. (L/M/S)
<b>Ratio d'aspect</b>	Permet de sélectionner le ratio d'aspect des images fixes. (3:2/16:9)
<b>Qualité</b>	Permet de régler la qualité d'image des images fixes. (RAW/RAW & JPEG/Extra fine/Fine/Standard)
<b>Panorama : taille</b>	Permet de sélectionner la taille des images panoramiques. (Standard/Large)
<b>Panorama : orient.</b>	Permet de définir le sens de prise de vue des images panoramiques. (Droite/Gauche/Haut/Bas)

 1 2 3 4      	
<b>Zoom "Clear Image"</b>	Permet de faire un zoom avant sur une image avec une meilleure qualité que le zoom numérique. (ON/OFF)
<b>Zoom numérique</b>	Permet de faire un zoom avant sur une image avec un grossissement plus élevé que le zoom image nette. (ON/OFF)

<b>RB Pose longue</b>	Permet de régler le traitement de la réduction du bruit pour les prises de vues dans lesquelles la vitesse d'obturation est supérieure ou égale à 1 seconde. (ON/OFF)
<b>RB ISO élevée</b>	Permet de régler le traitement de Réduction du bruit pour une prise de vue à sensibilité élevée. (Normal/Faible/OFF)
<b>Commande flash</b>	Permet de définir la méthode de détermination de l'intensité de la sortie de flash. (Flash ADI/Pré-éclair TTL)
<b>Illuminateur AF</b>	Permet de régler l'illuminateur AF, qui répand de la lumière dans une scène sombre pour aider à faire la mise au point. (Auto/OFF)

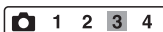

<b>SteadyShot</b>	Permet de définir le SteadyShot pour la prise de vue d'images fixes. (ON/OFF)
<b>Vitesse AF</b>	Sélectionne la vitesse de mise au point en mode de mise au point automatique. Lorsque [Lente] est sélectionné pour la prise de vue en macro, la mise au point s'effectue plus facilement. (Rapide/Lente)
<b>Espace colorim.</b>	Modifie l'étendue de la plage de couleurs reproductibles par l'appareil. (sRVB/AdobeRVB)
<b>Contrôleur silencieux</b>	Permet d'attribuer la fonction souhaitée au multi-sélecteur silencieux pour la prise de vue d'images fixes. (Mode de mise au point/Zone AF/Sélectionnez zone AF/Correction exposition/ISO/Mode de mesure)

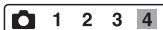

<b>Palier d'expo.</b>	Sélectionne la taille de l'incrément pour la vitesse d'obturation, l'ouverture et l'exposition. (0,5 IL/0,3 IL)
<b>Régl.priorité</b>	Définit le déclenchement ou non de l'obturateur même si la mise au point n'est pas confirmée en mode de mise au point automatique. (AF/Déclenchement)

<b>AF par déclenc.</b>	Définit l'activation ou non de la mise au point automatique en enfonçant le déclencheur jusqu'à mi-course. Cette fonction est pratique lorsque vous voulez ajuster séparément la mise au point et l'exposition. (ON/OFF)
<b>AEL avec obturateur</b>	Définit l'ajustement ou non de l'exposition en enfonçant la touche de l'obturateur jusqu'à mi-course. Cette fonction est pratique lorsque vous voulez ajuster séparément la mise au point et l'exposition. (ON/OFF)
<b>Mémoire</b>	Enregistre des combinaisons de modes et réglages fréquemment utilisés et vous permet de les rappeler facilement avec la molette de sélection de mode. (1/2/3)

## Menu de prise de vue de films



<b>Format fichier</b>	Permet de sélectionner le format de fichier film. (AVCHD/MP4)
<b>Réglage d'enregistr.</b>	Permet de sélectionner la qualité et la taille des films. (60i 24M(FX)/50i 24M(FX)/60i 17M(FH)/50i 17M(FH)/60p 28M(PS)/50p 28M(PS)/24p 24M(FX)/25p 24M(FX)/24p 17M(FH)/25p 17M(FH)/1440×1080 12M/VGA 3M)
<b>SteadyShot</b>	Permet de définir SteadyShot pour l'enregistrement de films. (ON/OFF)
<b>Durée suivi AF</b>	Permet de définir la sensibilité de suivi de la fonction autofocus pour l'enregistrement de films. (Élevé/Moyen/Faible)
<b>Obtur. vitesse lente auto</b>	Permet définir l'ajustement ou non de la vitesse d'obturation sur un réglage plus lent pendant l'enregistrement de film, lorsque le sujet est dans un endroit sombre (ON/OFF)
<b>Contrôleur silencieux</b>	Permet d'attribuer la fonction souhaitée au multi-sélecteur silencieux pour l'enregistrement de films. (Niveau d'enr. audio/Mode de mise au point/Zone AF/ Sélectionnez zone AF/Correction exposition/ISO/Mode de mesure/Vitesse d'obturateur/Ouverture)









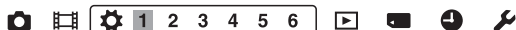









<b>Enregistrement audio</b>	Permet de régler si le son est enregistré ou non lors de la prise de vue d'un film. (ON/OFF)
<b>Réduction bruit vent</b>	Permet de réduire le bruit du vent pendant l'enregistrement d'un film. (ON/OFF)
<b>Niveau d'enr. audio</b>	Ajuste le niveau de l'enregistrement audio. (0 à 31)
<b>Affich. niv. audio</b>	Définit l'affichage ou non du niveau audio. (ON/OFF)
<b>Chrono Sortie Audio</b>	Permet de fournir des mesures pour réduire l'écho pour l'enregistrement de films. (Direct/Synchronisat. lèvres)

## Menu de personnalisation



<b>Eye-Start AF</b>	Permet de définir si l'autofocus sera utilisé ou non lorsque vous utilisez le viseur. (ON/OFF)
<b>Régl. FINDER/LCD</b>	Permet de régler la méthode de commutation entre le viseur et l'écran LCD. (Auto/Manuel)
<b>Réd. yeux rouges</b>	Permet de réduire le phénomène yeux rouges lors de l'utilisation du flash. (ON/OFF)
<b>Déc sans obj.</b>	Permet de régler si l'obturateur peut s'ouvrir en l'absence d'objectif. (Activé/Désactivé)
<b>Auto.sup. Pr vue continu</b>	Permet de définir si la prise de vue est continue ou non en mode Automatique supérieur. (Auto/OFF)
<b>Auto.sup. Extract. image</b>	Permet de régler si toutes les images prises en continu vont être enregistrées en mode Automatique supérieur. (Auto/OFF)

   <span style="border: 1px solid black; padding: 2px;">1 2 3 4 5 6</span>    	
<b>Quadrillage</b>	Permet l'affichage du quadrillage pour aider au bon alignement de la photo vis-à-vis du sujet. (Grille règle des tiers/Grille carrée/Diag. + Grille carrée/OFF)
<b>Affichage instantané</b>	Permet d'afficher l'image capturée après avoir effectué automatiquement la prise de vue. Vous pouvez régler la durée pendant laquelle l'image est affichée. (10 sec./5 sec./2 sec./OFF)
<b>Bouton DISP (Ecran)</b>	Permet de sélectionner les modes d'affichage à l'écran disponibles sur l'écran LCD sélectionnables en appuyant sur la touche DISP. (Aff. graphique/Afficher toutes infos/Pas d'info affich/Niveau/Histogramme/Pour le viseur)
<b>Bouton DISP (Viseur)</b>	Permet de sélectionner les modes d'affichage à l'écran disponibles dans le viseur sélectionnables en appuyant sur la touche DISP. (Aff. graphique/Afficher toutes infos/Pas d'info affich/Niveau/Histogramme)

   <span style="border: 1px solid black; padding: 2px;">1 2 3 4 5 6</span>    	
<b>Bouton AF RANGE</b>	Permet de sélectionner la fonction à utiliser pour le bouton AF RANGE. (Contrôle de plage AF/Guide intégré à l'appareil)
<b>Aide contrôle plage AF</b>	Définit l'affichage ou non de fait que le sujet se trouve dans la plage de mise au point sur l'écran à l'aide de la zone d'assistance lorsque la fonction Assistance commande de plage AF est activée (disponible seulement si vous avez fixé un objectif compatible AF-D). (ON/OFF)
<b>Niveau d'intensification</b>	Permet de mettre en évidence le contour des plages de mise au point avec une couleur spécifique. (Élevé/Moyen/Faible/OFF)
<b>Couleur d'intensification</b>	Permet de définir la couleur utilisée pour la fonction d'intensification. (Rouge/Jaune/Blanc)
<b>Affichage Live View</b>	Permet de définir l'affichage ou non de l'effet d'une fonction à l'écran, par exemple l'effet de la valeur de correction de l'exposition. (Définit. d'effet activé/Définit. d'effet désac.)

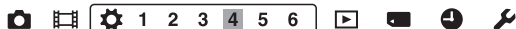

<b>Fonc. touche AEL</b>	Permet d'attribuer la fonction souhaitée à la touche AEL. (Correction exposition/Entraînement/Mode Flash/Mode de mise au point/Zone AF/Sourire/Dét. visage/Cadrage portr. auto./ISO/Mode de mesure/Correct.flash/Bal. des blancs/Opti Dyn/HDR aut/Modes créatifs/Effet de photo/Taille d'image/Qualité/Maintien AEL/App/Relâ AEL/[] Maintien AEL/[]App/Relâ AEL/Tenir verrouillage FEL/App/relâ. verrouill FEL/Suivi d'objet/Tenir contrôle AF/MF/App/relâ. cont. AF/MF/Verrou AF/AF activé/Aperçu ouverture/Aperçu prise de vue/Loupe mise pt/Mémoire)
<b>Bouton ISO</b>	Permet d'attribuer la fonction souhaitée au bouton ISO. (Correction exposition/Entraînement/Mode Flash/Mode de mise au point/Zone AF/Sourire/Dét. visage/Cadrage portr. auto./ISO/Mode de mesure/Correct.flash/Bal. des blancs/Opti Dyn/HDR aut/Modes créatifs/Effet de photo/Taille d'image/Qualité/Maintien AEL/App/Relâ AEL/[] Maintien AEL/[]App/Relâ AEL/Tenir verrouillage FEL/App/relâ. verrouill FEL/Suivi d'objet/Tenir contrôle AF/MF/App/relâ. cont. AF/MF/Verrou AF/AF activé/Aperçu ouverture/Aperçu prise de vue/Loupe mise pt/Mémoire)
<b>Touche AF/MF</b>	Permet d'attribuer la fonction souhaitée à la touche AF/MF. (Correction exposition/Entraînement/Mode Flash/Mode de mise au point/Zone AF/Sourire/Dét. visage/Cadrage portr. auto./ISO/Mode de mesure/Correct.flash/Bal. des blancs/Opti Dyn/HDR aut/Modes créatifs/Effet de photo/Taille d'image/Qualité/Maintien AEL/App/Relâ AEL/[] Maintien AEL/[]App/Relâ AEL/Tenir verrouillage FEL/App/relâ. verrouill FEL/Suivi d'objet/Tenir contrôle AF/MF/App/relâ. cont. AF/MF/Verrou AF/AF activé/Aperçu ouverture/Aperçu prise de vue/Loupe mise pt/Mémoire)
<b>Touche Perso</b>	Permet d'attribuer la fonction souhaitée à la touche Perso. (Correction exposition/Entraînement/Mode Flash/Mode de mise au point/Zone AF/Sourire/Dét. visage/Cadrage portr. auto./ISO/Mode de mesure/Correct.flash/Bal. des blancs/Opti Dyn/HDR aut/Modes créatifs/Effet de photo/Taille d'image/Qualité/Maintien AEL/App/Relâ AEL/[] Maintien AEL/[]App/Relâ AEL/Tenir verrouillage FEL/App/relâ. verrouill FEL/Suivi d'objet/Tenir contrôle AF/MF/App/relâ. cont. AF/MF/Verrou AF/AF activé/Aperçu ouverture/Aperçu prise de vue/Loupe mise pt/Mémoire)

<b>Bouton Aperçu</b>	Permet d'attribuer la fonction souhaitée à la touche Aperçu. (Correction exposition/Entraînement/Mode Flash/Mode de mise au point/Zone AF/Sourire/Dét. visage/Cadrage portr. auto./ISO/Mode de mesure/Correct.flash/Bal. des blancs/Opti Dyn/HDR aut/Modes créatifs/Effet de photo/Taille d'image/Qualité/Maintien AEL/App/Relâ AEL/ Maintien AEL/ App/Relâ AEL/Tenir verrouillage FEL/App/relâ. verrouill FEL/Suivi d'objet/Tenir contrôle AF/MF/App/relâ. cont. AF/MF/Verrou AF/AF activé/Aperçu ouverture/Aperçu prise de vue/Loupe mise pt/Mémoire)
<b>Bouton télécon. num.</b>	Permet de sélectionner la fonction à utiliser pour la touche . (Téléconvert. num./Loupe mise pt/Zoom)
<b>Touche Verr AF</b>	Permet de régler la fonction du bouton de verrouillage de mise au point de l'objectif. Lorsque vous sélectionnez [Bouton d'aperçu], la fonction sélectionnée avec [Bouton Aperçu] est attribuée. (Verrou AF/Bouton d'aperçu)



<b>Bouton MOVIE</b>	Permet de sélectionner le mode adapté pour la touche MOVIE. (Toujours/Mode Film uniquement.)
<b>Molette comm.</b>	Définit les fonction des molettes de commande avant et arrière lorsque le mode d'exposition est réglé sur M. Les molettes peuvent être utilisée pour ajuster la vitesse d'obturation et l'ouverture. ( Vit.Ob  Vit.Ob/  n°F/  Vit.Ob)
<b>Corr exp mol.</b>	Compense l'exposition avec la molette de commande avant ou arrière. (OFF/  Molette avt/  Molette arr)
<b>Rég.corr.expo</b>	Définit la compensation ou non de l'exposition dans la portée du flash. (Ambiant&flash/Ambiant seul)
<b>Ordre Bracket.</b>	Sélectionne l'ordre dans la prise de vue bracketting d'exposition et bracketting de balance des blancs. (0 → - → +/- → 0 → +)

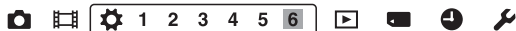

<b>Comp. objectif : Dégradé</b>	Permet de corriger l'ombre dans les angles de l'écran due à l'objectif fixé. (Auto/OFF)
<b>Comp. obj. : Aber. chr.</b>	Permet de réduire la déviation de couleur dans les angles de l'écran due à l'objectif fixé. (Auto/OFF)
<b>Comp. obj. : Distorsion</b>	Permet de corriger la distorsion de l'écran due à l'objectif fixé. (Auto/OFF)
<b>Obturat. à rideaux avant</b>	Permet d'activer ou désactiver la fonction d'obturateur à rideaux avant électronique. (ON/OFF)
<b>Suivi priorité sur visage</b>	Définit le suivi préférentiel ou non d'un certain visage lorsque l'appareil détecte un visage pendant le suivi d'objet. (ON/OFF)
<b>Enregistrement visage</b>	Permet d'enregistrer ou de changer la personne qui doit avoir la priorité de la mise au point. (Nouvel enregistrement/Modification de l'ordre/Supprimer/Suppr. tout)

## Menu de lecture



<b>Sélection photo/film</b>	Vous permet de déterminer comment grouper les images lues (Mode Visualisation). (Vue par dossier (Image fixe)/Vue par dossier (MP4)/Vue AVCHD)
<b>Supprimer</b>	Permet d'effacer des images. (Images multipl./Tout le dossier/Tous fichiers vue AVCHD)
<b>Diaporama</b>	Permet d'afficher un diaporama. (Répéter/Intervalle/Type d'image)
<b>Index d'images</b>	Permet de définir le nombre d'images affichées sur une seule page de l'écran d'index des images. (4 images/9 images)
<b>Protéger</b>	Permet de protéger ou d'annuler la protection d'une image. (Images multipl./Annuler toutes les images/Annuler tous les films (MP4)/Annuler ts fich. vue AVCHD)
<b>Spécifier impression</b>	Ajoute ou supprime l'indication DPOF sur des images. (Réglage DPOF/Impression date)

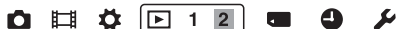

<b>Sélect. support lecture</b>	Permet de sélectionner la fente de carte mémoire à utiliser pour la lecture. (Emplacement 1/Emplacement 2)
<b>Copier</b>	Permet de dupliquer les images dans une carte mémoire.
<b>Réglages du volume</b>	Permet de régler le volume pour la lecture de films. (0 à 7)
<b>Affichage lecture</b>	Permet de régler comment lire une image enregistrée en portrait. (Rotation auto/Rotation manu.)

## Menu Outils carte mémoire



<b>Sélect. support d'enreg.</b>	Permet de sélectionner la fente de carte mémoire à utiliser pour l'enregistrement. (Emplacement 1/Emplacement 2)
<b>Mode d'enregistrement</b>	Permet de sélectionner la méthode d'enregistrement pour enregistrer sur des cartes mémoire. (Standard/Enreg. simult. (Photo)/Enreg. simult. (Film)/Enr. sim. (Photo/Film)/Séparer(JPEG/RAW)/Séparer(photo/film))
<b>Formater</b>	Permet de formater la carte mémoire.
<b>N° de fichier</b>	Permet de définir la méthode utilisée pour attribuer des numéros de fichier aux images fixes et aux films MP4. (Série/Réinitialiser)
<b>Nom du dossier</b>	Permet de régler le format de dossier des images fixes. (Standard/Date)
<b>Sélect. dossier REC</b>	Permet de modifier le dossier sélectionné pour l'enregistrement des images fixes et des films MP4.
<b>Création d'un dossier</b>	Permet de créer un nouveau dossier pour enregistrer des images fixes et des films MP4.



<b>Récup. BD images</b>	Permet de récupérer le fichier de base de données d'images et d'activer l'enregistrement et la lecture.
<b>Afficher espace carte</b>	Permet d'afficher la durée d'enregistrement restante des films et le nombre d'images pouvant être enregistrées sur la carte mémoire.

## Menu de configuration de l'horloge



<b>Rég. date/heure</b>	Permet de régler la date et l'heure ainsi que l'heure d'été.
<b>Réglage zone</b>	Permet de définir l'endroit où est utilisé l'appareil.

## Menu de réglage



<b>Démarrer menu</b>	Définit la position par défaut du curseur à l'écran sur l'élément du haut de la liste ou sur le dernier élément sélectionné. (Haut/Précédent)
<b>Confirm.effac.</b>	Permet de définir [Supprimer] ou [Annuler] comme réglage par défaut pour l'écran de confirmation de suppression. ("Effacer" déf./"Annuler" déf.)
<b>Guide sél. de mode</b>	Permet d'afficher une explication de chaque mode de prise de vue et vous permet également de sélectionner un autre mode de prise de vue. (ON/OFF)
<b>Luminosité LCD</b>	Permet de régler la luminosité de l'écran LCD. (Auto/Manuel/Tps. ensoleillé)
<b>Luminosité du viseur</b>	Permet de régler la luminosité du viseur. (Auto/Manuel)
<b>Tempér. couleur viseur</b>	Permet de régler la température de couleur de l'écran dans le viseur. Un réglage du côté + rend les couleurs plus froides, un réglage du côté - les rend plus chaudes. (+2 à 0 à -2)



<b>Réglages GPS (SLT-A99V uniquement)</b>	Permet de régler les fonctions GPS.
<b>Économie d'énergie</b>	Permet de définir le niveau de réponse à utiliser pour activer le mode d'économie d'énergie. (Max/Standard)
<b>Heure début écon. éner.</b>	Permet de régler l'intervalle après lequel le mode économie d'énergie est activé. (30 min./5 min./1 min./20 sec./10 sec.)

<b>Résolution HDMI</b>	Définit la résolution lorsque l'appareil photo est relié à un téléviseur HDMI. (Auto/1080p/1080i)
<b>COMMANDE HDMI</b>	Permet d'utiliser l'appareil depuis un téléviseur prenant en charge « BRAVIA » Sync. (ON/OFF)
<b>Affichage inform. HDMI</b>	Permet d'afficher les images sur l'écran d'un téléviseur HDMI connecté sans afficher les informations d'enregistrement. (Activé/Désactivé)



<b>Réglages téléchargt.*</b>	Définit si la fonction de téléchargement de l'appareil doit être utilisée avec une carte Eye-Fi. (ON/OFF)
<b>Connexion USB</b>	Permet de définir la méthode de connexion USB, adaptée à l'ordinateur ou au périphérique USB. (Auto/Stock.de mass/MTP/PC à distance)
<b>Réglage USB LUN</b>	Permet à l'ordinateur de reconnaître les deux cartes mémoire pendant une connexion USB. (Multiple/Unique)
<b>Signal sonore</b>	Permet de régler si le signal sonore doit être utilisé une fois la mise au point effectuée ou lorsque le retardateur fonctionne. (ON/OFF)
<b>Sélecteur PAL/NTSC (Seulement pour les modèles compatibles 1080 50i)</b>	Permet de lire les films enregistrés avec l'appareil sur un téléviseur utilisant le système NTSC. (PAL/NTSC)
<b>Capt. format APS-C</b>	Définit l'enregistrement ou non avec une zone équivalente à une taille APS-C. (ON/Auto)
<b>Microréglage AF</b>	Vous permet d'effectuer des réglages précis sur la position de la mise au point. (Paramètre de réglage AF/quantité/Effacer)

\* Apparaît lorsqu'une carte Eye-Fi est insérée dans la SLOT1 de carte mémoire de l'appareil.





<b>Version</b>	Permet d'afficher la version du logiciel de l'appareil.
<b>Langue</b>	Permet de sélectionner la langue.
<b>Mode nettoyage</b>	Permet de lancer le mode de nettoyage du capteur d'image.
<b>Mode Démo</b>	Permet d'activer ou de désactiver la lecture de démonstration d'un film. (ON/OFF)
<b>Initialiser</b>	Permet de restaurer les réglages par défaut. (Rétablir défaut/Réinit.mode Enr/Réinit.perso)

# Utilisation du Guide interne

La touche AF RANGE est pourvue d'une fonction Guide interne et d'une fonction de suppression.

Lorsque vous appuyez sur la touche AF RANGE sur l'écran Fn ou l'écran de menu, un guide d'aide expliquant la fonction ou le réglage sélectionné actuellement apparaît automatiquement.

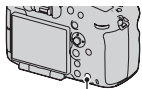

Touche AF RANGE

**Touche MENU → ⚙ 3 → [Bouton AF RANGE] → [Guide intégré à l'appareil]**

# Charge de la batterie

Lors de la première utilisation de l'appareil, assurez-vous de recharger la batterie NP-FM500H « InfoLITHIUM » (fournie).

La batterie « InfoLITHIUM » peut être chargée même lorsqu'elle n'a pas été complètement épuisée.

Elle peut également être utilisée lorsqu'elle n'a pas été complètement chargée.

La batterie se décharge progressivement lorsqu'elle n'est pas utilisée. Pour ne pas rater une opportunité de prise de vue, chargez la batterie avant de l'utiliser.

## 1 Insérez la batterie sur le chargeur de batterie.

Poussez la batterie jusqu'à ce qu'elle s'enclenche.

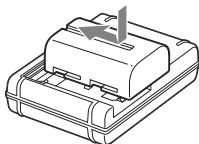

## 2 Branchez le chargeur de batterie sur la prise murale.

Allumé : Chargement en cours

Éteint : Chargement terminé

Durée de charge	Environ 175 minutes
-----------------	---------------------

- Durée nécessaire pour recharger une batterie complètement épuisée à une température de 25 °C (77 °F).
- Le témoin CHARGE s'éteint une fois la charge terminée.

Pour les États-Unis et le Canada

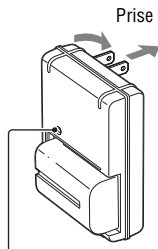

Témoin de CHARGE

Pour les autres pays/régions que les États-Unis et le Canada

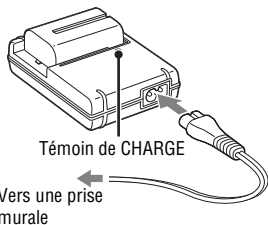

Vers une prise murale

### Remarques

- Le temps de charge diffère selon la capacité restante de la batterie et les conditions de charge.
- Nous vous conseillons de recharger la batterie à une température ambiante de 10 °C à 30 °C (50 °F à 86 °F). Vous risquez de ne pas pouvoir la recharger correctement en dehors de cette plage de températures.
- Branchez le chargeur de batterie sur la prise murale la plus proche.

# Insertion de la batterie/carte mémoire (vendue séparément)

Cet appareil est équipé de 2 fentes de carte mémoire ; la SLOT1 peut être utilisée avec des cartes « Memory Stick PRO Duo » ou SD, mais la SLOT2 ne peut être utilisée qu'avec des cartes SD.

- 1** Ouvrez le couvercle de la batterie tout en faisant glisser son levier d'ouverture.

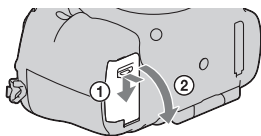

- 2** Introduisez fermement la batterie à fond tout en appuyant sur le levier de verrouillage avec l'extrémité de la batterie.

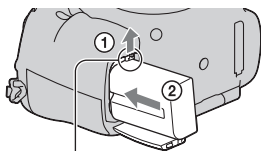

Levier de verrouillage

- 3** Fermez le couvercle.

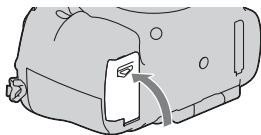

- 4** Ouvrez le couvercle tout en faisant glisser le couvercle de la carte mémoire.

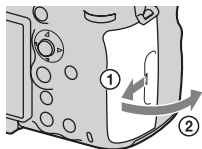

## 5 Insérez une carte mémoire.

- Angle rainuré orienté comme sur l'illustration, insérez la carte mémoire jusqu'au déclic.

Fente de carte mémoire 1

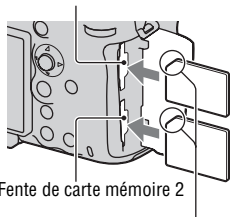

Fente de carte mémoire 2

Vérifiez que l'angle rainuré est bien orienté.

## 6 Fermez le couvercle.

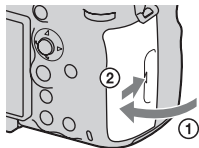

### Pour sélectionner la carte mémoire à utiliser pour l'enregistrement

[Emplacement 1] est sélectionné dans les réglages par défaut. Utilisez l'emplacement 1 lorsque vous ne voulez pas modifier le réglage et que vous avez l'intention d'utiliser une seule carte mémoire.

**Touche MENU** → **1** → **[Sélect. support d'enreg.]** → **Sélectionnez la fente désirée**

- Vous pouvez également régler [Sélect. support d'enreg.] dans l'écran de navigation rapide (page 31).

### Pour enregistrer une image sur les deux cartes mémoire en même temps

Vous pouvez enregistrer les mêmes images sur les deux cartes mémoire en même temps ou trier les images sur des cartes mémoire différentes en fonction du type d'image (images fixes/films) (page 46).







Touche MENU →  1 → [Mode d'enregistrement] → Sélectionnez le réglage désiré

## Pour retirer la carte mémoire

Vérifiez que le témoin d'accès (page 18) est éteint, puis ouvrez le couvercle de la carte mémoire et appuyez une fois sur la carte mémoire.

## Pour vérifier le niveau de la batterie restant

La batterie fournie est une batterie au lithium-ion qui possède des fonctions pour l'échange d'informations concernant les conditions d'utilisation de votre appareil. Le temps de batterie restant s'affiche sous la forme d'un pourcentage selon les conditions d'utilisation de votre appareil.

Niveau de la batterie						« Batterie épuisée. »
	Élevé  Faible					Vous ne pouvez plus prendre de photos.

Vous pouvez utiliser 2 batteries installées dans la poignée verticale (vendue séparément) en fixant celle-ci sur l'appareil. En incluant la batterie installée dans l'appareil, cela fournit au total 3 batteries qui sont basculées automatiquement.

Vous pouvez vérifier l'état de ces batteries sur l'écran.

**B**  Charge restante de la batterie insérée dans l'appareil

**1**  **2**  Charge restante des batteries insérées dans la poignée verticale

Pour plus de détails sur la poignée verticale, consultez le mode d'emploi fourni avec la poignée verticale.

## Pour retirer la batterie de l'appareil

Éteignez l'appareil. Faites glisser le levier de verrouillage dans le sens de la flèche après vous être assuré que la vibration de l'appareil s'est arrêtée et que l'écran LCD et le témoin d'accès sont éteints, puis retirez la batterie. Veillez à ne pas faire tomber la batterie.

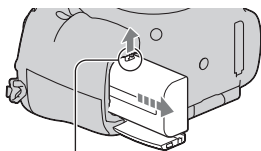

Levier de verrouillage

## Cartes mémoire compatibles

Les cartes mémoire suivantes sont compatibles avec cet appareil. Toutefois, toutes les cartes mémoire ne fonctionneront peut-être pas avec cet appareil.

Types de carte mémoire	Images fixes	Films	Films (Enr. simult.)	Dans ce manuel
Memory Stick PRO Duo	✓	✓*1	–	Memory Stick PRO Duo
Memory Stick PRO-HG Duo	✓	✓	✓	
Carte mémoire SD	✓	✓*2	✓*3	Carte SD
Carte mémoire SDHC	✓	✓*2	✓*3	
Carte mémoire SDXC	✓	✓*2	✓*3	

• MultiMediaCard ne peut pas être utilisée.

\*1 « Memory Stick PRO Duo » correspondant au Repère2

\*2 Cartes SD correspondant à la Classe 4 ou plus rapides

\*3 Cartes SD correspondant à la Classe 10 ou plus rapides, ou à l'interface UHS-I (UHS Speed Class1)

### Remarques

- « Memory Stick PRO Duo » ne peut pas être utilisé dans la fente 2.
- Les images enregistrées sur une carte mémoire SDXC ne peuvent pas être importées ni lues sur des ordinateurs ou périphériques non compatibles exFAT. Assurez-vous que le périphérique est compatible exFAT avant de le connecter à l'appareil. Si vous connectez l'appareil à un périphérique non compatible, vous risquez d'être invité à formater la carte. Ne formatez jamais la carte suite à cette invite, car cela supprimerait toutes les données de la carte. (exFAT est le système de fichiers utilisé sur les cartes mémoire SDXC.)



# Fixation d'un objectif

## 1 Retirez le bouchon de boîtier de l'appareil et le capuchon d'objectif arrière de l'arrière de l'objectif.

- Lors du changement d'objectif, procédez rapidement et à l'abri des endroits poussiéreux pour éviter que de la poussière ou des débris n'entrent dans l'appareil.
- Pour la prise de vue, retirez le capuchon d'objectif avant de l'objectif.

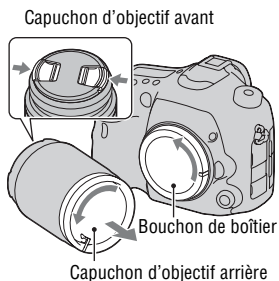

## 2 Montez l'objectif en alignant les repères orange (taquets de montage) sur l'objectif et l'appareil.

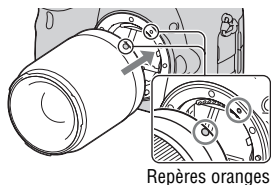

## 3 Tournez l'objectif dans le sens des aiguilles d'une montre jusqu'à ce qu'il s'enclenche en position verrouillée.

Assurez-vous de ne pas insérer l'objectif de travers.

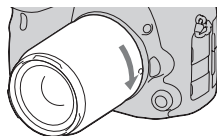

### Remarques

- Lors de l'installation d'un objectif, n'appuyez pas sur le bouton de déverrouillage d'objectif.
- Ne forcez pas pour installer un objectif.
- Les objectifs à monture E ne sont pas compatibles avec l'appareil.
- Lorsqu'un objectif DT est installé et lorsque [Capt. format APS-C] est réglé sur [ON] dans le menu de réglage , une image Live View s'affiche en plein écran sur

l'écran LCD avec l'angle de vue de la taille APS-C. L'image Live View dans le viseur est également affichée en entier et vous pouvez vérifier la composition ou l'effet en utilisant la totalité de l'écran.

- Lorsque vous voulez capturer des images plein format, utilisez un objectif conçu pour un appareil plein format.
- Lorsque vous utilisez un objectif pour lequel une fixation de trépied est fournie, utilisez cette dernière pour fixer le trépied et équilibrer le poids de l'objectif.
- Lorsque vous transportez l'appareil doté d'un objectif, tenez à la fois l'appareil et l'objectif.
- Ne tenez pas la partie de l'objectif qui s'allonge pour l'ajustement du zoom ou de la mise au point.

## Pour retirer l'objectif

**1 Enfoncez à fond le bouton de déverrouillage d'objectif et tournez l'objectif dans le sens inverse des aiguilles d'une montre jusqu'à ce qu'il s'arrête.**

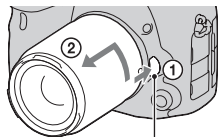

Bouton de déverrouillage d'objectif

**2 Fixez les capuchons à l'avant et à l'arrière de l'objectif et le bouchon de boîtier à l'appareil.**

- Avant de les monter, retirez-en toute poussière présente.

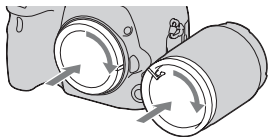

## Remarque sur le changement d'objectif

Durant le changement d'objectif, si de la poussière ou des débris pénètrent dans l'appareil et adhèrent à la surface du capteur d'image (la pièce qui convertit la lumière en un signal électrique), des points noirs peuvent apparaître sur l'image, selon les conditions de prise de vue.

L'appareil est équipé d'une fonction anti-poussière pour éviter que de la poussière ne se pose sur le capteur d'image. Veillez cependant à ce que vos changements d'objectifs se déroulent rapidement et à l'abri des endroits poussiéreux.

# Réglage de la date et de l'heure

Lorsque vous allumez l'appareil pour la première fois ou lorsque vous initialisez les fonctions, l'écran de réglage de la date et de l'heure s'ouvre.

## 1 Placez l'interrupteur d'alimentation sur ON pour allumer l'appareil.

L'écran utilisé pour régler la date et l'heure s'affiche.

- Pour éteindre l'appareil, placez-le sur OFF.

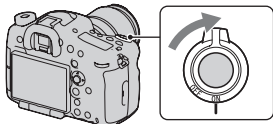

## 2 Vérifiez que [Entrer] est sélectionné sur l'écran LCD, puis appuyez au centre du multi-sélecteur.

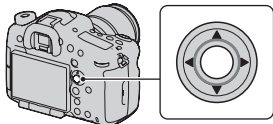

## 3 Sélectionnez votre zone avec ◀/▶ sur le multi-sélecteur, puis appuyez au centre du multi-sélecteur.

## 4 Sélectionnez chaque élément à l'aide de ◀/▶ et définissez la valeur numérique avec ▲/▼.

[Heure d'été]: active ou désactive le réglage d'heure d'été.

[Format Date]: permet de sélectionner le format d'affichage de la date.

- Minuit est indiqué 12:00 AM, et midi 12:00 PM.

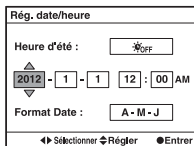
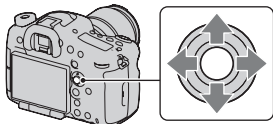

**5** Répétez l'étape 4 pour régler d'autres éléments, puis appuyez sur le centre du multi-sélecteur.

**6** Vérifiez que [Entrer] est sélectionné, puis appuyez sur le centre du multi-sélecteur.

### Pour annuler l'opération de réglage de date/heure

Appuyez sur la touche MENU.

## Nouveau réglage de la date et de l'heure

Lorsque vous allumez l'appareil pour la première fois, l'écran de réglage de la date et de l'heure s'ouvre automatiquement. La fois suivante, configurez la date et l'heure depuis le menu.

**Touche MENU** →  **1** → [Rég. date/heure] ou [Réglage zone] (page 47)

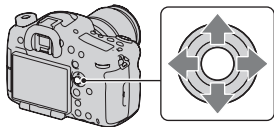

### Conservation du réglage de la date et de l'heure

Cet appareil comporte une batterie interne rechargeable pour la conservation de la date, de l'heure et des autres réglages lorsque l'appareil est allumé ou éteint, ou lorsque la batterie est installée ou pas.

# Réglage de l'angle de l'écran LCD

Réglez l'écran LCD à un angle que vous pouvez facilement voir.

- Placez votre doigt sur la partie supérieure gauche de l'écran LCD et tirez-le vers vous.
- L'écran LCD s'incline à 140 degrés vers le haut et à 180 degrés vers le bas.
- L'écran LCD pivote à 180 degrés dans le sens horaire et à 90 degré dans le sens anti-horaire.
- Lorsque l'écran LCD n'est pas utilisé, nous vous conseillons de le refermer, côté écran vers l'appareil.

## Remarque

- Lorsque l'écran LCD est ouvert, il est possible que les capteurs oculaires ne fonctionnent pas dans des situations de prise de vue en position basse. Si vous regardez dans le viseur et que le mode Viseur ne bascule pas automatiquement de l'écran vers le viseur, appuyez sur la touche FINDER/LCD.

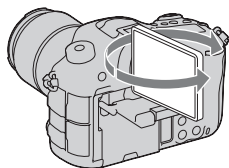
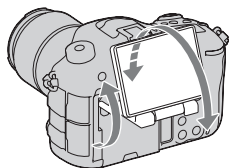
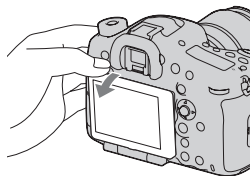

# Prise de vue d'une image nette sans bougé de l'appareil

« Bougé de l'appareil » se réfère à un mouvement non désiré de l'appareil qui se produit après la pression sur le déclencheur et provoque une image floue.

Pour réduire le bougé de l'appareil, suivez les instructions ci-dessous.

## Témoin de bougé de l'appareil

Dans les situations où l'appareil risque d'être soumis à un bougé, le témoin  (Avertissement de bougé) clignote. Dans ce cas, utilisez un trépied ou le flash.

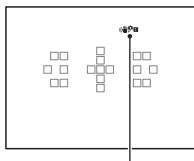

Témoin  (Avertissement de bougé)



### Remarque

- Le témoin d'avertissement de bougé n'apparaît pas dans les situations suivantes :
  - Le mode d'exposition est réglé sur M/S, ou pendant l'enregistrement de films.
  - Lorsque le mode viseur est réglé sur [Pas d'info affich], [Niveau] ou [Histogramme].

## Utilisation de la fonction SteadyShot

La fonction SteadyShot est disponible sur cet appareil pour réduire le bougé. La fonction SteadyShot peut être réglée séparément pour la prise de vue d'images fixes et pour l'enregistrement de films.

La fonction SteadyShot est réglée sur [ON] pour la prise de vue d'images fixes et sur [OFF] pour l'enregistrement de films dans les réglages par défaut.

**Touche MENU** →  **3** ou  **1** → **[SteadyShot]** → **Sélectionnez le réglage désiré**

- Vous pouvez également régler la fonction SteadyShot utilisée pour la prise de vue d'images fixes dans l'écran de navigation rapide (page 31).

**Remarques**

- Il est possible que l'efficacité de la fonction SteadyShot ne soit pas optimale lorsque l'appareil vient juste d'être allumé, juste après avoir pointé l'appareil sur un sujet ou lorsque le déclencheur a été enfoncé complètement sans s'arrêter à mi-course.
- Lorsque vous utilisez un trépied, désactivez la fonction SteadyShot car il est possible qu'elle subisse un dysfonctionnement.

**Prise en main correcte de l'appareil**

**Stabilisez la partie haute de votre corps et adoptez une position qui empêche l'appareil de bouger.**

En mode Visueur

En mode Visueur  
(position verticale)

En mode écran LCD

**Point ①**

Tenez la poignée de l'appareil d'une main, et soutenez l'objectif de l'autre.

**Point ②**

Adoptez une position stable en espaçant vos pieds d'une distance égale à celle qui sépare vos épaules.

**Point ③**

Pressez fermement vos coudes sur votre corps.

Lorsque vous prenez des photos à genoux, stabilisez la partie haute de votre corps en plaçant votre coude sur votre genou.

# Retrait de l'oculaire de visée

Lors de la fixation du viseur d'angle FDA-A1AM (vendu séparément) à l'appareil, retirez l'oculaire de visée.

**Retirez avec précaution l'oculaire de visée en le faisant glisser tout en exerçant une pression de chaque côté.**

- Placez les doigts sous l'oculaire de visée et faites-le glisser vers le haut.

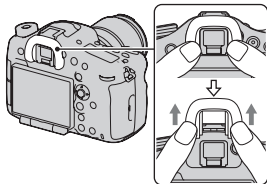

## Remarque

- Lorsqu'un viseur d'angle FDA-A1AM (vendu séparément) est fixé sur l'appareil, basculez l'affichage entre le viseur et l'écran LCD en réglant [Régl. FINDER/LCD] dans le ⚙ Menu de personnalisation sur [Manuel] et en appuyant sur le bouton FINDER/LCD. Le réglage de [Eye-Start AF] sur [OFF] est recommandé car les capteurs oculaires situés sous le viseur peuvent être activés.



# Prise de vue d'images fixes

Le « Mode auto » vous permet de photographier facilement n'importe quel sujet, quelles que soient les conditions, car l'appareil photo juge la situation adéquate et ajuste les réglages en conséquence.

## 1 Placez le sélecteur de mode sur **AUTO** (Mode auto).

- Faites tourner le sélecteur de mode en appuyant sur le bouton de verrouillage du sélecteur de mode au centre du sélecteur de mode.

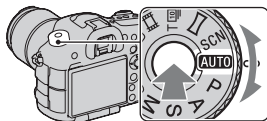

## 2 Tenez l'appareil en contrôlant votre prise de vue à l'aide du viseur.

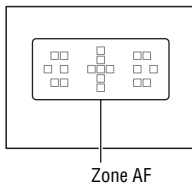

## 3 Lors de l'utilisation d'un objectif zoom, tournez la bague de zoom, puis décidez de votre prise de vue.

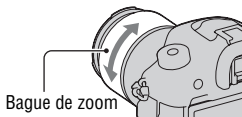

## 4 Enfoncez le déclencheur à mi-course pour effectuer la mise au point.

- Lorsque la mise au point est vérifiée, ● ou ● (Témoin de mise au point) s'allume.

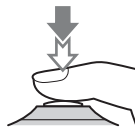

**5** Enfoncez complètement le déclencheur pour prendre la vue.

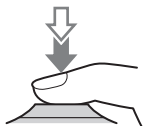

# Enregistrement de films

## 1 Appuyez sur la touche MOVIE pour lancer l'enregistrement.

- L'enregistrement du film peut être lancé à partir de n'importe quel mode d'exposition.
- L'appareil continue à régler la mise au point en utilisant [AF continu] lorsqu'il est en mode de mise au point automatique.
- La vitesse d'obturation et l'ouverture sont réglées automatiquement. Si vous souhaitez les régler à des valeurs particulières, réglez-les une fois que le sélecteur de mode est réglé sur  (Film) (page 71).

Touche MOVIE



## 2 Appuyez de nouveau sur la touche MOVIE pour arrêter l'enregistrement.

### Remarques

- Le bruit de fonctionnement de l'appareil et de l'objectif peut être enregistré pendant l'enregistrement d'un film. À l'aide du multi-sélecteur silencieux, vous pouvez réduire le bruit lorsque vous utilisez la molette pour les réglages que vous devez faire (page 34). Vous pouvez désactiver l'enregistrement du son en réglant [Enregistrement audio] sur [OFF] (page 41).
- La durée d'enregistrement en continu d'un film peut être raccourcie, selon la température ambiante ou l'état de l'appareil. Référez-vous aux « Remarques sur l'enregistrement continu de films ».
- Lorsque l'icône  apparaît, la température de l'appareil est trop élevée. Arrêtez l'appareil et attendez que la température de l'appareil baisse.

# Visualisation d'images

1 Appuyez sur la touche .

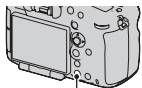

Touche 

2 Sélectionnez une image à l'aide de /  sur le multi-sélecteur.

- Pour lire des films, appuyez sur le centre du multi-sélecteur.

Lors de la lecture de films	Multi-sélecteur/Molette de commande arrière/Touche DISP
Mettre en pause/reprendre la lecture	●
Avance rapide	▶
Retour rapide	◀
Avance lente	Faites tourner la molette de commande arrière vers la droite pendant une pause.
Retour lent	Faites tourner la molette de commande arrière vers la gauche pendant une pause. • Le film est lu image par image.
Pour régler le volume	▼ → ▲/▼
Pour afficher les informations	Touche DISP (Affichage)

## Remarque

- Les films enregistrés avec d'autres appareils risquent de ne pas pouvoir être lus avec l'appareil.

## Basculement entre images fixes et films

Pour lire des images fixes, réglez [Sélection photo/film] sur [Vue par dossier (Image fixe)], puis lisez les films, réglez [Sélection photo/film] sur [Vue par dossier (MP4)] ou [Vue AVCHD] selon le format de fichier.

**Touche MENU** →  1 → [Sélection photo/film] → Sélectionner le mode désiré

# Suppression d'images

Avant de supprimer l'image, assurez-vous d'en faire une copie ou de décider si vous ne voulez plus la conserver. Faites une copie de toutes les images que vous souhaitez conserver avant de les supprimer de l'appareil.

**1** Affichez l'image que vous souhaitez supprimer, puis appuyez sur la touche .

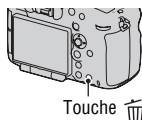

**2** Sélectionnez [Supprimer] avec **▲** sur le multi-sélecteur, puis appuyez sur le centre.

## Remarque



- Les images protégées ne peuvent pas être effacées.

# Sélection d'un mode de prise de vue

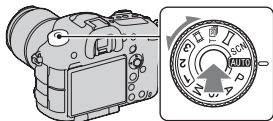
Faites tourner le sélecteur de mode en appuyant sur le bouton de verrouillage du sélecteur de mode au centre du sélecteur de mode.



Les modes de prise de vue suivants sont fournis avec l'appareil :

<b>AUTO</b> (Mode auto)	Ce mode vous permet de photographier facilement n'importe quel sujet, quelles que soient les conditions, car l'appareil photo juge la situation adéquate et ajuste les réglages en conséquence.
<b>P</b> (Programme Auto)	Permet une prise de vue avec l'exposition réglée automatiquement (vitesse d'obturation et valeur d'ouverture). Les autres réglages peuvent être effectués manuellement.
<b>A</b> (Priorité ouvert.)	Ce mode vous permet de réaliser des prises de vue après avoir réglé manuellement la valeur d'ouverture à l'aide de la molette de commande avant ou arrière.
<b>S</b> (Priorité vitesse)	Ce mode vous permet de réaliser des prises de vue après avoir réglé manuellement la vitesse d'obturation à l'aide de la molette de commande avant ou arrière.
<b>M</b> (Exposition manuelle)	Ce mode vous permet de réaliser des prises de vue après avoir réglé manuellement l'exposition (la vitesse d'obturation et la valeur d'ouverture) à l'aide de la molette de commande avant ou arrière.
<b>1/2/3</b>	Appelle un réglage pré-enregistré dans [Mémoire] au sein du menu de prise de vue d'images fixes  .
<b>SCN</b> (Sélection scène)	Ce mode vous permet de réaliser facilement des prises de vue quelles que soient les conditions car l'appareil effectue automatiquement les réglages appropriés.
 (Panor. par balayage)	Ce mode vous permet de réaliser des prises de vue panoramiques en combinant plusieurs images.
<b>T</b>  (Rafale télé-zoom en priorité AE)	Ce mode vous permet de réaliser des prises de vue en rafale tant que le déclencheur est complètement enfoncé. L'appareil enregistre les images en continu à environ 10 ou 8 images par seconde maximum.

 <b>(Film)</b>	Vous permet de capturer des films avec l'exposition réglée manuellement (la vitesse d'obturation et la valeur d'ouverture).
---	---

- Appuyez sur la touche Fn lorsque vous voulez changer la fonction du mode sélectionné (pages 31, 35).

# Fonctions disponibles pour chaque mode de prise de vue

Les fonctions pouvant être utilisées dépendent du mode de prise de vue sélectionné.

Dans le tableau ci-dessous, ✓ indique que la fonction est disponible. - indique que la fonction est indisponible.

Les fonctions impossibles à utiliser sont grisées à l'écran.

Mode de prise de vue		Correction exposition (30)	Retardateur (36)	Prise d. v. en continu (36)	Détection de visage (36)	Détec. de sourire (36)	Cadrage portr. auto. (37)
 /  (70)		-	✓	✓	✓	✓	✓
SCN (70)		-	✓	-	✓	✓	✓
		-	✓	✓	✓	✓	-
		-	✓	-	✓	✓	✓
		-	✓	-	✓	✓	✓
		-	✓	-	✓	✓	✓
		-	✓	-	✓	✓	✓
		-	-	-	✓	-	-
		-	✓	-	✓	✓	✓
 (70)		✓	-	-	-	-	-
 /  (70)		✓	-	-	-	-	-
P (70)		✓	✓	✓	✓	✓	✓
A (70)		✓	✓	✓	✓	✓	✓
S (70)		✓	✓	✓	✓	✓	✓
M (70)		-*	✓	✓	✓	✓	✓
 (67, 71)		✓*	✓	✓	✓	-	-

\* Lorsque le mode d'exposition est réglé sur M, l'exposition ne peut être corrigée que lorsque la sensibilité ISO est réglée sur [AUTO].



# Utilisation judicieuse des diverses fonctions de guide de l'appareil

Ce « mode d'emploi » fournit principalement des informations sur la préparation de l'appareil avant son utilisation ainsi que sur la liste des fonctions. Pour plus de détails sur les fonctions, consultez le « Guide pratique de α » sur le CD-ROM.

Ce chapitre présente certaines fonctions décrites dans le « Guide pratique de α ».

## Aide carte de profondeur AF continu

En complément à la fonction AF continu, des zones d'assistance s'affichent pour vous aider à poursuivre la mise au point sur les sujets.

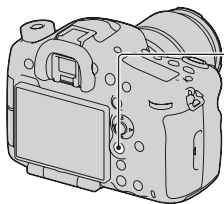

- ① Réglez [Mode de mise au point] sur [Aide carte de profondeur AF continu] avec la touche Fn.

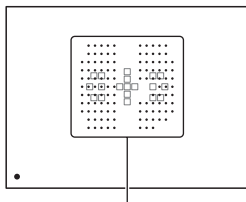

Zone d'assistance

Une fois que l'appareil a réalisé la mise au point sur le sujet en utilisant les 19 zones AF, l'appareil continue à effectuer la mise au point sur le sujet.

Une zone d'assistance s'affiche seulement si vous avez fixé un objectif compatible sur l'appareil.

Pour plus de détails sur les objectifs compatibles, visitez le site Web de Sony de votre pays, ou consultez votre revendeur Sony ou un centre de service après-vente Sony agréé.

## Commande de plage AF

Vous pouvez restreindre la plage de l'autofocus. Cette fonction permet à l'appareil d'effectuer la mise au point sur un sujet, sans interférence avec les objets situés à l'arrière-plan et à l'avant-plan.

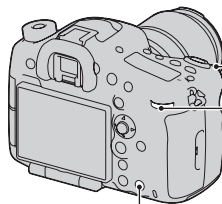

- ② Définissez la distance de prise de vue maximale avec la molette de commande avant et définissez la distance de prise de vue minimale avec la molette de commande arrière.

- ① Appuyez sur la touche AF RANGE pour que l'écran AF RANGE apparaisse.
- ③ Appuyez une nouvelle fois sur la touche AF RANGE pour verrouiller la distance.

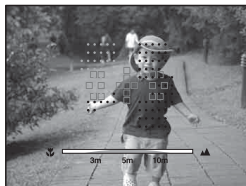

La zone AF et la zone d'assistance qui se superposent avec le sujet situé dans la plage AF que vous avez définie deviennent jaunes. Une zone d'assistance s'affiche seulement si vous avez fixé un objectif compatible sur l'appareil.

## Enregistrement de films avec une approche positive du son

Outre les réglages de qualité de film Full HD, il est possible de régler les éléments suivants : [Niveau d'enr. audio], [Affich. niv. audio] et [Chrono Sortie Audio].

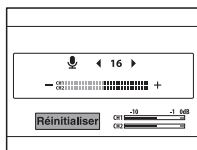
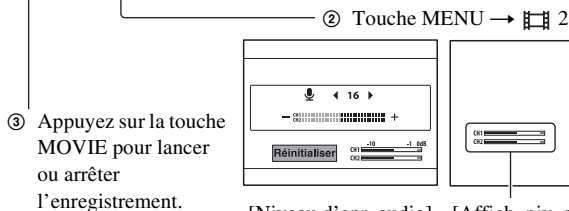
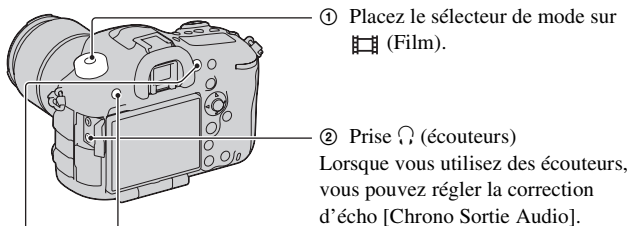

[Niveau d'enr. audio]  
Vous pouvez régler le niveau d'enregistrement audio en surveillant l'indicateur de niveau.

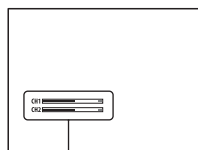

[Affich. niv. audio]  
Vous pouvez afficher le niveau audio sur l'écran et capturer l'image.

## Sensibilité ISO/Réduction de bruit multi-photos

La sensibilité ISO peut être réglée sur AUTO ou être ajustée entre ISO 50 et ISO 25600.

Lorsque vous sélectionnez [AUTO], vous pouvez modifier la plage du réglage AUTO qui est définie automatiquement définie avec [ISO AUTO Maximum] ou [ISO AUTO Minimum].

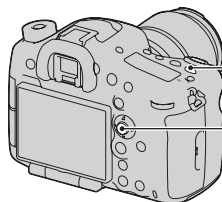

① Appuyez sur la touche ISO.

② Sélectionnez le réglage désiré à l'aide de ▲/▼ sur le multi-sélecteur.

Lorsque vous sélectionnez  (Réduc. bruit multi-photos.), vous pouvez choisir une valeur ISO supérieure à la sensibilité ISO maximale.

L'appareil effectue automatiquement plusieurs prises de vue en continu, combine les images, réduit le bruit et enregistre 1 image. L'image enregistrée se compose d'une image réalisée avec une combinaison des images capturées.

## Modes créatifs

Vous pouvez sélectionner le style à utiliser pour le traitement de l'image parmi 13 styles, et vous pouvez également régler le contraste, la saturation et la netteté pour chaque mode créatif.

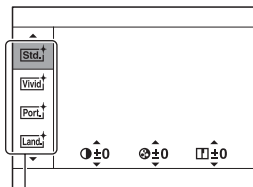
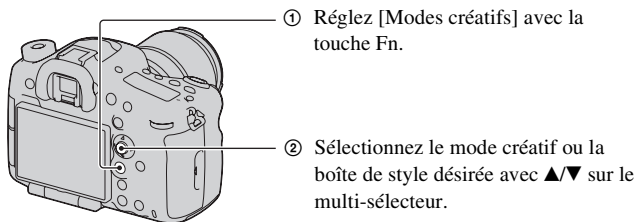

Éléments de mode créatif (13 types)

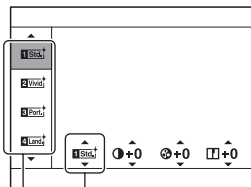

Boîte de style

Vous pouvez affiner le réglage à partir du réglage d'origine et enregistrer le réglage ajusté.

## Crépuscule sans trépied

Vous pouvez capturer des scènes de nuit avec moins de bruit et de flou, sans utiliser de trépied. Une rafale de vues est prise, et le traitement d'image est appliqué pour réduire le flou du sujet, le bougé de l'appareil et le bruit.

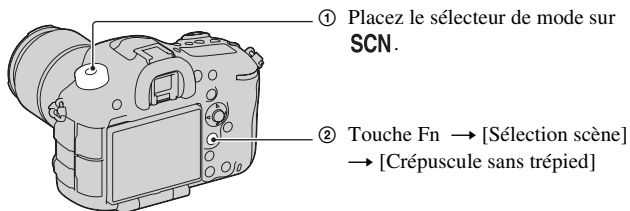

## Opti Dyn/HDR aut

À l'aide de la fonction Opti Dyn/HDR auto, vous pouvez capturer diverses gradations du contraste des images.

**Opti Dyn :** En divisant l'image en petites zones, l'appareil analyse le contraste d'ombre et lumière entre le sujet et l'arrière-plan, et produit une image avec une luminosité et une gradation optimales.

**HDR auto :** Prend 3 images avec des expositions différentes, puis recouvre l'image correctement exposée, les zones lumineuses de l'image sous-exposée ainsi que les zones sombres de l'image surexposée pour créer une image avec un beau dégradé.

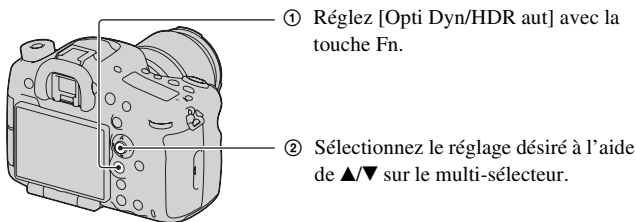

## Fonctions de lecture

Voici des fonctions pratiques pour la lecture :

 Agrandit ou réduit les images.



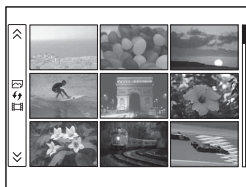

 Écran d'index des images.

Une pression sur la touche DISP permet de passer de l'écran à 9 images à l'écran à 4 images.



 Permet d'effacer les images inutiles.

 Permet de modifier l'écran de lecture.

 Permet de faire pivoter l'image dans le sens inverse des aiguilles d'une montre.

Une pression sur le centre du multisélecteur permet de faire pivoter l'image dans le sens inverse des aiguilles d'une montre.



# Utilisation du logiciel

Les applications suivantes sont contenues dans le CD-ROM (fourni) pour permettre une utilisation plus polyvalente des images prises avec l'appareil.

- « Image Data Converter »
- « PlayMemories Home »
- « Remote Camera Control »

Pour des remarques détaillées sur l'installation, reportez-vous aussi aux pages 85, 86.

## Utilisation de « Image Data Converter »

Avec « Image Data Converter », vous pouvez par exemple effectuer les choses suivantes :

- Ouvrir et éditer des images enregistrées au format RAW en y apportant diverses corrections, comme la courbe de tonalité et la netteté.
- Ajuster les images avec la balance des blancs, l'exposition, les modes créatifs, etc.
- Enregistrer les images affichées et les éditer sur un ordinateur.  
Vous pouvez soit sauvegarder l'image au format RAW soit l'enregistrer au format de fichier général.
- Afficher et comparer les images RAW/JPEG enregistrées avec cet appareil.
- Noter les images sur une échelle de 5.
- Définir des étiquettes de couleur.

Pour utiliser « Image Data Converter », reportez-vous à l'Aide.  
Cliquez sur [Démarrer] → [Tous les programmes] → [Image Data Converter] → [Aide] → [Image Data Converter Ver.4].

Page de support « Image Data Converter » (uniquement en anglais)  
<http://www.sony.co.jp/ids-se/>

## Utilisation de « PlayMemories Home »

Avec « PlayMemories Home », vous pouvez par exemple effectuer les choses suivantes :

- Régler des images prises avec l'appareil et les afficher sur l'ordinateur.

- Organiser les images sur l'ordinateur sur un calendrier par date de prise de vue pour les visualiser.
- Retoucher (Réduction des yeux rouges, etc.), imprimer, envoyer des images comme pièces jointes à un e-mail et changer la date de prise de vue.
- Éditer des images sur l'ordinateur, pour les rogner ou les redimensionner par exemple.
- Imprimer ou enregistrer des images fixes horodatées.
- Créer des disques, Blu-ray ou des disques DVD à partir de films AVCHD importés sur un ordinateur. (Une connexion à Internet est nécessaire lors de la première création d'un disque Blu-ray/DVD.)

### Remarques

- « PlayMemories Home » n'est pas compatible avec les ordinateurs Mac. Lorsque vous lisez des images sur des ordinateurs Mac, utilisez le logiciel d'application approprié fourni avec l'ordinateur Mac.
- Les films enregistrés avec le réglage [60p 28M(PS)]/[50p 28M(PS)], [60i 24M(FX)]/[50i 24M(FX)] ou [24p 24M(FX)]/[25p 24M(FX)] dans [Réglage d'enregistr.] sont convertis par « PlayMemories Home » afin de créer un disque d'enregistrement AVCHD. Cette conversion peut prendre du temps. En outre, vous ne pouvez pas créer un disque avec la qualité d'image d'origine. Si vous souhaitez conserver la qualité d'image d'origine, vous devez stocker vos films sur un disque Blu-ray.

Pour utiliser « PlayMemories Home », reportez-vous à « Guide d'assistance de PlayMemories Home ».

Double-cliquez sur le raccourci de  (Guide d'assistance de PlayMemories Home), situé sur le bureau. Ou cliquez sur [Démarrer] → [Tous les programmes] → [PlayMemories Home] → [Guide d'assistance de PlayMemories Home].

Page de support « PlayMemories Home » (uniquement en anglais)  
<http://www.sony.co.jp/pmh-se/>

## Utilisation de « Remote Camera Control »

Raccordez l'appareil à l'ordinateur. Avec « Remote Camera Control », vous pouvez :

- Configurer ou enregistrer un image de l'ordinateur.
- Enregistrer une image directement sur l'ordinateur.
- Effectuer une prise de vue à intervalles réguliers.

Configurer les éléments suivants avant utilisation : Touche MENU →   
3 → [Connexion USB] → [PC à distance]

Pour utiliser « Remote Camera Control », reportez-vous à l'Aide.

Cliquez sur [Démarrer] → [Tous les programmes] → [Remote Camera Control] → [Aide] → [Remote Camera Control Ver.3].

### Remarque

- Pour la prise de vue à intervalles régulier, le mode d'entraînement est réglé sur [Prise de vue unique]. Si la mise au point n'est pas effectuée, l'obturateur n'est pas déclenché (sauf si la mise au point manuelle est sélectionnée ou si [Régl.priorité] dans le menu de prise de vue d'images fixes  est réglé sur [Déclenchement]).

## Environnement matériel et logiciel recommandé (Windows)

L'environnement suivant est recommandé pour utiliser le logiciel fourni et importer des images via une connexion USB.

<b>Système d'exploitation (préinstallé)</b>	Microsoft Windows XP* SP3/Windows Vista** SP2/Windows 7 SP1
<b>« PlayMemories Home »</b>	<p><b>Processeur</b> : Intel Pentium III 800 MHz ou plus rapide (Pour la lecture/l'édition de films haute définition : Intel Core Duo 1,66 GHz ou plus rapide/Intel Core 2 Duo 1,66 GHz ou plus rapide, Intel Core 2 Duo 2,26 GHz ou plus rapide (AVC HD FX/FH), Intel Core 2 Duo 2,40 GHz ou plus rapide (AVC HD (PS)))</p> <p><b>Mémoire</b> : Windows XP 512 Mo ou plus (1 Go ou plus est recommandé), Windows Vista/Windows 7 1 Go ou plus</p> <p><b>Disque dur</b> : Espace disque requis pour l'installation - environ 500 Mo</p> <p><b>Écran</b> : Résolution de l'écran - 1024 × 768 points ou plus</p>
<b>« Image Data Converter Ver.4 »/ « Remote Camera Control Ver.3 »</b>	<p><b>Processeur/Mémoire</b> : Pentium 4 ou plus rapide/1 Go ou plus</p> <p><b>Écran</b> : 1024 × 768 points ou plus</p>

- \* Les éditions 64 bits et Starter ne sont pas prises en charge. Windows Image Mastering API (IMAPI) Ver.2.0 ou suivante est nécessaire pour utiliser la fonction de création de disques.
- \*\* L'édition Starter n'est pas prise en charge.

## Environnement matériel et logiciel recommandé (Mac)

L'environnement suivant est recommandé pour utiliser le logiciel fourni et importer des images via une connexion USB.

<b>Système d'exploitation (préinstallé)</b>	<b>Connexion USB :</b> Mac OS X v10.3 – v10.8 « <b>Image Data Converter Ver.4</b> » « <b>Remote Camera Control Ver.3</b> » : Mac OS X v10.5 – v10.8
« <b>Image Data Converter Ver.4</b> »/ « <b>Remote Camera Control Ver.3</b> »	<b>Processeur :</b> Intel Core Solo/Core Duo/Core 2 Duo ou plus rapide <b>Mémoire :</b> 1 Go ou plus recommandé. <b>Écran :</b> 1024 × 768 points ou plus

### Remarques

- Le fonctionnement n'est pas garanti dans un environnement basé sur une mise à niveau des systèmes d'exploitation ci-dessus ou dans un environnement multiboot.
- Si vous connectez simultanément 2 ou plusieurs périphériques USB à un même ordinateur, il se peut que certains d'entre eux, y compris votre appareil photo, ne fonctionnent pas, en fonction du type de périphériques USB utilisés.
- La connexion de votre appareil à l'aide d'une interface USB répondant à la norme Hi-Speed USB (compatible USB 2.0) permet un transfert de données avancé (transfert de données haute vitesse) car l'appareil est compatible avec la norme Hi-Speed USB (compatible USB 2.0).
- Lorsque votre ordinateur quitte le mode de veille ou de veille prolongée, il se peut que la communication entre l'appareil et l'ordinateur ne soit pas rétablie simultanément.

## Installation du logiciel (Windows)

Connectez-vous en tant qu'administrateur.

### 1 Mettez l'ordinateur sous tension et insérez le CD-ROM (fourni) dans le lecteur de CD-ROM.

L'écran du menu d'installation apparaît.

- S'il ne s'affiche pas, double-cliquez sur [Ordinateur] (Pour Windows XP : [Poste de travail]) →  (PMHOME) → [Install.exe].
- Si l'écran de Lecture automatique s'affiche, sélectionnez « Exécuter Install.exe » et suivez les instructions qui s'affichent à l'écran pour procéder à l'installation.

### 2 Cliquez sur [Installer].

Vérifiez que « Image Data Converter » et « PlayMemories Home » sont cochés, puis suivez les instructions à l'écran.

- Raccordez l'appareil à l'ordinateur en suivant les instructions de l'écran.
- Lorsque le message de confirmation de redémarrage s'affiche, redémarrez l'ordinateur en suivant les instructions à l'écran.
- DirectX peut être installé, en fonction de l'environnement système de votre ordinateur.

### 3 Une fois l'installation terminée, retirez le CD-ROM.

Le logiciel suivant est installé et des icônes de raccourci apparaissent sur le Bureau.

- « Image Data Converter »
- « Remote Camera Control »
- « PlayMemories Home »
- « Guide d'assistance de PlayMemories Home »

#### Remarque

- Si « PMB » (Picture Motion Browser) fourni avec un appareil qui a été acheté avant 2011 a déjà été installé sur l'ordinateur, « PMB » sera écrasé par « PlayMemories Home », et il se peut que vous ne puissiez pas utiliser certaines fonctions de « PMB ».

## Installation du logiciel (Mac)

Connectez-vous en tant qu'administrateur.

---

**1 Mettez l'ordinateur Mac sous tension et insérez le CD-ROM (fourni) dans le lecteur de CD-ROM.**

---

**2 Double-cliquez sur l'icône CD-ROM.**

---

**3 Copiez les fichiers [IDC\_INST.pkg] et [RCC\_INST.pkg] dans le dossier [MAC] sur l'icône du disque dur.**

---

**4 Double-cliquez sur les fichiers [IDC\_INST.pkg] et [RCC\_INST.pkg] dans le dossier de destination de copie.**

Procédez comme indiqué à l'écran pour terminer l'installation.

---

# En savoir plus sur l'appareil (Guide pratique de $\alpha$ )

Le « Guide pratique de  $\alpha$  », qui explique en détails comment utiliser l'appareil, est inclus dans le CD-ROM (fourni). Reportez-vous à ce guide pour des instructions plus précises sur les nombreuses fonctions de l'appareil.

## Pour les utilisateurs de Windows

- 1 Mettez l'ordinateur sous tension et insérez le CD-ROM (fourni) dans le lecteur de CD-ROM.**
- 2 Cliquez sur [Guide pratique].**
- 3 Cliquez sur [Installer].**
- 4 Démarrez le « Guide pratique de  $\alpha$  » à partir du raccourci situé sur le bureau.**

## Pour les utilisateurs de Mac

- 1 Mettez l'ordinateur sous tension et insérez le CD-ROM (fourni) dans le lecteur de CD-ROM.**
- 2 Sélectionnez le dossier [Handbook] et copiez le « Handbook.pdf » situé dans le dossier [FR] sur votre ordinateur.**
- 3 Une fois la copie effectuée, double-cliquez sur « Handbook.pdf ».**

# Vérification du nombre d'images enregistrables/de la durée d'enregistrement

Après avoir inséré une carte mémoire dans l'appareil et placé l'interrupteur d'alimentation sur ON, le nombre d'images pouvant être enregistrées (si vous continuez la prise de vue avec les réglages actuels) s'affiche sur l'écran.

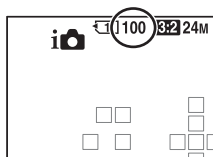

## Remarques

- Si « 0 » (le nombre d'images enregistrables) clignote en jaune, cela signifie que la carte mémoire est pleine. Remplacez la carte mémoire ou effacez des images de la carte mémoire actuelle (pages 45, 69).
- Si « NO CARD » (le nombre d'images enregistrables) clignote en jaune, cela signifie qu'il n'y a pas de carte mémoire insérée. Insérez une carte mémoire.

## Nombre d'images pouvant être enregistrées sur une carte mémoire

Le tableau ci-dessous indique le nombre approximatif d'images pouvant être enregistrées sur une carte mémoire formatée avec cet appareil. Les valeurs sont définies par des tests utilisant des cartes mémoires Sony standard. Les valeurs peuvent varier en fonction des conditions de prise de vue et du type de carte mémoire utilisé.

**Taille d'image: L 24M**

**Ratio d'aspect: 3:2\***

**Une carte mémoire formatée sur l'appareil avec l'appareil. (Unités : images)**

Capacité	2 Go	4 Go	8 Go	16 Go	32 Go	64 Go
Taille Standard	280	560	1100	2250	4600	9200
Taille Fine	195	395	800	1600	3200	6400
RAW & JPEG	54	105	215	435	870	1750
RAW	74	145	295	600	1200	2400



- \* Lorsque [Ratio d'aspect] est réglé sur [16:9], vous pouvez enregistrer davantage d'images que les nombres indiqués dans le tableau ci-dessus (sauf lorsque [RAW] est sélectionné).

## Nombre d'images pouvant être enregistrées lors de l'utilisation de la batterie

Le nombre approximatif d'images pouvant être enregistrées est comme suit lorsque vous utilisez l'appareil avec la batterie (fournie) pleinement chargée.

Notez que, dans certaines conditions d'utilisation, les nombres réels peuvent être inférieurs à ceux qui sont indiqués.

	SLT-A99	SLT-A99V
<b>Mode écran LCD</b>	Environ 500 images	Environ 500 images
<b>Mode viseur</b>	Environ 410 images	Environ 410 images

- Le nombre est calculé avec une batterie complètement chargée et dans les conditions suivantes :
  - à une température ambiante de 25 °C (77 °F)
  - avec la batterie rechargée, une heure après extinction du témoin CHARGE.
  - Utilisation du « Memory Stick PRO Duo » Sony (vendu séparément).
  - Un « Memory Stick PRO Duo » est inséré dans la SLOT1 de carte mémoire et il n'y a pas de carte mémoire dans la SLOT2 de carte mémoire.
  - [Qualité] est réglé sur [Fine].
  - [Mode de mise au point] est réglé sur [AF automatique].
  - prise de vue une fois toutes les 30 secondes.
  - mise sous et hors tension toutes les 10 fois.
  - [GPS activé/désactivé] est réglé sur [OFF] (SLT-A99V uniquement).
- la méthode de mesure est basée sur la norme CIPA.  
(CIPA: Camera & Imaging Products Association)

## Durée d'enregistrement disponible pour un film

Le tableau ci-dessous illustre les durées totales approximatives pouvant être enregistrées sur une carte mémoire formatée avec l'appareil.

**Une carte mémoire formatée sur l'appareil avec l'appareil. (h (heure), m (minute))**

Réglage d'enregistr.	Capacité					
	2 Go	4 Go	8 Go	16 Go	32 Go	64 Go
60i 24M(FX)/ 50i 24M(FX)	10 m	20 m	40 m	1 h 30 m	3 h	6 h
60i 17M(FH)/ 50i 17M(FH)	10 m	30 m	1 h	2 h	4 h 5 m	8 h 15 m
60p 28M(PS)/ 50p 28M(PS)	9 m	15 m	35 m	1 h 15 m	2 h 30 m	5 h 5 m
24p 24M(FX)/ 25p 24M(FX)	10 m	20 m	40 m	1 h 30 m	3 h	6 h
24p 17M(FH)/ 25p 17M(FH)	10 m	30 m	1 h	2 h	4 h 5 m	8 h 15 m
1440×1080 12M	20 m	40 m	1 h 20 m	2 h 45 m	5 h 30 m	11 h 5 m
VGA 3M	1 h 10 m	2 h 25 m	4 h 55 m	10 h	20 h 5 m	40 h 15 m

### Remarques

- La durée d'enregistrement des films varie car l'appareil équipé d'un VBR (débit binaire variable) règle automatiquement la qualité d'image selon la scène de prise de vue. Lorsque vous enregistrez un sujet en déplacement rapide, l'image est plus claire mais la durée d'enregistrement est moindre car l'enregistrement nécessite beaucoup de mémoire. La durée d'enregistrement varie également selon les conditions de prise de vue ou le sujet, ou selon le réglage de la qualité/taille de l'image.
- Les valeurs illustrées ne sont pas celles de la durée d'enregistrement continue.
- La durée d'enregistrement dépend des conditions de prise de vue et de la carte mémoire utilisée.
- Lorsque [L] est indiqué, arrêtez d'enregistrer le film. La température intérieure de l'appareil a atteint un niveau inacceptable.
- Pour plus de détails sur la lecture de films, reportez-vous page 68.

## Remarques sur l'enregistrement continu de films

- Cela consomme beaucoup d'énergie d'enregistrer un film en haute qualité ou d'effectuer une prise de vue en rafale à l'aide d'un capteur d'image. Par conséquent, si vous poursuivez la prise de vue, la température interne de l'appareil va augmenter, surtout au niveau du capteur d'image. Dans ce cas, l'appareil s'éteint automatiquement car des températures élevées compromettent la qualité des images ou nuisent au mécanisme interne de l'appareil.
- La durée disponible pour l'enregistrement de films est la suivante lorsque l'appareil commence l'enregistrement après avoir été hors tension pendant un certain temps. (Les valeurs suivantes indiquent la durée en continu du moment où l'appareil commence l'enregistrement jusqu'au moment où il l'arrête.)

Température ambiante	Durée d'enregistrement en continu pour les films
20 °C (68 °F)	Environ 29 minutes
30 °C (86 °F)	Environ 29 minutes
40 °C (104 °F)	Environ 29 minutes

- La durée disponible pour l'enregistrement de films varie selon la température ou l'état de l'appareil avant le début de l'enregistrement. Si vous recadrez ou prenez souvent des images après la mise sous tension, la température interne de l'appareil augmente et la durée d'enregistrement disponible est inférieure aux valeurs indiquées dans le tableau ci-dessus.
- Si l'appareil cesse l'enregistrement eu égard à la température, laissez-le éteint quelques minutes. Reprenez l'enregistrement une fois que la température interne de l'appareil a complètement baissé.
- Si vous respectez les points suivants, la durée d'enregistrement sera plus longue.
  - Mettez l'appareil à l'abri de la lumière directe du soleil.
  - Mettez l'appareil hors tension lorsque vous ne l'utilisez pas.
- La taille maximale d'un fichier de film est d'environ 2 Go. Lorsque la taille du fichier approche 2 Go, l'enregistrement s'arrête automatiquement lorsque le [Format fichier] est réglé sur [MP4], et un nouveau fichier de film est créé automatiquement lorsque le [Format fichier] est réglé sur [AVCHD].
- La durée d'enregistrement maximale est de 29 minutes.

# Spécifications

## Appareil photo

### [Système]

Type d'appareil	Appareil photo à objectif interchangeable
Objectif	Objectif à monture A* * Lorsqu'un objectif DT est fixé, la taille APS-C est sélectionnée automatiquement.

### [Capteur d'image]

Format d'image	Capteur d'image CMOS 35 mm plein format (35,8 mm × 23,9 mm)
Nombre total de pixels du capteur d'image	Environ 24 700 000 pixels
Nombre de pixels utiles de l'appareil	Environ 24 300 000 pixels

### [SteadyShot]

Pour les images fixes	Système : système de déplacement du capteur d'image Effet : environ 2,5 IL à 4,5 IL à la vitesse d'obturation (en fonction des conditions de prise de vue et de l'objectif utilisé)
Pour les films	Système : électronique

### [Anti-poussière]

Système	Revêtement de protection anti-charge sur le filtre passe-bas et le mécanisme de déplacement du capteur d'image
---------	--

### [Système de mise au point automatique]

Système	Système de détection de phase TTL, 19 points (11 points en croix) et 102 points d'assistance* * La fonction d'assistance AF ne peut être utilisée qu'avec des objectifs compatibles.
Plage de sensibilité	-1 IL à 18 IL (à équivalent ISO 100)
Illuminateur AF	Environ 1 m à 7 m (3,3 pieds à 23 pieds)

### [Viseur électronique]

Type	Viseur électronique
Taille d'écran	1,3 cm (type 0,5)

Nombre total de points	2 359 296 points
Couverture de cadre	100 %
Grossissement	0,71 × avec objectif de 50 mm à l'infini, -1 m <sup>-1</sup> (dioptrique)
Point oculaire	Environ 27 mm de l'oculaire, 22 mm de l'ocillon à -1 m <sup>-1</sup>
Réglage dioptrique	-4,0 m <sup>-1</sup> à +3,0 m <sup>-1</sup> (dioptrique)

**[Écran LCD]**

Panneau LCD	Matrice active TFT 7,5 cm (type 3,0)
Nombre total de points	1 228 800 points

**[Commande d'exposition]**

Cellule de mesure	Capteur CMOS « Exmor »
Méthode de mesure	Mesure d'évaluation sur 1 200 zones
Plage de mesure	-2 IL à +17 IL (à équivalent ISO 100 avec un objectif F1,4)
Sensibilité ISO (indice de lumination recommandé)	Vues fixes : AUTO, ISO 50 à 25 600 (incrément 1/3 EV) Films : AUTO, ISO 100 à 6 400 (incrément 1/3 EV) Réduction de bruit multi-photos : AUTO/ISO 100 à 51 200
Correction d'exposition	±5,0 IL (incrément réglable entre 1/3 IL et 1/2 IL)

**[Obturateur]**

Type	Obturateur plan focal électronique à translation verticale
Plage de vitesses	Vues fixes : 1/8 000 seconde à 30 secondes, ampoule Films : 1/8 000 seconde à 1/4 seconde (incrément 1/3) Appareil compatible 1080 60i jusqu'à 1/60 en mode AUTO (jusqu'à 1/30 en mode Obtur. vitesse lente auto) Appareil compatible 1080 50i jusqu'à 1/50 en mode AUTO (jusqu'à 1/25 en mode Obtur. vitesse lente auto)
Vitesse de synchro-flash	1/250 seconde

**[Prise de vue en rafale]**

Vitesse de prise de vue en rafale	Rafale télé-zoom en priorité AE : Environ 10 images maximum par seconde/  Hi : Environ 6 images
-----------------------------------	--

maximum par seconde/  Lo : Environ 2,5 images maximum par seconde

- La vitesse de prise de vue en rafale est estimée en utilisant nos critères. La vitesse de prise de vue en continu est plus lente, en fonction des conditions de prise de vue.

Nombre maximum de vues prises en rafale (lorsque vous utilisez « Memory Stick PRO-HG Duo »)

En rafale télé-zoom en mode priorité AE (environ 10 images maximum par seconde)

Extra fine : 18 images/Fine : 22 images/Standard : 24 images

En prise de vue en rafale  Hi

Extra fine : 14 images/Fine : 18 images/Standard : 20 images/  
RAW & JPEG : 11 images/RAW : 13 images

- Les nombres varient, en fonction du type de sujet ou de la carte mémoire. Les nombres sont calculés lorsque la sensibilité ISO est réglée sur ISO 320 ou une valeur inférieure, ou lorsque [RB ISO élevée] est réglé sur [OFF].

### [Lecture en zoomant sur l'image]

Plage d'agrandissement

Taille de l'image : L : Environ  $\times 1,0 - \times 16,7/$

M : Environ  $\times 1,0 - \times 11,8/S$  : Environ  $\times 1,0 - \times 8,3$

### [Format d'enregistrement]

Format de fichier

Conforme JPEG (DCF Ver. 2.0, Exif Ver. 2.3, MPF Baseline), RAW (format ARW 2.3 Sony)

Film (format AVCHD)

Compatible AVCHD Ver. 2.0

Vidéo : MPEG-4 AVC/H.264

Audio : Dolby Digital 2ch, équipé de Dolby Digital Stereo Creator

- Fabriqué sous licence de Dolby Laboratories.

Film (format MP4)

Vidéo : MPEG-4 AVC/H.264

Audio : MPEG-4 AAC-LC 2ch

### [Support d'enregistrement]

« Memory Stick PRO Duo », carte SD

### [Fente]

FENTE1

Fente multisupport pour « Memory Stick PRO Duo », carte SD (interface UHS-I)

FENTE2

Fente pour carte SD (interface UHS-I)  
Opérations entre cartes mémoire

### [Bornes d'entrée/sortie]

USB

MiniB, Hi-Speed USB (USB 2.0)

HDMI

Miniprise HDMI

🔊 Prise (microphone)	Miniprise stéréo Ø 3,5 mm
🎧 (Écouteurs) Prise	Miniprise stéréo Ø 3,5 mm

### [Alimentation, caractéristiques générales]

Batterie usagée Batterie rechargeable NP-FM500H

Consommation d'énergie (pendant la prise de vue)

Lorsque vous utilisez le viseur : environ 4,2 W  
 Lorsque vous utilisez l'écran LCD : environ 3,6 W  
 (En utilisant l'objectif SAL2470Z, pour la prise de vue d'images fixes)

### [Divers]

Microphone	Stéréo
Enceinte	Monophonique
Exif Print	Compatible
PRINT Image Matching III	Compatible
DPOF	Compatible
Dimensions	Environ 147 mm x 111,2 mm x 78,4 mm (5 7/8 pouces x 4 1/2 pouces x 3 1/8 pouces) (L/H/P, parties saillantes non comprises)
Poids	<b>SLT-A99V</b> Environ 812 g (1 lb 12,7 oz) (avec batterie et « Memory Stick PRO Duo ») Environ 733 g (1 lb 9,9 oz) (corps uniquement) <b>SLT-A99</b> Environ 807 g (1 lb 12,5 oz) (avec batterie et « Memory Stick PRO Duo ») Environ 728 g (1 lb 9,7 oz) (corps uniquement)
Température de fonctionnement	0 °C à 40 °C (32 °F à 104 °F)

### Adaptateur de griffe ADP-MAA

Poids	Environ 12 g (0,5 oz)
Dimensions	Environ 26 mm x 20,1 mm x 26 mm (1 1/16 pouces x 13/16 pouces x 1 1/16 pouces) (L/H/P, parties saillantes non comprises)

### Chargeur de batterie BC-VM10A

Entrée nominale	100 V - 240 V CA, 50/60 Hz, 9 W
Sortie nominale	8,4 V CC, 0,75 A

Plage de température de fonctionnement	0 °C à 40 °C (32 °F à 104 °F)
Plage de température de rangement	-20 °C à +60 °C (-4 °F à +140 °F)
Dimensions maximales	Environ 70 mm × 25 mm × 95 mm (2 7/8 pouces × 1 pouce × 3 3/4 pouces) (L/H/P)
Poids	Environ 90 g (3,2 oz)

## Batterie rechargeable NP-FM500H

Batterie usagée	Batterie au lithium-ion	
Tension maximale	8,4 V CC	
Tension nominale	7,2 V CC	
Tension de charge maximale	8,4 V CC	
Courant de charge maximal	2,0 A	
Capacité	Habituelle	11,8 Wh (1 650 mAh)
	Minimale	11,5 Wh (1 600 mAh)
Dimensions maximales	Environ 38,2 mm × 20,5 mm × 55,6 mm (1 9/16 pouce × 13/16 pouce × 2 1/4 pouces) (L/H/P)	
Poids	Environ 78 g (2,8 oz)	



La conception et les spécifications sont susceptibles de modifications sans préavis.

### Compatibilité des données d'image

- Cet appareil est conforme à la norme universelle DCF (Design rule for Camera File system) établie par la JEITA (Japan Electronics and Information Technology Industries Association).
- La lecture sur un autre appareil d'images enregistrées avec cet appareil et la lecture sur cet appareil d'images enregistrées ou montées sur un autre appareil ne sont pas garanties.



## Marques

- **α** est une marque de Sony Corporation.
- « Memory Stick », , « Memory Stick PRO », **MEMORY STICK PRO**, « Memory Stick Duo », **MEMORY STICK DUO**, « Memory Stick PRO Duo », **MEMORY STICK PRO DUO**, « Memory Stick PRO-HG Duo », **MEMORY STICK PRO-HG DUO**, « Memory Stick Micro », « MagicGate » et **MAGICGATE** sont des marques de Sony Corporation.
- « InfoLITHIUM » est une marque de Sony Corporation.
- « PhotoTV HD » est une marque de Sony Corporation.
- Les logos « AVCHD Progressive » et « AVCHD Progressive » sont des marques de commerce de Panasonic Corporation et Sony Corporation.
- Blu-ray Disc <sup>TM</sup> et Blu-ray <sup>TM</sup> sont des marques de commerce de Blu-ray Disc Association.
- Dolby et le symbole à deux D sont des marques de Dolby Laboratories.
- Microsoft, Windows, DirectX et Windows Vista sont soit des marques soit des marques déposées de Microsoft Corporation aux États-Unis et/ou dans d'autres pays.
- Les termes HDMI et HDMI High-Definition Multimedia Interface, ainsi que le logo HDMI sont des marques commerciales ou des marques déposées de HDMI Licensing LLC aux États-Unis et dans d'autres pays.
- Mac et Mac OS sont des marques commerciales ou des marques déposées d'Apple Inc.
- Intel, Intel Core, MMX, et Pentium sont des marques ou des marques déposées d'Intel Corporation.
- Le logo SDXC sont des marques de SD-3C, LLC.
- Eye-Fi est une marque de Eye-Fi Inc.
- MultiMediaCard est une marque commerciale de MultiMediaCard Association.
- «  » et « PlayStation » sont des marques déposées de Sony Computer Entertainment Inc.
- Adobe est une marque déposée ou une marque d'Adobe Systems Incorporated aux États-Unis ou dans d'autres pays.
- Les noms de système et de produit utilisés dans ce manuel sont généralement des marques ou des marques déposées de leurs créateurs ou fabricants respectifs. Notez que les marques <sup>TM</sup> ou ® ne sont pas toujours utilisées dans ce manuel.



- Profitez encore davantage de votre PlayStation 3 en téléchargeant l'application pour PlayStation 3 à partir du PlayStation Store (selon les disponibilités.)
- L'application pour PlayStation 3 requiert un compte PlayStation Network et le téléchargement de l'application. Accessible dans les zones où le PlayStation Store est disponible.



# Table des matières

## A

A.....	70
Activités sportives.....	36
Adaptateur de griffe.....	24
AdobeRVB.....	39
AEL.....	30
AEL avec obturateur.....	40
AF activé.....	43
AF automatique.....	36
AF continu.....	36
AF par déclenc.....	40
AF ponctuel.....	36
AF RANGE.....	74
AF-D.....	73
Aff. graphique.....	42
Affich. niv. audio.....	41
Affichage inform. HDMI.....	48
Affichage instantané.....	42
Affichage lecture.....	46
Affichage Live View.....	42
Afficher espace carte.....	46
Afficher toutes infos.....	42
Aide carte de profondeur AF continu.....	73
Aperçu.....	31
Aperçu ouverture.....	43
Aperçu prise de vue.....	43
Assistance commande de plage AF .....	42
AUTO.....	65

Auto intelligent.....	36
Auto.sup. Extract. image.....	41
Auto.sup. Pr vue continu.....	41
Automatique supérieur.....	36
AVCHD.....	40

## B

Bal. des blancs.....	37
Bal.blancs auto.....	37
Bandoulière.....	21
Batterie.....	51, 53
Boîte de style.....	77
Borne DC IN.....	21
Borne de synchronisation du flash .....	21
Borne REMOTE.....	21
Bouton AF RANGE.....	42
Bouton Aperçu.....	31, 44
Bouton DISP (Ecran).....	42
Bouton DISP (Viseur).....	42
Bouton ISO.....	43, 76
Bouton MOVIE.....	44, 67
Bracket : conti.....	36
Bracket DRO.....	36
Bracket.bal.B.....	36
Bracketing simple.....	36

## C

Cadrage portr. auto.....	37
Capt. format APS-C.....	48

Capteur d'oculaire .....	17, 64	Détection de visage .....	36
Carte mémoire .....	53, 56	Diaporama .....	45
Charge de la batterie .....	51	Direct MFocus .....	36
Charge restante de la batterie.....	55	DISP.....	30
Chrono Sortie Audio.....	41	Durée suivi AF.....	40
Commande AF/MF.....	30	<b>E</b>	
Commande de plage AF .....	74	Économie d'énergie .....	47
Commande flash.....	39	Écran de contrôle .....	29
COMMANDE HDMI.....	48	Écran LCD .....	25, 61
Comp. obj. : Distorsion .....	45	Effet de photo .....	37
Comp. object. : Aberration chromatique .....	45	Enfoncement à mi-course .....	65
Comp. objectif : Dégradé .....	45	Enregistrement audio .....	41
Confirm.effac.....	47	Enregistrement de films .....	67
Connexion USB.....	48	Enregistrement visage.....	45
Contrôleur silencieux.....	34	Entraînement.....	36
Copier .....	46	Espace colorim.....	39
Corr exp mol.....	44	Exposition manuelle .....	70
Correct.flash .....	37	Extra fine .....	38
Correction dioptrique.....	17	Eye-Fi .....	48
Correction exposition .....	30	Eye-Start AF .....	41
Couleur d'intensification .....	42	<b>F</b>	
Couleur partielle .....	37	Film.....	67
Couleur pop .....	37	Filtre couleur (Balance des blancs) .....	37
Création d'un dossier.....	46	Fine .....	38
Crépuscule .....	36	Flash (Balance des blancs).....	37
Crépuscule sans trépied .....	78	Flash ADI.....	39
<b>D</b>		Flash auto .....	36
Déc sans obj.....	41	Flash désactivé.....	36
Démarrer menu .....	47	Flash forcé .....	36
Détec. de sourire .....	36		

Flou artistique .....	37	Impression date .....	45
Fluor. : Blanc chaud (Balance des blancs).....	37	Incandescent (Balance des blancs) .....	37
Fluor. : Blanc froid (Balance des blancs).....	37	Index d'images .....	30
Fluor. : Blanc neutre (Balance des blancs).....	37	Initialiser .....	49
Fluor. : Lumière jour (Balance des blancs).....	37	Installer.....	85, 86
Fn .....	35, 36	<b>L</b>	
Focus manuel direct .....	36	Langue.....	12, 49
Fonc. touche AEL .....	43	Large (Zone AF) .....	36
Fonction anti-poussière.....	58	Local (Zone AF).....	36
Fonction SteadyShot .....	62	Logiciel .....	81
Format fichier (Film) .....	40	Loupe mise pt.....	44
Formater .....	46	Lumière ambiante .....	44
<b>G</b>		Lumière jour (Balance des blancs) .....	37
Griffe multi-interface .....	19, 24	Luminosité du viseur.....	47
Griffe porte-accessoire à verrouillage automatique .....	24	Luminosité LCD .....	47
Guide interne.....	50	<b>M</b>	
Guide sél. de mode.....	47	M .....	70
<b>H</b>		Macro .....	36
HDR auto .....	79	Mémoire .....	40
Heure début écon. éner. ....	47	MENU .....	38
Histogramme.....	42	Menu .....	38
<b>I</b>		Microréglage AF .....	48
Illuminateur AF.....	39	Miniature .....	37
Image agrandie.....	30	Mise au point continue.....	36
Image Data Converter .....	81	Mise au point manuelle .....	36
		Mode auto .....	70
		Mode d'enregistrement .....	46, 54
		Mode d'exposition .....	70

Mode de mesure .....	37	Ombre (Balance des blancs) .....	37
Mode de mise au point .....	36	Opti Dyn/HDR aut .....	79
Mode de prise de vue.....	70	Optimiseur Dyna.....	79
Mode Démo .....	49	Ordinateur .....	81
Mode Flash .....	36	Ordre Bracket.....	44
Mode nettoyage .....	49		
Modes créatifs .....	77	<b>P</b>	
Molette comm.....	44	P .....	70
Monoc. contr. élevé .....	37	Palier d'expo.....	39
Monochrome riche.....	37	Panor. par balayage.....	70
MOVIE.....	67	Panorama : orient.....	38
MP4 .....	40	Panorama : taille .....	38
MTP.....	48	Pas d'info affich.....	42
Multi-sélecteur.....	17	Paysage .....	36
Multi-sélecteur silencieux .....	32	PC à distance.....	48
Multizones .....	37	Peinture HDR.....	37
		Personnalisée (Balance des blancs) .....	37
<b>N</b>		Photo rétro .....	37
N° de fichier .....	46	Pivoter.....	30, 80
Navigation rapide .....	31	PlayMemories Home .....	81
Niveau d'enr. audio .....	41	Pondérat. cent. ....	37
Niveau d'intensification .....	42	Portrait .....	36
Nom du dossier.....	46	Portrait de nuit .....	36
Nombre d'images enregistrables.....	88, 89	Postérisation.....	37
Nuageux (Balance des blancs)....	37	Pré-éclair TTL .....	39
		Priorité ouvert. ....	70
<b>O</b>		Priorité vitesse .....	70
Objectif .....	57	Prise de vue.....	65
Obtur. vitesse lente auto .....	40	Prise de vue en rafale .....	36
Obturat. à rideaux avant .....	45	Prise de vue unique .....	36
Oculaire de visée .....	64	Prise du microphone .....	21

Programme Auto .....	70	Régler l'horloge .....	59
Protéger .....	45	REMOTE .....	21
<b>Q</b>		Remote Camera Control.....	82
Quadrillage.....	42	Résolution HDMI.....	48
Qualité.....	38	Retardateur .....	36
<b>R</b>		<b>S</b>	
Rafale télé-zoom en priorité AE .....	70	S .....	70
Ratio d'aspect .....	38	Sans fil (Mode Flash).....	36
RAW .....	38	Scène de nuit .....	36
RAW+J .....	38	SCN.....	70
RB ISO élevée .....	39	Sélect. dossier REC.....	46
RB Pose longue.....	39	Sélect. support d'enreg. ....	54
Récup. BD images .....	46	Sélect. support lecture .....	46
Réd. yeux rouges.....	41	Sélecteur PAL/NTSC.....	48
Réduction bruit vent.....	41	Sélection photo/film.....	45
Réduction de bruit multi-photos .....	76	Sélection scène.....	70
Réduction du bougé de l'appareil .....	62	Sensibilité ISO .....	76
Rég.corr.expo .....	44	Signal sonore.....	48
Rég.date/heure .....	59	SLOW SYNC.....	30
Régl. FINDER/LCD .....	41	Soft High-key.....	37
Régl.priorité .....	39	Spécifications .....	92
Réglage d'enregistr. (film).....	40	Spécifier impression.....	45
Réglage DPOF .....	45	Spot (Mode de mesure) .....	37
Réglage USB LUN .....	48	Spot (Zone AF) .....	36
Réglage zone.....	60	sRVB.....	39
Réglages du volume.....	46, 68	Standard .....	38
Réglages GPS .....	47	Stock.de mass.....	48
Réglages téléchargt. ....	48	Suivi d'objet.....	36
		Suivi priorité sur visage .....	45
		Supprimer.....	45, 69
		Sync. arrière .....	36

<b>T</b>	Zone AF .....	36
T10.....	Zoom.....	36, 65
T8.....	Zoom "Clear Image" .....	38
Taille d'image.....	Zoom numérique.....	38
Télécommande .....		21, 36
Téléconvertisseur numérique.....		30
Température de couleur (Balance des blancs) .....		37
Touche AF/MF .....		30, 43
Touche d'éclairage de l'écran de contrôle.....		29
Touche de fonction .....		35
Touche Perso .....		43
Touche Verr AF.....		44
Toy Camera .....		37
<b>V</b>		
Verrou AF.....		44
Verrouillage AE.....		30
Verrouillage FEL.....		31
Version .....		49
Viseur .....		17
Visualisation d'image.....		68
Vitesse AF .....		39
Vue AVCHD .....		45
Vue par dossier .....		45
<b>W</b>		
WB.....		37
<b>Z</b>		
Zone (Zone AF).....		36





### AVVERTENZA

Per ridurre il pericolo di incendi o scosse elettriche, non esporre l'apparecchio alla pioggia o all'umidità.

## ISTRUZIONI IMPORTANTI PER LA SICUREZZA

**SALVARE QUESTE ISTRUZIONI  
PERICOLO  
PER RIDURRE IL RISCHIO DI  
INCENDI O SCOSSE ELETTRICHE,  
SEGUIRE ATTENTAMENTE QUESTE  
ISTRUZIONI**

### AVVERTENZA

#### Batteria

Se trattato in modo improprio, è possibile che il blocco batteria esploda, causi incendi o provochi bruciature causate da sostanze chimiche. Attenersi alle precauzioni riportate di seguito.

- Non smontare il prodotto.
- Non danneggiare o esporre il blocco batteria a scosse o urti eccessivi, ad esempio non schiacciarlo con un martello, non lasciarlo cadere o calpestarlo.
- Non cortocircuitare o lasciare che eventuali oggetti metallici entrino in contatto con i terminali della batteria.
- Non esporre a temperature elevate superiore a 60 °C, ad esempio alla luce solare diretta o all'interno di un'auto parcheggiata al sole.
- Non bruciare o gettare nel fuoco.
- Non utilizzare pile agli ioni di litio danneggiate o con perdite di elettrolita.
- Assicurarsi di caricare il blocco batteria con un caricabatterie originale Sony o un dispositivo in grado di caricare il blocco batteria stesso.
- Conservare il blocco batteria lontano dalla portata dei bambini.
- Non bagnare il blocco batteria.
- Sostituirlo esclusivamente con un blocco batteria dello stesso tipo o di tipo equivalente consigliato da Sony.
- Smaltire i blocchi batteria il prima possibile come descritto nelle istruzioni.

## Caricabatterie

Quando si intende utilizzare il caricabatterie, utilizzare una presa elettrica a muro vicina. Qualora si verifichi un qualsiasi malfunzionamento durante l'utilizzo dell'apparecchio, scollegare immediatamente il caricabatterie dalla presa elettrica a muro.

Il cavo di alimentazione, se in dotazione, è progettato specificatamente solo per l'uso con questa fotocamera e non deve essere usato con altre apparecchiature elettriche.

## Attenzione per i clienti in Europa



Con la presente Sony Corporation dichiara che questa SLT-A99V Fotocamera digitale con obiettivo intercambiabile è conforme ai requisiti essenziali ed alle altre disposizioni pertinenti stabilite dalla direttiva 1999/5/CE. Per ulteriori dettagli, si prega di consultare il seguente URL:  
<http://www.compliance.sony.de/>

### Avviso per i clienti residenti nei paesi che applicano le direttive UE

Questo prodotto è stato fabbricato da o per conto di Sony Corporation, 1-7-1 Konan Minato-ku Tokyo, 108-0075 Japan. Eventuali richieste in merito alla conformità del prodotto in ambito della legislazione Europea, dovranno essere indirizzate al rappresentante autorizzato, Sony Deutschland GmbH, Hedelfinger Strasse 61, 70327 Stuttgart, Germany. Per qualsiasi informazione relativa al servizio o la garanzia, si prega di fare riferimento agli indirizzi riportati separatamente sui documenti relativi all'assistenza o sui certificati di garanzia.

Il presente prodotto è stato testato ed è risultato conforme ai limiti stabiliti dalla Direttiva R&TTE relativa all'uso dei cavi di collegamento di lunghezza inferiore a 3 metri.

### Attenzione

Il campo elettromagnetico alle frequenze specifiche può influenzare l'immagine e il suono di questa unità.

### Nota

Se l'elettricità statica o interferenze elettromagnetiche causano l'interruzione del trasferimento dei dati, che pertanto non avviene, è necessario riavviare l'applicazione oppure scollegare, quindi ricollegare il cavo di comunicazione (USB e così via).

## Trattamento del dispositivo elettrico o elettronico a fine vita (applicabile in tutti i paesi dell'Unione Europea e in altri paesi europei con sistema di raccolta differenziata)



Questo simbolo sul prodotto o sulla confezione indica che il prodotto non deve essere considerato come un normale rifiuto domestico, ma deve invece essere consegnato ad un punto di raccolta appropriato per il riciclo di apparecchi elettrici ed elettronici. Assicurandovi che questo prodotto sia smaltito correttamente, voi contribuirete a prevenire potenziali conseguenze negative per l'ambiente e per la salute che potrebbero altrimenti essere causate dal suo smaltimento inadeguato. Il riciclaggio dei materiali aiuta a conservare le risorse naturali. Per informazioni più dettagliate circa il riciclaggio di questo prodotto, potete contattare l'ufficio comunale, il servizio locale di smaltimento rifiuti oppure il negozio dove l'avete acquistato.

In caso di smaltimento abusivo di apparecchiature elettriche e/o elettroniche potrebbero essere applicate le sanzioni previste dalla normativa applicabile (valido solo per l'Italia).

## Trattamento delle pile esauste (applicabile in tutti i paesi dell'Unione Europea e in altri paesi Europei con sistema di raccolta differenziata)



Questo simbolo sul prodotto o sulla confezione indica che la pila non deve essere considerata un normale rifiuto domestico.

Su alcuni tipi di pile questo simbolo potrebbe essere utilizzato in combinazione con un simbolo chimico. I simboli chimici del mercurio (Hg) o del piombo (Pb) sono aggiunti, se la batteria contiene più dello 0,0005% di mercurio o dello 0,004% di piombo.

Assicurandovi che le pile siano smaltite correttamente, contribuirete a prevenire potenziali conseguenze negative per l'ambiente e per la salute che potrebbero altrimenti essere causate dal loro inadeguato smaltimento.

Il riciclaggio dei materiali aiuta a conservare le risorse naturali.

In caso di prodotti che per motivi di sicurezza, prestazione o protezione dei dati richiedano un collegamento fisso ad una pila interna, la stessa dovrà essere sostituita solo da personale di assistenza qualificato. Consegnare il prodotto a fine vita al punto di raccolta idoneo allo smaltimento di apparecchiature elettriche ed elettroniche; questo assicura che anche la pila al suo interno venga trattata correttamente.

Per le altre pile consultate la sezione relativa alla rimozione sicura delle pile.

Conferire le pile esauste presso i punti di raccolta indicati per il riciclo.

Per informazioni più dettagliate circa lo smaltimento della pila esausta o del prodotto, potete contattare il Comune, il servizio locale di smaltimento rifiuti oppure il negozio dove l'avete acquistato.

# Indice

Presentazione delle funzioni .....	8
------------------------------------	---

## Prima dell'uso

Note sull'uso della fotocamera .....	11
Controllo dei componenti in dotazione .....	14
Identificazione delle parti .....	15
Lato anteriore .....	15
Lato posteriore .....	16
Lato superiore .....	18
Lati .....	20
Lato inferiore .....	22
Adattatore per slitta di contatto .....	23
Elenco delle icone sullo schermo .....	24
Elenco delle icone sullo schermo LCD .....	24
Elenco delle icone sul display .....	28

## Elenco delle funzioni

Funzioni che possono essere utilizzate con i tasti o la manopola .....	29
Come utilizzare la schermata di Navigazione rapida .....	30
Come utilizzare il multi-controller (comando multifunzione) silenzioso .....	31
Selezione di una funzione con il tasto Fn (funzione) .....	34
Funzioni che possono essere selezionate con il tasto Fn (Funzione) .....	36
Funzioni selezionate con il tasto MENU .....	38
Uso della Guida interna della fotocamera .....	50

## Preparazione della fotocamera

Caricamento della batteria .....	51
Inserimento della batteria/scheda di memoria (in vendita separatamente).....	53
Schede di memoria compatibili .....	56
Montaggio di un obiettivo .....	58
Impostazione della data e dell'ora .....	61
Reimpostazione di data e ora .....	62

Regolazione dall'angolazione dello schermo LCD .....	64
Ripresa di un'immagine nitida senza far vibrare la fotocamera .....	65
Indicatore di avvertimento di vibrazione della fotocamera .....	65
Uso della funzione SteadyShot .....	65
Come mantenere correttamente la fotocamera .....	66
Rimozione della Conchiglia oculare .....	67

## **Ripresa e visione delle immagini**

Ripresa di fermi immagine .....	68
Registrazione di filmati .....	70
Riproduzione delle immagini .....	71
Commutazione tra fermi immagine e filmati .....	71
Cancellazione delle immagini .....	73

## **Selezione di un modo di ripresa**

Selezione di un modo di ripresa .....	74
Funzioni disponibili per ciascun modo di ripresa .....	76

## **Funzioni varie**

Uso meditato delle varie funzioni della fotocamera.....	77
AF continuo con ausilio di mappa di profondità .....	77
Controllo gamma AF .....	78
Registrazione di filmati con un approccio positivo all'audio .....	79
Sensibilità ISO/Riduzione disturbi su più fotogrammi .....	80
Stile personale .....	81
Crepuscolo senza treppiede .....	82
DRO/HDR auto .....	83
Funzioni di riproduzione .....	84

## **Visualizzazione delle immagini su un computer**

Uso del software .....	85
------------------------	----

## **Altro**

Ulteriori informazioni sulla fotocamera (Guida all'uso $\alpha$ ) .....	91
--	----

Controllo del numero di immagini registrabili/tempo di registrazione .....	92
Dati tecnici .....	96
<b>Indice analitico .....</b>	<b>103</b>

# Presentazione delle funzioni

Questa sezione presenta alcune funzioni di ripresa utilizzate di frequente e funzioni caratteristiche.

Per i dettagli, vedere le pagine tra parentesi.

## Funzioni di ripresa utilizzate di frequente

### Compensazione dell'esposizione (29)

È possibile compensare l'esposizione per regolare la luminosità dell'intero schermo.

Anche quando il modo di esposizione è impostato su M, è possibile compensare l'esposizione se la sensibilità ISO è impostata su [AUTO].

### Sensibilità ISO (80)/Riduzione disturbi su più fotogrammi (80)

È possibile impostare la sensibilità alla luce.

È possibile regolare la sensibilità ISO su un valore compreso tra ISO 50 e ISO 25600.

Quando si seleziona  (Riduz. distur. su più fotogr.), è possibile selezionare valori ISO più alti della sensibilità ISO massima.

### Bilanciamento del bianco (37)

È possibile regolare le tonalità dei colori.

È possibile selezionare un'opzione per adattare una fonte di illuminazione, o effettuare una regolazione fine combinando la temperatura colore con il filtro colore.

### Modo di avanzamento (36)

È possibile utilizzare un modo di avanzamento adatto ai propri scopi, ad esempio l'avanzamento a ripresa singola, l'avanzamento a ripresa continua, la ripresa a forcella o la ripresa con un Telecomando senza fili.

## Funzioni caratteristiche esclusive

### Controllo gamma AF (78)

È possibile limitare la gamma di messa a fuoco automatica per evitare che vengano messi a fuoco soggetti non desiderati.



## **DRO/HDR auto (83)**

Ottimizzatore di gamma dinamica: Dividendo l'immagine in piccole aree, la fotocamera analizza il contrasto di luce e ombra tra il soggetto e lo sfondo, producendo l'immagine con una luminosità e una gradazione ottimali.

HDR auto: riprende 3 immagini con esposizioni diverse, e quindi sovrappone tali immagini per creare un'immagine dalle ricche sfumature.

## **Stile Personale (81)**

È possibile selezionare lo stile desiderato tra 13 stili.

È anche possibile regolare determinati fattori delle immagini, ad esempio l'esposizione, utilizzando lo stile selezionato come base.

## **Crepuscolo senza treppiede (82)**

È possibile riprendere scene notturne con meno disturbi e sfocature, senza utilizzare un treppiede.

## **Registrazione di filmati con regolazioni manuali (36)**

È possibile regolare l'esposizione nei modi P, A, S, M durante la registrazione di filmati.

# **Come utilizzare o personalizzare la fotocamera**

## **Informazioni sullo schermo (42)**

Quando si guarda nel mirino viene attivato il modo mirino, e quando si allontana il volto dal mirino il modo di visualizzazione torna al modo schermo LCD. È possibile cambiare la modalità dello schermo premendo il tasto DISP.

## **Navigazione rapida (30)**

Nel modo mirino, è possibile commutare rapidamente lo schermo LCD sulla schermata di Navigazione rapida, premendo il tasto Fn. È possibile impostare le voci con un funzionamento intuitivo.

### **Multi-controller (comando multifunzione) silenzioso (31)**

Utilizzando il multi-controller silenzioso, che è progettato per ridurre il suono prodotto dalla rotazione della manopola, è possibile impostare determinate voci silenziosamente, ad esempio il modo di messa a fuoco o il livello di registrazione.

### **Personalizzazione (44)**

La fotocamera è dotata di un tasto personalizzato a cui è possibile assegnare una funzione desiderata. È anche possibile assegnare funzioni ad altri tasti, ad esempio il tasto AEL o il tasto ISO.

# Note sull'uso della fotocamera

## Lingua sullo schermo

È possibile selezionare la lingua visualizzata sullo schermo utilizzando il menu (pagina 49).

## Modalità di ripresa

Questa fotocamera dispone di 2 modalità per visualizzare i soggetti: la modalità schermo LCD, che utilizza lo schermo LCD, e la modalità mirino, che utilizza il mirino.

## Note sulle funzioni disponibili con la fotocamera

- Per controllare se sia un apparecchio compatibile con il formato 1080 60i o un apparecchio compatibile con il formato 1080 50i, controllare i simboli seguenti sulla parte inferiore della fotocamera.  
Apparecchio compatibile con il formato 1080 60i: 60i  
Apparecchio compatibile con il formato 1080 50i: 50i
- Questa fotocamera è compatibile con i filmati in formato 1080 60p o 50p. A differenza delle normali modalità di registrazione utilizzate fino ad oggi, che registrano con un sistema interlacciato, questa fotocamera registra utilizzando un sistema progressivo. Questo aumenta la risoluzione e fornisce un'immagine più fluida e più realistica.

## Ripresa con un obiettivo DT

La presente fotocamera è dotata di un sensore CMOS a pieno formato da 35 mm; tuttavia, quando si utilizza un obiettivo DT (la sigla "DT" è riportata alla fine del nome del prodotto), la dimensione dell'immagine viene impostata automaticamente sull'impostazione del formato APS-C, e la dimensione dell'immagine è più piccola.

## Nessun risarcimento per il contenuto della registrazione

Il contenuto della registrazione non può essere risarcito se la registrazione o la riproduzione non è possibile a causa di un

malfunzionamento della fotocamera o di una scheda di memoria, ecc.

## Consiglio per la copia di riserva

Per evitare il rischio di eventuali perdite dei dati, copiare sempre i dati (eseguirne il backup) su un altro supporto.

## Note sullo schermo LCD, sul mirino elettronico, sull'obiettivo e sul sensore delle immagini

- Lo schermo LCD e il mirino elettronico sono fabbricati utilizzando una tecnologia ad altissima precisione, pertanto oltre il 99,99% dei pixel è operativo per l'uso effettivo. Tuttavia, potrebbero essere presenti dei minuscoli punti neri e/o luminosi (bianchi, rossi, blu o verdi) che appaiono costantemente sullo schermo LCD e nel mirino elettronico. Questi punti sono normali nel processo di fabbricazione e non hanno effetto in alcun modo sulle immagini.
- Non mantenere la fotocamera per lo schermo LCD.
- Non esporre la fotocamera alla luce solare o riprendere in direzione del sole per periodi di tempo prolungati. In caso contrario, si potrebbe danneggiare il meccanismo interno. Se la luce del sole viene messa a fuoco su un oggetto vicino, potrebbe provocare un incendio.
- Sulla parte posteriore e intorno al perno girevole della parte incernierata dello schermo LCD è presente un magnete. Non collocare alcun oggetto che subisca facilmente l'influenza dei magneti, ad esempio floppy disk o carte di credito, in prossimità dello schermo LCD.
- In un ambiente freddo le immagini sullo schermo potrebbero presentare delle scie. Non si tratta di un malfunzionamento. Quando si accende la fotocamera in un'ubicazione fredda, lo schermo potrebbe diventare temporaneamente scuro. Quando la fotocamera si riscalda, lo schermo funziona normalmente.

- L'immagine registrata potrebbe risultare diversa da quella controllata dall'utente prima della registrazione.

### Note sulla registrazione prolungata

- Quando si eseguono riprese continuativamente per periodi di tempo prolungati, la temperatura della fotocamera sale. Qualora la temperatura superi un determinato livello, l'icona [ ] viene visualizzata sullo schermo e la fotocamera si spegne automaticamente. Qualora la fotocamera si spenga, non utilizzarla per almeno 10 minuti, per consentire alla temperatura interna della fotocamera di scendere a un livello sicuro.
- In condizioni di temperatura ambiente elevata, la temperatura della fotocamera sale rapidamente.
- Quando la temperatura della fotocamera sale, la qualità delle immagini potrebbe deteriorarsi. Si consiglia di attendere che la temperatura della fotocamera scenda, prima di continuare a riprendere.
- La superficie della fotocamera potrebbe diventare calda. Non si tratta di un malfunzionamento.

### Note sull'importazione di filmati di tipo AVCHD in un computer

Quando si importano filmati AVCHD in un computer, per i computer Windows, utilizzare il software "PlayMemories Home" presente sul CD-ROM (in dotazione).

### Note per la riproduzione di filmati su altri apparecchi

- Questa fotocamera utilizza lo standard MPEG-4 AVC/H.264 High Profile per la registrazione in formato AVCHD. I filmati registrati in formato AVCHD con questa fotocamera non possono essere riprodotti con gli apparecchi seguenti.
  - Altri apparecchi compatibili con il formato AVCHD che non supportino lo standard High Profile
  - Apparecchi incompatibili con il formato AVCHD

Questa fotocamera utilizza anche lo standard MPEG-4 AVC/H.264 Main

Profile per la registrazione in formato MP4. Per questo motivo, i filmati registrati in formato MP4 con questa fotocamera possono venire riprodotti esclusivamente su apparecchi che supportino lo standard MPEG-4 AVC/H.264.

- È possibile riprodurre i dischi registrati con qualità di immagine HD (ad alta definizione) solo su apparecchi compatibili con il formato AVCHD. I lettori o i registratori di DVD non possono riprodurre dischi con qualità di immagine HD, poiché non sono compatibili con il formato AVCHD. Inoltre, i lettori o i registratori di DVD potrebbero non riuscire a espellere dischi con qualità di immagine HD.
- I filmati 1080 60p/50p possono essere riprodotti solo su apparecchi compatibili.

### Informazioni sugli apparecchi compatibili con il GPS (solo per il modello SLT-A99V)

- Per stabilire se la fotocamera utilizzata supporti o meno la funzione GPS, controllare il nome del modello della fotocamera utilizzata.  
Compatibile con il GPS: SLT-A99V  
Non compatibile con il GPS: SLT-A99
- Utilizzare il GPS in conformità alle normative delle nazioni e delle aree geografiche in cui lo si utilizza.
- Se non si intende registrare le informazioni sull'ubicazione, impostare [GPS attivato/disattiv.] su [Disattiv.] (pagina 48).
- Sugli aeroplani, accertarsi di spegnere la fotocamera, seguendo gli annunci a bordo.

### Avvertimento sui diritti d'autore

I programmi televisivi, i film, le videocassette e altri materiali possono essere protetti dai diritti d'autore. La registrazione non autorizzata di tali materiali può essere contraria alle norme delle leggi sui diritti d'autore.

## Le fotografie utilizzate in questo manuale

Le fotografie utilizzate come esempi in questo manuale sono immagini riprodotte e non sono immagini reali riprese con questa fotocamera.

## Informazioni sui dati tecnici descritti nel presente manuale

Eccettuato laddove diversamente specificato nel presente manuale, i dati sulle prestazioni e le caratteristiche tecniche vengono definiti alle condizioni seguenti: a una normale temperatura ambiente di 25 °C e utilizzando una batteria che sia stata completamente caricata per circa 1 ora dopo che l'indicatore luminoso CHARGE si è spento.

## Note sulla ripresa con il mirino

La fotocamera è dotata di un mirino elettroluminescenza organica XGA ad alta risoluzione con contrasto elevato. Questo mirino offre un ampio angolo di campo e un'estrazione pupillare (distanza dell'occhio dall'oculare) lunga. La fotocamera è progettata per offrire un mirino di facile utilizzo, tramite il bilanciamento appropriato di vari elementi.

- L'immagine potrebbe risultare leggermente distorta in prossimità degli angoli del mirino. Non si tratta di un malfunzionamento. Quando si desidera controllare ogni dettaglio della composizione nella sua interezza, è anche possibile utilizzare lo schermo LCD.
- Se si esegue una panoramica con la fotocamera guardando nel mirino o si muovono gli occhi, l'immagine nel mirino potrebbe risultare distorta oppure potrebbe variare il colore dell'immagine. Si tratta di una caratteristica dell'obiettivo o del dispositivo di visualizzazione, che non rappresenta un malfunzionamento. Durante la ripresa di un'immagine, si consiglia di guardare nell'area centrale del mirino.

# Controllo dei componenti in dotazione

Qualora non tutti gli accessori siano inclusi nella dotazione, consultare il proprio rivenditore Sony o un centro di assistenza autorizzato Sony locale. Il numero in parentesi indica il numero dei pezzi.

- Fotocamera (1)
- Caricabatterie BC-VM10A (1)

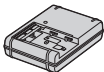

- Cavo di alimentazione (1)\* (non in dotazione negli Stati Uniti e in Canada)



\* È possibile che insieme alla fotocamera vengano forniti più cavi di alimentazione. Utilizzare quello adatto alla propria nazione/regione di appartenenza.

- Batteria ricaricabile NP-FM500H (1)



- Adattatore per slitta di contatto (1)/Coperchio di protezione del connettore (1) (montato sull'Adattatore per slitta di contatto)



- Cavo USB (1)



- Tracolla (1)

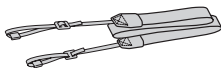

- Sportellino del corpo (1) (Montato sulla fotocamera)



- Coperchio della slitta (1) (Montato sulla fotocamera)
- Conchiglia oculare (1) (Montata sulla fotocamera)
- CD-ROM (1)
  - Software applicativo per la fotocamera  $\alpha$
  - Guida all'uso  $\alpha$
- Istruzioni per l'uso (1) (il presente manuale)

# Identificazione delle parti

Per i dettagli sul funzionamento vedere le pagine tra parentesi.

## Lato anteriore

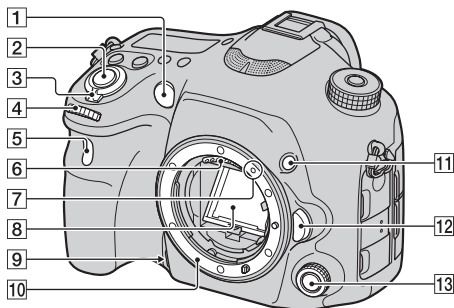

- |  |   |
|--|---|
| 1 Illuminatore AF (39)/Indicatore luminoso dell'autoscatto | 12 Pulsante di sblocco dell'obiettivo (59)                  |
| 2 Pulsante di scatto (68)                                  | 13 Multi-controller (comando multifunzione) silenzioso (31) |
| 3 Interruttore di accensione (61)                          |   |
| 4 Manopola di controllo anteriore                          | <b>* Non toccare direttamente queste parti.</b>             |
| 5 Sensore del telecomando                                  |   |
| 6 Contatti dell'obiettivo*                                 |   |
| 7 Indice per il montaggio (58)                             |   |
| 8 Specchio*  |   |
| 9 Tasto di anteprima (30, 44)                              |   |
| 10 Innesto   |   |
| 11 Tasto personalizzato (30, 44)                           |   |

## Lato posteriore

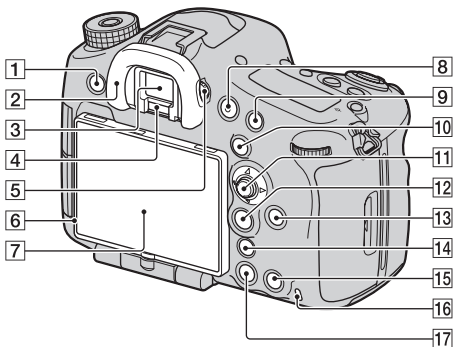

**1** Tasto MENU (38)

**2** Conchiglia oculare (67)

**3** Mirino\*

- Quando si guarda nel mirino viene attivato il modo mirino, e quando si allontana il volto dal mirino il modo di visualizzazione torna al modo schermo LCD.

**4** Sensori dell'oculare (67)

**5** Manopola di regolazione diottrica

- Regolare la manopola di regolazione diottrica in base alla propria vista fino a far apparire nitidamente le

immagini visualizzate nel mirino.

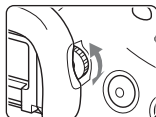

**6** Sensore della luce

**7** Schermo LCD (24, 64)

**8** Tasto MOVIE (44, 70)

**9** Per la ripresa: Tasto AF/MF (messa a fuoco automatica/manuale) (29, 43)

Per la visualizzazione: Tasto  (Ingrandisci) (29)

**10** Per la ripresa: Tasto AEL (blocco AE) (29, 43)/Tasto SLOW SYNC (29)



Per la visualizzazione: Tasto

 (Indice immagini) (29)

**11** Selettore multiplo

**12** Per la ripresa: Tasto Fn  
(Funzione) (34, 36)

Per la visualizzazione: Tasto  
 (rotazione immagine) (29)

**13** Tasto DISP (visualizzazione)  
(29)

**14** Tasto  (Teleconvertitore  
intelligente) (29, 44)/Tasto  
zoom (29)/Tasto di  
Ingrandimento messa a fuoco  
(29)

**15** Per la ripresa: Tasto AF  
RANGE (30)  
Per la visualizzazione: Tasto   
(Cancella) (73)  
Quando è visualizzata la  
schermata Fn o la schermata del  
menu: Tasto della Guida  
interna della fotocamera (50)

**16** Indicatore luminoso di accesso  
(55)

**17** Tasto  (Riproduzione) (71)

**\* Non toccare direttamente  
questa parte.**

## Lato superiore

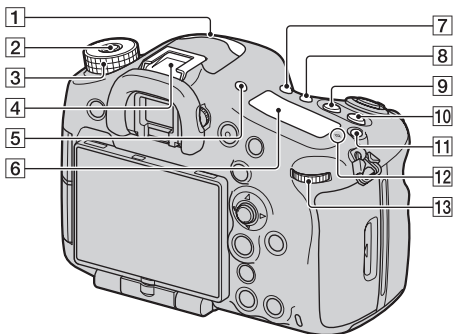

- 1 Microfono\*
  - 2 Tasto di sblocco della manopola del modo (74)
  - 3 Manopola del modo (74)
  - 4 Slitta multi interfaccia\*\* (23)
    - Potrebbe non essere possibile inserire fino in fondo alcuni degli accessori, che potrebbero sporgere posteriormente dalla Slitta multi interfaccia. Tuttavia, quando l'accessorio in questione raggiunge la parte anteriore della slitta, il collegamento è completato.
  - 5 Tasto FINDER/LCD (29)
  - 6 Display (28)
  - 7 Tasto  $\odot$  /  $\square$  (avanzamento) (29)
  - 8 Tasto WB (bilanciamento del bianco) (29)
  - 9 Tasto  $\square$  (Esposizione) (29)
  - 10 Tasto ISO (43, 80)
  - 11 Tasto di illuminazione del display (28)
  - 12  $\ominus$  Segno della posizione del sensore dell'immagine
  - 13 Manopola di controllo posteriore
- \* **Non coprire questa parte durante la registrazione di filmati. In caso contrario, si potrebbero provocare rumori o ridurre il volume.**
- \*\* **Per i dettagli sugli accessori compatibili con la Slitta multi interfaccia, visitare il sito web Sony**

della propria area geografica, oppure consultare il proprio rivenditore Sony o un centro di assistenza autorizzato Sony locale. È anche possibile utilizzare accessori per la Slitta portaccessori. Il funzionamento con accessori di altri produttori non è garantito.

**ni** Multi  
Interface Shoe

Accessory Shoe

## Lati

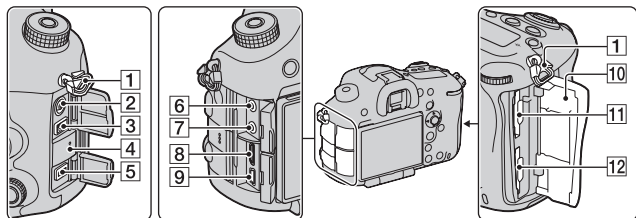
**1** Ganci per tracolla

- Fissare entrambe le estremità della tracolla alla fotocamera.

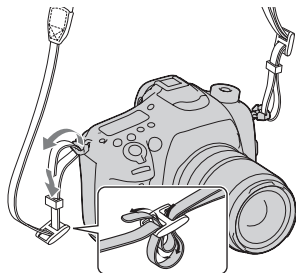
**2** Terminale ⚡ (sincronizzazione del flash)**3** Terminale REMOTE

- Quando si desidera collegare il telecomando RM-L1AM (in vendita separatamente) alla fotocamera, inserire lo spinotto del telecomando nel terminale REMOTE, allineando la guida dello spinotto alla guida sul terminale REMOTE.

Assicurarsi che il cavo del telecomando sia rivolto in avanti.

**4** Altoparlante**5** Terminale DC IN

- Quando si intende collegare l'alimentatore CA AC-PW10AM (in vendita separatamente) alla fotocamera, spegnere quest'ultima, quindi collegare il connettore dell'alimentatore CA al terminale DC IN sulla fotocamera.

**6** Presa jack  (microfono)

- Quando si collega un microfono esterno, quest'ultimo viene attivato automaticamente. Qualora il microfono esterno sia di tipo con alimentazione plug-in (fornita attraverso il cavo), l'alimentazione del microfono viene fornita dalla fotocamera.

**7** Presa jack  (cuffie)**8** Terminale HDMI

- 
- 9 Terminale  (USB)
- 10 Sportellino della scheda di memoria (53)
- 11 SLOT1 (Alloggiamento 1 per scheda di memoria) (53)
- Utilizzabile per schede SD o “Memory Stick PRO Duo”
- 12 SLOT2 (Alloggiamento 2 per scheda di memoria) (53)
- Utilizzabile solo per schede SD

## Lato inferiore

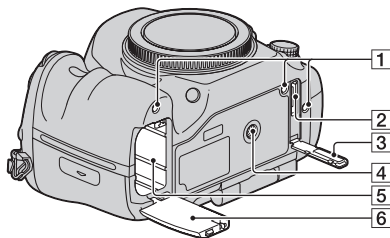

- 1** Fori guida per l'Impugnatura verticale
- Questi fori vanno utilizzati quando si collega l'Impugnatura verticale (in vendita separatamente) alla fotocamera. Assicurarsi di evitare che polvere o detriti penetrino all'interno dei fori.
- 2** Connettore per l'Impugnatura verticale
- 3** Sportellino del connettore per l'Impugnatura verticale
- 4** Foro del treppiede
- Utilizzare un treppiede dotato di vite di lunghezza inferiore a 5,5 mm. Non è possibile fissare saldamente la fotocamera a treppiedi dotati di viti di lunghezza pari o superiore a 5,5 mm, e qualora si tenti di farlo si potrebbe danneggiare la fotocamera.
- 5** Alloggiamento di inserimento della batteria (53)
- 6** Sportellino della batteria (53)

## Adattatore per slitta di contatto

Rimuovere il Coperchio della slitta montato sulla fotocamera e montare l'Adattatore per slitta di contatto sulla fotocamera, in modo da poter montare gli accessori compatibili con una Slitta portaccessori convenzionale (Slitta portaccessori con blocco automatico).

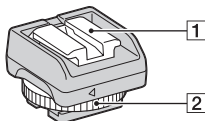

Auto-lock  
Accessory Shoe

1 Slitta portaccessori con blocco automatico

2 Ghiera di bloccaggio

3 Serrare la Ghiera di bloccaggio.

### Come montare la Ghiera di bloccaggio

1 Rimuovere il Coperchio di protezione del connettore dalla slitta.

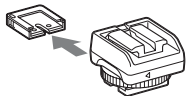

2 Allentare la Ghiera di bloccaggio e inserire nella slitta l'Adattatore per slitta di contatto.

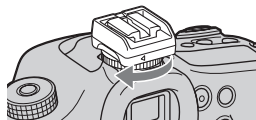

- Non forzare la ghiera per ruotarla, dopo averla bloccata.
- Quando si monta l'Adattatore per slitta di contatto sulla fotocamera, inserirlo fino in fondo.
- Dopo aver rimosso l'Adattatore per slitta di contatto dalla fotocamera, montare il Coperchio di protezione del connettore sull'Adattatore per slitta di contatto, per conservare il coperchio.

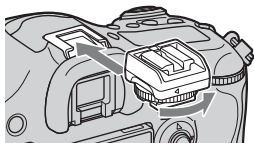

# Elenco delle icone sullo schermo

## Elenco delle icone sullo schermo LCD

Lo stato dello schermo LCD è impostato sul “modo per il mirino (utilizzando il mirino per il monitoraggio)” nelle impostazioni predefinite. Premendo il tasto DISP si cambia lo stato dello schermo su “per il modo schermo LCD”. È anche possibile visualizzare la livella digitale o l'istogramma.

### Per il modo mirino

Nel modo Modo Automatico o Selezione scena

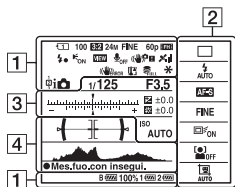

Nel modo AE prior. avan.cont. tele-zoom/P/A/S/M/Panoramica ad arco

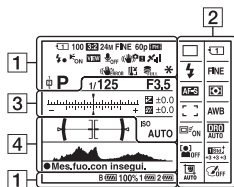

### Per il modo schermo LCD

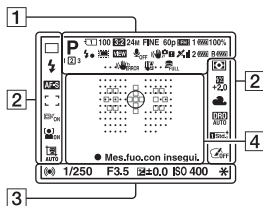

### Per la riproduzione (visualizzazione delle informazioni di base)

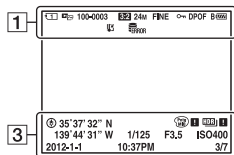



1

Visualizzazione	Indicazione
	Modo di esposizione (74)
1 2 3	Numero memoria impostazioni (74)
	Icone di riconoscimento della scena (74)
	Scheda di memoria (53)/ Caricamento (48)
100	Numero restante di immagini registrabili
	Rapporto di aspetto dei fermi immagine (38)
	Dimensione dell'immagine per i fermi immagine (38)

Visualizzazione	Indicazione
	Qualità dell'immagine per i fermi immagine (38)
60p 60i 24p 50p 50i 25p	Frequenza dei fotogrammi dei filmati (40)
	Dimensione dell'immagine per i filmati (40)
	Carica residua della batteria (55)
	Carica del flash in corso (36)
	Cattura nelle dimensioni APS-C (49)
	Effetto impostazione disattivato (42)
	Registrazione audio disattivata per i filmati (41)
	Riduzione rumore vento (41)
	SteadyShot/ Avvertimento di vibrazione della fotocamera (39, 40)
	Stato di triangolazione GPS (48) (solo modello SLT-A99V)
	Errore SteadyShot
	Avvertimento di surriscaldamento (12)
	File di database pieno/ Errore nel file di database

Visualizzazione	Indicazione
	Blocco AE (29)/Blocco FEL (30)
	Modo visione (45)
<b>100-0003</b>	Numero cartella - numero file
	Proteggi (46)
<b>DPOF</b>	Impostazione DPOF (46)
	Avvertimento sulla carica residua della batteria (55)

2

Visualizzazione	Indicazione
	Modo di avanzamento (36)
	Modo del flash (36)/ Riduzione occhi rossi (41)
<b>AF-A</b> <b>AF-S</b> <b>AF-C</b> <b>AF-D</b> <b>MF</b> <b>DMF</b>	Modo di messa a fuoco (36)
	Area AF (36)
	Inseguimento oggetto (36)
	Rilevamento visi (36)/ Otturatore sorriso (36)
	Modo di misurazione (37)









Visualizzazione	Indicazione
<b>AWB</b>	Bilanciamento del bianco (automatico, preimpostato, personalizzato, temperatura colore, filtro colore) (37)
<b>A5 G5</b>	Ottimizzatore di gamma dinamica/HDR auto (37, 83)
<b>+3 +3</b>	Stile Personale (37, 81)/ Contrasto, Saturazione, Nitidezza
<b>+3</b>	Effetto immagine (37)
	Inquadratura automatica ritratti (36)

3

Visualizzazione	Indicazione
	Scala EV
	Compensazione dell'esposizione (29)/ Manuale con esposimetro
	Compensazione del flash (37)
<b>REGIST.</b> <b>0:12</b>	Tempo di registrazione del filmato (m:s)
	Messa a fuoco (68)
<b>1/250</b>	Tempo di otturazione (74)

Visualizzazione	Indicazione
<b>F3.5</b>	Diaframma (74)
<b>ISO400 ISO AUTO</b>	Sensibilità ISO (37, 80)
  	Blocco AE (29)/Blocco FEL (30)
	Informazioni GPS (solo per il modello SLT-A99V)
<b>35° 37' 32"N 139° 44' 31"W</b>	Visualizzazione della latitudine e della longitudine (solo per il modello SLT-A99V)
 	Avvertimento automatico relativo all'immagine HDR
  	Errore Effetto immagine
	Istogramma
<b>2012-1-1 10:37PM</b>	Data di registrazione
<b>3/7</b>	Numero file/Numero di immagini nel modo visione

4

Visualizzazione	Indicazione
	Area di misurazione spot (37)
  	Area AF (36)
	Area di assistenza (78)
	Livella digitale
	Istogramma
	Teleconvertitore intelligente (29)

Visualizzazione	Indicazione
  	Zoom intelligente/Zoom immagine nitida/Zoom digitale
	Indicatore del tempo di otturazione
	Indicatore del diaframma
	Controllo gamma AF (30)
 <b>Mes.fuo.co n insegui.</b>	Mes.fuo.con insegui.
	Livello audio (79)

## Elenco delle icone sul display

È possibile regolare tempo di otturazione, diaframma, compensazione dell'esposizione, compensazione del flash, sensibilità ISO, bilanciamento del bianco, modo di avanzamento e qualità dell'immagine controllando il display nella parte superiore della fotocamera.



<b>Tempo di otturazione (74)/Diaframma (74)</b>		<b>Compensazione dell'esposizione(29)/del flash (37)</b>	
<b>Sensibilità ISO (37)</b>		<b>Bilanciamento del bianco (37)</b>	
<b>Modo di avanzamento (36)</b>		<b>Qualità dell'immagine (38)</b>	
<b>Carica residua della batteria (55)</b>		<b>Numero restante di immagini registrabili* (92)</b>	

\* Anche quando il numero restante di immagini registrabili è superiore a 9.999, sul display viene visualizzato "9999".

## Per attivare la retroilluminazione del display

Premere il tasto di illuminazione del display sulla parte superiore. Premendolo di nuovo si spegne la retroilluminazione.







Tasto di illuminazione del display



# Funzioni che possono essere utilizzate con i tasti o la manopola

È possibile impostare o utilizzare svariate funzioni con questi tasti o con la manopola.

Per l'ubicazione dei tasti e della manopola, vedere "Identificazione delle parti" (pagina 15).

<b>Tasto</b> 	Seleziona il modo di avanzamento.
<b>Tasto WB</b>	Regola il bilanciamento del bianco.
<b>Tasto</b> 	Compensa l'esposizione.
<b>Tasto ISO</b>	Regola la sensibilità ISO.
<b>Manopola del modo</b>	Commuta il modo di esposizione. Ruotare la manopola mentre si tiene premuto il tasto di sblocco della manopola del modo.
<b>Tasto FINDER/LCD</b>	Commuta la visualizzazione tra lo schermo LCD e il mirino.
<b>Tasto di illuminazione del display</b>	Attiva la retroilluminazione del display.
<b>Tasto MENU</b>	Visualizza la schermata del menu per impostare la voce di menu.
<b>Tasto MOVIE</b>	Registra filmati.
<b>Tasto AEL/Tasto SLOW SYNC/Tasto</b> 	Fissa l'esposizione dell'intero schermo./Riprende con il flash con un tempo di otturazione più lento./Visualizza più immagini contemporaneamente sullo schermo.
<b>Tasto AF/MF/Tasto</b> 	Commuta temporaneamente tra messa a fuoco automatica e messa a fuoco manuale./Ingrandisce un'immagine durante la visualizzazione delle immagini.
<b>Tasto Fn/Tasto</b> 	Visualizza la schermata di configurazione della funzione che viene impostata utilizzando il tasto Fn. Nel modo mirino, passa alla schermata di Navigazione rapida./Ruota le immagini.
<b>Tasto DISP</b>	Commuta la visualizzazione delle informazioni di registrazione del mirino o dello schermo LCD.
<b>Tasto</b>  /Tasto zoom/ <b>Tasto di Ingrandimento messa a fuoco</b>	Ingrandisce la parte centrale di un'immagine./Ingrandisce mantenendo la risoluzione corrente dell'immagine./Consente di controllare la messa a fuoco ingrandendo l'immagine prima della ripresa.
<b>Tasto</b> 	Riproduce le immagini.

<b>Tasto AF RANGE/Tasto della Guida interna della fotocamera/Tasto </b>	Limita la gamma operativa disponibile della messa a fuoco automatica./Visualizza una Guida interna della fotocamera./Cancella le immagini.
<b>Tasto di anteprima</b>	Controlla la sfocatura dello sfondo.
<b>Tasto personalizzato</b>	Assegna al tasto una funzione utilizzata di frequente. Nelle impostazioni predefinite, è assegnata la funzione di blocco FEL.
<b>Multi-controller (comando multifunzione) silenzioso</b>	Regola silenziosamente l'impostazione.

## Come utilizzare la schermata di Navigazione rapida

Utilizzando la schermata di Navigazione rapida, è possibile modificare le impostazioni direttamente nella visualizzazione delle informazioni di registrazione, quando il modo dello schermo è impostato su [Per il mirino] (Navigazione rapida).

**1 Premere il tasto DISP per impostare il modo dello schermo su [Per il mirino].**

**2 Premere il tasto Fn per passare alla schermata di Navigazione rapida.**

**Nel modo Modo Automatico o Selezione scena**

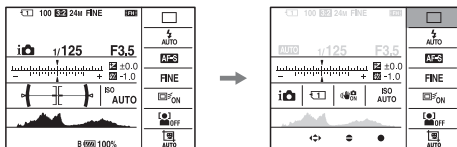

**Nel modo AE prior. avan.cont. tele-zoom/P/A/S/M/Panoramica ad arco**

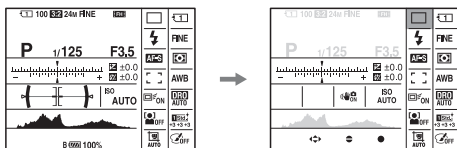

### 3 Selezionare la voce desiderata con ▲/▼/◀/▶ sul selettore multiplo.

### 4 Impostare la voce con la manopola di controllo anteriore o posteriore.

- Selezionare un'opzione con la manopola di controllo anteriore e regolarla con la manopola di controllo posteriore.
- Se si preme al centro il selettore multiplo, si attiva la schermata designata utilizzata per impostare la voce selezionata.
- Premendo di nuovo il tasto Fn si disattiva la schermata di Navigazione rapida, e la schermata torna a quella originale.

### Funzioni disponibili nella schermata di Navigazione rapida

Modo Automatico/Selezione scena/AE prior. avan.cont. tele-zoom/Selez. Supporto Registr./Qualità/SteadyShot (per i fermi immagine)/Modo avanzam./Modo flash/Modo di messa a fuoco/Area AF/Inseguimento oggetto/Sorriso/Rilev. visi/Modo mis.esp./Bilanc.bianco/DRO/HDR auto/Stile personale/Effetto immagine/Inquadr. auto. ritratti/Comp.esposiz./Compens.flash/ISO

#### Note

- Le voci in grigio nella schermata di Navigazione rapida non sono disponibili.
- Quando si utilizza lo Stile Personale (pagina 81), è possibile effettuare alcune delle operazioni di configurazione solo su una schermata designata.

### Come utilizzare il multi-controller (comando multifunzione) silenzioso

È possibile impostare una voce senza cambiare la schermata, utilizzando il multi-controller silenzioso. Poiché la manopola è progettata per ridurre il suono prodotto dall'operazione di rotazione, è possibile ridurre il suono prodotto dall'operazione di rotazione durante la registrazione dei filmati. È possibile assegnare funzioni separate alla manopola per la ripresa di fermi immagine e la registrazione di filmati (pagina 33).

## 1 Premere il tasto in modo da visualizzare la schermata di configurazione.

- Nelle impostazioni predefinite, a questo tasto è assegnata la funzione [Modo di messa a fuoco] per la ripresa di fermi immagine, e allo stesso tasto è assegnata la funzione [Livello registr. audio] per la registrazione di filmati.

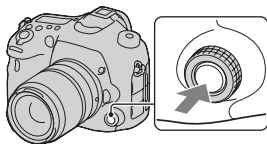

## 2 Ruotare la manopola per selezionare l'impostazione desiderata.

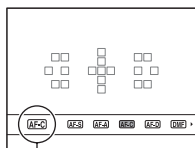
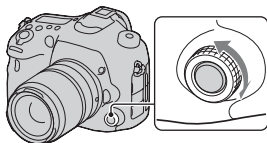





Impostazione corrente

## 3 Premere il tasto per eseguire.



## Per assegnare altre funzioni al Multi-controller silenzioso

Tenendo premuto il tasto, si apre la schermata utilizzata per assegnare le funzioni al Multi-controller silenzioso. Ruotare la manopola per selezionare una funzione. È anche possibile selezionare una funzione da: Tasto MENU →  3 → [ Controllore silenzioso] o tasto MENU →  1 → [ Controllore silenzioso].

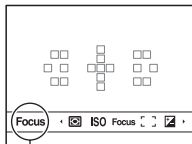

Funzione corrente

### Funzioni disponibili

Fermo immagine: Modo di messa a fuoco/Area AF/Selezione dell'area AF/Comp.esposiz./Modo mis.esp./ISO

Filmato: Livello registr. audio/Modo di messa a fuoco/Area AF/Selezione dell'area AF/Comp.esposiz./Modo mis.esp./ISO/Tempo di otturazione/Diaframma

# Selezione di una funzione con il tasto Fn (funzione)

Questo tasto viene utilizzato per impostare o eseguire funzioni utilizzate di frequente durante le riprese, eccettuate le funzioni della schermata di Navigazione rapida.

**1 Premere il tasto DISP per impostare il modo dello schermo su un'impostazione diversa da [Per il mirino] (pagina 29).**

**2 Premere il tasto Fn.**

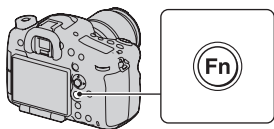

**3 Selezionare la voce desiderata con ▲/▼/◀/▶ sul selettore multiplo, quindi premere il tasto centrale ● per eseguirla.**

Viene visualizzata la schermata di impostazione.

**4 Seguendo la guida operativa, selezionare ed eseguire la funzione desiderata.**



Guida operativa

## Per impostare la fotocamera direttamente dalla schermata delle informazioni di registrazione

Ruotare la manopola di controllo anteriore senza premere la parte centrale ● al punto 3. È possibile impostare la fotocamera direttamente dalla schermata delle informazioni di registrazione. Alcune funzioni possono

inoltre essere regolate con precisione tramite la manopola di controllo posteriore.

# Funzioni che possono essere selezionate con il tasto Fn (Funzione)

Le funzioni che è possibile selezionare con il tasto Fn sono le seguenti:

<b>Modo Automatico</b>	Seleziona il modo di ripresa automatico. (Auto. intelligente/Autom. superiore)
<b>Selezione scena</b>	Consente di selezionare un modo appropriato tra le preimpostazioni di Selezione scena, per adattarsi alle condizioni di ripresa. (Ritratti/Eventi sportivi/Macro/Paesaggi/Tramonto/Scena notturna/Crepuscolo senza treppiede/Ritratto notturno)
<b>Filmato</b>	Seleziona il modo di esposizione per la registrazione di filmati, per adattarlo al soggetto o all'effetto in questione. (P/A/S/M)
<b>AE prior. avan.cont. tele-zoom</b>	Imposta la velocità per la ripresa continua. (T10/T8)
<b>Modo avanzam.</b>	Imposta il modo di avanzamento, ad esempio la ripresa continua. (Scatto Singolo/Scatto Multiplo/Autoscatto/Esp.forc.: cont./Esp. a forc. singola/Esp.forc. WB/Esp. a forcella DRO/Telecomando)
<b>Modo flash</b>	Imposta il modo di un flash (in vendita separatamente). (Flash disattiv./Flash autom./Flash forzato/2ª tendina/Senza cavo)
<b>Modo di messa a fuoco</b>	Seleziona il modo di messa a fuoco. (AF singolo/AF automatico/AF continuo/AF continuo con ausilio mappa profon./Fuoco man. dir./Mes. fuo. man.)
<b>Area AF</b>	Consente di selezionare l'area di messa a fuoco. (Ampia/Zona/Spot/Locale)
<b>Inseguimento oggetto</b>	Mantiene la messa a fuoco su un soggetto e lo segue al tempo stesso. (Disattiv./Attiv./Attiv.(Mes.fuo.con inseg. con p.scatto))
<b>Sorriso/Rilev. visi</b>	Cattura automaticamente il viso o i visi delle persone con messa a fuoco ed esposizione ottimali./Riprende quando viene rilevato un sorriso. (Rilevamento visi Disattiv./Rilevamento visi Attivato (regist. visi)/Rilevamento visi Attiv./Otturatore sorriso)
<b>Inquadr. auto. ritratti</b>	Analizza la scena durante la cattura di un viso e salva un'altra immagine con una composizione più degna di nota. (Automatico/Disattiv.)

<b>ISO</b>	Imposta la sensibilità alla luce. Più alto è il numero, più veloce è il tempo di otturazione (velocità dell'otturatore). (Riduz. distur. su più fotogr./ISO AUTO/ISO da 50 a 25600)
<b>Modo mis. esp.</b>	Consente di selezionare il metodo di misurazione della luminosità. (Multisegmento/Prev. al centro/Spot)
<b>Compens.flash</b>	Regola la quantità di luce del flash. (da +3,0 EV a -3,0 EV)
<b>Bilanc.bianco</b>	Regola la tonalità di colore delle immagini. (WB automatico/Luce giorno/Ombra/Cielo coperto/A incandesce./Fluor.: bianca calda/Fluor: bianca fredda/Fluor: bianca diurna/Fluor.: luce giorno/Flash/T.colore/Filtro/ Personalizzato 1-3)
<b>DRO/HDR auto</b>	Compensa automaticamente luminosità e contrasto. (Disattiv./Ott.gamma din./HDR auto)
<b>Stile personale</b>	Consente di selezionare l'elaborazione desiderata dell'immagine. (Standard/Vivace/Neutra/Trasparente/Cupa/Chiara/Ritratti/ Paesaggi/Tramonto/Scena notturna/Foglie autun./Bianco e nero/Seppia/Selezione stili 1-6)
<b>Effetto immagine</b>	Riprende con l'effetto filtro desiderato per ottenere un'espressività più notevole. (Disattiv./Fotocamera giocattolo/Colore pop/Posterizzazione/ Foto d'epoca/High key tenue/Colore parziale/Mono. alto contrasto/Lievemente sfocato/Dipinto HDR/Mono. sfuma. ricche/Miniature)

# Funzioni selezionate con il tasto MENU

È possibile eseguire le impostazioni di base per la fotocamera nel loro insieme o eseguire funzioni quali ripresa, riproduzione o altre operazioni. Premere il tasto MENU, impostare la voce desiderata con ▲/▼/◀/▶ sul selettore multiplo, quindi premere il selettore multiplo al centro.

Selezionare una pagina del menu

Selezionare una voce sul menu



## Menu per la ripresa di fermi immagine



<b>Dimens. immagine</b>	Consente di selezionare la dimensione dei fermi immagine. (L/M/S)
<b>Rapp.aspetto</b>	Consente di selezionare il rapporto di aspetto per i fermi immagine. (3:2/16:9)
<b>Qualità</b>	Imposta la qualità dell'immagine per i fermi immagine. (RAW/RAW & JPEG/Extra fine/Fine/Standard)
<b>Foto panor.: dimens.</b>	Consente di selezionare la dimensione delle immagini panoramiche. (Standard/Ampia)
<b>Foto panor.: direz.</b>	Imposta la direzione di ripresa per le immagini panoramiche. (Destra/Sinistra/Su/Giù)



<b>Zoom Immag.nitida</b>	Ingrandisce un'immagine con una qualità più elevata rispetto a quella dello Zoom digitale. (Attiv./Disattiv.)
<b>Zoom digitale</b>	Ingrandisce un'immagine con un fattore di ingrandimento più elevato rispetto a quello dello Zoom immagine nitida. (Attiv./Disattiv.)

<b>Espos.lunga NR</b>	Imposta l'elaborazione della riduzione dei disturbi per le riprese in cui il tempo di otturazione sarà di 1 secondo o più lungo. (Attiv./Disattiv.)
<b>ISO alta NR</b>	Imposta l'elaborazione della riduzione dei disturbi per le riprese ad alta sensibilità. (Normale/Basso/Disattiv.)
<b>Comando flash</b>	Imposta il metodo per stabilire l'intensità del lampo del flash. (Flash ADI/Pre-flash TTL)
<b>Illuminatore AF</b>	Imposta l'illuminatore AF, che illumina una scena buia per facilitare la messa a fuoco. (Automatico/Disattiv.)

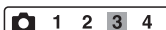

<b>SteadyShot</b>	Imposta la funzione SteadyShot per la ripresa di fermi immagine. (Attiv./Disattiv.)
<b>Velocità AF</b>	Seleziona la velocità di messa a fuoco nel modo di messa a fuoco automatica. Quando si seleziona [Lenta] nella ripresa macro, è più facile stabilire la messa a fuoco. (Veloce/Lenta)
<b>Spazio colore</b>	Modifica la gamma dei colori riproducibili. (sRGB/AdobeRGB)
<b>Controllore silenzioso</b>	Assegna la funzione desiderata al multi-controller silenzioso per la ripresa di fermi immagine. (Modo di messa a fuoco/Area AF/Selezione dell'area AF/Comp.esposiz./ISO/Modo mis.esp.)

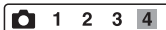

<b>Passo esposiz.</b>	Seleziona l'entità dei passi di incremento per tempo di otturazione, diaframma ed esposizione. (0,5 EV/0,3 EV)
<b>Imp.priorità</b>	Imposta se far scattare o meno l'otturatore anche quando la messa a fuoco non è confermata nel modo di messa a fuoco automatica. (AF/Scatto)

<b>AF con p.scatto</b>	Imposta se attivare o meno la messa a fuoco automatica premendo il pulsante di scatto a metà. Questa funzione risulta utile quando si desidera regolare separatamente messa a fuoco ed esposizione. (Attiv./Disattiv.)
<b>AEL con otturatore</b>	Imposta se regolare o meno l'esposizione premendo il pulsante di scatto a metà. Questa funzione risulta utile quando si desidera regolare separatamente messa a fuoco ed esposizione. (Attiv./Disattiv.)
<b>Memoria</b>	Registra le combinazioni dei modi delle impostazioni utilizzati più spesso e consente di richiamare facilmente tali combinazioni con la manopola del modo. (1/2/3)

## Menu per la ripresa di filmati



<b>Formato file</b>	Consente di selezionare il formato file per i filmati. (AVCHD/MP4)
<b>Impostazione registraz.</b>	Consente di selezionare la qualità e la dimensione dei fotogrammi del filmato registrato. (60i 24M(FX)/50i 24M(FX)/60i 17M(FH)/50i 17M(FH)/60p 28M(PS)/50p 28M(PS)/24p 24M(FX)/25p 24M(FX)/24p 17M(FH)/25p 17M(FH)/1440x1080 12M/VGA 3M)
<b>SteadyShot</b>	Imposta la funzione SteadyShot per la registrazione di filmati. (Attiv./Disattiv.)
<b>Durata inseguimento AF</b>	Imposta la sensibilità di inseguimento della funzione di messa a fuoco automatica per la registrazione di filmati. (Alto/Medio/Basso)
<b>Otturatore lento autom.</b>	Imposta se regolare automaticamente o meno il tempo di otturazione su un'impostazione più lenta durante la registrazione di filmati, quando il soggetto è in una condizione di oscurità. (Attiv./Disattiv.)
<b>Controllore silenzioso</b>	Assegna la funzione desiderata al multi-controller silenzioso per la registrazione di filmati. (Livello registr. audio/Modo di messa a fuoco/Area AF/ Selezione dell'area AF/Comp.esposiz./ISO/Modo mis.esp./ Velocità otturatore/Diaframma)









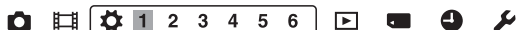









<b>Registrazione audio</b>	Imposta se registrare o meno l'audio quando si riprende un filmato. (Attiv./Disattiv.)
<b>Riduz. rumore vento</b>	Riduce il rumore del vento durante la registrazione di filmati. (Attiv./Disattiv.)
<b>Livello registr. audio</b>	Regola il livello di registrazione audio. (Da 0 a 31)
<b>Vis. Livello audio</b>	Imposta se visualizzare o meno il livello audio. (Attiv./Disattiv.)
<b>Timing uscita audio</b>	Fornisce delle misure correttive per ridurre l'eco per la registrazione di filmati. (Dal vivo/Sincronizz. labiale)

## Menu personalizzato





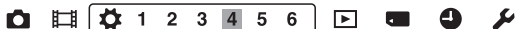

<b>Eye-Start AF</b>	Imposta se utilizzare o meno la messa a fuoco automatica quando si guarda nel mirino. (Attiv./Disattiv.)
<b>Impost. FINDER/LCD</b>	Imposta il metodo di commutazione tra il mirino e lo schermo LCD. (Automatico/Manuale)
<b>Rid.occ.rossi.</b>	Riduce il fenomeno degli occhi rossi durante l'uso del flash. (Attiv./Disattiv.)
<b>Scatta senza obietti.</b>	Imposta se l'otturatore possa aprirsi o meno quando l'obiettivo non è montato. (Abilita/Disabilita)
<b>Scatto mult. Auto. sup.</b>	Imposta se riprendere o meno in modo continuo nel modo Autom. superiore. (Automatico/Disattiv.)
<b>Estraz. imm. Auto. sup.</b>	Imposta se salvare o meno tutte le immagini che sono state riprese in modo continuo nel modo Autom. superiore. (Automatico/Disattiv.)

   <span style="border: 1px solid black; padding: 2px;">1 2 3 4 5 6</span>    	
<b>Linea griglia</b>	Imposta la visualizzazione di una griglia per consentire l'allineamento con il profilo di una struttura. (Griglia regola terzi/Griglia di quadrati/Griglia diag.+quad./Disattiv.)
<b>Revis.autom.</b>	Visualizza automaticamente l'immagine acquisita dopo la ripresa. È possibile impostare la durata della visualizzazione dell'immagine. (10 sec./5 sec./2 sec./Disattiv.)
<b>Tasto DISP (monitor)</b>	Consente di selezionare i modi di visualizzazione sullo schermo disponibili dello schermo LCD, che possono essere selezionati premendo il tasto DISP. (Visual. grafica/Visualizza tutte info./Nessuna info./Livello/Istogramma/Per il mirino)
<b>Tasto DISP (mirino)</b>	Consente di selezionare i modi di visualizzazione sullo schermo disponibili del mirino, che possono essere selezionati premendo il tasto DISP. (Visual. grafica/Visualizza tutte info./Nessuna info./Livello/Istogramma)







   <span style="border: 1px solid black; padding: 2px;">1 2 3 4 5 6</span>    	
<b>Tasto AF RANGE</b>	Seleziona la funzione da utilizzare con il tasto AF RANGE. (Controllo gamma AF/Guida nella fotocamera)
<b>Ausilio Contr. gamma AF</b>	Imposta se mostrare o meno lo stato in cui si trova il soggetto nell'ambito della gamma di messa a fuoco sullo schermo, utilizzando l'area di assistenza quando è attivata la funzione Controllo gamma AF (disponibile solo quando è montato un obiettivo compatibile AF-D). (Attiv./Disattiv.)
<b>Livello effetto contorno</b>	Intensifica i contorni delle aree a fuoco con un colore specifico. (Alto/Medio/Basso/Disattiv.)
<b>Colore effetto contorno</b>	Imposta il colore utilizzato per la funzione di effetto contorno. (Rosso/Giallo/Bianco)
<b>Visualizzaz. Live View</b>	Imposta se visualizzare o meno l'effetto di una funzione sullo schermo, ad esempio l'effetto del valore di compensazione dell'esposizione. (Effet. impos. attivato/Effet.impos. disattiv.)



<p><b>Funzione tasto AEL</b></p>	<p>Assegna la funzione desiderata al tasto AEL.                  (Comp.esposiz./Modo avanzam./Modo flash/Modo di messa a fuoco/Area AF/Sorriso/Rilev. visi/Inquadr. auto. ritratti/ISO/Modo mis.esp./Compens.flash/Bilanc.bianco/DRO/HDR auto/Stile personale/Effetto immagine/Dimens. immagine/Qualità/AEL bloccato/AEL sbloccato/ AEL bloccato/ AEL sbloccato/Blocco FEL bloccato/Commut. Blocco FEL/Inseguimento oggetto/Contr. AF/MF bloccato/Commut.contr.AF/MF/Blocco AF/Attivazione AF/ Anteprema diaframma/Antep. risultato ripresa/Ingrand. mes. a fuo./Memoria)</p>
<p><b>Tasto ISO</b></p>	<p>Assegna la funzione desiderata al tasto ISO.                  (Comp.esposiz./Modo avanzam./Modo flash/Modo di messa a fuoco/Area AF/Sorriso/Rilev. visi/Inquadr. auto. ritratti/ISO/Modo mis.esp./Compens.flash/Bilanc.bianco/DRO/HDR auto/Stile personale/Effetto immagine/Dimens. immagine/Qualità/AEL bloccato/AEL sbloccato/ AEL bloccato/ AEL sbloccato/Blocco FEL bloccato/Commut. Blocco FEL/Inseguimento oggetto/Contr. AF/MF bloccato/Commut.contr.AF/MF/Blocco AF/Attivazione AF/ Anteprema diaframma/Antep. risultato ripresa/Ingrand. mes. a fuo./Memoria)</p>
<p><b>Tasto AF/MF</b></p>	<p>Assegna la funzione desiderata al tasto AF/MF.                  (Comp.esposiz./Modo avanzam./Modo flash/Modo di messa a fuoco/Area AF/Sorriso/Rilev. visi/Inquadr. auto. ritratti/ISO/Modo mis.esp./Compens.flash/Bilanc.bianco/DRO/HDR auto/Stile personale/Effetto immagine/Dimens. immagine/Qualità/AEL bloccato/AEL sbloccato/ AEL bloccato/ AEL sbloccato/Blocco FEL bloccato/Commut. Blocco FEL/Inseguimento oggetto/Contr. AF/MF bloccato/Commut.contr.AF/MF/Blocco AF/Attivazione AF/ Anteprema diaframma/Antep. risultato ripresa/Ingrand. mes. a fuo./Memoria)</p>

<b>Tasto personal.</b>	Assegna la funzione desiderata al tasto personalizzato. (Comp.esposiz./Modo avanzam./Modo flash/Modo di messa a fuoco/Area AF/Sorriso/Rilev. visi/Inquadr. auto. ritratti/ISO/Modo mis.esp./Compens.flash/Bilanc.bianco/DRO/HDR auto/Stile personale/Effetto immagine/Dimens. immagine/Qualità/AEL bloccato/AEL sbloccato/  AEL bloccato/  AEL sbloccato/Blocco FEL bloccato/Commut. Blocco FEL/Inseguimento oggetto/Contr. AF/MF bloccato/Commut.contr.AF/MF/Blocco AF/Attivazione AF/Anteprima diaframma/Antep. risultato ripresa/Ingrand. mes. a fuo./Memoria)
<b>Tasto di anteprima</b>	Assegna la funzione desiderata al tasto di anteprima. (Comp.esposiz./Modo avanzam./Modo flash/Modo di messa a fuoco/Area AF/Sorriso/Rilev. visi/Inquadr. auto. ritratti/ISO/Modo mis.esp./Compens.flash/Bilanc.bianco/DRO/HDR auto/Stile personale/Effetto immagine/Dimens. immagine/Qualità/AEL bloccato/AEL sbloccato/  AEL bloccato/  AEL sbloccato/Blocco FEL bloccato/Commut. Blocco FEL/Inseguimento oggetto/Contr. AF/MF bloccato/Commut.contr.AF/MF/Blocco AF/Attivazione AF/Anteprima diaframma/Antep. risultato ripresa/Ingrand. mes. a fuo./Memoria)
<b>Tasto teleconv. intellig.</b>	Seleziona la funzione da utilizzare con il tasto  . (Teleconv. intelligente/Ingrandim. mes. fuo./Zoom)
<b>Tasto blocco mes. fuoco</b>	Imposta la funzione del tasto di blocco della messa a fuoco dell'obiettivo. Quando si seleziona [Tasto Anteprima], la funzione selezionata con il [Tasto di anteprima] viene assegnata. (Blocco Fuoco/Tasto Anteprima)



<b>Pulsante MOVIE</b>	Seleziona il modo appropriato per il tasto MOVIE. (Sempre/Solo modo filmato)
<b>Imp.manop.Ctrl</b>	Imposta le funzioni della manopola di controllo anteriore e di quella posteriore quando il modo di esposizione è impostato su M. È possibile utilizzare le manopole per regolare il tempo di otturazione e il diaframma. (  SS  No.F/  No.F  SS)
<b>Manop.comp.esp</b>	Compensa l'esposizione con la manopola di controllo anteriore o posteriore. (Disattiv./  Man.ant./  Man.post.)

<b>Imp.comp.esp.</b>	Imposta se compensare o meno l'esposizione nell'ambito della portata di illuminazione del flash. (Ambiente&flash/Solo ambiente)
<b>Ord.esp.forc.</b>	Seleziona l'ordine nella ripresa con esposizione a forcella ed esposizione a forcella del bilanciamento del bianco. (0 → - → +/- → 0 → +)

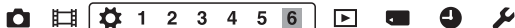

<b>Compen.obiett.: ombreg</b>	Compensa gli angoli ombreggiati dello schermo provocati dall'obiettivo montato. (Automatico/Disattiv.)
<b>Compen.obiet.:aber. cro.</b>	Riduce la deviazione del colore agli angoli dello schermo provocata dall'obiettivo montato. (Automatico/Disattiv.)
<b>Compen. obiet.: distor.</b>	Compensa la distorsione dello schermo provocata dall'obiettivo montato. (Automatico/Disattiv.)
<b>Prima tendina otturatore</b>	Imposta se utilizzare o meno la funzione di prima tendina elettronica dell'otturatore. (Attiv./Disattiv.)
<b>Priorità visi con insegu.</b>	Imposta se inseguire con priorità o meno un determinato viso quando la fotocamera rileva tale viso durante l'inseguimento oggetto. (Attiv./Disattiv.)
<b>Registrazione visi</b>	Registra o cambia la persona a cui assegnare la priorità nella messa a fuoco. (Nuova registrazione/Scambio dell'ordine/Canc./Canc. tutti)

## Menu di riproduzione



<b>Sel.fermo imm./fil.</b>	Consente di stabilire in che modo raggruppare le immagini da riprodurre (Modo visione). (Visione cart. (Fermo imm.)/Visione cartella (MP4)/Visione AVCHD)
<b>Canc.</b>	Cancella le immagini. (Imm. multiple/Tutto nella cart./Tutti i file Visione AVCHD)
<b>Proiez.diapo.</b>	Mostra una proiezione di diapositive. (Ripeti/Intervallo/Tipo di immagine)

<b>Indice immagini</b>	Imposta il numero di immagini visualizzate su una singola pagina della schermata dell'indice delle immagini. (4 immagini/9 immagini)
<b>Proteggi</b>	Protegge o annulla la protezione per un'immagine. (Imm. multiple/Annulla tutti i fermi imm./Annulla tutti i filmati (MP4)/Ann. tutti file Visione AVCHD)
<b>Specifica stampa</b>	Specifica o annulla la specifica delle immagini per la funzione DPOF. (Impostaz.DPOF/Stampa data)

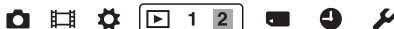

<b>Selez. Supporto Riprod.</b>	Seleziona l'alloggiamento per scheda di memoria da utilizzare per la riproduzione. (Slot 1/Slot 2)
<b>Copia</b>	Duplica le immagini in una scheda di memoria.
<b>Impostazioni volume</b>	Imposta il volume per la riproduzione di filmati. (Da 0 a 7)
<b>Display riprod.</b>	Imposta come riprodurre un'immagine registrata con orientamento verticale. (Rotaz.autom./Rotaz.man.)

## Menu Strumento scheda di memoria



<b>Selez. Supporto Registr.</b>	Seleziona l'alloggiamento per scheda di memoria da utilizzare per la registrazione. (Slot 1/Slot 2)
<b>Modo di registrazione</b>	Seleziona il metodo di registrazione per registrare su schede di memoria. (Standard/Reg. simult. (Fer.imm.)/Reg. simult. (Filmato)/Reg. sim. (F.im./Film.)/Ordin.(JPEG/RAW)/Ordin.(Frm.im./Film.))
<b>Formatta</b>	Formatta la scheda di memoria.
<b>Numero file</b>	Imposta il metodo utilizzato per assegnare i numeri dei file a fermi immagine e filmati MP4. (Serie/Ripristino)
<b>Nome cartella</b>	Imposta il formato della cartella per i fermi immagine. (Formato stand./Formato data)

<b>Selez. cartella REG</b>	Cambia la cartella selezionata per la memorizzazione dei fermi immagine e dei filmati MP4.
<b>Nuova cartella</b>	Crea una nuova cartella per memorizzare fermi immagine e filmati MP4.



<b>Recupera DB immag.</b>	Recupera il file di database delle immagini e consente la registrazione e la riproduzione.
<b>Visual. spazio scheda</b>	Visualizza il tempo di registrazione restante per i filmati e il numero di fermi immagine registrabili sulla scheda di memoria.

## Menu di impostazione dell'orologio



<b>Imp. data/ora</b>	Imposta la data e l'ora, nonché le impostazioni dell'ora legale.
<b>Impostaz. fuso orario</b>	Imposta l'ubicazione in cui viene utilizzata la fotocamera.

## Menu di impostazione



<b>Inizio menu</b>	Imposta la posizione predefinita del cursore nel menu sulla voce iniziale o sull'ultima voce selezionata. (Superiore/Precedente)
<b>Canc.conferma</b>	Imposta [Canc.] o [Annulla] come impostazione predefinita per la schermata di conferma della cancellazione. (Prima"Cancella"/Prima"Annulla")
<b>Guida manopola modo</b>	Visualizza una spiegazione di ciascun modo di ripresa, e consente anche di selezionare un altro modo di ripresa. (Attiv./Disattiv.)
<b>Luminosità LCD</b>	Imposta la luminosità dello schermo LCD. (Automatico/Manuale/Tempo solegg.)
<b>Luminosità mirino</b>	Imposta la luminosità del mirino. (Automatico/Manuale)
<b>Temper.colore mirino</b>	Imposta la temperatura colore dello schermo nel mirino. L'impostazione dell'opzione verso + rende i colori più freddi, mentre verso - rende i colori più caldi. (Da +2 a 0 a -2)



<b>Impostazioni GPS</b> (solo per il modello SLT-A99V)	Imposta le funzioni GPS.
<b>Risparmio energia</b>	Imposta il livello di risposta da utilizzare per attivare il modo di risparmio dell'energia. (Massimo/Standard)
<b>Tempo fino a Resp. ener.</b>	Imposta l'intervallo di attesa prima dell'attivazione del modo di risparmio energia. (30 min./5 min./1 min./20 sec./10 sec.)
<b>Risoluzione HDMI</b>	Imposta la risoluzione quando la fotocamera è collegata a un televisore HDMI. (Automatico/1080p/1080i)
<b>CTRL PER HDMI</b>	Fa funzionare la fotocamera da un televisore che supporti lo standard "BRAVIA" Sync. (Attiv./Disattiv.)
<b>Visualizzaz. Info HDMI</b>	Visualizza immagini sullo schermo di un televisore HDMI collegato, senza visualizzare le informazioni di registrazione. (Attivata/Disattivata)



<b>Impostazioni caric.*</b>	Imposta se utilizzare o meno la funzione di caricamento della fotocamera con una scheda Eye-Fi. (Attiv./Disattiv.)
<b>Collegam.USB</b>	Imposta il metodo di collegamento USB appropriato per il computer o l'apparecchio USB utilizzati. (Automatico/Mass Storage/MTP/Contr. remoto da PC)
<b>Impost. LUN USB</b>	Consente al computer di riconoscere entrambe le schede di memoria durante un collegamento USB. (Multiplo/Singolo)
<b>Segnali audio</b>	Imposta se utilizzare o meno il segnale acustico quando viene stabilita la messa a fuoco o è in funzione l'autoscatto. (Attiv./Disattiv.)
<b>Selettore PAL/NTSC</b> (Solo per i modelli compatibili con il formato 1080i 50i)	Riproduce filmati registrati con la fotocamera su un televisore che utilizza il sistema NTSC. (PAL/NTSC)



<b>Cattura dim. APS-C.</b>	Imposta se registrare o meno su un'area equivalente al formato APS-C. (Attiv./Automatico)
<b>Micro reg. AF</b>	Consente di apportare regolazioni precise alla posizione della messa a fuoco. (Impostazione regol. AF/quantità/Cancella)

\* Viene visualizzato quando è inserita una scheda Eye-Fi nell'alloggiamento SLOT1 della fotocamera.



<b>Versione</b>	Visualizza la versione del software della fotocamera.
 <b>Lingua</b>	Consente di selezionare la lingua.
<b>Modo pulizia</b>	Avvia il modo di pulizia per pulire il sensore dell'immagine.
<b>Modo dimostrativo</b>	Attiva o disattiva la riproduzione dimostrativa di un filmato. (Attiv./Disattiv.)
<b>Inizializza</b>	Ripristina le impostazioni ai loro valori predefiniti. (Ripr.imp.pred./Riprist.m.reg./Riprist.person.)

# Uso della Guida interna della fotocamera

Il tasto AF RANGE è dotato sia di una funzione di Guida interna della fotocamera che di una funzione di cancellazione.

Quando si preme il tasto AF RANGE nella schermata Fn o nella schermata del menu, viene visualizzata automaticamente una guida che illustra la funzione o l'impostazione correntemente selezionata.

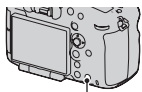

Tasto AF RANGE

**Tasto MENU → ⚙ 3 → [Tasto AF RANGE] → [Guida nella fotocamera]**

# Caricamento della batteria

Quando si utilizza la fotocamera per la prima volta, assicurarsi di caricare la batteria NP-FM500H “InfoLITHIUM” (in dotazione).

La batteria “InfoLITHIUM” può essere caricata anche se non è stata scaricata completamente.

Inoltre, può essere utilizzata anche se non è stata caricata completamente.

La batteria si scarica lentamente anche in caso di non utilizzo. Per non perdere un’opportunità di ripresa, caricarla prima dell’uso.

---

## 1 Inserire la batteria sul caricabatterie.

Spingere la batteria finché non si blocca con uno scatto.

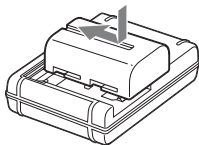

## 2 Collegare il caricabatterie alla presa elettrica a muro.

Luce accesa: In carica

Luce spenta: Carica completata

Tempo di carica	Circa 175 minuti
-----------------	------------------

- Quando si carica una batteria completamente scarica a una temperatura di 25 °C.
- L'indicatore luminoso CHARGE si spegne quando la carica è stata completata.

### Per gli Stati Uniti e il Canada

Inserire nella presa

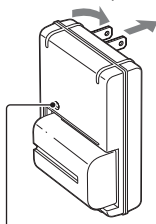

Indicatore luminoso CHARGE

### Per nazioni/aree geografiche diverse da Stati Uniti e Canada

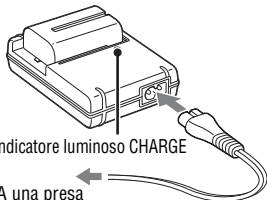

Indicatore luminoso CHARGE

A una presa elettrica a muro

### Note

- Il tempo di carica varia a seconda della capacità residua della batteria o delle condizioni di carica.
- Si consiglia di caricare la batteria a una temperatura ambiente compresa tra 10°C e 30°C. Potrebbe non essere possibile caricare in modo efficiente la batteria al di fuori di questa gamma di temperature.
- Collegare il caricabatterie alla presa elettrica a muro più vicina.

# Inserimento della batteria/scheda di memoria (in vendita separatamente)

La presente fotocamera è dotata di 2 alloggiamenti (“slot”) per schede di memoria: è possibile utilizzare l’alloggiamento 1 (SLOT1) con “Memory Stick PRO Duo” o schede SD, ma l’alloggiamento 2 (SLOT2) può essere utilizzato solo con schede SD.

- 1** Fare scorrere la leva di apertura del sportellino della batteria e aprire contemporaneamente quest’ultimo.

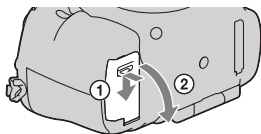

- 2** Inserire saldamente fino in fondo la batteria premendo contemporaneamente la leva di blocco con la punta della batteria.

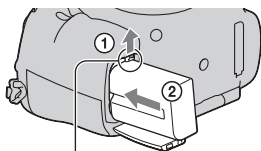

Leva di blocco

- 3** Chiudere il sportellino.

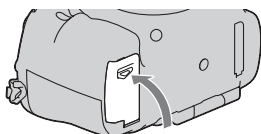

- 4** Far scorrere la leva di apertura del sportellino della scheda di memoria e aprire contemporaneamente quest’ultimo.

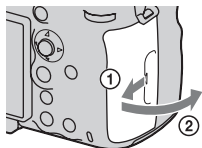

## 5 Inserire una scheda di memoria.

- Inserire la scheda di memoria con l'angolo smussato orientato come nella figura, finché la scheda si blocca in sede con uno scatto.

Alloggiamento 1 per scheda di memoria

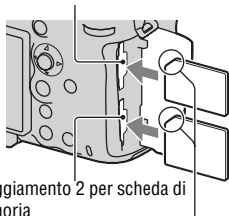

Alloggiamento 2 per scheda di memoria

Assicurarsi che l'angolo smussato sia orientato correttamente.

## 6 Chiudere il sportellino.

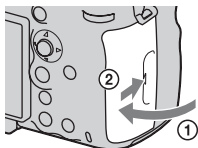

### Per selezionare la scheda di memoria da utilizzare per la registrazione

[Slot 1] (alloggiamento 1) è selezionato nelle impostazioni predefinite. Utilizzare l'alloggiamento 1 quando non si desidera cambiare l'impostazione e si intende utilizzare solo una singola scheda di memoria.

**Tasto MENU** → **1** → **[Selez. Supporto Registr.]** → **Selezionare l'alloggiamento desiderato**

- È anche possibile impostare [Selez. Supporto Registr.] dalla schermata di Navigazione rapida (pagina 30).

### Per registrare un'immagine su entrambe le schede di memoria contemporaneamente

È possibile registrare le stesse immagini su entrambe le schede di memoria contemporaneamente, oppure ordinare le immagini su schede di memoria diverse in base al tipo di immagine (fermi immagine/filmati) (pagina 46).







Tasto MENU →  1 → [Modo di registrazione] → Selezionare l'impostazione desiderata

## Per rimuovere la scheda di memoria

Verificare che l'indicatore luminoso di accesso (pagina 17) non sia illuminato, quindi aprire lo sportellino delle schede di memoria e premere la scheda di memoria una volta.

## Per controllare il livello di carica residua della batteria



La batteria in dotazione è una batteria a ioni di litio che dispone di funzioni per scambiare informazioni con la fotocamera relativamente alle condizioni di funzionamento. Il tempo restante della batteria in percentuale viene visualizzato in base alle condizioni d'uso della fotocamera.

Livello di carica della batteria						"Batteria scarica."
	Alto  Basso					Non è più possibile scattare altre foto.

È possibile utilizzare 2 batterie installate nell'Impugnatura verticale (in vendita separatamente) montando quest'ultima sulla fotocamera. Compresa la batteria installata nella fotocamera, il totale è di 3 batterie, che vengono commutate automaticamente.

È possibile controllare lo stato di queste batterie sullo schermo.

**B**  Il livello di carica residua della batteria inserita nella fotocamera

**1**  **2**  Il livello di carica residua delle batterie inserite nell'Impugnatura verticale

Per i dettagli sull'Impugnatura verticale, consultare le istruzioni per l'uso in dotazione con quest'ultima.

## Per rimuovere la batteria dalla fotocamera

Spegnere la fotocamera. Far scorrere la leva di blocco nella direzione della freccia, dopo aver confermato che la vibrazione della fotocamera si sia arrestata e che sia lo schermo LCD che l'indicatore luminoso di accesso siano spenti, quindi rimuovere la batteria. Fare attenzione a non lasciar cadere la batteria.

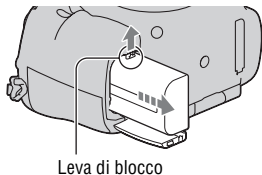

## Schede di memoria compatibili

Le schede di memoria seguenti sono compatibili con questa fotocamera. Tuttavia, non è garantito il funzionamento di tutte le schede di memoria con questa fotocamera.

Tipi di schede di memoria	Fermi immagine	Filmati	Filmati (Reg. simult.)	In questo manuale
Memory Stick PRO Duo	✓	✓*1	–	Memory Stick PRO Duo
Memory Stick PRO-HG Duo	✓	✓	✓	
Scheda di memoria SD	✓	✓*2	✓*3	Scheda SD
Scheda di memoria SDHC	✓	✓*2	✓*3	
Scheda di memoria SDXC	✓	✓*2	✓*3	

• Non è possibile utilizzare le MultiMediaCard.

\*1 “Memory Stick PRO Duo” corrispondenti al tipo Mark2

\*2 Schede SD di Classe 4 o più veloci

\*3 Schede SD di Classe 10 o più veloci, o con interfaccia UHS-I (UHS Speed Class1)

### Note

- Non è possibile utilizzare le “Memory Stick PRO Duo” nell’alloggiamento 2.
- Non è possibile importare o riprodurre su computer o apparecchi AV che non siano compatibili con il file system exFAT le immagini registrate su una scheda di memoria SDXC. Assicurarsi che l’apparecchio sia compatibile con il file system exFAT prima di collegarlo alla fotocamera. Qualora si colleghi la fotocamera a un apparecchio incompatibile, potrebbe venire richiesto di formattare la scheda. Non formattare mai la scheda in risposta a questa richiesta, poiché in caso contrario tutti i



dati sulla scheda verrebbero eliminati. (exFAT è il file system utilizzato sulle schede di memoria SDXC.)

# Montaggio di un obiettivo

## 1 Rimuovere il sportellino del corpo dalla fotocamera e il copriobiettivo posteriore dal retro dell'obiettivo.

- Quando si desidera sostituire l'obiettivo, sostituirlo rapidamente allontanandosi da ubicazioni polverose, in modo da evitare che polvere o detriti penetrino all'interno della fotocamera.
- Durante la ripresa, rimuovere il copriobiettivo anteriore dalla parte anteriore dell'obiettivo.

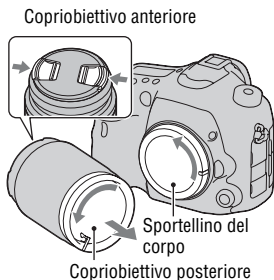

## 2 Montare l'obiettivo allineando i segni di riferimento color arancione (indici di montaggio) sull'obiettivo e sulla fotocamera.



## 3 Ruotare l'obiettivo in senso orario fino a farlo scattare nella posizione bloccata.

Assicurarsi di montare l'obiettivo tenendolo dritto.

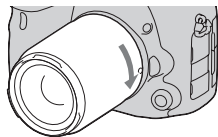

### Note

- Quando si monta un obiettivo, non premere il pulsante di sblocco dell'obiettivo.
- Non esercitare forza quando si monta un obiettivo.
- Gli obiettivi con montaggio E non sono compatibili con questa fotocamera.
- Quando è montato un obiettivo DT o [Cattura dim. APS-C.] è impostato su [Attiv.] nel menu  Impostazione, viene visualizzata un'immagine Live View nella visualizzazione a schermo pieno sullo schermo LCD, con l'angolo di campo del

formato APS-C. Anche l'immagine Live View nel mirino viene visualizzata nella sua interezza, ed è possibile controllare la composizione o l'effetto utilizzando l'intero schermo.

- Quando si desidera riprendere immagini in pieno formato, utilizzare un obiettivo progettato per una fotocamera in pieno formato.
- Quando si utilizza un obiettivo per il quale è fornito un attacco per treppiede, montare l'obiettivo sul treppiede utilizzando l'attacco per il treppiede in dotazione, come aiuto per bilanciare il peso dell'obiettivo.
- Quando si intende trasportare la fotocamera con un obiettivo montato, afferrare saldamente sia la fotocamera che l'obiettivo.
- Non afferrare la parte dell'obiettivo che fuoriesce per lo zoom o la regolazione della messa a fuoco.

## Per rimuovere l'obiettivo

**1 Premere completamente il pulsante di sblocco dell'obiettivo e ruotare l'obiettivo in senso antiorario fino a farlo arrestare.**

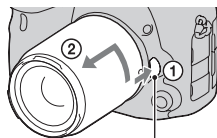

Pulsante di sblocco dell'obiettivo

**2 Montare i copriobiettivi sulle estremità anteriore e posteriore dell'obiettivo e il sportellino del corpo sulla fotocamera.**

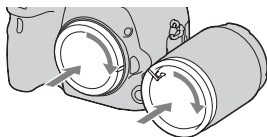

- Prima di montarli, rimuovere la polvere dai coperchi.

## Nota sulla sostituzione dell'obiettivo

Quando si sostituisce l'obiettivo, qualora della polvere o dei detriti penetrino nella fotocamera e aderiscano alla superficie del sensore dell'immagine (la parte che converte la luce in un segnale elettrico), potrebbero apparire come punti scuri sull'immagine, a seconda dell'ambiente di ripresa.

La fotocamera è dotata di una funzione antipolvere per evitare che la polvere si depositi sul sensore dell'immagine. Tuttavia, quando si desidera montare o rimuovere un obiettivo, sostituire rapidamente l'obiettivo tenendosi a distanza da ubicazioni polverose.

# Impostazione della data e dell'ora

Quando si accende la fotocamera per la prima volta, o dopo aver inizializzato le funzioni, viene visualizzata la schermata di impostazione della data/ora.

## 1 Impostare l'interruttore di accensione su ON per accendere la fotocamera.

Viene visualizzata la schermata utilizzata per impostare la data e l'ora.

- Per spegnere la fotocamera, impostarlo su OFF.

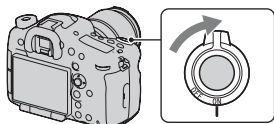

## 2 Verificare che [Immissione] sia selezionato sullo schermo LCD, quindi premere il selettore multiplo al centro.

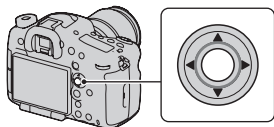

## 3 Selezionare il proprio fuso orario con ◀/▶ sul selettore multiplo, quindi premere quest'ultimo al centro.

#### 4 Selezionare ciascuna voce con ◀/▶ e impostare il valore numerico con ▲/▼.

[Ora legale:]: Attiva o disattiva l'impostazione dell'ora legale.

[Formato data:]: Seleziona il formato di visualizzazione della data.

- Mezzanotte viene indicata come 12:00 AM, e mezzogiorno come 12:00 PM.

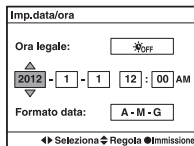
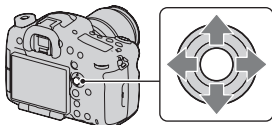

#### 5 Ripetere il punto 4 per impostare altre voci, quindi premere il selettore multiplo al centro.

#### 6 Verificare che [Immissione] sia selezionato, quindi premere il selettore multiplo al centro.

### Per annullare l'operazione di impostazione della data/ora

Premere il tasto MENU.

### Reimpostazione di data e ora

Quando si accende la fotocamera per la prima volta, viene visualizzata automaticamente la schermata di impostazione della data/ora.

Successivamente, è possibile impostare la data e l'ora dal menu.

Tasto MENU → **1** → [Imp.data/ora] o [Impostaz. fuso orario] (pagina 47)

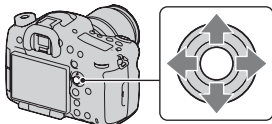

---

## Conservazione dell'impostazione della data e dell'ora

Questa fotocamera è dotata di una batteria ricaricabile interna per conservare la data, l'ora e altre impostazioni indipendentemente dallo stato di accensione o spegnimento della fotocamera, e indipendentemente dal fatto che la batteria principale sia installata o meno.

# Regolazione dall'angolazione dello schermo LCD

**Regolare lo schermo LCD su un'angolazione che ne faciliti la visibilità.**

- Appoggiare il dito sulla parte superiore sinistra dello schermo LCD e tirarlo verso di sé.
- Lo schermo LCD può essere inclinato di 140 gradi verso l'alto e di 180 gradi verso il basso.
- Lo schermo LCD può ruotare di 180 gradi in senso orario e di 90 gradi in senso antiorario.
- Quando lo schermo LCD non è in uso, si consiglia di chiuderlo con il lato dello schermo rivolto verso la fotocamera.

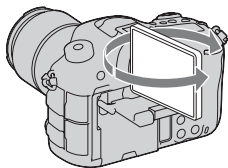
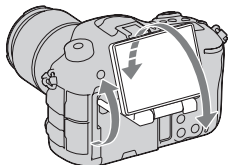
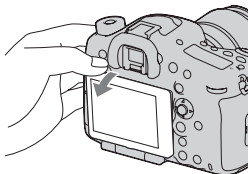

## Nota

- Quando lo schermo LCD è aperto, i sensori dell'oculare potrebbero non essere in grado di funzionare in situazioni che richiedano la ripresa da posizioni basse. Se si guarda nel mirino e il modo di visualizzazione non si commuta dal monitor al mirino automaticamente, premere il tasto FINDER/LCD.



# Ripresa di un'immagine nitida senza far vibrare la fotocamera

Il termine “vibrazione della fotocamera” si riferisce al movimento indesiderato della fotocamera che si verifica dopo aver premuto il pulsante di scatto, provocando un'immagine sfocata.

Per ridurre la vibrazione della fotocamera, attenersi alle istruzioni seguenti.

## Indicatore di avvertimento di vibrazione della fotocamera

In situazioni in cui la fotocamera potrebbe essere soggetta a vibrazioni della fotocamera, l'indicatore  (avvertimento di vibrazione della fotocamera) lampeggia. In questo caso, utilizzare un treppiede o il flash.

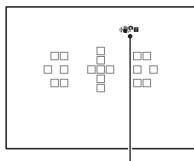

Indicatore  (avvertimento di vibrazione della fotocamera)

### Nota

- L'indicatore di avvertimento di vibrazione della fotocamera non viene visualizzato nelle situazioni seguenti:
  - Quando il modo di esposizione è impostato su M/S, oppure durante la registrazione di filmati.
  - Quando il modo di visualizzazione è impostato su [Nessuna info.], [Livello] o [Istogramma].

## Uso della funzione SteadyShot

Con questa fotocamera è disponibile la funzione SteadyShot per ridurre le vibrazioni della fotocamera. È possibile impostare la funzione SteadyShot separatamente per la ripresa di fermi immagine e per la registrazione di filmati.

Nelle impostazioni predefinite, la funzione SteadyShot è impostata su [Attiv.] per la ripresa di fermi immagine, e su [Disattiv.] per la registrazione di filmati.

## Tasto MENU → 3 o 1 → [SteadyShot] → Selezionare l'impostazione desiderata

- È anche possibile impostare la funzione SteadyShot da utilizzare per la ripresa di fermi immagine dalla schermata di Navigazione rapida (pagina 30).

### Note

- La funzione SteadyShot potrebbe non operare in modo ottimale quando la fotocamera è stata appena accesa, subito dopo averla puntata verso un soggetto, o quando il pulsante di scatto è stato premuto completamente senza fermarsi a metà.
- Quando si utilizza un treppiede, disattivare la funzione SteadyShot, poiché si potrebbe verificare un malfunzionamento della funzione SteadyShot.

## Come mantenere correttamente la fotocamera

### Stabilizzare la parte superiore del corpo e assumere una posizione che eviti il movimento della fotocamera.

In modo mirino



In modo mirino  
(posizione verticale)



Nel modo schermo LCD



#### Punto ①

Una mano mantiene l'impugnatura della fotocamera, mentre l'altra mano sostiene l'obiettivo.

#### Punto ②

Assumere una postura salda, con i piedi separati da una distanza pari a quella delle spalle.

#### Punto ③

Premere leggermente i gomiti contro il corpo.

Quando si desidera effettuare una ripresa in ginocchio, stabilizzare la parte superiore del corpo appoggiando il gomito sul ginocchio.

# Rimozione della Conchiglia oculare

Quando si intende montare il Mirino angolare FDA-A1AM (in vendita separatamente) sulla fotocamera, rimuovere la Conchiglia oculare.

**Far scorrere via con cautela la Conchiglia oculare spingendo su entrambi i lati della Conchiglia oculare.**

- Posizionare le dita sotto la Conchiglia oculare e farla scorrere verso l'alto.

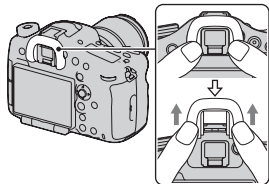

## Nota

- Quando un Mirino angolare FDA-A1AM (in vendita separatamente) è montato sulla fotocamera, commutare la visualizzazione tra il mirino e lo schermo LCD impostando [Impost. FINDER/LCD] nel  Menu personalizzato su [Manuale] e premendo il tasto FINDER/LCD. Si consiglia di impostare [Eye-Start AF] su [Disattiv.], poiché i sensori dell'oculare situati sotto il mirino potrebbero attivarsi.

# Ripresa di fermi immagine

Il “Modo Automatico” consente di riprendere facilmente qualsiasi soggetto in qualsiasi condizione, poiché la fotocamera esegue valutazioni appropriate alla situazione per regolare le impostazioni.

## 1 Impostare la manopola del modo su **AUTO** (Modo Automatico).

- Ruotare la manopola del modo mentre si preme il tasto di blocco della manopola del modo al centro di quest'ultima.

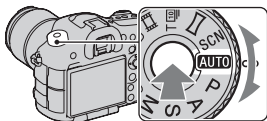

## 2 Mantenere la fotocamera, mentre si controlla la ripresa con il mirino.

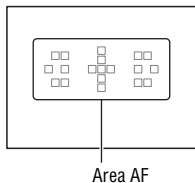

## 3 Quando si utilizza un obiettivo zoom, ruotare l'anello dello zoom, quindi stabilire l'inquadratura.

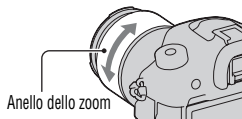

## 4 Premere a metà il pulsante di scatto per mettere a fuoco.

Quando la messa a fuoco è confermata, il simbolo ● o (●) (Indicatore di messa a fuoco) si illumina.

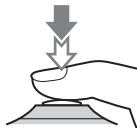

---

**5** Premere completamente il pulsante di scatto per riprendere.

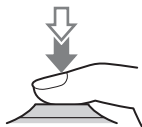

# Registrazione di filmati

## 1 Premere il tasto MOVIE per avviare la registrazione.

- È possibile avviare la registrazione di filmati da qualsiasi modo di esposizione.
- La fotocamera regola continuamente la messa a fuoco quando si utilizza la funzione [AF continuo] nel modo di messa a fuoco automatica.
- Il tempo di otturazione e il diaframma vengono regolati automaticamente. Se si desidera impostarli su valori particolari, effettuare le impostazioni dopo aver impostato la manopola del modo su  (Filmato) (pagina 75).

Tasto MOVIE

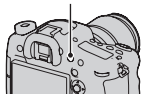

## 2 Premere di nuovo il tasto MOVIE per arrestare la registrazione.

### Note

- Il suono della fotocamera e dell'obiettivo in funzione potrebbe venire registrato durante la registrazione di un filmato. Utilizzando il multi-controller silenzioso, è possibile ridurre il suono prodotto dall'operazione di rotazione per le regolazioni che si desidera effettuare (pagina 33). È possibile disattivare la registrazione audio impostando [Registrazione audio] su [Disattiv.] (pagina 41).
- Il tempo di registrazione continua di un filmato potrebbe essere inferiore, a seconda della temperatura ambiente o dello stato della fotocamera. Vedere "Note sulla registrazione continua di filmati".
- Quando viene visualizzata l'icona , la temperatura della fotocamera è troppo elevata. Spegnerla e attendere che la sua temperatura si riduca notevolmente.

# Riproduzione delle immagini

1 Premere il tasto .

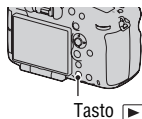

2 Selezionare un'immagine con  sul selettore multiplo.

- Per riprodurre filmati, premere il selettore multiplo al centro.

Durante la riproduzione di filmati	Funzionamento con il selettore multiplo/ con la manopola di controllo posteriore/ con il tasto DISP
Per mettere in pausa/riprendere	●
Per avanzare velocemente	▶
Per tornare indietro velocemente	◀
Per il rallentatore in avanti	Ruotare la manopola di controllo posteriore verso destra durante la pausa.
Per il rallentatore all'indietro	Ruotare la manopola di controllo posteriore verso sinistra durante la pausa. • Il filmato viene riprodotto un fotogramma alla volta.
Per regolare il volume dell'audio	▼ → ▲/▼
Per visualizzare le informazioni	Tasto DISP (Visualizzazione)

## Nota

- Potrebbe non essere possibile riprodurre su questa fotocamera i filmati registrati con altri apparecchi.

## Commutazione tra fermi immagine e filmati

Per riprodurre fermi immagine, impostare [Sel.fermo imm./fil.] su [Visione cart. (Fermo imm.)], e per riprodurre filmati, impostare [Sel.fermo imm./fil.] su [Visione cartella (MP4)] o [Visione AVCHD] a seconda del formato file.

**Tasto MENU →  1 → [Sel.fermo imm./fil.] → Selezionare il modo desiderato**



# Cancellazione delle immagini

Prima di cancellare l'immagine, assicurarsi di effettuarne una copia, oppure decidere se non si desidera più conservare l'immagine o meno. Effettuare una copia di qualsiasi immagine che si desideri conservare, prima di cancellarla dalla fotocamera

---

**1** Visualizzare l'immagine che si desidera cancellare, quindi premere il tasto .

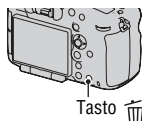

---

**2** Selezionare [Canc.] con **▲** sul selettore multiplo, quindi premere quest'ultimo al centro.

---

## Nota

- Le immagini protette non possono essere cancellate.

# Selezione di un modo di ripresa

Ruotare la manopola del modo mentre si preme il tasto di blocco della manopola del modo al centro di quest'ultima.

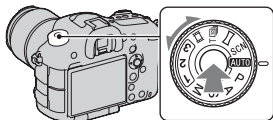

La fotocamera offre i seguenti modi di ripresa:

<b>AUTO</b> (Modo Automatico)	Consente di riprendere facilmente qualsiasi soggetto in qualsiasi condizione, poiché la fotocamera esegue valutazioni appropriate alla situazione per regolare le impostazioni.
<b>P</b> (Programmata auto.)	Consente di riprendere con l'esposizione regolata automaticamente (sia per il tempo di otturazione che per il diaframma). È possibile regolare manualmente le altre impostazioni.
<b>A</b> (Priorità diaframma)	Consente di riprendere dopo aver regolato il valore del diaframma manualmente utilizzando la manopola di controllo anteriore o posteriore.
<b>S</b> (Priorità tempi)	Consente di riprendere dopo aver regolato il tempo di otturazione manualmente utilizzando la manopola di controllo anteriore o posteriore.
<b>M</b> (Esposiz. manuale)	Consente di riprendere dopo aver regolato l'esposizione manualmente (sia il tempo di otturazione che il valore del diaframma) utilizzando la manopola di controllo anteriore o posteriore.
<b>1/2/3</b>	Richiama nel menu di ripresa  Fermo immagine l'impostazione preregistrata in [Memoria].
<b>SCN</b> (Selezione scena)	Consente di riprendere facilmente qualsiasi soggetto in qualsiasi condizione, poiché la fotocamera effettua automaticamente le impostazioni appropriate.
 (Panoramica ad arco)	Consente di riprendere immagini panoramiche combinando più immagini.
<b>T</b>  (AE prior. avan. cont. tele-zoom)	Consente la ripresa continua finché si tiene premuto a fondo il pulsante di scatto. La fotocamera registra le immagini continuamente a una velocità massima di circa 10 o 8 immagini al secondo.











 <b>(Filmato)</b>	Consente di riprendere filmati regolando l'esposizione manualmente (sia il tempo di otturazione che il valore del diaframma).
--	---

- Premere il tasto Fn quando si desidera cambiare la funzione del modo selezionato (pagine 30, 34).

# Funzioni disponibili per ciascun modo di ripresa

Le funzioni utilizzabili dipendono dal modo di ripresa selezionato. Nella tabella seguente, ✓ indica la funzione disponibile. – indica la funzione non disponibile.

Le funzioni che non è possibile utilizzare vengono visualizzate in grigio sullo schermo.

Modo ripresa	Comp.esposiz. (29)	Autoscatto (36)	Scatto Multiplo (36)	Rilevamento visi (36)	Otturatore sorriso (36)	Inquadr. auto. ritratti (36)
i📷 / i📷+ (74)	–	✓	✓	✓	✓	✓
SCN (74)		–	✓	–	✓	✓
		–	✓	✓	✓	–
		–	✓	–	✓	✓
		–	✓	–	✓	✓
		–	✓	–	✓	✓
		–	✓	–	✓	✓
		–	–	–	✓	–
		–	✓	–	✓	✓
 (74)	✓	–	–	–	–	–
T📷 / T📷 (74)	✓	–	–	–	–	–
P (74)	✓	✓	✓	✓	✓	✓
A (74)	✓	✓	✓	✓	✓	✓
S (74)	✓	✓	✓	✓	✓	✓
M (74)	–*	✓	✓	✓	✓	✓
 (70, 75)	✓*	✓	✓	✓	–	–

\* Quando il modo di esposizione è impostato su M, è possibile compensare l'esposizione solo quando la sensibilità ISO è impostata su [AUTO].

# Uso meditato delle varie funzioni della fotocamera

Le presenti “Istruzioni per l’uso” principalmente forniscono la preparazione della fotocamera prima di utilizzarla, nonché informazioni sull’elenco delle funzioni. Per i dettagli delle funzioni, consultare la “Guida all’uso  $\alpha$ ” sul CD-ROM.

Questo capitolo presenta alcune funzioni descritte nella “Guida all’uso  $\alpha$ ”.

## AF continuo con ausilio di mappa di profondità

Oltre alla funzione AF continuo, vengono visualizzate delle aree di assistenza per aiutare l’utente a mettere a fuoco continuamente i soggetti.

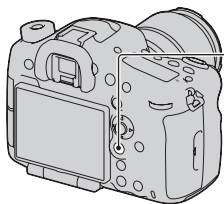

- ① Impostare [Modo di messa a fuoco] su [AF continuo con ausilio mappa profon.] con il tasto Fn.

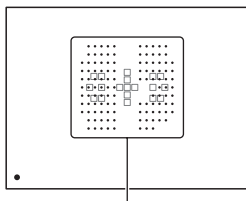

Area di assistenza

Dopo che la fotocamera mette a fuoco il soggetto utilizzando le 19 aree AF, la fotocamera continua a mettere a fuoco il soggetto.

Un’area di assistenza viene visualizzata solo quando è montato un obiettivo compatibile sulla fotocamera.

Per i dettagli sugli obiettivi compatibili, visitare il sito web Sony della propria area geografica, oppure consultare il proprio rivenditore Sony o un centro di assistenza autorizzato Sony locale.

## Controllo gamma AF

È possibile limitare la gamma della messa a fuoco automatica. Questa funzione consente alla fotocamera di mettere a fuoco un soggetto senza interferenze provenienti da oggetti sullo sfondo e in primo piano.

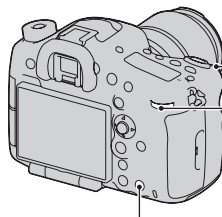

- ② Impostare la distanza massima di ripresa con la manopola di controllo anteriore e impostare la distanza minima di ripresa con la manopola di controllo posteriore.



- ① Premere il tasto AF RANGE in modo da visualizzare la schermata AF RANGE.  
 ③ Premere di nuovo il tasto AF RANGE per bloccare la distanza.

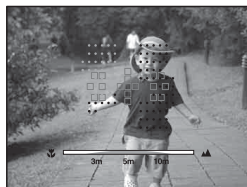

L'area AF e l'area di assistenza che si sovrappongono con il soggetto situato all'interno della gamma AF impostata diventano gialle. Un'area di assistenza viene visualizzata solo quando è montato un obiettivo compatibile sulla fotocamera.

## Registrazione di filmati con un approccio positivo all'audio

Oltre alle impostazioni per i filmati con qualità Full HD, è possibile impostare le voci seguenti: [Livello registr. audio], [Vis. Livello audio] e [Timing uscita audio].

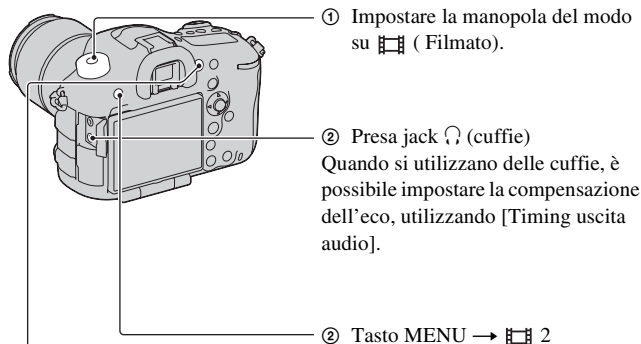

- ③ Premere il tasto MOVIE per avviare o arrestare la registrazione.

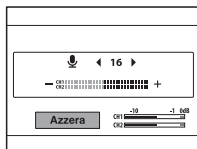

[Livello registr. audio]  
È possibile regolare il livello di registrazione audio monitorando l'indicatore di livello.

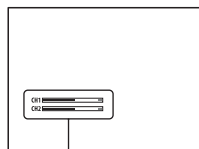



[Vis. Livello audio]  
È possibile visualizzare il livello audio sullo schermo e riprendere l'immagine.

## Sensibilità ISO/Riduzione disturbi su più fotogrammi

È possibile impostare la sensibilità ISO su AUTO, oppure regolarla su un valore compreso tra ISO 50 e ISO 25600.

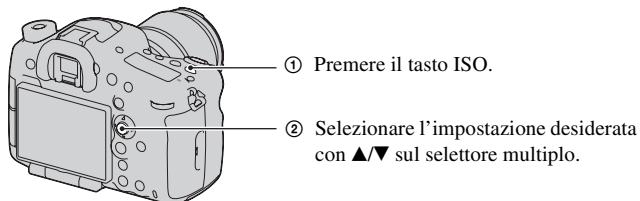
Quando si seleziona [AUTO], è possibile regolare la gamma dell'impostazione AUTO che viene impostata automaticamente con [ISO AUTO massimo] o [ISO AUTO minimo].



Quando si seleziona  (Riduz. distur. su più fotogr.), è possibile selezionare valori ISO più alti della sensibilità ISO massima.

La fotocamera riprende automaticamente più immagini continue, le combina, riduce i disturbi e registra 1 sola immagine. L'immagine registrata si compone di un'immagine combinata da quelle che sono state riprese.



## Stile personale

È possibile selezionare lo stile da utilizzare per eseguire l'elaborazione delle immagini tra 13 stili, ed è anche possibile regolare il contrasto, la saturazione e la nitidezza per ciascuno stile personale.

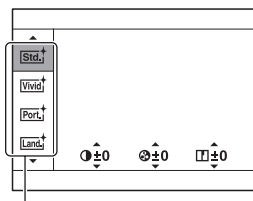
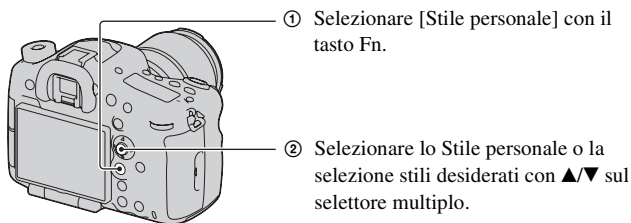

Voce dello Stile personale (13 tipi)

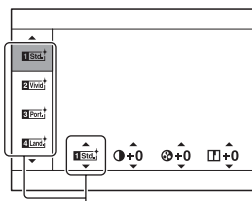

Selezione stili

È possibile mettere a punto l'impostazione dall'impostazione originale e salvare l'impostazione regolata.

## Crepuscolo senza treppiede

È possibile riprendere scene notturne con meno disturbi e sfocature, senza utilizzare un treppiede. Viene scattata una raffica di foto, e viene applicata l'elaborazione delle immagini per ridurre la sfocatura del soggetto, le vibrazioni della fotocamera e i disturbi.

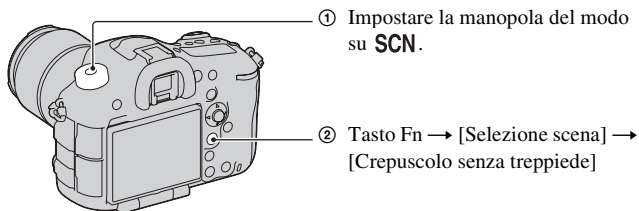

## DRO/HDR auto

Utilizzando la funzione DRO/HDR auto, è possibile catturare svariate gradazioni del contrasto delle immagini.

**DRO:** dividendo l'immagine in piccole aree, la fotocamera analizza il contrasto di luce e ombra tra il soggetto e lo sfondo, producendo un'immagine con una luminosità e una gradazione ottimali.

**HDR auto:** riprende 3 immagini con esposizioni diverse, quindi sovrappone l'immagine esposta correttamente, le aree chiare di un'immagine sottoesposta e le aree scure di un'immagine sovraesposta per creare un'immagine dalle ricche gradazioni.

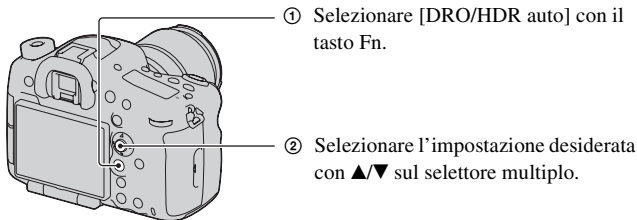

## Funzioni di riproduzione

Le funzioni comode per la riproduzione sono le seguenti:

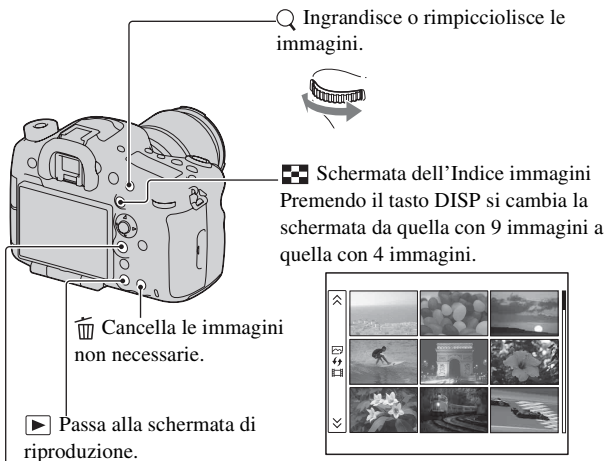

🔄 **Ruota l'immagine in senso antiorario.**

Premendo al centro il selettore multiplo si ruota l'immagine in senso antiorario.

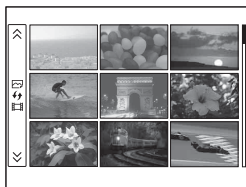

# Uso del software

Le applicazioni seguenti sono contenute sul CD-ROM (in dotazione) per consentire un uso più versatile delle immagini riprese con la fotocamera.

- “Image Data Converter”
- “PlayMemories Home”
- “Remote Camera Control”

Per note dettagliate sull’installazione, vedere anche alle pagine 89, 90.

## Uso di “Image Data Converter”

Con “Image Data Converter” è possibile effettuare operazioni quali quelle seguenti:

- Aprire e modificare le immagini registrate in formato RAW con varie correzioni, quali la curva dei toni e la nitidezza.
- Regolare le immagini con bilanciamento del bianco, esposizione e stile personale, e così via.
- Salvare le immagini visualizzate e modificate su un computer. È possibile salvare l’immagine in formato RAW o salvarla in un formato file generico.
- Visualizzare e confrontare immagini RAW/JPEG registrate con la presente fotocamera.
- Valutare le immagini su una scala di 5 valori.
- Impostare etichette colorate.

Per utilizzare “Image Data Converter”, consultare la Guida.

Fare clic su [start] → [Tutti i programmi] → [Image Data Converter] → [Guida] → [Image Data Converter Ver.4].

Pagina del supporto di “Image Data Converter” (solo in lingua inglese)  
<http://www.sony.co.jp/ids-se/>

## Uso di “PlayMemories Home”

Con “PlayMemories Home” è possibile effettuare operazioni quali quelle seguenti:

- Impostare immagini riprese con la fotocamera e visualizzarle sul computer.

- Organizzare le immagini sul computer in un calendario in base alla data di ripresa per visualizzarle.
- Ritoccare (riduzione del fenomeno degli “occhi rossi”, e così via), stampare e inviare fermi immagine come allegati e-mail, nonché cambiare la data di ripresa.
- Modificare le immagini sul computer, ad esempio rifilandole e ridimensionandole.
- Stampare o salvare fermi immagine con la data.
- Creare dischi Blu-ray o DVD da filmati AVCHD importati su un computer. (È richiesta una connessione a internet quando si crea un disco Blu-ray/DVD per la prima volta.)

### Note

- “PlayMemories Home” non è compatibile con i computer Mac. Quando le immagini vengono riprodotte su un computer Mac, usare il software appropriato fornito con il computer Mac.
- I filmati registrati con l'impostazione [60p 28M(PS)]/[50p 28M(PS)], [60i 24M(FX)]/[50i 24M(FX)] o [24p 24M(FX)]/[25p 24M(FX)] in [Impostazione registraz.] vengono convertiti da “PlayMemories Home” per creare un disco di registrazione AVCHD. Questa conversione può richiedere molto tempo. Inoltre, non è possibile creare un disco con la qualità di immagine originale. Se si desidera conservare la qualità di immagine originale, è necessario memorizzare i filmati su un disco Blu-ray.

Per utilizzare “PlayMemories Home”, consultare la “Guida d'aiuto PlayMemories Home”.

Fare doppio clic sul collegamento a  (Guida d'aiuto PlayMemories Home) sul desktop. Oppure, fare clic su [start] → [Tutti i programmi] → [PlayMemories Home] → [Guida d'aiuto PlayMemories Home].

Pagina del supporto di “PlayMemories Home” (solo in lingua inglese)  
<http://www.sony.co.jp/pmh-se/>

## Uso di “Remote Camera Control”

Collegare la fotocamera al computer. Con “Remote Camera Control” è possibile:

- Configurare la fotocamera o registrare un'immagine dal computer.

- Registrare un'immagine direttamente sul computer.
- Eseguire una ripresa temporizzata a intervalli.

Configurare le impostazioni seguenti prima dell'uso: Tasto MENU →   
3 → [Collegam.USB] → [Contr. remoto da PC]

Per utilizzare "Remote Camera Control", consultare la Guida.

Fare clic su [start] → [Tutti i programmi] → [Remote Camera Control] → [Guida] → [Remote Camera Control Ver.3].

#### Nota

- Nella ripresa temporizzata a intervalli, il modo di avanzamento è impostato su [Scatto Singolo]. Qualora la messa a fuoco non venga stabilita, l'otturatore non viene fatto scattare (tranne quando è selezionata la messa a fuoco manuale o quando [Imp.priorità] nel menu  per la ripresa di fermi immagine è impostato su [Scatto]).

## Ambiente informatico consigliato (Windows)

L'ambiente informatico seguente è consigliato quando si intende utilizzare il software in dotazione e importare immagini attraverso un collegamento USB.

<b>SO (preinstallato)</b>	Microsoft Windows XP* SP3/Windows Vista** SP2/ Windows 7 SP1
<b>"PlayMemories Home"</b>	<b>CPU:</b> Intel Pentium III a 800 MHz o superiore (Per la riproduzione/modifica di filmati ad alta definizione: Intel Core Duo a 1,66 GHz o superiore/Intel Core 2 Duo a 1,66 GHz o superiore, Intel Core 2 Duo a 2,26 GHz o superiore (AVC HD (FX/FH)), Intel Core 2 Duo a 2,40 GHz o superiore (AVC HD (PS))) <b>Memoria:</b> per Windows XP almeno 512 MB (consigliato almeno 1 GB), per Windows Vista/Windows 7 almeno 1 GB <b>Disco fisso:</b> Spazio su disco richiesto per l'installazione: circa 500 MB <b>Schermo:</b> Risoluzione dello schermo: minimo 1024 × 768 punti
<b>"Image Data Converter Ver.4"/ "Remote Camera Control Ver.3"</b>	<b>CPU/Memoria:</b> Pentium 4 o superiore/minimo 1 GB <b>Schermo:</b> minimo 1024 × 768 punti

- \* Le versioni a 64 bit e Starter (Edition) non sono supportate. La Windows Image Mastering API (IMAPI) Ver.2.0 o successiva è richiesta per utilizzare la funzione di creazione di dischi.
- \*\* La Starter (Edition) non è supportata.

## Ambiente informatico consigliato (Mac)

L'ambiente informatico seguente è consigliato quando si intende utilizzare il software in dotazione e importare immagini attraverso un collegamento USB.

<b>SO (preinstallato)</b>	<b>Collegamento USB:</b> Mac OS X v10.3 – v10.8 <b>“Image Data Converter Ver.4” “Remote Camera Control Ver.3”:</b> Mac OS X v10.5 – v10.8
<b>“Image Data Converter Ver.4”/ “Remote Camera Control Ver.3”</b>	<b>CPU:</b> Intel Core Solo/Core Duo/Core 2 Duo o superiore <b>Memoria:</b> consigliato almeno 1 GB. <b>Schermo:</b> minimo 1024 × 768 punti

### Note

- Il funzionamento non è garantito in un ambiente basato sull'aggiornamento dei sistemi operativi descritti sopra o in un ambiente ad avvio multiplo.
- Se si collegano contemporaneamente 2 o più apparecchi USB a un singolo computer, alcuni apparecchi, inclusa la fotocamera, potrebbero non funzionare, a seconda dei tipi di apparecchi USB utilizzati.
- Se si collega la fotocamera utilizzando un'interfaccia USB compatibile con lo standard Hi-Speed USB (compatibile USB 2.0) viene consentito il trasferimento avanzato (trasferimento ad alta velocità) poiché questa fotocamera è compatibile con lo standard Hi-Speed USB (compatibile USB 2.0).
- Quando il computer riprende il funzionamento dal modo di sospensione o di inattività, la comunicazione tra la fotocamera e il computer potrebbe non ristabilirsi contemporaneamente.



## Installazione del software (Windows)

Accedere come Amministratore.

### 1 Accendere il computer e inserire il CD-ROM (in dotazione) nell'unità CD-ROM.

Viene visualizzata la schermata del menu di installazione.

- Qualora non venga visualizzata, fare doppio clic su [Computer] (per Windows XP: [Risorse del computer]) →  (PMHOME) → [Install.exe].
- Qualora venga visualizzata la schermata AutoPlay, selezionare “Esecuzione di Install.exe” e seguire le istruzioni che vengono visualizzate sullo schermo per procedere con l’installazione.

### 2 Fare clic su [Installa].

Assicurarsi che sia “Image Data Converter” che “PlayMemories Home” siano selezionati e seguire le istruzioni sullo schermo.

- Collegare la fotocamera al computer seguendo le istruzioni sullo schermo.
- Quando viene visualizzato il messaggio di conferma per il riavvio, riavviare il computer seguendo le istruzioni nella schermata.
- Potrebbero venire installate le librerie DirectX, a seconda dell’ambiente di sistema del computer.

### 3 Rimuovere il CD-ROM al termine dell’installazione.

Il software seguente è installato e le icone dei collegamenti vengono visualizzate sul desktop.

“Image Data Converter”

“Remote Camera Control”

“PlayMemories Home”

“Guida d'aiuto PlayMemories Home”

#### Nota

- Se sul computer è già installato il software “PMB” (Picture Motion Browser) fornito con una fotocamera acquistata prima del 2011, “PMB” viene sovrascritto da “PlayMemories Home”, e alcune funzioni di “PMB” potrebbero non essere più disponibili.

---

## Installazione del software (Mac)

Accedere come Amministratore.

---

**1 Accendere il Mac e inserire il CD-ROM (in dotazione) nell'unità CD-ROM.**

---

**2 Fare doppio clic sull'icona del CD-ROM.**

---

**3 Copiare i file [IDC\_INST.pkg] e [RCC\_INST.pkg] contenuti nella cartella [MAC] sull'icona del disco fisso.**

---

**4 Fare doppio clic sui file [IDC\_INST.pkg] e [RCC\_INST.pkg] nella cartella in cui sono stati copiati.**

Seguire le istruzioni sullo schermo per completare l'installazione.

---

# Ulteriori informazioni sulla fotocamera (Guida all'uso $\alpha$ )

La “Guida all'uso  $\alpha$ ”, che illustra in dettaglio come utilizzare la fotocamera, è inclusa nel CD-ROM (in dotazione). Consultarla per istruzioni approfondite sulle numerose funzioni della fotocamera.

## Per gli utenti Windows

- 1** Accendere il computer e inserire il CD-ROM (in dotazione) nell'unità CD-ROM.
- 2** Fare clic su [Guida all'uso].
- 3** Fare clic su [Installa].
- 4** Avviare “Guida all'uso  $\alpha$ ” dal collegamento sul desktop.

## Per gli utenti Mac

- 1** Accendere il computer e inserire il CD-ROM (in dotazione) nell'unità CD-ROM.
- 2** Selezionare la cartella [Handbook] e copiare “Handbook.pdf” memorizzato nella cartella [IT] sul computer.
- 3** Al termine della copia, fare doppio clic su “Handbook.pdf”.

# Controllo del numero di immagini registrabili/tempo di registrazione

Dopo aver inserito una scheda di memoria nella fotocamera e aver impostato l'interruttore di accensione su ON, il numero di immagini che possono essere registrate (nel caso in cui si continui a riprendere utilizzando le impostazioni attuali) viene visualizzato sullo schermo.

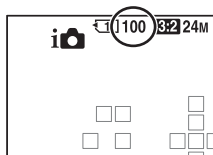

## Note

- Quando “0” (il numero di immagini registrabili) lampeggia in giallo, la scheda di memoria è piena. Sostituire la scheda di memoria con un'altra o cancellare le immagini nella scheda di memoria correntemente utilizzata (pagine 45, 73).
- Quando “NO CARD” (il numero di immagini registrabili) lampeggia in giallo, non è stata inserita una scheda di memoria. Inserire una scheda di memoria.

## Il numero di immagini che è possibile registrare su una scheda di memoria

La tabella mostra il numero approssimativo di immagini che è possibile registrare su una scheda di memoria formattata con questa fotocamera. I valori vengono definiti utilizzando schede di memoria standard Sony per eseguire le prove. I valori potrebbero variare a seconda delle condizioni di ripresa e del tipo di scheda di memoria utilizzata.

**Dimens. immagine: L 24M**

**Rapp. aspetto: 3:2\***

**Una scheda di memoria formattata con la fotocamera (Unità: Immagini)**

Capacità Dimensione	2 GB	4 GB	8 GB	16 GB	32 GB	64 GB
Standard	280	560	1100	2250	4600	9200
Fine	195	395	800	1600	3200	6400
RAW & JPEG	54	105	215	435	870	1750
RAW	74	145	295	600	1200	2400

\* Quando [Rapp.aspetto] è impostato su [16:9], è possibile registrare un numero di immagini più elevato rispetto ai numeri indicati nella tabella precedente (tranne quando è selezionato [RAW]).

## Il numero di immagini che possono essere registrate quando si utilizza la batteria

Il numero approssimativo di immagini che possono essere registrate è il seguente quando si utilizza la fotocamera con la batteria (in dotazione) alla massima capacità.

Tenere presente che i numeri reali possono essere inferiori rispetto a quelli indicati a seconda delle condizioni d'uso.

	SLT-A99	SLT-A99V
<b>Modo Monitor LCD</b>	Circa 500 immagini	Circa 500 immagini
<b>Modo Mirino</b>	Circa 410 immagini	Circa 410 immagini

- Il numero viene calcolato con una batteria alla massima capacità e nella situazione seguente:
  - A una temperatura ambiente di 25 °C.
  - Utilizzando una batteria che sia stata caricata per un'ora dopo che l'indicatore luminoso CHARGE si è spento.
  - Uso di "Memory Stick PRO Duo" Sony (in vendita separatamente).
  - Una "Memory Stick PRO Duo" è inserita nell'alloggiamento SLOT1 per schede di memoria, e non è presente alcuna scheda di memoria nell'alloggiamento SLOT2 per schede di memoria
  - [Qualità] è impostato su [Fine].
  - [Modo di messa a fuoco] è impostato su [AF automatico].
  - Si riprende una volta ogni 30 secondi.
  - La fotocamera viene accesa e spenta una volta su 10.
  - [GPS attivato/disattiv.] è impostato su [Disattiv.] (solo per il modello SLT-A99V).
- Il metodo di misurazione si basa sullo standard CIPA. (CIPA: Camera & Imaging Products Association)

## Tempo di registrazione disponibile per un filmato

La tabella seguente mostra i tempi totali di registrazione approssimativi, utilizzando una scheda di memoria formattata con questa fotocamera.

### Una scheda di memoria formattata con la fotocamera (h (ore), m (minuti))

Impos- tazione registraz.	Capacità					
	2 GB	4 GB	8 GB	16 GB	32 GB	64 GB
60i 24M(FX)/50i 24M(FX)	10 m	20 m	40 m	1 h 30 m	3 h	6 h
60i 17M(FH)/50i 17M(FH)	10 m	30 m	1 h	2 h	4 h 5 m	8 h 15 m
60p 28M(PS)/50p 28M(PS)	9 m	15 m	35 m	1 h 15 m	2 h 30 m	5 h 5 m
24p 24M(FX)/25p 24M(FX)	10 m	20 m	40 m	1 h 30 m	3 h	6 h
24p 17M(FH)/25p 17M(FH)	10 m	30 m	1 h	2 h	4 h 5 m	8 h 15 m
1440×1080 12M	20 m	40 m	1 h 20 m	2 h 45 m	5 h 30 m	11 h 5 m
VGA 3M	1 h 10 m	2 h 25 m	4 h 55 m	10 h	20 h 5 m	40 h 15 m

#### Note

- Il tempo registrabile per i filmati varia in quanto la fotocamera utilizza il sistema VBR (Variable Bit Rate, velocità in bit variabile), che regola automaticamente la qualità delle immagini a seconda della scena ripresa. Quando si registra un soggetto in rapido movimento l'immagine è più nitida, ma il tempo di registrazione si riduce, poiché la registrazione richiede una grande quantità di memoria. Il tempo di registrazione varia anche a seconda della condizione di ripresa o del soggetto, o dell'impostazione della qualità/dimensione dell'immagine.
- I valori indicati non indicano il tempo di registrazione continua.
- Il tempo di registrazione potrebbe dipendere dalle condizioni di ripresa e dalla scheda di memoria utilizzata.
- Quando viene indicato , arrestare la registrazione del filmato. La temperatura interna della fotocamera è aumentata a un livello inaccettabile.
- Per i dettagli sulla riproduzione dei filmati, vedere a pagina 71.

## Note sulla registrazione continua di filmati

- L'esecuzione della registrazione di filmati in alta qualità o la ripresa continua utilizzando il sensore di immagini richiedono un'enorme potenza di calcolo. Pertanto, se si riprende continuamente, la temperatura all'interno della fotocamera aumenta, specialmente quella del sensore dell'immagine. In questi casi la fotocamera si spegne automaticamente, poiché temperature più elevate influenzano la qualità delle immagini o sovraccaricano il meccanismo interno della fotocamera.
- La durata di tempo disponibile per la registrazione di filmati è la seguente, quando la fotocamera avvia la registrazione dopo essere stata spenta per qualche minuto (i valori seguenti indicano il tempo continuo dal momento in cui la fotocamera avvia la registrazione fino a quando l'arresta).

Temperatura ambiente	Tempo di registrazione continua di filmati
20 °C	Circa 29 minuti
30 °C	Circa 29 minuti
40 °C	Circa 29 minuti

- La durata di tempo disponibile per la registrazione di filmati varia insieme alla temperatura o alla condizione della fotocamera prima di avviare la registrazione. Qualora si ricomponga l'inquadratura o si riprendano immagini frequentemente dopo aver acceso la fotocamera, la temperatura all'interno di quest'ultima aumenta, e il tempo di registrazione disponibile si riduce rispetto ai valori indicati nella tabella precedente.
- Qualora la fotocamera arresti la registrazione a causa della temperatura, lasciarla spenta per svariati minuti. Avviare la registrazione dopo che la temperatura all'interno della fotocamera è scesa del tutto.
- Se si osservano le indicazioni seguenti, il tempo di registrazione sarà più lungo.
  - Tenere la fotocamera riparata dalla luce solare diretta.
  - Spegnerla la fotocamera quando non è in uso.
- La dimensione massima di un file di un filmato è di circa 2 GB. Quando la dimensione del file è di circa 2 GB, la registrazione si arresta automaticamente quando [Formato file] è impostato su [MP4]; quando [Formato file] è impostato su [AVCHD], viene creato automaticamente il file di un nuovo filmato.
- Il tempo massimo di registrazione continua è di 29 minuti.

# Dati tecnici

## Fotocamera

### [Sistema]

Tipo di fotocamera	Fotocamera digitale con obiettivo intercambiabile
Obiettivo	Obiettivo con montaggio A* * Quando è montato un obiettivo DT, viene selezionato automaticamente il formato APS-C.

### [Sensore dell'immagine]

Formato dell'immagine	Sensore di immagine CMOS 35 mm a pieno formato (35,8 mm×23,9 mm)
Numero complessivo di pixel del sensore dell'immagine	Circa 24 700 000 pixel
Numero effettivo di pixel della fotocamera	Circa 24 300 000 pixel

### [SteadyShot]

Per i fermi immagine	Sistema: Sensore dell'immagine con meccanismo decentrabile Effetto: Approssimativamente da 2,5 EV a 4,5 EV nel tempo di otturazione (a seconda delle condizioni di ripresa e dell'obiettivo montato)
Per i filmati	Sistema: Elettronico

### [Antipolvere]

Sistema	Rivestimento antistatico sul filtro passa basso e sul meccanismo decentrabile del sensore dell'immagine
---------	---

### [Sistema di messa a fuoco automatica]

Sistema	Sistema a rilevamento di fase TTL, a 19 punti (tipo a croce a 11 punti) e 102 punti di assistenza* * È possibile utilizzare la funzione di AF assistita solo con obiettivi compatibili.
Gamma di sensibilità	Da -1 EV a 18 EV (a una sensibilità equivalente a ISO 100)
Illuminatore AF	Da 1 m a 7 m circa

### [Mirino elettronico]

Tipo	Mirino elettronico
------	--------------------



Dimensione dello schermo	1,3 cm (tipo da 0,5)
Numero complessivo di punti	2 359 296 punti
Campo visivo	100%
Ingrandimento	0,71 × con obiettivo da 50 mm a infinito, -1 m <sup>-1</sup> (diottria)
Distanza dagli occhi	Circa 27 mm dall'oculare, 22 mm dal riquadro dell'oculare a -1 m <sup>-1</sup>
Regolazione diottrica	Da -4,0 m <sup>-1</sup> a +3,0 m <sup>-1</sup> (diottria)

### [Monitor LCD]

Pannello LCD	Tipo TFT da 7,5 cm (tipo 3,0)
Numero complessivo di punti	1 228 800 punti

### [Controllo dell'esposizione]



Cellula di misurazione	Sensore CMOS "Exmor"
Metodo di misurazione	Misurazione valutativa a 1 200 zone
Gamma di misurazione	-2 EV a +17 EV (a una sensibilità equivalente a ISO 100 con obiettivo F1,4)
Sensibilità ISO (indice di esposizione consigliato)	Fermi immagine: AUTO, da ISO 50 a 25 600 (per incrementi di 1/3 EV) Filmati: AUTO, da ISO 100 a 6 400 (per incrementi di 1/3 EV) Riduzione dei disturbi su più fotogrammi: AUTO/ISO da 100 a 51 200
Compensazione dell'esposizione	±5,0 EV (in incrementi commutabili tra 1/3 e 1/2 di EV)

### [Otturatore]

Tipo	Controllato elettronicamente, a spostamento trasversale verticale, tipo a piano focale
Gamma dei tempi	Fermi immagine: Da 1/8 000 di secondo a 30 secondi, BULB Filmati: Da 1/8 000 di secondo a 1/4 di secondo (incrementi di 1/3) Apparecchio compatibile con il formato 1080 60i Fino a 1/60 in modo AUTO (fino a 1/30 in modo Otturatore lento autom.) Apparecchio compatibile con il formato 1080 50i Fino a 1/50 in modo AUTO (fino a 1/25 in modo Otturatore lento autom.)

Tempo di sincronizzazione del flash  
1/250 di secondo

### [Ripresa continua]

Velocità di ripresa continua AE prior. avan.cont. tele-zoom: massimo 10 immagini al secondo circa/ Hi: massimo 6 immagini al secondo circa/ Lo: massimo 2,5 immagini al secondo circa

- La velocità della ripresa continua è stimata utilizzando i nostri criteri. La velocità della ripresa continua è più bassa, a seconda delle condizioni di ripresa.

Numero massimo di scatti continui (quando si utilizza una “Memory Stick PRO-HG Duo”)

Nel modo AE prior. avan.cont. tele-zoom (massimo 10 immagini al secondo circa)

Extra fine: 18 immagini/Fine: 22 immagini/Standard: 24 immagini

In Ripresa continua  Hi

Extra fine: 14 immagini/Fine: 18 immagini/Standard: 20 immagini/RAW & JPEG: 11 immagini/

RAW: 13 immagini

- I numeri variano a seconda del tipo di soggetto o della scheda di memoria. I numeri vengono calcolati quando la sensibilità ISO è impostata su un valore di ISO 320 o inferiore, oppure quando [ISO alta NR] è impostato su [Disattiv.].

### [Riproduzione con ingrandimento dell'immagine]

Gamma di ingrandimento Dimensione immagine: L: Da  $\times 1,0$  a  $\times 16,7$  circa/  
M: Da  $\times 1,0$  a  $\times 11,8$  circa/S: Da  $\times 1,0$  a  $\times 8,3$  circa

### [Formato di registrazione]

Formato file Compatibile JPEG (DCF Ver. 2.0, Exif Ver. 2.3, MPF Baseline), RAW (formato Sony ARW 2.3)

Filmato (formato AVCHD) Compatibile AVCHD Ver. 2.0  
Video: MPEG-4 AVC/H.264  
Audio: Dolby Digital 2ch, dotata di Dolby Digital Stereo Creator

- Prodotto su licenza dei Dolby Laboratories.

Filmato (formato MP4) Video: MPEG-4 AVC/H.264  
Audio: MPEG-4 AAC-LC 2ch



### [Supporto di registrazione]

“Memory Stick PRO Duo”, scheda SD

**[Alloggiamenti (slot)]**

SLOT1	Alloggiamento multiplo per “Memory Stick PRO Duo” o schede SD (con interfaccia UHS-I)
SLOT2	Alloggiamento per scheda SD (con interfaccia UHS-I) Operazioni tra schede di memoria

**[Terminali di ingresso/uscita]**

USB	miniB, Hi-Speed USB (USB 2.0)
HDMI	Mini-jack HDMI
Terminale  (microfono)	Mini-jack stereo con Ø 3,5 mm
Terminale  (cuffie)	Mini-jack stereo con Ø 3,5 mm
Terminale REMOTE	

**[Alimentazione, generali]**

Batteria utilizzata	Batteria ricaricabile NP-FM500H
Assorbimento (durante la ripresa)	Quando si utilizza il mirino: 4,2 W circa Quando si utilizza lo schermo LCD: 3,6 W circa (Con l'obiettivo SAL2470Z montato, per la ripresa di fermi immagine)

**[Altro]**

Microfono	Stereo
Altoparlante	Mono
Exif Print	Compatibile
PRINT Image Matching III	Compatibile
DPOF	Compatibile
Dimensioni	Circa 147 mm × 111,2 mm × 78,4 mm (L/A/P, parti sporgenti escluse)
Peso	<b>SLT-A99V</b> Circa 812 g (batteria e “Memory Stick PRO Duo” incluse) Circa 733 g (solo corpo) <b>SLT-A99</b> Circa 807 g (batteria e “Memory Stick PRO Duo” incluse) Circa 728 g (solo corpo)
Temperatura di esercizio	Da 0 °C a 40 °C

## Adattatore per slitta di contatto ADP-MAA

Peso	Circa 12 g
Dimensioni	Circa 26 mm × 20,1 mm × 26 mm (L/A/P, sporgenze escluse)

## Caricabatterie BC-VM10A

Alimentazione nominale in ingresso	Da 100 V a 240 V CA, a 50/60 Hz, 9 W
Alimentazione nominale in uscita	8,4 V CC, 0,75 A
Gamma di temperature di esercizio	Da 0 °C a 40 °C
Gamma di temperature di immagazzinaggio	Da -20 °C a +60 °C
Dimensioni massime	70 mm × 25 mm × 95 mm circa (L/A/P)
Peso	Circa 90 g

## Batteria ricaricabile NP-FM500H



Batteria utilizzata	Batteria agli ioni di litio	
Voltaggio massimo	8,4 V CC	
Voltaggio nominale	7,2 V CC	
Voltaggio massimo di carica	8,4 V CC	
Corrente massima di carica	2,0 A	
Capacità	Tipica	11,8 Wh (1 650 mAh)
	Minima	11,5 Wh (1 600 mAh)
Dimensioni massime	38,2 mm × 20,5 mm × 55,6 mm circa (L/A/P)	
Peso	Circa 78 g	

Il formato e i dati tecnici sono soggetti a modifiche senza preavviso.

### Compatibilità dei dati delle immagini

- Questa fotocamera è conforme allo standard universale DCF (Design rule for Camera File system) stabilito dalla JEITA (Japan Electronics and Information Technology Industries Association).
- La riproduzione di immagini registrate con la fotocamera su un altro apparecchio e la riproduzione sulla fotocamera di immagini registrate o montate con un altro apparecchio non sono garantite.

## Marchi commerciali

- **α** è un marchio commerciale della Sony Corporation.
- “Memory Stick”, , “Memory Stick PRO”, **MEMORY STICK PRO**, “Memory Stick Duo”, **MEMORY STICK DUO**, “Memory Stick PRO Duo”, **MEMORY STICK PRO DUO**, “Memory Stick PRO-HG Duo”, **MEMORY STICK PRO-HG DUO**, “Memory Stick Micro”, “MagicGate” e **MAGIC GATE** sono marchi di Sony Corporation.
- “InfoLITHIUM” è un marchio commerciale della Sony Corporation.
- “PhotoTV HD” è un marchio commerciale della Sony Corporation.
- “AVCHD Progressive” e il logo “AVCHD Progressive” sono marchi di Panasonic Corporation e Sony Corporation.
- Blu-ray Disc <sup>TM</sup> e Blu-ray <sup>TM</sup> sono marchi della Blu-ray Disc Association.
- Dolby e il simbolo della doppia D sono marchi dei Dolby Laboratories.
- Microsoft, Windows, DirectX e Windows Vista sono marchi o marchi registrati di Microsoft Corporation negli Stati Uniti e/o in altri paesi.
- I termini HDMI, HDMI High-Definition Multimedia Interface e il logo HDMI sono marchi o marchi registrati della HDMI Licensing LLC negli Stati Uniti e in altre nazioni.
- Mac e Mac OS sono marchi commerciali registrati o marchi commerciali di Apple Inc.
- Intel, Intel Core, MMX e Pentium sono marchi commerciali registrati o marchi commerciali di Intel Corporation.
- Il logo SDXC è un marchio di SD-3C, LLC.
- Eye-Fi è un marchio di Eye-Fi Inc.
- MultiMediaCard è un marchio commerciale della MultiMediaCard Association.
- “” e “PlayStation” sono marchi registrati di Sony Computer Entertainment Inc.
- Adobe è un marchio commerciale registrato della Adobe Systems Incorporated negli Stati Uniti e/o in altre nazioni.
- Inoltre i nomi del sistema e dei prodotti usati in questo manuale sono generalmente marchi commerciali o marchi commerciali registrati dei loro elaboratori o produttori. Tuttavia, i contrassegni <sup>TM</sup> o ® non vengono utilizzati in tutti i casi in questo manuale.



- È possibile divertirsi ulteriormente con la propria PlayStation 3 scaricando l'applicazione per PlayStation 3 dal PlayStation Store (se disponibile).

- L'applicazione per PlayStation 3 richiede un account PlayStation Network e lo scaricamento dell'applicazione. Accessibile nelle aree geografiche in cui è disponibile il PlayStation Store.



# Indice analitico

## Numerics

2ª tendina..... 36

## A

A..... 74

A incandesce. (Bilanciamento del bianco) ..... 37

Adattatore per slitta di contatto ..... 23

AdobeRGB..... 39

AE prior. avan.cont. tele-zoom ..... 74

AEL..... 29

AEL con otturatore ..... 40

AF automatico..... 36

AF con p. scatto ..... 40

AF continuo ..... 36

AF continuo con ausilio mappa profon..... 77

AF RANGE..... 78

AF singolo..... 36

AF-D ..... 77

Ampia (Area AF)..... 36

Antep. risultato ripresa..... 43

Anteprima ..... 30

Anteprima diaframma ..... 43

Area AF..... 36

Attivazione AF..... 43

Ausilio Contr. gamma AF..... 42

AUTO ..... 68

Auto. intelligente..... 36

Autom. superiore..... 36

Autoscatto ..... 36

AVCHD ..... 40

## B

Batteria ..... 51, 53

Bilanc. bianco..... 37

Blocco AE..... 29

Blocco FEL ..... 30

Blocco Fuoco ..... 44

## C

Canc. .... 45, 73

Canc. conferma. .... 47

Caricamento della batteria ..... 51

Cattura dim. APS-C ..... 49

Cielo coperto (Bilanciamento del bianco) ..... 37

Collegam.USB ..... 48

Colore effetto contorno ..... 42

Colore parziale ..... 37

Colore pop..... 37

Comando flash ..... 39

Compen. obiet.: distort..... 45

Compen.obiett.: aberrazione cromatica..... 45

Compen.obiett.: ombregg. periferica ..... 45

Compens.flash..... 37

Compensazione dell'esposizione .....	29	Extra fine .....	38
Computer .....	85	Eye-Fi .....	48
Conchiglia oculare .....	67	Eye-Start AF .....	41
Contr. remoto da PC .....	48	<b>F</b>	
Controllo AF/MF .....	29	Filmato .....	70
Controllo gamma AF .....	78	Filtro colore (Bilanciamento del bianco) .....	37
Controllore silenzioso .....	33	Fine .....	38
Copia .....	46	Flash (Bilanciamento del bianco) .....	37
Crepuscolo senza treppiede .....	82	Flash ADI .....	39
CTRL PER HDMI .....	48	Flash autom. ....	36
<b>D</b>		Flash disattiv. ....	36
Dati tecnici .....	96	Flash forzato .....	36
Dimens. immagine .....	38	Fluor.: bianca fredda (Bilanciamento del bianco)....	37
Dipinto HDR .....	37	Fluor.: luce giorno (Bilanciamento del bianco) .....	37
DISP .....	29	Fluor: bianca calda (Bilanciamento del bianco) .....	37
Display .....	28	Fluor: bianca diurna (Bilanciamento del bianco)....	37
Display riprod. ....	46	Fn .....	34, 36
DRO/HDR auto .....	83	Formato file (filmato) .....	40
Durata inseguimento AF .....	40	Formatta .....	46
<b>E</b>		Foto d'epoca .....	37
Effetto immagine .....	37	Foto panor.: dimens. ....	38
Esp. a forc. singola .....	36	Foto panor.: direz. ....	38
Esp. a forcella DRO .....	36	Fotocamera giocattolo .....	37
Esp.forc.: cont. ....	36	Funzione antipolvere .....	59
Esp.forc.WB .....	36	Funzione SteadyShot .....	65
Espos.lunga NR .....	39	Funzione tasto AEL .....	43
Esposiz. manuale .....	74		
Estraz. imm. Auto. sup. ....	41		
Eventi sportivi .....	36		



Fuoco man. dir. ....	36	Inquadr. auto. ritratti .....	36
<b>G</b>		Inseguimento oggetto .....	36
Guida interna della fotocamera		Installa .....	89, 90
.....	50	ISO alta NR .....	39
Guida manopola modo .....	47	Istogramma .....	42
<b>H</b>		<b>L</b>	
HDR auto .....	83	Lievemente sfocato .....	37
High key tenue .....	37	Linea griglia .....	42
<b>I</b>		Lingua .....	11, 49
Illuminatore AF .....	39	Livello di carica residua della batteria .....	55
Image Data Converter .....	85	Livello effetto contorno .....	42
Immagine ingrandita .....	29	Livello registr. audio .....	41
Imp. comp. esp. ....	45	Locale (area AF) .....	36
Imp. manop. Ctrl .....	44	Luce ambientale .....	45
Imp.data/ora .....	61	Luce giorno (Bilanciamento del bianco) .....	37
Imp.priorità .....	39	Luminosità LCD .....	47
Impost. FINDER/LCD .....	41	Luminosità mirino .....	47
Impost. LUN USB .....	48	<b>M</b>	
Impostare l'orologio .....	61	M .....	74
Impostaz. fuso orario .....	62	Macro .....	36
Impostaz.DPOF .....	46	Manop.comp.esp .....	44
Impostazione registraz. (filmati)		Mass Storage .....	48
.....	40	Memoria .....	40
Impostazioni caric. ....	48	MENU .....	38
Impostazioni GPS .....	48	Menu .....	38
Impostazioni volume .....	46, 71	Messa a fuoco con inseguimento	
Indice immagini .....	30	.....	36
Ingrandim. mes. fuo. ....	44	Messa a fuoco manuale .....	36
Inizializza .....	49	Messa a fuoco manuale diretta ...	36
Inizio menu .....	47		

Micro reg. AF .....	49
Miniature .....	37
Mirino .....	16
Modo automatico .....	74
Modo di avanzamento .....	36
Modo di esposizione .....	74
Modo di messa a fuoco .....	36
Modo di registrazione .....	46, 54
Modo di ripresa .....	74
Modo dimostrativo .....	49
Modo flash .....	36
Modo mis. esp. ....	37
Modo pulizia .....	49
Mono. alto contrasto .....	37
Mono. sfuma. ricche .....	37
MOVIE .....	70
MP4 .....	40
MTP .....	48
Multi-controller (comando multifunzione) silenzioso .....	31
Multisegmento .....	37

**N**

Navigazione rapida .....	30
Nessuna info. ....	42
Nome cartella .....	46
Numero di immagini registrabili .....	92, 93
Numero file .....	46
Nuova cartella .....	47

**O**

Obiettivo .....	58
Ombra (Bilanciamento del bianco) .....	37
Ord. esp. forc. ....	45
Ott. gamma din. ....	83
Otturatore lento autom. ....	40
Otturatore sorriso .....	36

**P**

P .....	74
Paesaggi .....	36
Panoramica ad arco .....	74
Passo esposiz. ....	39
Personalizzato (Bilanciamento del bianco) .....	37
PlayMemories Home .....	85
Posterizzazione .....	37
Pre-flash TTL .....	39
Premere a metà .....	68
Presa jack per il microfono .....	20
Prev. al centro .....	37
Prima tendina otturatore .....	45
Priorità diaframma .....	74
Priorità tempi .....	74
Priorità visi con inseguì. ....	45
Programmata auto. ....	74
Proiez. diapo. ....	45
Proteggi .....	46
Pulsante MOVIE .....	44, 70

<b>Q</b>		Scatta senza obiettivi.....	41
Qualità.....	38	Scatto mult. Auto. sup.....	41
<b>R</b>		Scatto Singolo .....	36
Rapp.aspetto.....	38	Scena notturna.....	36
RAW .....	38	Scheda di memoria.....	53, 56
RAW+J .....	38	Schermo LCD .....	24, 64
Recupera DB immag.....	47	SCN.....	74
Registrazione audio.....	41	Segnali audio.....	48
Registrazione di filmati.....	70	Sel.fermo imm./fil.....	45
Registrazione visi.....	45	Selettore multiplo .....	17
Regolazione diottrica .....	16	Selettore PAL/NTSC.....	48
REMOTE.....	20	Selez. cartella REG .....	47
Remote Camera Control .....	86	Selez. Supporto Registr.....	54
Revis. autom. ....	42	Selez. Supporto Riprod. ....	46
Rid. occ. rossi.....	41	Selezione scena .....	74
Riduz. rumore vento .....	41	Selezione stili .....	81
Riduzione della vibrazione della fotocamera .....	65	Sensibilità ISO .....	80
Riduzione disturbi su più fotogrammi .....	80	Sensore dell'oculare.....	16, 67
Rilevamento visi .....	36	Senza cavo (Modo flash).....	36
Ripresa .....	68	Slitta multi interfaccia.....	18, 23
Ripresa continua .....	36	Slitta portaccessori con blocco automatico.....	23
Risoluzione HDMI.....	48	SLOW SYNC.....	29
Risparmio energia.....	48	Software .....	85
Ritratti .....	36	Spazio colore.....	39
Ritratto notturno.....	36	Specifica stampa .....	46
Ruota .....	29, 84	Spot (Area AF).....	36
<b>S</b>		Spot (Modo mis.esp.).....	37
S .....	74	sRGB .....	39
		Stampa data .....	46
		Standard .....	38
		Stile personale.....	81

<b>T</b>	
T10.....	36
T8.....	36
Tasto AF RANGE .....	42
Tasto AF/MF .....	29, 43
Tasto blocco mes. fuoco .....	44
Tasto di anteprima .....	30, 44
Tasto di illuminazione del display .....	28
Tasto DISP (mirino) .....	42
Tasto DISP (monitor) .....	42
Tasto funzione .....	34
Tasto ISO .....	43, 80
Tasto personal.....	44
Telecomando .....	20, 36
Teleconvertitore intelligente.....	29
Temperatura colore (Bilanciamento del bianco) .....	37
Tempo fino a Risp. ener. ....	48
Terminale DC IN .....	20
Terminale di sincronizzazione del flash .....	20
Terminale REMOTE .....	20
Timing uscita audio .....	41
Tracolla.....	20
Tramonto .....	36
<b>V</b>	
Velocità AF .....	39
Versione.....	49
Vis. Livello audio .....	41
Visione AVCHD .....	45
Visione cartella .....	45
Visual. grafica.....	42
Visual. spazio scheda.....	47
Visualizza tutte info. ....	42
Visualizzaz. Info HDMI .....	48
Visualizzaz. Live View.....	42
Visualizzazione dell'immagine .....	71
<b>W</b>	
WB .....	37
WB automatico .....	37
<b>Z</b>	
Zona (Area AF).....	36
Zoom.....	29, 68
Zoom digitale.....	38
Zoom Immag.nitida .....	38



