

FUJIFILM

BL04102-100 **FR**

DIGITAL CAMERA

X-E2

Manuel du propriétaire

Nous vous remercions d'avoir acheté ce produit. Ce manuel vous explique comment utiliser votre appareil photo numérique FUJIFILM X-E2 et installer le logiciel fourni. Veuillez à le lire attentivement et à bien le comprendre avant d'utiliser votre appareil photo.

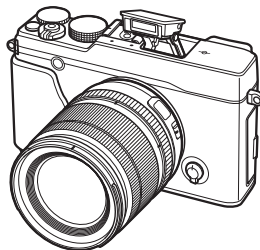

Pour en savoir plus sur les produits associés, rendez-vous sur notre site Internet à l'adresse http://www.fujifilm.com/products/digital_cameras/index.html

Pour en savoir plus sur le X-E2, rendez-vous sur <http://fujifilm-x.com/x-e2/>

Avant de commencer

Premières étapes

Techniques de base de
photographie et de lecture

Techniques de base d'enregist-
rement vidéo et de lecture

La touche Q (menu rapide)

Techniques avancées de
photographie et de lecture

Menus

Raccordements

Remarques techniques

Détection des pannes

Annexe



Pour votre sécurité



Lisez attentivement ces remarques avant toute utilisation

Consignes de sécurité



- Veillez à utiliser correctement votre appareil photo. Pour cela, lisez attentivement les consignes de sécurité suivantes ainsi que le *Manuel du propriétaire* avant de l'utiliser.
- Après avoir lu ces consignes de sécurité, rangez-les dans un endroit sûr.

À propos des icônes

Les icônes illustrées ci-dessous sont utilisées dans ce document pour indiquer le degré de gravité des blessures ou dommages qui peuvent se produire si vous n'observez pas les informations indiquées par l'icône et donc utilisez ce produit de manière incorrecte.

	AVERTISSEMENT	Cette icône indique que le fait de ne pas observer les informations mentionnées peut entraîner la mort ou des blessures graves.
	ATTENTION	Cette icône indique que le fait de ne pas observer les informations mentionnées peut entraîner des blessures ou endommager le matériel.

Les icônes illustrées ci-dessous sont utilisées pour indiquer la nature des instructions que vous devez observer.

	Les icônes triangulaires vous indiquent que ces informations nécessitent votre attention (« Important »)
	Les icônes circulaires barrées en diagonale vous indiquent que l'action indiquée est interdite (« Interdit »)
	Les cercles pleins qui contiennent un point d'exclamation vous indiquent que l'action doit être réalisée (« Requis »).

AVERTISSEMENT

 <i>Débranchez de la prise murale</i>	En cas de problème, éteignez l'appareil photo, retirez la batterie, déconnectez et débranchez l'adaptateur secteur. Si vous continuez à utiliser l'appareil photo lorsqu'il dégage de la fumée, une odeur inhabituelle ou dans d'autres conditions anormales, cela peut provoquer un incendie ou une décharge électrique. Prenez contact avec votre revendeur FUJIFILM.
--	--

AVERTISSEMENT

 **Ne laissez pas de l'eau ou des objets pénétrer dans l'appareil photo.** Si de l'eau ou des objets pénètrent à l'intérieur de l'appareil photo, éteignez-le, retirez la batterie, déconnectez et débranchez l'adaptateur secteur. Continuer d'utiliser l'appareil photo dans ces conditions peut provoquer un incendie ou une décharge électrique. Prenez contact avec votre revendeur FUJIFILM.

 **N'utilisez pas l'appareil photo dans une salle de bain ou une douche.** Cela peut provoquer un incendie ou une décharge électrique.

 **N'essayez jamais de modifier ou de démonter l'appareil photo (n'ouvrez jamais le boîtier).** Le non-respect de cette consigne peut provoquer un incendie ou une décharge électrique.

 **Dans le cas où le boîtier s'ouvrirait suite à une chute ou à un autre accident, ne touchez pas aux pièces mises à nu.** Le non-respect de cette consigne peut provoquer une décharge électrique ou une blessure suite à la manipulation des pièces endommagées. Retirez immédiatement la batterie, en évitant de vous blesser ou de recevoir une décharge électrique, puis confiez le produit au revendeur d'origine pour le faire vérifier.









 **Ne modifiez pas, ne chauffez pas, ne tordez pas ni ne tirez indûment sur le câble de connexion et ne posez pas d'objets lourds dessus.** Cela peut endommager le câble et provoquer un incendie ou une décharge électrique. Si le câble est endommagé, prenez contact avec votre revendeur FUJIFILM.

 **Ne posez pas l'appareil photo sur un plan instable.** L'appareil photo pourrait tomber ou se renverser et blesser quelqu'un.

 **N'essayez jamais de prendre des photos quand vous bougez.** N'utilisez pas l'appareil photo en marchant ou en conduisant. Vous risquez de tomber ou de provoquer un accident de la circulation.

 **Pendant les orages, ne touchez à aucune pièce métallique de l'appareil photo.** Vous pourriez être électrocuté par le courant induit par une décharge de foudre.

 **Utilisez la batterie comme préconisé.** Insérez la batterie comme indiqué par l'indicateur.

 AVERTISSEMENT	
	Ne faites pas chauffer, ne modifiez pas ou ne démontez pas la batterie. Ne la faites pas tomber et ne la soumettez pas à des impacts. Ne la rangez pas avec des produits métalliques. N'importe laquelle de ces actions peut faire exploser la batterie ou la faire fuir et provoquer un incendie ou des blessures.
	Utilisez seulement les batteries ou les adaptateurs secteur préconisés pour cet appareil photo. N'utilisez pas de tensions autres que la tension d'alimentation électrique indiquée. L'utilisation d'autres sources d'alimentation peut provoquer un incendie.
	Si la batterie fuit et que le liquide entre en contact avec vos yeux, votre peau ou vos vêtements, rincez abondamment la partie touchée à l'eau claire et consultez un médecin ou appelez les urgences immédiatement.
	N'utilisez pas le chargeur pour recharger d'autres batteries que celles spécifiées ici. Le chargeur fourni est conçu uniquement pour le type de batterie fourni avec l'appareil photo. L'utilisation du chargeur pour recharger des piles ordinaires ou d'autres types de batteries peut provoquer une fuite de liquide, une surchauffe ou une explosion des piles ou batteries.
	Ne l'utilisez pas en présence d'objets inflammables, de gaz explosifs ou de poussière.
	Lorsque vous transportez la batterie, insérez-la dans votre appareil photo numérique ou conservez-la dans l'étui rigide prévu à cet effet. Rangez la batterie dans l'étui rigide. Avant de jeter la batterie, recouvrez les bornes avec du ruban isolant. L'entrée en contact avec d'autres objets métalliques ou d'autres batteries pourrait faire prendre feu ou exploser la batterie.
	Conservez les cartes mémoire hors de la portée des enfants en bas âge. Les cartes mémoire étant petites, elles peuvent être avalées par les enfants. Veillez à ranger les cartes mémoire hors de la portée des enfants en bas âge. Si un enfant venait à avaler une carte mémoire, consultez un médecin ou appelez les urgences immédiatement.

 ATTENTION	
	N'utilisez pas cet appareil photo dans des endroits exposés à des vapeurs d'essence, de la vapeur, de l'humidité ou de la poussière. Cela peut provoquer un incendie ou une décharge électrique.
	Ne laissez pas cet appareil photo dans des endroits exposés à des températures très élevées. Ne laissez pas l'appareil photo dans un véhicule fermé, par exemple, ou à la lumière directe du soleil. Cela peut déclencher un feu.
	Conservez hors de la portée des enfants en bas âge. Ce produit peut provoquer des blessures s'il est laissé dans les mains d'un enfant.
	Ne posez pas d'objet lourd sur l'appareil photo. L'objet lourd peut se renverser ou tomber et blesser quelqu'un.
	Ne déplacez pas l'appareil photo tant que l'adaptateur secteur est raccordé. Ne tirez pas sur le câble de connexion pour débrancher l'adaptateur secteur. Vous pourriez endommager le câble d'alimentation et provoquer un incendie ou une décharge électrique.
	Ne couvrez pas l'appareil photo ou l'adaptateur secteur avec un chiffon ou une couverture et ne les enroulez pas dedans. La température peut monter et la chaleur déformer le boîtier ou provoquer un incendie.
	Lorsque vous nettoyez l'appareil photo ou lorsque vous n'avez pas l'intention de l'utiliser avant longtemps, retirez la batterie, déconnectez et débranchez l'adaptateur secteur. Sinon, vous risquez de provoquer un incendie ou une décharge électrique.
	Lorsque le chargement est terminé, débranchez le chargeur de la prise d'alimentation. Laisser le chargeur branché dans la prise d'alimentation peut déclencher un feu.
	Déclencher le flash trop près des yeux d'une personne peut affecter temporairement sa vue. Faites particulièrement attention lorsque vous photographiez des bébés et de jeunes enfants.
	Lors du retrait de la carte mémoire, celle-ci risque de sortir de son logement trop rapidement. Maintenez la carte avec le doigt, puis retirez-la doucement. Vous risquez sinon de blesser des personnes avec l'éjection de la carte.
	Faites régulièrement tester et nettoyer votre appareil photo. L'accumulation de la poussière dans votre appareil photo peut provoquer un incendie ou une décharge électrique. Confiez tous les deux votre appareil photo à votre revendeur FUJIFILM pour un nettoyage interne. Notez que ce service est payant.
	Risque d'explosion si la batterie n'est pas correctement remplacée. Remplacez-la uniquement avec une batterie du même type ou d'un type équivalent.

Batteries/piles et alimentation électrique

Remarque : Vérifiez le type de batterie utilisé par votre appareil photo et lisez les sections appropriées.

Les paragraphes suivants expliquent comment utiliser correctement les batteries et prolonger leur autonomie. Une utilisation incorrecte peut réduire l'autonomie des batteries ou provoquer leur fuite, leur surchauffe, un feu ou une explosion.

Batteries Li-ion

Lisez cette partie si votre appareil photo fonctionne avec une batterie Li-ion.

La batterie n'a pas été chargée avant son expédition. Chargez-la avant toute utilisation. Rangez-la dans son étui lorsque vous ne l'utilisez pas.

■ Remarques concernant la batterie

La batterie perd progressivement sa charge lorsqu'elle n'est pas utilisée. Chargez-la un ou deux jours avant de l'utiliser.

Vous pouvez prolonger l'autonomie de la batterie en éteignant l'appareil photo lorsque vous ne l'utilisez pas.

La capacité de la batterie diminue à basse température ; une batterie déchargée peut ne pas fonctionner si elle est froide. Gardez une batterie de rechange entièrement chargée dans un endroit chaud et utilisez-la en cas de besoin, ou mettez la batterie dans votre poche ou dans un autre endroit chaud et insérez-la dans l'appareil photo uniquement au moment de la prise de vue. Ne placez pas la batterie directement sur des chauffe-mains ou d'autres dispositifs chauffants.

■ Chargement de la batterie

Rechargez la batterie à l'aide du chargeur fourni. Le temps de charge augmente aux températures ambiantes inférieures à +10°C ou supérieures à +35°C. N'essayez pas de recharger la batterie à des températures supérieures à 40°C ; aux températures inférieures à 0°C, la batterie ne se recharge pas.

N'essayez pas de recharger une batterie entièrement chargée. Il n'est cependant pas nécessaire que la batterie soit entièrement déchargée avant de la recharger.

La batterie peut être chaude au toucher immédiatement après avoir été rechargée ou utilisée. Cela est normal.

■ Longévité de la batterie

Vous pouvez recharger la batterie environ 300 fois à des températures normales. Une nette diminution de la durée pendant laquelle la batterie conserve sa charge indique qu'elle a atteint sa limite de longévité et qu'elle doit être remplacée.

■ Stockage

Les performances de la batterie peuvent se dégrader si vous ne l'utilisez pas pendant une longue période alors qu'elle est entièrement chargée. Déchargez-la avant de la ranger.

Si vous n'avez pas l'intention d'utiliser votre appareil photo avant longtemps, retirez la batterie et rangez-la dans un endroit sec dont la température ambiante est comprise entre +15°C et +25°C. Ne la rangez pas dans un endroit exposé à des températures extrêmes.

■ Précautions : Manipulation de la batterie

- Ne la transportez pas et ne la rangez pas avec des objets métalliques comme des colliers ou des épingles.
- Ne l'exposez pas aux flammes ou à la chaleur.
- Ne la démontez pas, ni ne la modifiez.
- Utilisez uniquement les chargeurs préconisés.
- Jetez immédiatement les batteries usagées.
- Ne faites pas tomber la batterie, ni ne lui faites subir de chocs violents.
- Ne l'exposez pas la batterie à l'eau.
- Gardez les bornes toujours propres.
- Il se peut que la batterie et le boîtier de l'appareil photo soient chauds au toucher après une utilisation prolongée. Cela est normal.

Piles alcalines/batteries Ni-MH de type AA

Lisez cette section si votre appareil photo fonctionne avec des piles alcalines de type AA ou des batteries Ni-MH de type AA. Vous trouverez des informations sur les types de batteries/piles compatibles dans d'autres sections du manuel de l'appareil photo.

■ Précautions : Manipulation des batteries/piles

- Ne les exposez pas à l'eau, aux flammes ou à la chaleur et ne les rangez pas dans des endroits chauds ou humides.
- Ne les transportez pas et ne les rangez pas avec des objets métalliques comme des colliers ou des épingles.
- Ne démontez pas ou ne modifiez pas les batteries/piles ou leur enveloppe extérieure.
- Ne leur faites pas subir de chocs violents.
- N'utilisez pas de batteries/piles qui fuient, qui sont déformées ou décolorées.
- Gardez-les hors de portée des bébés et des enfants en bas âge.
- Insérez-les dans le bon sens.
- N'utilisez pas simultanément des batteries/piles usagées et neuves, des batteries/piles dont les charges sont différentes ou des batteries/piles de types différents.
- Si vous n'avez pas l'intention d'utiliser l'appareil photo avant longtemps, retirez les batteries/piles. Notez que l'horloge de l'appareil photo sera réinitialisée.
- Il se peut que les batteries/piles soient chaudes au toucher immédiatement après avoir été utilisées. Éteignez l'appareil photo et attendez que les batteries/piles refroidissent avant de les manipuler.
- La capacité des batteries/piles a tendance à diminuer à basse température. Gardez des batteries/piles de rechange dans une poche ou dans un autre endroit chaud et utilisez-les en cas de besoin. Des batteries/piles froides peuvent récupérer une partie de leur charge une fois réchauffées.

- Les traces de doigts et autres taches sur les bornes des batteries/piles peuvent affecter les performances de ces dernières. Essayez soigneusement les bornes avec un chiffon doux et sec avant d'insérer les batteries/piles dans l'appareil photo.



Si les batteries/piles fuient, nettoyez leur compartiment soigneusement avant d'en insérer d'autres.



Si le liquide des batteries/piles entre en contact avec votre peau ou vos vêtements, rincez abondamment la partie touchée à l'eau. **Si le liquide entre en contact avec vos yeux, rincez immédiatement et abondamment la partie touchée à l'eau et consultez un médecin. Ne vous frottez pas les yeux. Le non-respect de cette consigne peut se solder par une déficience visuelle permanente.**

■ Batteries Ni-MH

La capacité des batteries Ni-MH peut baisser temporairement si elles sont neuves, si elles n'ont pas été utilisées pendant longtemps ou si elles ont été rechargées à plusieurs reprises avant d'être entièrement déchargées. Cela est normal et ne traduit pas un dysfonctionnement. Pour augmenter leur capacité, vous pouvez les décharger à plusieurs reprises à l'aide de l'option Décharger du menu de réglage de l'appareil photo et les recharger à l'aide d'un chargeur de batterie.

- ⓘ **ATTENTION** : N'utilisez pas l'option Décharger avec des piles alcalines.

L'appareil photo consomme une petite quantité de courant même lorsqu'il est éteint. Des batteries Ni-MH restées dans l'appareil photo pendant une longue période peuvent ainsi se vider entièrement au point de ne plus être capables de conserver leur charge. Les performances des batteries peuvent également diminuer si ces dernières sont déchargées par un dispositif tel qu'un flash. Utilisez l'option Décharger du menu de réglage de l'appareil photo pour décharger

les batteries Ni-MH. Les batteries qui ne conservent plus leur charge, même après avoir été déchargées et rechargées à plusieurs reprises, ont atteint leur limite de longévité et doivent être remplacées.

Vous pouvez recharger les batteries Ni-MH à l'aide d'un chargeur de batterie (vendu séparément). Il se peut que les batteries soient chaudes au toucher après avoir été rechargées. Reportez-vous aux instructions fournies avec le chargeur pour obtenir plus d'informations. Utilisez le chargeur uniquement avec des batteries compatibles.

Les batteries Ni-MH perdent progressivement leur charge lorsqu'elles ne sont pas utilisées.

■ Mise au rebut

Jetez les batteries/piles usagées en respectant les réglementations locales en vigueur.

Adaptateurs secteur (disponibles séparément)

Cette section concerne tous les modèles d'appareils photo. Utilisez uniquement des adaptateurs secteur FUJIFILM conçus pour votre appareil photo. Les autres adaptateurs pourraient l'endommager.

- L'adaptateur secteur est uniquement prévu pour un usage à l'intérieur.
- Vérifiez que la fiche CC est correctement insérée dans l'appareil photo.
- Éteignez l'appareil photo avant de débrancher l'adaptateur. Débranchez l'adaptateur en tirant sur la fiche et non sur le câble.
- Ne l'utilisez pas avec d'autres appareils.
- Ne le démontez pas.
- Ne l'exposez pas à une forte chaleur et à une forte humidité.
- Ne lui faites pas subir de chocs violents.
- Il se peut que l'adaptateur émette un bourdonnement ou soit chaud au toucher lors de son utilisation. Cela est normal.
- Si l'adaptateur provoque des interférences radio, réorientez ou repositionnez l'antenne de réception.

Utilisation de l'appareil photo

- Ne visez pas des sources lumineuses très vives, comme le soleil dans un ciel sans nuage. Vous risquez sinon d'endommager le capteur d'image de l'appareil photo.
- La forte lumière du soleil passant par le viseur risque d'endommager l'écran du viseur électronique (EVF). N'orientez pas le viseur électronique en direction du soleil.

Essais préalables

Avant de prendre des photos d'événements importants (comme lors de mariages ou de voyages), faites une photographie d'essai et visionnez-la pour vous assurer que l'appareil photo fonctionne normalement. FUJIFILM Corporation ne pourra pas être tenu responsable des dommages ou pertes de profits résultant d'un mauvais fonctionnement du produit.

Remarques sur les droits d'auteur

Les images enregistrées à l'aide de cet appareil photo numérique ne peuvent pas être utilisées d'une manière allant à l'encontre des lois sur les droits d'auteur sans l'autorisation préalable du propriétaire, à moins qu'elles ne soient réservées qu'à un usage personnel. Notez que certaines restrictions s'appliquent aux photos des performances théâtrales, des divertissements et des expositions, même lorsqu'elles ne sont réservées qu'à un usage personnel. Les utilisateurs sont aussi priés de noter que le transfert des cartes mémoire contenant des images ou des données protégées par les lois sur les droits d'auteur n'est autorisé que dans la limite des restrictions imposées par lesdites lois.

Manipulation

Pour garantir le bon enregistrement des images, ne soumettez pas l'appareil photo à des impacts ou des chocs pendant l'enregistrement des images.

Cristaux liquides

Si l'écran est endommagé, faites particulièrement attention à ne pas toucher les cristaux liquides. Si l'une des situations suivantes se produisait, adoptez l'action d'urgence indiquée :

- **Si des cristaux liquides venaient à toucher votre peau**, essayez la zone affectée avec un chiffon puis lavez-la soigneusement à l'eau courante avec du savon.
- **Si des cristaux liquides pénètrent dans vos yeux**, rincez abondamment l'œil affecté à l'eau claire pendant 15 minutes au moins et consultez immédiatement un médecin.
- **Si vous avalez des cristaux liquides**, rincez-vous abondamment la bouche avec de l'eau. Buvez de grands verres d'eau et faites-vous vomir, puis consultez immédiatement un médecin.

Bien que l'écran soit fabriqué à partir d'une technologie de pointe de très haute précision, il est possible que certains pixels restent constamment allumés ou éteints. Il ne s'agit pas d'un dysfonctionnement : les images enregistrées avec ce produit n'en sont nullement affectées.

Informations sur les marques commerciales

Digital Split Image est une marque commerciale ou déposée de FUJIFILM Corporation. **xD-Picture Card** et **xD** are caractères présentés ici sont uniquement développés par DynaComware Taiwan Inc. Macintosh, QuickTime et Mac OS sont des marques commerciales d'Apple Inc. aux États-Unis et dans d'autres pays. Windows 8, Windows 7, Windows Vista et le logo Windows sont des marques commerciales du groupe de sociétés Microsoft. Wi-Fi® et Wi-Fi Protected Setup® sont des marques déposées de Wi-Fi Alliance. Adobe et Adobe Reader sont des marques commerciales ou des marques déposées d'Adobe Systems Incorporated aux États-Unis et/ou dans d'autres pays. Les logos SDHC et SDXC sont des marques commerciales de SD-3C, LLC. Le logo HDMI est une marque commerciale. YouTube est une marque commerciale de Google Inc. Tous les

autres noms de marques mentionnés dans ce manuel sont des marques commerciales ou des marques déposées de leurs détenteurs respectifs.

Interférences électriques

Cet appareil photo peut provoquer des interférences avec les équipements d'hôpitaux ou d'avions. Consultez le personnel hospitalier ou la compagnie aérienne avant d'utiliser l'appareil photo dans un hôpital ou à bord d'un avion.

Systèmes de télévision couleur

NTSC (National Television System Committee) est une norme de télédiffusion couleur adoptée principalement par les États-Unis, le Canada et le Japon. PAL (Phases Alternation by Line) est un système de télévision couleur adopté principalement par les pays européens et la Chine.

Exif Print (Exif Version 2.3)

Exif Print, qui a été révisé récemment, est un format de fichier pour appareil photo numérique qui permet d'utiliser les informations enregistrées avec les photos pour reproduire les couleurs de manière optimale lors de l'impression.

AVIS IMPORTANT : Veuillez lire le passage suivant avant d'utiliser le logiciel

Il est interdit d'exporter directement ou indirectement, en partie ou en totalité, un logiciel sous licence sans l'accord des autorités concernées.

AVIS AU LECTEUR

Pour éviter tout risque d'incendie ou d'électrocution, n'exposez pas l'appareil à la pluie ou à l'humidité.

Veuillez lire les « Consignes de sécurité » et assurez-vous de les avoir bien comprises avant d'utiliser l'appareil photo.

Matériau en perchlorate : une manipulation particulière peut être nécessaire. Consultez <http://www.dtsc.ca.gov/hazardouswaste/perchlorate>.

À l'attention des clients résidant aux États-Unis

Testé pour être en conformité avec les normes de la FCC POUR UNE UTILISATION RÉSIDENNELLE OU DE BUREAU



Contains IC : 7736B-02000002

Contains FCC ID : W22-02000002

Réglementation de la FCC : Cet appareil est conforme à la Partie 15 de la réglementation de la FCC. Son fonctionnement est soumis aux deux conditions suivantes : (1) Cet appareil ne peut pas causer d'interférence dangereuse et (2) cet appareil doit accepter toute interférence reçue, y compris celle susceptible de provoquer un fonctionnement indésirable.

ATTENTION : Cet appareil a été testé et déclaré conforme aux normes d'un appareil numérique de Classe B, stipulées dans la Partie 15 de la réglementation de la FCC. Ces normes sont destinées à assurer une protection suffisante contre les interférences dangereuses dans le cadre d'une installation résidentielle. Cet appareil génère, utilise et peut émettre des fréquences radio et peut, s'il n'est pas installé et utilisé conformément aux instructions, être à l'origine d'interférences dans les communications radio. Néanmoins, il n'est pas possible de garantir que des interférences ne seront pas provoquées dans certaines installations particulières. Si cet appareil est effectivement à l'origine d'interférences nuisibles à la réception radio ou télévisuelle, ce qui peut être déterminé en éteignant et en allumant l'appareil, il est conseillé à l'utilisateur de remédier à cette situation en recourant à une ou plusieurs des mesures suivantes :

- Réorienter ou repositionner l'antenne de réception.
- Augmenter la distance entre l'appareil et le récepteur.
- Brancher l'appareil dans une prise appartenant à un circuit différent de celui sur lequel le récepteur est branché.
- Consulter le revendeur ou un technicien radio/télé qualifié pour obtenir de l'aide.

Mise en garde de la FCC : Toute transformation ou modification non expressément autorisée par l'autorité responsable de la conformité pourrait faire perdre à l'utilisateur son droit d'utiliser ce matériel.

Ce transmetteur ne doit pas être placé au même endroit que ou fonctionner en conjonction avec toute autre antenne ou tout autre transmetteur.

Déclaration relative à l'exposition aux radiations : Ce périphérique est conforme aux exigences gouvernementales en matière d'exposition aux ondes radio. Ce périphérique a été conçu et fabriqué de manière à respecter les limites d'émission recommandées par la Federal Communications Commission du gouvernement des États-Unis en matière d'exposition aux fréquences radio.

La norme d'exposition applicable aux périphériques sans fil utilise une unité de mesure appelée « taux d'absorption spécifique » ou SAR (de l'anglais « Specific Absorption Rate »). La limite du SAR établie par la FCC est de 1,6W/kg. *Lors des tests de calcul du SAR, le périphérique est utilisé dans des positions de fonctionnement standard acceptées par la FCC et transmet à son niveau de puissance certifié le plus élevé dans toutes les bandes de fréquences testées.

Remarques relatives à l'octroi d'autorisation : Pour être conforme à la Partie 15 de la réglementation de la FCC, ce produit doit être utilisé avec un câble A/V, un câble USB et un cordon d'alimentation CC avec tores de ferrite, tels que préconisés par Fujifilm.



Une batterie lithium-ion recyclable alimente le produit que vous avez acheté. Veuillez composer le 1-800-8-BATTERY pour obtenir des informations sur le recyclage de cette batterie.

À l'attention des clients résidant au Canada

CAN ICES-3 (B)/NMB-3(B)

ATTENTION : Cet appareil numérique de classe B est conforme à la norme canadienne ICES-003.

Déclaration d'Industrie Canada : Ce dispositif est conforme à la norme CNR-210 d'Industrie Canada applicable aux appareils radio exempts de licence. Son fonctionnement est sujet aux deux conditions suivantes: (1) le dispositif ne doit pas produire de brouillage préjudiciable, et (2) ce dispositif doit accepter tout brouillage reçu, y compris un brouillage susceptible de provoquer un fonctionnement indésirable.

Cet appareil et son antenne ne doivent pas être situés ou fonctionner en conjonction avec une autre antenne ou un autre émetteur, exception faites des radios intégrées qui ont été testées. La fonction de sélection de l'indicatif du pays est désactivée pour les produits commercialisés aux États-Unis et au Canada.

Déclaration d'exposition aux radiations : Le produit est conforme aux limites d'exposition pour les appareils portables RF pour les États-Unis et le Canada établies pour un environnement non contrôlé. Le produit est sûr pour un fonctionnement tel que décrit dans ce manuel. La réduction aux expositions RF peut être augmentée si l'appareil peut être conservé aussi loin que possible du corps de l'utilisateur ou que le dispositif est réglé sur la puissance de sortie la plus faible si une telle fonction est disponible.

Mise au rebut du matériel électrique et électronique des particuliers

Applicable à l'Union européenne, la Norvège, l'Islande et le Liechtenstein : Ce symbole sur le produit, ou dans le manuel et sur la garantie, et/ou sur son emballage, indique que l'appareil ne doit pas être traité comme un déchet ménager. Il doit être déposé dans un point de collecte qui recycle le matériel électrique et électronique.



En vous débarrassant correctement de ce produit, vous contribuez à éviter des conséquences préjudiciables pour l'environnement et la santé de l'homme, qui peuvent être provoquées en jetant ce produit de manière inappropriée.

Ce symbole sur les piles ou les batteries indique que ces piles/batteries ne doivent pas être traitées comme des déchets ménagers.



Si votre matériel contient des piles ou des accumulateurs faciles à retirer, merci de les jeter séparément conformément aux réglementations locales.

Le recyclage des matériaux contribuera à préserver les ressources naturelles. Pour obtenir plus d'informations sur le recyclage de ce produit, renseignez-vous auprès de votre mairie, de la déchèterie la plus proche de votre domicile ou du magasin où vous l'avez acheté.

Applicable aux pays n'appartenant pas à l'Union européenne, la Norvège, l'Islande et le Liechtenstein : Si vous souhaitez jeter ce produit, y compris les piles ou les batteries, renseignez-vous auprès des autorités locales pour connaître les moyens de retraitement existants.

Au Japon : Ce symbole apposé sur les batteries indique qu'elles doivent être jetées séparément.



Li-ion

Lisez attentivement ces remarques avant toute utilisation

Consignes de sécurité

Nous vous remercions d'avoir acheté ce produit. Pour le faire réparer, inspecter ou tester, contactez votre représentant FUJIFILM.

- Veillez à utiliser correctement votre objectif. Pour cela, lisez attentivement les consignes de sécurité suivantes ainsi que le *Manuel du propriétaire* avant de commencer à vous en servir.
- Après avoir lu ces consignes de sécurité, rangez-les dans un endroit sûr.

À propos des icônes

Les icônes illustrées ci-dessous sont utilisées dans ce document pour indiquer le degré de gravité des blessures ou dommages qui peuvent se produire si vous n'observez pas les informations indiquées par l'icône et donc utilisez ce produit de manière incorrecte.



AVERTISSEMENT Cette icône indique que le fait de ne pas observer les informations mentionnées peut entraîner la mort ou des blessures graves.



ATTENTION Cette icône indique que le fait de ne pas observer les informations mentionnées peut provoquer des blessures ou endommager le matériel.

Les icônes illustrées ci-dessous sont utilisées pour indiquer la nature des instructions que vous devez observer.



Les icônes triangulaires vous indiquent que ces informations nécessitent votre attention (« Important »).



Les icônes circulaires barrées en diagonale vous informent que l'action indiquée est interdite (« Interdit »).



Les cercles pleins qui contiennent un point d'exclamation vous informent que l'action doit être réalisée (« Requis »).

AVERTISSEMENT



Ne l'utilisez pas dans une salle de bain ou une douche

Ne l'immergez pas et ne l'exposez à l'eau. Le non-respect de cette précaution peut provoquer un incendie ou une décharge électrique.



AVERTISSEMENT



Ne le démontez pas

Ne le démontez pas (n'ouvrez pas son boîtier). Le non-respect de cette consigne peut provoquer un incendie, une décharge électrique ou des blessures par le mauvais fonctionnement du produit.



Ne touchez pas aux pièces intérieures

Dans le cas où le boîtier s'ouvrirait suite à une chute ou à un autre accident, ne touchez pas aux pièces mises à nu. Vous risquez sinon de recevoir une décharge électrique ou de vous blesser par la manipulation des pièces endommagées. Retirez immédiatement la batterie, en évitant de vous blesser ou de recevoir une décharge électrique, puis confiez le produit au revendeur d'origine pour le faire vérifier.



Ne le placez pas sur des surfaces instables. Il risque de tomber et de blesser quelqu'un.



Ne regardez pas le soleil à travers l'objectif ou le viseur de l'appareil photo. Le non-respect de cette précaution pourrait entraîner une déficience visuelle permanente.



ATTENTION



Ne l'utilisez pas et ne le rangez pas dans des lieux exposés à la vapeur, à la fumée ou qui sont très humides ou poussiéreux. Le non-respect de cette consigne peut provoquer un incendie ou une décharge électrique



Ne le laissez pas en plein soleil ou dans des endroits exposés à des températures très élevées, comme dans un véhicule fermé par grand soleil. Le non-respect de cette consigne peut provoquer un incendie



Conservez-le hors de la portée des enfants en bas âge. Il peut provoquer des blessures s'il est laissé dans les mains d'un enfant.



Ne le manipulez pas avec des mains mouillées. Vous risquez sinon de recevoir un choc électrique.



Lorsque vous photographiez un sujet à contre-jour, gardez le soleil à l'extérieur du cadre. Les rayons du soleil focalisés dans l'appareil photo lorsque le soleil est à l'intérieur ou près du cadre peuvent provoquer des feux ou des brûlures.



Remettez les bouchons en place et rangez-le à l'abri du soleil lorsque vous ne l'utilisez pas. Les rayons du soleil focalisés par l'objectif peuvent provoquer des feux ou des brûlures.



Ne transportez pas l'appareil photo ou l'objectif lorsqu'ils sont fixés sur un trépied. Ils peuvent tomber ou taper d'autres objets et blesser quelqu'un.

Avis d'application de la réglementation de l'Union européenne

Ce produit est conforme aux directives suivantes de l'Union européenne:

- Directive basse tension 2006/95/CE
- Directive CEM 2004/108/CE
- Directive R & TTE 1999/5/CE

La conformité à ces directives implique la conformité aux normes européennes harmonisées applicables (Normes européennes) qui sont énumérées sur la déclaration de conformité UE rédigée par FUJIFILM Corporation pour ce produit ou cette famille de produits.

Cette conformité est indiquée par le marquage de conformité suivant sur le produit:



Ce marquage est valable pour les produits n'entrant pas dans le domaine de la télécommunication et les produits de télécommunication harmonisés de l'Union européenne (par exemple, Bluetooth).

Pour accéder à la Déclaration de Conformité, veuillez vous rendre sur cette page : http://www.fujifilm.com/products/digital_cameras/x/fujifilm_x_e2/pdf/index/fujifilm_x_e2_cod.pdf

IMPORTANT : Lisez les remarques suivantes avant d'utiliser le transmetteur intégré sans fil de l'appareil photo.

- ① Ce produit, qui contient une fonction de cryptage développée aux États-Unis, est contrôlé par la réglementation américaine en matière d'exportations (US Export Administration Regulations) et ne peut être ni exporté ni ré-exporté vers des pays sous embargo des États-Unis.
- **Utilisez-le uniquement comme élément d'un réseau sans fil.** FUJIFILM ne peut pas être tenu responsable de dommages provenant d'une utilisation non autorisée. Ne l'utilisez pas dans des applications exigeant une extrême fiabilité, par exemple dans des appareils médicaux ou dans tout autre système qui peuvent mettre en péril directement ou indirectement la vie d'autrui. Lorsque vous utilisez le dispositif dans des ordinateurs ou d'autres systèmes qui demandent un plus haut degré de fiabilité que des réseaux sans fil, veillez à prendre toutes les mesures nécessaires pour assurer la sécurité et empêcher tout dysfonctionnement.
 - **Utilisez-le uniquement dans son pays d'achat.** Ce dispositif est conforme à la réglementation des appareils de réseaux sans fil en vigueur dans le pays d'achat. Respectez toutes les réglementations locales en vigueur lorsque vous utilisez ce dispositif. FUJIFILM ne peut pas être tenu responsable des problèmes provoqués par une utilisation sous d'autres juridictions.

- **Les données (images) d'un réseau sans fil peuvent être interceptées par des tiers.** La sécurité des données transmises sur des réseaux sans fil n'est pas garantie.
- **N'utilisez pas ce dispositif dans des endroits exposés à des champs magnétiques, de l'électricité statique ou des interférences radio.** N'utilisez pas le transmetteur à proximité de fours à microonde ou dans tout autre lieu exposé à des champs magnétiques, de l'électricité statique ou des interférences radio qui peuvent empêcher la réception des signaux sans fil. Une interférence mutuelle peut se produire lorsque le transmetteur est utilisé à proximité des autres appareils sans fil fonctionnant dans la bande de 2,4 GHz.
- **Le transmetteur sans fil fonctionne dans la bande 2,4 GHz en utilisant la modulation DSSS et OFDM.**

Appareils de réseau sans fil : Précautions

- **Cet appareil fonctionne sur la même fréquence que les appareils commerciaux, éducatifs et médicaux et les transmetteurs sans fil.** Il fonctionne également sur la même fréquence que les transmetteurs brevetés et les transmetteurs basse-tension non brevetés spéciaux fonctionnant dans les systèmes de traçabilité RFID (systèmes d'identification par radiofréquence) des lignes d'assemblage ou d'application similaire.
- **Pour empêcher l'interférence avec les appareils ci-dessus, respectez les consignes suivantes.** Vérifiez que le transmetteur RFID ne fonctionne pas avant d'utiliser cet appareil. Si vous remarquez que ce dispositif provoque des interférences avec les transmetteurs brevetés utilisés par le système de traçabilité RFID, réglez-le immédiatement sur une nouvelle fréquence de transmission afin d'éviter d'autres interférences. Si vous remarquez que ce dispositif provoque des interférences avec des systèmes de traçabilité RFID basse tension, contactez un représentant FUJIFILM.



Cet autocollant indique que ce dispositif fonctionne dans la bande 2,4 GHz en utilisant la modulation DSSS et OFDM et peut provoquer des interférences à des distances jusqu'à 40 m.

À propos de ce manuel

Avant d'utiliser votre appareil photo, lisez attentivement ce manuel ainsi que les avertissements donnés dans la section « Pour votre sécurité » (📖 ii). Pour obtenir plus d'informations sur des sujets spécifiques, consultez les sources données ci-dessous.

Table des matières 📖 xii

La « Table des matières » vous donne un aperçu de tout le contenu du manuel. Les principales opérations de l'appareil photo y sont répertoriées.

Messages et affichages d'avertissement 📖 118

Vous trouverez ici la signification d'une icône qui clignote ou d'un message d'erreur qui apparaît à l'écran.

Détection des pannes 📖 113

Vous rencontrez un problème spécifique avec votre appareil photo ? Vous trouverez la réponse ici.

Restrictions concernant les réglages de l'appareil photo 📖 127

Reportez-vous à la page 127 pour connaître les restrictions concernant les options disponibles avec les différents modes de prise de vue.

Cartes mémoire

Les photos peuvent être stockées sur des cartes mémoire SD, SDHC et SDXC optionnelles (📖 17), dénommées « cartes mémoire » dans ce manuel.

Entretien

Boîtier : Pour profiter le plus longtemps possible de votre appareil photo, nettoyez le boîtier avec un chiffon doux et sec après chaque utilisation. N'utilisez pas d'alcool, de solvants ou d'autres produits chimiques volatils, qui pourraient décolorer ou déformer le cuir du boîtier. Essuyez immédiatement tout liquide tombé accidentellement sur votre appareil photo avec un chiffon doux et sec. Utilisez une soufflette pour retirer la poussière sur l'écran LCD en prenant bien soin de ne pas l'érafler, puis essuyez-le délicatement à l'aide d'un chiffon doux et sec. S'il reste des taches, vous pouvez les retirer en les essuyant délicatement à l'aide d'une lingette nettoyante pour objectifs FUJIFILM sur laquelle vous aurez appliqué une petite quantité de solution nettoyante pour objectifs. Pour empêcher la poussière d'entrer dans l'appareil photo, remettez le bouchon de boîtier en place dès qu'il n'est plus équipé d'un objectif.

Capteur d'image : Vous pouvez retirer la poussière du capteur d'image à l'aide de l'option  **NETTOYAGE CAPTEUR** du menu de réglage (📖 91).

Objectifs interchangeables : Utilisez une soufflette pour retirer la poussière, puis essuyez délicatement à l'aide d'un chiffon doux et sec. S'il reste des taches, vous pouvez les retirer en les essuyant délicatement à l'aide d'une lingette nettoyante pour objectifs FUJIFILM sur laquelle vous aurez appliqué une petite quantité de solution nettoyante pour objectifs. Remettez en place les bouchons avant et arrière de l'objectif lorsque vous ne l'utilisez pas.

Table des matières

Pour votre sécurité.....	ii
Consignes de sécurité.....	ii
AVIS AU LECTEUR.....	vi
Consignes de sécurité.....	viii
À propos de ce manuel.....	x
Entretien.....	xi
Avant de commencer	
Symboles et conventions.....	1
Accessoires fournis.....	1
Parties de l'appareil photo.....	2
Les touches de sélection.....	4
La molette de commande.....	4
Affichages de l'appareil photo.....	5
Prise de vue : Viseur/Écran LCD.....	5
Prise de vue : Écran LCD.....	6
Lecture : Viseur/Écran LCD.....	6
Objectifs.....	7
Parties de l'objectif.....	7
Retrait des bouchons.....	7
Fixation du pare-soleil.....	7
Objectifs dotés d'une bague des ouvertures.....	8
Objectifs sans bague des ouvertures.....	8
Objectifs dotés d'un commutateur O.I.S.....	9
Objectifs à mise au point manuelle.....	9

Premières étapes	
Fixation de la courroie.....	10
Fixation d'un objectif.....	12
Chargement de la batterie.....	13
Insertion de la batterie et d'une carte mémoire.....	14
Cartes mémoire compatibles.....	17
Allumer et éteindre l'appareil photo.....	18
Configuration de base.....	19
Choix de l'affichage.....	20
Réglage de la netteté du viseur.....	21
Ajustement de la luminosité des affichages.....	21
La touche DISP/BACK.....	22
Viseur : Prise de vue.....	22
Écran LCD : Prise de vue.....	22
Viseur/Écran LCD : Lecture.....	23
Techniques de base de photographie et de lecture	
Prise de vue.....	24
Visualisation des photos.....	26
Visualisation des photos en plein écran.....	26
Affichage des informations sur les photos.....	27
Lecture avec zoom.....	27
Lecture par planche d'images.....	28
Suppression de photos.....	29
Utilisation du flash.....	30
Mode macro (gros plans).....	32

Techniques de base d'enregistrement vidéo et de lecture

Enregistrement de vidéos Haute-Définition (HD).....	33
Utilisation d'un microphone externe.....	34
Visualisation des vidéos.....	35

La touche Q (menu rapide)



































Techniques avancées de photographie et de lecture

Choisir un mode d'exposition.....	37
Programme AE (P).....	37
AE avec priorité à la vitesse (S).....	38
AE avec priorité à l'ouverture (A).....	39
Exposition manuelle (M).....	40
Longues expositions (T/B).....	41
Pose T (T).....	41
Pose B (B).....	41
Utilisation d'une télécommande filaire.....	42
Balance des blancs.....	43
Sensibilité.....	45
AUTO.....	46
Mode de mise au point.....	47
L'indicateur de mise au point.....	48
Assistance M.AP.....	49
Sélection de la zone de mise au point.....	50
Verrouillage de la mise au point/de l'exposition.....	51

Correction de l'exposition.....	53
Mesure.....	54
Utilisation du retardateur.....	55
Prise de vues en continu (mode rafale).....	57
Bracketing.....	58
Panoramiques.....	59
Visualisation des panoramiques.....	61
Expositions multiples.....	62
Filtre Avancé.....	63
Simulation de film.....	64
Enregistrement des photos en format RAW.....	65
Création de copies JPEG à partir de photos RAW.....	66
Touches de fonction.....	67
Enregistrement des réglages.....	68
Utilisation d'une bague adaptatrice de monture.....	69
Réglages de la bague adaptatrice.....	69
Choisir une focale.....	69
Correction de la distorsion.....	69
Correction de la couleur.....	70
Correction d'illumination périphérique.....	70
Recherche de photos.....	71
Création d'un livre album.....	72
Création d'un livre album.....	72
Lecture des livres albums.....	73
Modification et suppression des livres albums.....	73

Menus

Utilisation des menus : Mode de prise de vue	74	MODE AF	77
Options du menu de prise de vue (photographies)	74	DETECTION SUJET	77
ISO	74	ZONE DE MISE AU POINT	78
TAILLE D'IMAGE	74	PRE-AF	78
QUALITE D'IMAGE	74	PHOTOMETRIE	78
PLAGE DYNAMIQUE	75	MODE MEM. AE/AF	78
SIMULATION DE FILM	75	TOUCHE MEM. AF	78
BKT SIMULATION FILM	75	COM. SANS FIL	78
RETARDATEUR	75	MODE FLASH	78
BALANCE DES BLANCS	75	COMPENSAT. FLASH	78
COULEUR	75	REDUC. YEUX ROUGE	79
DETAIL	75	STABILISATEUR	79
TON LUMIERE	75	RÉGL. OUVERTURE	79
TON OMBRE	75	ASSIST. M.AP.	79
REDUCT. DU BRUIT	76	Options du menu de prise de vue (vidéos)	80
LONGUE EXPO RB	76	MODE VIDEO	80
LENS MODULATION OPTIMIZER	76	DETECTION SUJET	80
SELECT REGL PERSO	76	SIMULATION DE FILM	80
MODIF/ENR REG PERSO	76	BALANCE DES BLANCS	80
AFF. REGL. PERSO	76	RÉGL. NIV. MIC	80
RÉGL BAGUE ADAPT	77	MIC./DÉCL. À DIST	80
PHOTO SANS OBJECTIF	77	AFF. REGL. PERSO	80
TEMOIN AF	77	STABILISATEUR	80
		RÉGL. OUVERTURE	80

Utilisation des menus : Mode de lecture	81	Menu de réglage	87
Options du menu de lecture.....	81	Utilisation du menu de réglage.....	87
 COM. SANS FIL.....	81	Options du menu de réglage.....	88
 CONVERSION RAW.....	81	 DATE/HEURE.....	88
 EFFACE.....	81	 DECALAGE HOR.....	88
 RECADRER.....	82	 言語/LANG.....	88
 REDIMENSIONNER.....	82	 INITIALISER.....	88
 PROTÉGER.....	83	 MODE SILENCE.....	88
 ROTATION IMAGE.....	83	 CONFIGURATION SON.....	89
 REDUC. YEUX ROUGE.....	84	 CONFIG. ÉCRAN.....	89
 DIAPORAMA.....	84	 BAGUE MISE AU POINT.....	90
 CREA LIVRE ALBUM.....	85	 RÉGL. FONCT. (Fn).....	90
 BALISER TRANSF.....	85	 GESTION ALIM.....	91
 RECHERCHE PHOTOS.....	85	 NETTOYAGE CAPTEUR.....	91
 ENREG. PC AUTO.....	86	 NUMERO IMAGE.....	91
 IMPRESSION (DPOF).....	86	 ESPACE COULEUR.....	92
 FORMAT IMAGE.....	86	 RÉGLAGE EVF/LCD.....	92
		 PARAM. SANS FIL.....	92
		 PARAM. ENR. AUTO PC.....	92
		 CONF. GÉOMARQUAGE.....	92
		 ENR. IMAGE D'ORG.....	92
		 FORMATAGE.....	92
		Réglages par défaut	93

Raccordements		Remarques techniques	
Transfert sans fil	95	Accessoires optionnels	107
Connexions sans fil : Smartphones	95	Accessoires de la marque FUJIFILM	107
Connexions sans fil : Ordinateur	95	Raccordement de l'appareil photo à d'autres périphériques	110
Visualisation des photos sur un ordinateur	96	Entretien de appareil photo	111
Windows : Installation de MyFinePix Studio	96	Stockage et utilisation	111
Macintosh : installation de RAW FILE CONVERTER	98	Voyage	111
Macintosh : importation d'images	98	Nettoyage du capteur d'image	112
Raccordement de l'appareil photo	99	Détection des pannes	
Impression de photos par USB	101	Problèmes et solutions	113
Raccordement de l'appareil photo	101	Messages et affichages d'avertissement	118
Impression des photos sélectionnées	101	Annexe	
Impression de la commande d'impression DPOF	102	Capacité des cartes mémoire	121
Création d'une commande d'impression DPOF	103	Caractéristiques	122
AVEC DATE  / SANS DATE	104	Restrictions concernant les réglages de l'appareil photo	127
ANNULER TOUT	105		
Visualisation des photos sur un téléviseur	106		

Avant de commencer

Symboles et conventions

Ce manuel utilise les symboles suivants :

- ⓘ Vous devez lire ces informations avant d'utiliser votre appareil photo pour assurer son bon fonctionnement.
- 📖 Informations supplémentaires qui peuvent être utiles lors de l'utilisation de l'appareil photo.
- 📖 Autres pages de ce manuel où vous trouverez d'autres informations sur le sujet.

Les menus et autres textes sont indiqués en **gras**. Les illustrations des affichages ont parfois été simplifiées dans ce manuel afin de faciliter les explications.

Accessoires fournis

L'appareil photo est fourni avec les éléments suivants :



Batterie NP-W126

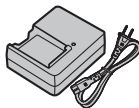

Chargeur de batterie BC-W126

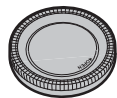

Bouchon de boîtier



CD-ROM



Outil de fixation des attaches



Attaches métalliques pour la courroie (x2)

- Manuel du propriétaire (*ce manuel*)
- Courroie
- Caches de protection (x2)

📖 Si vous avez acheté un kit avec objectif, vérifiez que l'objectif est inclus.

Parties de l'appareil photo

Pour en savoir plus, reportez-vous à la page indiquée à droite de chaque élément.

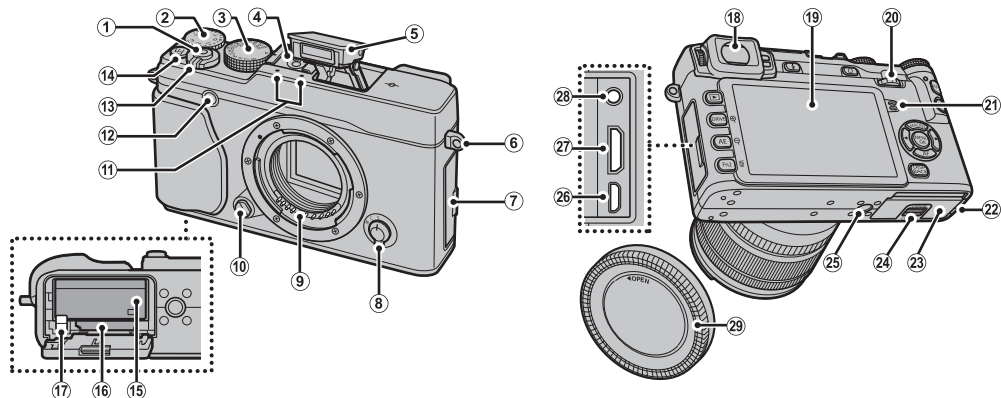

① Déclencheur	25	⑪ Illuminateur d'assistance AF	77	⑳ Haut-parleur	35
② Molette de correction de l'exposition	53	⑫ Retardateur.....	55	㉑ Cache du passage du câble pour le coupleur CC	
③ Sélecteur de vitesse.....	37, 38, 39, 40	⑬ Commutateur ON/OFF	18	㉒ Couverture du compartiment de la batterie	14
④ Griffe flash	31, 110	⑭ Touche Fn (fonction).....	67	㉓ Loquet du couvercle du compartiment de la batterie	14
⑤ Flash	30	⑮ Touche Wi-Fi (mode de lecture).....	95	㉔ Fixation du trépied	
⑥ Écaillet de la courroie	10	⑯ Compartiment de la batterie.....	14	㉕ Connecteur Micro USB.....	42, 99, 101
⑦ Cache-bornes	42, 99, 101, 106	⑰ Logement de la carte mémoire	15	㉖ Mini-prise HDMI.....	106
⑧ Sélecteur du mode de mise au point.....	24, 47	⑱ Loquet de la batterie	14	㉗ Prise microphone/télécommande.....	34, 42
⑨ Contacts du signal de l'objectif.....	7	⑲ Viseur électronique (EVF).....	20	㉘ Écran LCD	20
⑩ Touche de déverrouillage de l'objectif.....	12	㉚ Écran LCD	20	㉙ Bouchon de boîtier.....	12
⑪ Microphone.....	33	㉛ Molette de commande.....	4		

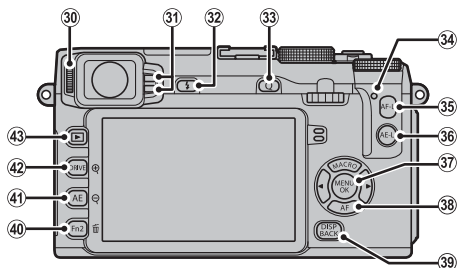

- 30 Réglage dioptrique 21 33 Touche **Q** (menu rapide) 36
 31 Détecteur oculaire 20 Touche de réglages personnalisés (à maintenir enfoncée)*
 32 Touche **4** (ouverture du flash) 30 Touche de conversion RAW (mode de lecture) ... 66

* Pour accéder rapidement aux jeux de réglages personnalisés (☰ 68), maintenez cette touche enfoncée alors que le menu rapide pour les photos (☰ 36) est affiché.

- 34 Témoin lumineux (voir ci-dessous)
 35 Touche **AF-L** (verrouillage de la mise au point) 47, 51, 78
 36 Touche **AE-L** (verrouillage de l'exposition) 51, 78
 37 Touche **MENU/OK** 4
 Touche (verrouillage des commandes) (à maintenir enfoncée) 4
 38 Touches de sélection 4
 39 Touche **DISP** (affichage)/**BACK** 22
 40 Touche **Fn 2** (fonction 2) 67
 Touche (supprimer) 29
 41 Touche **AE** (exposition auto) 54
 Touche fonction 67
 Touche (zoom arrière en lecture) 27, 28
 42 Touche **DRIVE** 33, 57, 58, 59, 62, 63
 Touche (zoom avant en lecture) 27, 28
 43 Touche (lecture) 26

Le témoin lumineux

Le témoin lumineux indique l'état de l'appareil photo de la manière suivante :

Témoin lumineux	État de l'appareil photo
Allumé en vert	La mise au point est verrouillée.
Clignotant en vert	Avertissement concernant le risque de flou, la mise au point ou l'exposition. Il est cependant possible de photographier.
Clignotant en vert et en orange	Photos en cours d'enregistrement. Il est cependant possible de prendre d'autres photos.
Allumé en orange	Photos en cours d'enregistrement. Il est impossible de prendre d'autres photos pour le moment.
Clignotant en orange	Flash en cours de recyclage ; il ne se déclenchera pas si vous prenez une photo.
Clignotant en rouge	Erreur avec l'objectif ou la mémoire.

- Des avertissements peuvent également apparaître à l'écran (☰ 118).
- Le témoin lumineux reste éteint lors de l'utilisation du viseur (☰ 20)

Témoin lumineux

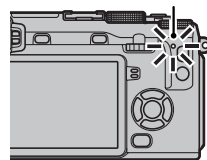

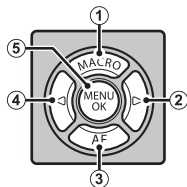

Les touches de sélection

Appuyez la touche supérieure (①), droite (②), inférieure (③) ou gauche (④) pour mettre en surbrillance les éléments, puis sur **MENU/OK** (⑤) pour les sélectionner. Appuyez sur la touche de sélection supérieure (**MACRO**) pendant la prise de vue pour afficher les options Macro (📖 32), et sur celle inférieure (**AF**) pour afficher les options du réglage actuellement attribué à la touche **AF** (📖 67; par défaut, sélection de la zone de mise au point, 📖 50).



Verrouillage de la commande

Pour éviter d'appuyer accidentellement sur les touches de sélection et les touches **AE-L** et **AF-L** pendant la prise de vue, appuyez sur **MENU/OK** jusqu'à l'apparition de . Vous pouvez déverrouiller les commandes en appuyant sur **MENU/OK** jusqu'à ce que  disparaisse.

La molette de commande

La molette de commande permet de naviguer dans les menus, de visualiser les photos (📖 26) et de sélectionner les options sur l'affichage de menu rapide (📖 36).



Appuyez au centre de la molette de commande pour effectuer un zoom avant sur la zone de mise au point sélectionnée pendant la prise de vue (📖 48) ou la lecture (📖 27).



Affichages de l'appareil photo

Les types d'indicateurs suivants peuvent s'afficher pendant la prise de vue et la lecture. Tous les indicateurs disponibles apparaissent dans l'illustration ci-dessous à fins d'explication ; leur apparition en réalité varie selon les réglages de l'appareil photo. Notez que l'écran LCD et le viseur électronique n'ont pas le même format d'image.

■ Prise de vue : Viseur/Écran LCD

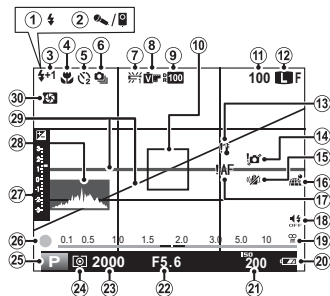

① Mode de flash	30	⑰ Avertissement concernant la mise au point	3, 115, 118
② Microphone/télécommande	34, 42, 80	⑱ Indicateur du mode silence	88
③ Correction du flash	78	⑲ Indicateur de distance	47
④ Mode macro (gros plan)	32	⑳ Niveau de charge de la batterie	18
⑤ Indicateur du retardateur	55	㉑ Sensibilité	45
⑥ Mode continu	57	㉒ Ouverture	37, 39, 40
⑦ Balance des blancs	43	㉓ Vitesse d'obturation	37, 38, 40
⑧ Simulation de film	64	㉔ Mesure	54
⑨ Plage dynamique	75	㉕ Mode de prise de vue	37
⑩ Cadre de mise au point	51	㉖ Indicateur de mise au point	48
⑪ Nombre de vues disponibles	121	㉗ Indicateur de correction d'exposition/ d'exposition	40, 53
⑫ Qualité et taille d'image	74	㉘ Histogramme	23
⑬ Avertissement concernant la température ...	120	㉙ Horizon virtuel	76
⑭ Avertissement de risque de flou	3, 115, 118	㉚ État de téléchargement des données de localisation	39
⑮ Mode IS	79		

■ Prise de vue : Écran LCD

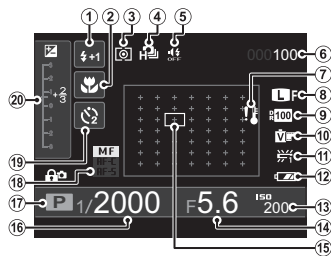

① Mode de flash	30	⑫ Niveau de charge de la batterie	18
Correction du flash	78	⑬ Sensibilité	45
② Mode macro (gros plan)	32	⑭ Ouverture	37, 39, 40
③ Mesure	54	⑮ Zone de mise au point/collimateur de mise au point	50
④ Mode continu	57	⑯ Vitesse d'obturation	37, 38, 40
⑤ Indicateur du mode silence	88	⑰ Mode de prise de vue	37
⑥ Nombre d'images disponibles	121	⑱ Mode de mise au point	47
⑦ Avertissement relatif à la température	120	⑲ Indicateur du retardateur	55
⑧ Qualité et taille d'image	74	⑳ Indicateur de correction d'exposition/ d'exposition	40, 53
⑨ Plage dynamique	75		
⑩ Simulation de film	64		
⑪ Balance des blancs	43		

■ Lecture : Viseur/Écran LCD

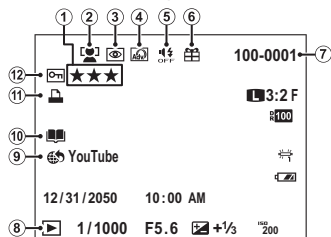

① Notation	26	⑦ Numéro de vue	91
② Indicateur de détection des visages	77	⑧ Indicateur du mode lecture	26
③ Indicateur de correction des yeux rouges	84	⑨ Balise de transfert	85
④ Filtre avancé	63	⑩ Symbole création livre album	72
⑤ Indicateur du mode silence	88	⑪ Indicateur d'impression DPOF	103
⑥ Photo provenant d'un autre appareil	26	⑫ Image protégée	83

Objectifs

L'appareil peut être utilisé avec des objectifs FUJIFILM à monture X.

Parties de l'objectif

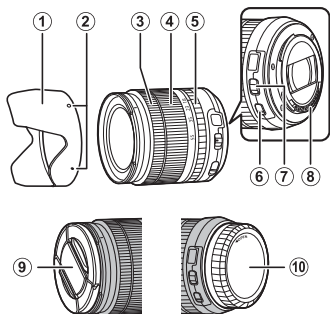

- ① Pare-soleil
- ② Repères de montage
- ③ Bague de mise au point
- ④ Bague de zoom
- ⑤ Bague des ouvertures
- ⑥ Commutateur O.I.S.
- ⑦ Commutateur du mode d'ouverture
- ⑧ Contacts de signal de l'objectif
- ⑨ Bouchon avant d'objectif
- ⑩ Bouchon arrière d'objectif

Retrait des bouchons

Retirez les bouchons comme le montre l'illustration.

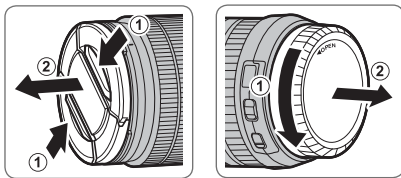

- ① Le bouchon arrière peut être différent de celui illustré.

Fixation du pare-soleil

Lorsqu'ils sont fixés, les pare-soleil réduisent les reflets parasites et protègent la lentille frontale.

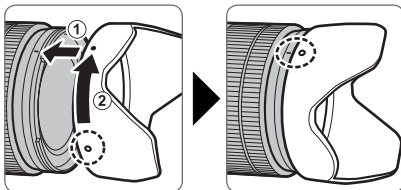

Objectifs dotés d'une bague des ouvertures

Avec des réglages autres que **A**, vous pouvez sélectionner l'ouverture en tournant la bague des ouvertures de l'objectif (modes d'exposition **A** et **M**).

Bague des ouvertures

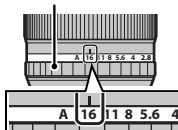
**Commutateur du mode d'ouverture**

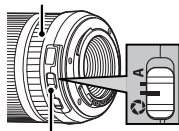

Si l'objectif est équipé d'un commutateur du mode d'ouverture, vous pouvez régler l'ouverture manuellement en positionnant le commutateur sur  et en tournant la bague des ouvertures.

Bague des ouvertures



Commutateur du mode d'ouverture

Objectifs sans bague des ouvertures

Vous pouvez sélectionner la méthode à utiliser pour ajuster l'ouverture à l'aide de l'option  **RÉGL. OUVERTURE** ( 79) du menu de prise de vue. Avec les options autres que **AUTO**, vous pouvez ajuster l'ouverture à l'aide de la molette de commande.



Objectifs dotés d'un commutateur O.I.S.

Lorsque l'objectif permet la stabilisation optique de l'image (O.I.S), il est possible de choisir le mode de stabilisation de l'image sur les menus de l'appareil photo. Pour activer la stabilisation de l'image, faites glisser le commutateur O.I.S sur **ON**.

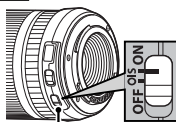

Commutateur O.I.S.

Objectifs à mise au point manuelle

Faites glisser la bague de mise au point vers l'avant pour effectuer la mise au point automatiquement.



Pour effectuer la mise au point manuellement, faites-la glisser vers l'arrière et tournez-la tout en vérifiant le résultat sur l'écran de l'appareil photo. Les indicateurs de profondeur de champ et de distance de mise au point vous aident lorsque vous effectuez la mise au point manuellement. Notez que la mise au point manuelle n'est pas disponible dans tous les modes de prise de vue.

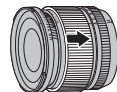

Avant de commencer

● Indicateur de profondeur de champ

L'indicateur de profondeur de champ indique la profondeur de champ approximative (il s'agit de la distance devant et derrière le sujet sur lequel la mise au point est effectuée).

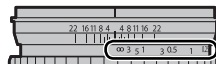
Indicateur
de distance

- ⓘ L'appareil photo n'affiche pas la distance de mise au point lorsque l'objectif est en mode de mise au point manuelle.

Premières étapes

Fixation de la courroie

Fixez les attaches de courroie à l'appareil photo, puis attachez la courroie.

1 Ouvrez une des attaches de courroie.

Utilisez l'outil de fixation des attaches pour ouvrir l'attache de courroie en prenant soin d'orienter l'outil et l'attache comme indiqué sur l'illustration.



- ① Rangez cet outil dans un endroit sûr. Vous en aurez besoin pour rouvrir les attaches lorsque vous voudrez retirer la courroie.

2 Fixez l'attache à un œillet.

Insérez l'extrémité de l'attache dans l'œillet de la courroie. Retirez l'outil tout en maintenant l'attache en place avec votre autre main.

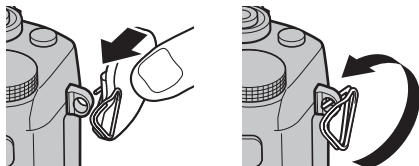

3 Faites glisser l'attache dans l'œillet.

Faites tourner entièrement l'attache dans l'œillet jusqu'à ce qu'elle soit complètement refermée.

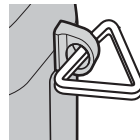

4 Placez un cache de protection.

Placez un cache de protection sur l'œillet comme le montre l'illustration, en orientant la face noire du cache vers l'appareil photo. Répétez les étapes 1 à 4 pour le second œillet.

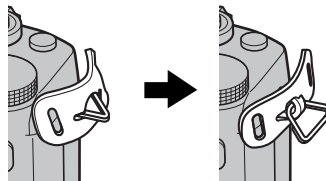

5 Insérez la courroie.

Enfilez la courroie dans le cache de protection et l'attache.

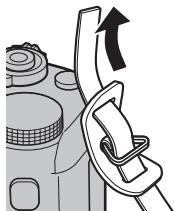
**6 Fermez la courroie.**

Fixez la courroie comme le montre l'illustration. Répétez les étapes 5 à 6 pour le second œillet.

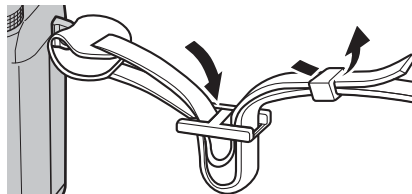

- ⚠ Pour éviter toute chute de l'appareil photo, vérifiez que la courroie est bien attachée.

Fixation d'un objectif

Les objectifs s'installent de la manière suivante.

❶ Faites attention à ne pas laisser entrer de poussière dans l'appareil photo pendant l'installation et le retrait des objectifs.

1 Retirez le bouchon du boîtier et le bouchon arrière de l'objectif.

Retirez le bouchon de boîtier se trouvant sur l'appareil photo et le bouchon arrière de l'objectif.

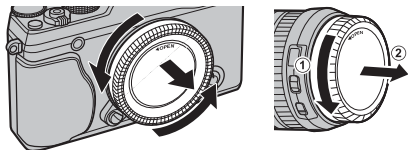

❶ Ne touchez pas aux parties internes de l'appareil photo.

2 Installez l'objectif.

Placez l'objectif sur la monture en alignant les repères qui se trouvent sur l'objectif et sur l'appareil photo, puis tournez l'objectif jusqu'à ce qu'il s'enclique en position.

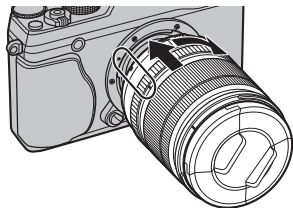

❶ N'appuyez pas sur la touche de déverrouillage de l'objectif lorsque vous installez un objectif.

Retrait de l'objectif

Pour retirer l'objectif, éteignez l'appareil photo, puis appuyez sur la touche de déverrouillage de l'objectif comme le montre l'illustration.

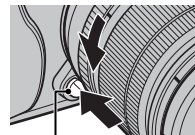

Touche de déverrouillage de l'objectif

❶ Pour empêcher la poussière de s'accumuler sur l'objectif ou à l'intérieur de l'appareil photo, remettez en place les bouchons d'objectif et de boîtier dès que l'objectif n'est plus installé sur l'appareil photo.

Objectifs et accessoires optionnels

Vous pouvez utiliser avec l'appareil photo les objectifs compatibles avec la monture FUJIFILM X et les autres accessoires énumérés en page 107.

Chargement de la batterie

La batterie n'a pas été chargée avant expédition. Avant toute utilisation, rechargez la batterie à l'aide du chargeur fourni.

1 Insérez la batterie dans le chargeur.

Insérez la batterie dans le chargeur de batterie fourni, comme le montre l'illustration.

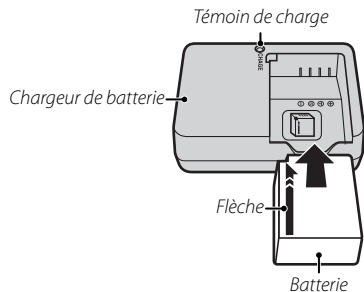

Cet appareil photo fonctionne avec une batterie NP-W126.

- Le câble CA fourni est conçu exclusivement pour le chargeur de batterie fourni. N'utilisez pas le chargeur fourni avec d'autres câbles ou le câble fourni avec d'autres dispositifs.

2 Branchez le chargeur.

Branchez le chargeur dans une prise de courant à l'intérieur. Le témoin de charge s'allume.

Le témoin de charge

Le témoin de charge indique l'état de charge de la batterie de la manière suivante :

Témoin de charge	État de la batterie	Action
Éteint	Batterie non insérée.	Insérez la batterie.
	Batterie entièrement rechargée.	Retirez la batterie.
Allumé	Batterie en cours de charge.	—
Clignotant	Batterie défaillante.	Débranchez le chargeur et retirez la batterie.

3 Rechargez la batterie.

Retirez la batterie lorsque le chargement est terminé. Reportez-vous aux caractéristiques (📖 125) pour en savoir plus sur les temps de charge (remarquez qu'ils augmentent à basse température).

- Débranchez le chargeur dès que vous ne l'utilisez plus.

Insertion de la batterie et d'une carte mémoire

L'appareil photo ne dispose pas de mémoire interne ; les photos sont sauvegardées sur des cartes mémoire SD, SDHC et SDXC optionnelles (vendues séparément). Une fois la batterie rechargée, insérez-la ainsi que la carte mémoire comme décrit ci-dessous.

1 Ouvrez le couvercle du compartiment de la batterie.

Faites glisser le loquet du couvercle comme le montre l'illustration et ouvrez le couvercle du compartiment de la batterie.

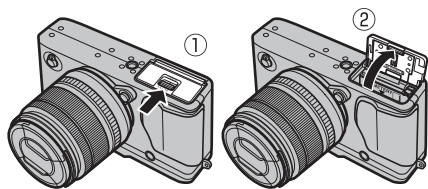

- ① N'ouvrez pas le couvercle du compartiment de la batterie lorsque l'appareil photo est allumé. Vous risquez sinon d'endommager les fichiers image ou la carte mémoire.
- ② Ne forcez pas lorsque vous manipulez le couvercle du compartiment de la batterie.

2 Insérez la batterie.

En vous en servant pour pousser le loquet de la batterie sur le côté, insérez la batterie, les contacts en premier, dans le sens indiqué par la flèche. Vérifiez que la batterie est correctement verrouillée.

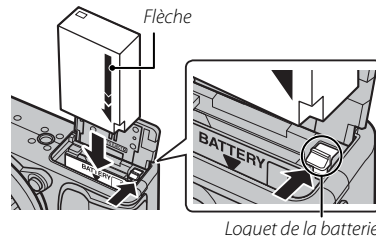

- ① Insérez la batterie dans le bon sens. **Ne forcez pas et n'essayez pas d'insérer la batterie à l'envers.** La batterie rentrera facilement dans le compartiment si elle est dans le bon sens.

3 Insérez la carte mémoire.

En la tenant dans le sens indiqué à droite, faites glisser la carte mémoire au fond de son logement jusqu'à ce qu'elle s'y emboîte.

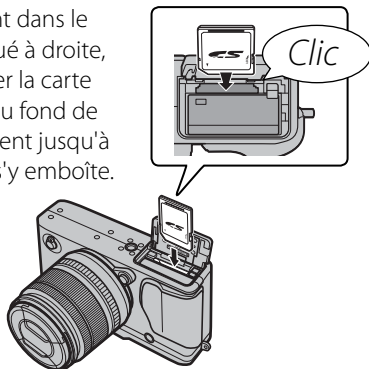

① Assurez-vous que la carte est dans le bon sens ; ne l'insérez pas de biais et ne forcez pas.

② Les cartes mémoire SD/SDHC/SDXC peuvent être verrouillées, ce qui rend impossible leur formatage ainsi que l'enregistrement et la suppression d'images. Avant d'insérer une carte mémoire, faites coulisser la languette de protection en écriture dans la position déverrouillée.

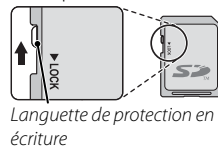
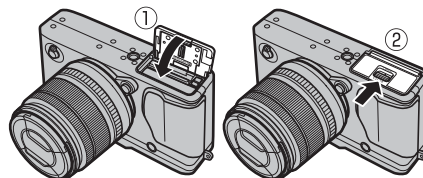
**4 Fermez le couvercle du compartiment de la batterie.**

Retrait de la batterie et de la carte mémoire

Avant de retirer la batterie ou la carte mémoire, **éteignez l'appareil photo** et ouvrez le couvercle du compartiment de la batterie.

Pour retirer la batterie, poussez le loquet de la batterie sur le côté et faites glisser la batterie pour la sortir de l'appareil photo comme le montre l'illustration.



Loquet de la batterie

Pour retirer la carte mémoire, appuyez dessus et relâchez-la lentement. Vous pouvez ensuite la retirer à la main. Il se peut, lorsque vous retirez la carte mémoire, qu'elle s'éjecte trop rapidement. Retenez-la avec le doigt et relâchez-la doucement.

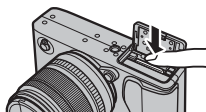

Batteries

- Essuyez les bornes de la batterie avec un chiffon propre et sec afin d'éliminer toute saleté. Sinon, la batterie risque de ne pas se recharger.
- Ne collez rien, étiquette ou autre, sur la batterie. Vous risquez sinon de ne plus pouvoir retirer la batterie de l'appareil photo.
- Ne court-circuitez pas les bornes de la batterie. La batterie pourrait trop chauffer.
- Lisez les consignes de sécurité dans la section « Batteries/piles et alimentation électrique » (📖 iv).
- Utilisez uniquement des chargeurs conçus pour cette batterie. Sinon, votre matériel risque de ne pas fonctionner correctement.
- Ne retirez pas les étiquettes de la batterie et n'essayez pas de couper ou d'enlever l'enveloppe extérieure.
- La batterie perd progressivement sa charge lorsqu'elle n'est pas utilisée. Chargez-la un ou deux jours avant de l'utiliser.

■ Cartes mémoire compatibles



L'utilisation des cartes mémoire SD, SDHC et SDXC de FUJIFILM et SanDisk avec cet appareil photo a été homologuée. Vous trouverez la liste complète des cartes mémoire homologuées à l'adresse http://www.fujifilm.com/support/digital_cameras/compatibility/. Le fonctionnement n'est pas garanti avec d'autres cartes. Cet appareil photo ne peut pas être utilisé avec les cartes **xD-Picture Cards** ou avec les périphériques multimédia **MultiMediaCard** (MMC).

① Cartes mémoire

- *N'éteignez pas l'appareil photo, ni ne retirez la carte mémoire pendant son formatage ou pendant l'enregistrement ou la suppression de données sur la carte.* Vous risquez sinon d'endommager la carte.
- Formatez les cartes mémoire avant de les utiliser pour la première fois et veillez à les reformater si vous les avez utilisées sur un ordinateur ou un autre appareil. Pour en savoir plus sur le formatage des cartes mémoires, reportez-vous à la page 92.
- Les cartes mémoire sont petites et peuvent être avalées ; gardez-les hors de portée des enfants. Si un enfant venait à avaler une carte mémoire, consultez de toute urgence un médecin.
- Les adaptateurs miniSD ou microSD, qui sont plus grands ou plus petits que les dimensions standard d'une carte SD/SDHC/SDXC, risquent de ne pas s'éjecter normalement ; si la carte ne s'éjecte pas, confiez votre appareil photo à un représentant de service agréé. Ne forcez pas pour retirer la carte.
- Ne collez pas d'étiquettes sur les cartes mémoire. Le décollement des étiquettes risque d'entraîner un dysfonctionnement de l'appareil photo.
- L'enregistrement vidéo peut être interrompu avec certains types de cartes mémoire SD/SDHC/SDXC. Utilisez une carte **CLASS 10** ou supérieure pour les vidéos et la prise de vues en rafale.
- Le formatage d'une carte mémoire dans l'appareil photo crée un dossier dans lequel sont stockées les photos. Ne renommez pas, ni n'effacez ce dossier et n'utilisez pas non plus un ordinateur ou un autre appareil pour modifier, effacer ou renommer les fichiers image. Utilisez toujours l'appareil photo pour supprimer les photos ; avant de modifier ou de renommer des fichiers, copiez-les sur un ordinateur, puis modifiez ou renommez les copies, et non les originaux. Si vous renommez les fichiers sur l'appareil photo, vous risquez de rencontrer des problèmes lors de la lecture.

Allumer et éteindre l'appareil photo



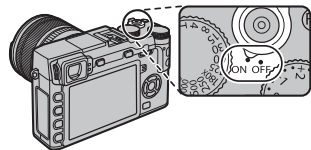

Tournez le commutateur **ON/OFF** sur **ON** pour allumer l'appareil photo. Mettez-le sur **OFF** pour éteindre l'appareil photo.

- Appuyez sur la touche  pour lancer la lecture. Appuyez sur le déclencheur à mi-course pour revenir au mode de prise de vue.
 - L'appareil photo s'éteint automatiquement si vous n'effectuez aucune opération pendant le délai spécifié pour  **GESTION ALIM. > EXT. AUTO** (91). Pour réactiver l'appareil photo après une extinction automatique, appuyez sur le déclencheur à mi-course ou tournez le commutateur **ON/OFF** sur **OFF** puis de nouveau sur **ON**.
 - Pour en savoir plus sur les autres options de démarrage, reportez-vous à la page 91.
- ❗ Les photos ou la visibilité dans le viseur peuvent être affectées par la présence de traces de doigts ou d'autres taches sur l'objectif ou le viseur. Veillez à garder toujours l'objectif et le viseur propres.



Niveau de charge de la batterie

Après avoir allumé l'appareil photo, vérifiez l'affichage du niveau de charge de la batterie.

Indicateur	Description
 (blanc)	Batterie partiellement déchargée.
 (blanc)	Batterie déchargée à plus de 50%
 (rouge)	Charge faible. Rechargez la batterie dès que possible.
 (clignote en rouge)	Batterie déchargée. Éteignez l'appareil photo et rechargez la batterie.



Configuration de base

Une boîte de dialogue de sélection de la langue apparaît la première fois que vous allumez l'appareil photo. Configurez l'appareil photo comme indiqué ci-dessous (vous pourrez ensuite régler l'horloge ou changer la langue à tout moment à l'aide des options **🕒 DATE/HEURE** ou **🗨️ 言語/LANG.** du menu de réglage. Pour obtenir des informations sur l'affichage du menu de réglage, reportez-vous à la page 88).

1 Choisissez une langue.

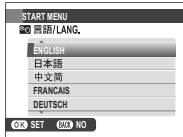

Mettez une langue en surbrillance, puis appuyez sur **MENU/OK**.

◆ Appuyez sur **DISP/BACK** pour passer l'étape. Toutes les étapes que vous aurez ainsi ignorées, s'afficheront à nouveau la prochaine fois que vous allumerez l'appareil photo.



2 Réglez la date et l'heure.



Servez-vous des touches de sélection gauche et droite pour mettre en surbrillance l'année, le mois, le jour, l'heure ou les minutes, et des touches de sélection supérieure et inférieure pour modifier les valeurs. Pour modifier l'ordre d'affichage de l'année, du mois et du jour, mettez en surbrillance le format de date et appuyez sur la touche de sélection supérieure ou inférieure. Appuyez sur **MENU/OK** pour revenir au mode de prise de vue, une fois les réglages terminés.



◆ Lorsque l'appareil photo est resté longtemps sans batterie, son horloge se réinitialise et la boîte de dialogue de sélection de la langue réapparaît à la mise sous tension de l'appareil photo.

Choix de l'affichage

L'appareil photo est doté d'un viseur électronique (EVF) et d'un écran LCD (LCD). Suivez les étapes décrites ci-dessous pour choisir l'affichage.

1 Affichez le menu de réglage.

1.1 Appuyez sur **MENU/OK** pour afficher le menu correspondant au mode en cours.



1.2 Appuyez sur la touche de sélection gauche pour mettre en surbrillance l'onglet du menu en cours.



1.3 Appuyez sur la touche de sélection inférieure pour mettre en surbrillance l'onglet du menu de configuration contenant **EVF RÉGLAGE EVF/LCD**.



1.4 Appuyez sur la touche de sélection droite pour positionner le curseur dans le menu de réglage.



2 Sélectionnez **EVF RÉGLAGE EVF/LCD**.







Mettez en surbrillance **EVF RÉGLAGE EVF/LCD**, puis appuyez sur **MENU/OK**.



3 Choisissez un affichage.

Mettez en surbrillance l'une des options suivantes et appuyez sur **MENU/OK**.



Option	Description	
 DÉT. OC.	Sélection automatique de l'affichage à l'aide du détecteur oculaire	
LCD	Écran LCD uniquement	
EVF	Viseur uniquement	
SEUL EVF + 	Viseur uniquement ; le détecteur oculaire l'active ou le désactive.	

Le détecteur oculaire

Le détecteur oculaire active automatiquement le viseur dès que votre œil s'en approche et l'éteint dès que votre œil s'en écarte (notez que le détecteur oculaire peut réagir à d'autres objets que l'œil tout comme à toute la lumière éclairant directement le capteur). Si vous avez activé la sélection automatique de l'affichage, l'écran LCD s'allume lorsque le viseur s'éteint.

Détecteur oculaire

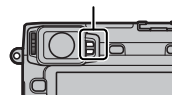

Réglage de la netteté du viseur

L'appareil photo est doté d'un réglage dioptrique permettant de régler le viseur à sa vue dans la plage de -4 à $+2 \text{ m}^{-1}$. Tournez la commande de réglage dioptrique jusqu'à ce que le viseur soit net.

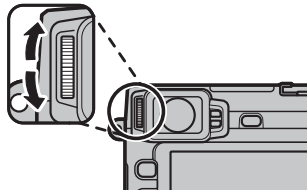

Réglage dioptrique

Ajustement de la luminosité des affichages

La luminosité du viseur et de l'écran LCD peuvent être ajustées à l'aide de l'option **CONFIG. ÉCRAN > LUMIN. EVF/LCD** du menu de réglage (89).

La touche DISP/BACK

La touche **DISP/BACK** permet de contrôler l'affichage des indicateurs dans le viseur et sur l'écran LCD.

■ Viseur : Prise de vue

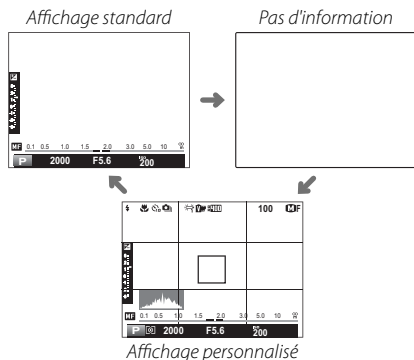

■ Écran LCD : Prise de vue

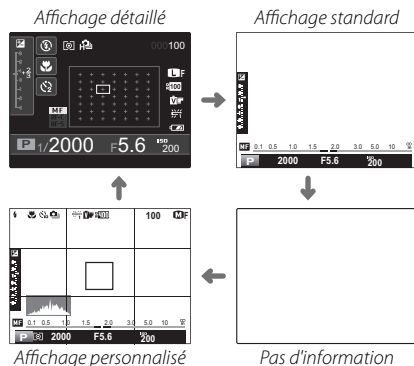

● Affichage personnalisé

Choisissez les éléments à afficher en utilisant **AFF. REGL. PERSO** sur le menu de prise de vue (76):

Grille de cadrage	Exposition (ouverture, vitesse d'obturation et sensibilité)	Simulation de film
Horizon virtuel	Indicateur de correction d'exposition	Plage dynamique
Distance de mise au point (autofocus)	Mesure	Nombre de vues restantes/supports
Distance de mise au point (mise au point manuelle)	Mode de flash	Qualité et taille d'image
Histogramme	Balance des blancs	Niveau de charge de la batterie

- ❖ Pour afficher les éléments sélectionnés, appuyez sur **DISP/BACK** pour faire défiler les modes d'affichage jusqu'à l'apparition des indicateurs correspondant à PERSONNALISÉ.
- ❖ Reportez-vous aux pages 5 et 6 pour connaître l'emplacement de ces éléments sur les affichages.

■ Viseur/Écran LCD : Lecture

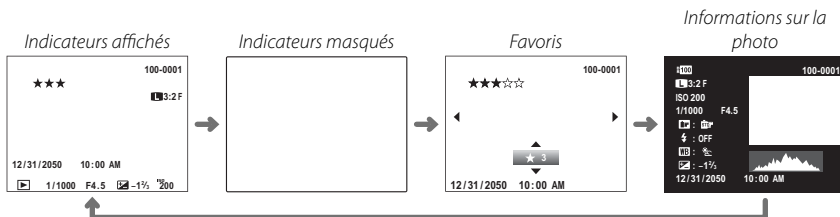

Histogrammes

Les histogrammes indiquent la répartition des tons de l'image. La luminosité est indiquée par l'axe horizontal, le nombre de pixels par l'axe vertical.

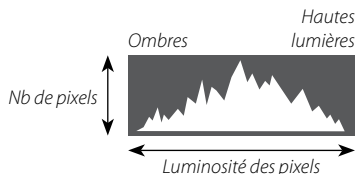

Exposition optimale : Les pixels sont répartis de manière uniforme sur toute la gamme des tons.



Surexposition : Les pixels sont regroupés à droite du graphique.



Sous-exposition : Les pixels sont regroupés à gauche du graphique.



Informations détaillées

- | | | |
|----------------------------------|--|-----------------|
| ① Plage dynamique | ② Taille et qualité d'image | ③ Sensibilité |
| ④ Vitesse d'obturation/ouverture | ⑤ Simulation de film | ⑥ Mode de flash |
| ⑦ Balance des blancs | ⑧ Correction de l'exposition | |
| ⑨ Numéro de l'image | ⑩ Photo (les zones surexposées clignotent) | |
| ⑪ Histogramme | | |

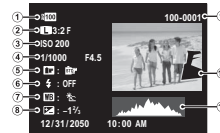

Prise de vue

Cette section décrit comment prendre des photos en mode AE (mode **P**). Pour en savoir plus sur les modes **S**, **A** et **M**, reportez-vous en page 37.

1 Sélectionnez le programme AE.

Réglez la vitesse d'obturation et l'ouverture sur **A**. **P** apparaît sur l'affichage.

- ◆ La stabilisation de l'image (📖 9) est recommandée.

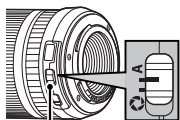

Commutateur du mode d'ouverture

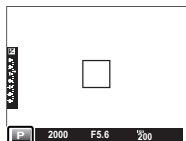
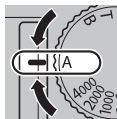

La touche Q

La touche **Q** permet de voir et d'ajuster les réglages de l'appareil photo (📖 36).

2 Sélectionnez l'autofocus ponctuel

Tournez le sélecteur de mode de mise au point sur **S** (📖 47)

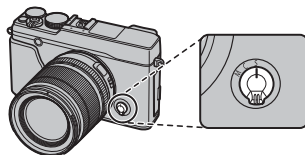

3 Préparez l'appareil photo.

Tenez bien l'appareil photo avec les deux mains en gardant vos coudes contre votre corps. Si vos mains tremblent ou ne sont pas stables, vos photos risquent d'être floues.



Pour éviter que vos photos ne soient floues ou trop sombres (sous-exposées), ne mettez pas vos doigts ou tout autre objet devant l'objectif, le flash et l'illuminateur d'assistance AF.



4 Cadrez votre photo.

Objectifs avec bague de zoom

Utilisez la bague de zoom pour cadrer la photo sur l'écran.

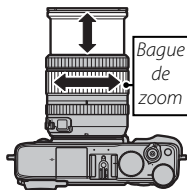

5 Effectuez la mise au point.

Cadrez votre photo en plaçant le sujet au centre de la vue, puis appuyez sur le déclencheur à mi-course pour effectuer la mise au point.



- ◆ Si le sujet est faiblement éclairé, l'illuminateur d'assistance AF peut s'allumer (📖 77).

Lorsque l'appareil photo obtient la mise au point, il émet deux bips et la zone de mise au point ainsi que l'indicateur de mise au point s'allument en vert. La mise au point et l'exposition sont verrouillées tant que le déclencheur reste maintenu enfoncé à mi-course.

Lorsque l'appareil photo ne parvient pas à faire la mise au point, le cadre de mise au point devient rouge, le symbole **!AF** apparaît et l'indicateur de mise au point clignote en blanc. Si le sujet est proche de l'appareil photo (la distance réelle varie selon l'objectif ; pour obtenir plus d'informations, reportez-vous au manuel de l'objectif), sélectionnez le mode macro et réessayez (📖 32).

6 Prenez la photo.

Appuyez doucement mais à fond sur le déclencheur pour prendre la photo.



Visualisation des photos

Visualisation des photos en plein écran

Vous pouvez visualiser les photos dans le viseur ou sur l'écran LCD. Avant de prendre des photos importantes, faites des tests et vérifiez les résultats.

Pour afficher les photos en plein écran, appuyez sur .

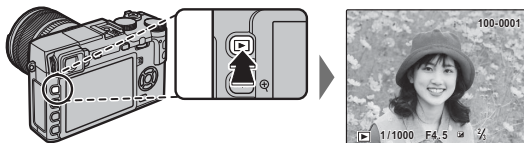

Vous pouvez voir les autres photos en appuyant sur les touches de sélection gauche et droite ou en tournant la molette de commande. Appuyez sur la touche de sélection droite ou tournez la molette de commande à droite pour afficher les photos dans leur ordre d'enregistrement, et appuyez sur la touche de sélection gauche ou tournez la molette de commande à gauche pour les afficher dans l'ordre inverse. Maintenez la touche de sélection enfoncée pour atteindre rapidement la photo souhaitée.



◆ Les photos prises avec d'autres appareils photo sont indiquées par l'icône  (« photo provenant d'un autre appareil ») pendant la lecture.

Favoris : Notation des photos

Pour donner une note à la photo affichée, appuyez sur **DISP/BACK**, puis à l'aide des touches de sélection supérieure et inférieure, donnez une note entre zéro et cinq étoiles.

Affichage des informations sur les photos

L'affichage des informations de photo change chaque fois que vous appuyez sur la touche de sélection supérieure.

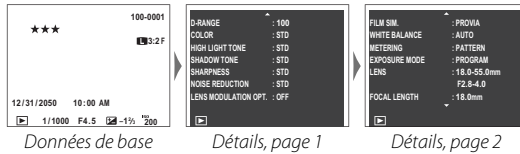

- ◆ Tournez la molette de commande pour voir les autres images.

Zoom avant sur le collimateur de mise au point

Appuyez au centre de la molette de commande pour faire un zoom avant sur le collimateur sélectionné. Appuyez de nouveau au centre de la molette de commande pour revenir en lecture plein écran.

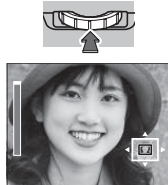

Lecture avec zoom

Appuyez sur pour faire un zoom avant sur l'image, et sur pour faire un zoom arrière (pour afficher plusieurs images, appuyez sur lorsque la vue est affichée en plein écran ; [28](#)). Après avoir effectué un zoom avant sur la photo, servez-vous des touches de sélection pour afficher les zones de l'image qui ne sont pas visibles à l'écran. Appuyez sur **DISP/BACK** ou **MENU/OK** pour annuler l'effet zoom.

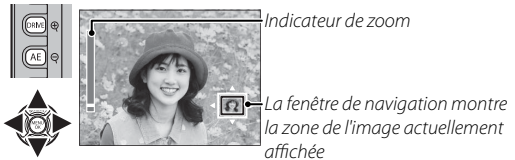



- ◆ Le taux de grossissement maximal dépend de la taille de l'image ([74](#)). La lecture avec zoom n'est pas possible avec les copies recadrées ou redimensionnées qui ont été sauvegardées avec la taille **640**.

Lecture par planche d'images

Pour modifier le nombre d'images affichées, appuyez sur  lorsqu'une photo est affichée en plein écran.





À l'aide du sélecteur, mettez les images en surbrillance et appuyez sur **MENU/OK** pour afficher l'image mise en surbrillance en plein écran (pour faire un zoom avant sur l'image, appuyez sur  lorsqu'elle est affichée en plein écran ;  27). Avec les planches de neuf et cent vues, servez-vous des touches de sélection supérieure et inférieure pour afficher les autres images.

Suppression de photos

Pour supprimer les photos individuellement, par série ou en totalité, appuyez sur  lorsqu'une image est affichée en plein écran et choisissez parmi les options suivantes. **Notez qu'il est impossible de récupérer les photos supprimées. Veillez donc à copier les photos importantes sur un ordinateur ou un autre périphérique de stockage avant de poursuivre.**



Option	Description
IMAGE	Appuyez sur la touche de sélection gauche ou droite pour parcourir les photos et appuyez sur MENU/OK pour supprimer la photo en cours (aucune boîte de dialogue de confirmation ne s'affiche).
PHOTOS SÉLECT.	Mettez en surbrillance les photos et appuyez sur MENU/OK pour les sélectionner ou les désélectionner (les photos faisant partie d'un livre album ou d'une commande d'impression sont signalées par ). Une fois que vous avez terminé, appuyez sur DISP/BACK pour afficher une boîte de dialogue de confirmation, puis mettez en surbrillance OK et appuyez sur MENU/OK pour supprimer les photos sélectionnées.
TOUTES IMAGES	Une boîte de dialogue de confirmation s'affiche ; mettez en surbrillance OK et appuyez sur MENU/OK pour supprimer toutes les photos non protégées. Appuyez sur DISP/BACK pour annuler la suppression ; notez qu'il est impossible de récupérer les photos supprimées avant que vous ayez appuyé sur cette touche.

- ❖ Les photos protégées ne peuvent pas être supprimées. Supprimez la protection des photos que vous souhaitez effacer ( 83).
- ❖ Vous pouvez également supprimer des photos à l'aide de l'option  **EFFACE** du menu de lecture.
- ❖ Si un message signale que les images sélectionnées font partie d'une commande d'impression DPOF, appuyez sur **MENU/OK** pour supprimer les photos.

Utilisation du flash

Utilisez le flash intégré pour apporter plus d'éclairage, par exemple la nuit ou à l'intérieur sous un éclairage faible.





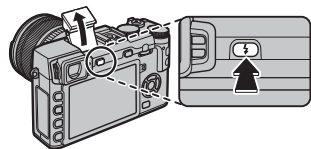



1 Appuyez sur la touche  pour libérer le flash.







- ① Le flash peut toucher les accessoires installés sur la griffe-flash. Le cas échéant, retirez les accessoires avant de libérer le flash.



2 Sélectionnez  **MODE FLASH** dans le menu de prise de vue. Les options indiquées ci-dessous s'afficheront ; servez-vous des touches de sélection supérieure et inférieure pour mettre en surbrillance une option, puis appuyez sur **MENU/OK** pour la sélectionner.



Mode	Description
AUTO (FLASH AUTO)/  (ANTI YEUX ROUGES)*	Le flash se déclenche lorsque nécessaire. Recommandé dans la plupart des situations.
 (FLASH FORCE)/  (FLASH FORCE)*	Le flash se déclenche à chaque prise de vue. Utilisez ce mode pour les sujets en contre-jour ou pour obtenir des couleurs naturelles lorsque vous photographiez sous une lumière vive.
 (SYNCHRO LENTE)/  (YEUX ROUGES + SL)*	Ce mode permet de capturer à la fois le sujet principal et l'arrière-plan en cas de faible luminosité (notez que les scènes bien éclairées risquent d'être surexposées).
 (SYNC. 2ème RIDEAU)/  (SYNC. 2ème RIDEAU)*	Le flash se déclenche juste avant la fermeture de l'obturateur.
 (SYNCHRO EXT.)	Le flash intégré peut être utilisé pour contrôler à distance les flashes optionnels.

* Lorsque la détection des visages est activée ( 77) et que **OUI** est sélectionné pour  **REDUC. YEUX ROUGE** dans le menu de réglage ( 79), la fonction de réduction des yeux rouges est disponible en modes  **AUTO**,  **FLASH FORCE**,  **SYNCHRO LENTE** et  **SYNCHRO 2ème RIDEAU**. La réduction des yeux rouges minimise l'effet des « yeux rouges » provoqué par la réflexion de la lumière du flash dans la rétine du sujet, comme le montre l'illustration de droite.



- ① À certaines distances du sujet, certains objectifs peuvent projeter des ombres dans les photos prises avec le flash.
- ❖ Refermez le flash là où la photographie au flash est interdite ou pour restituer l'éclairage naturel en faible lumière. Nous vous conseillons également de refermer le flash lorsque l'appareil photo est éteint.
- ❖ Si  s'affiche lorsque vous appuyez sur le déclencheur à mi-course, le flash se déclenchera au moment de la prise de vue.
- ❖ Sauf en mode synchro ext., il se peut que le flash se déclenche plusieurs fois par prise de vue. Ne bougez pas l'appareil photo tant que la prise de vue n'est pas terminée.

Vitesse de synchro flash

Le flash se synchronise avec l'obturateur à une vitesse d'obturation de $\frac{1}{180}$ s ou plus lente.

Flashes optionnels

L'appareil photo peut être également utilisé avec les flashes optionnels FUJIFILM se montant sur la griffe-flash. N'utilisez pas de flashes d'autres marques, qui appliquent une tension de plus de 300 V sur la griffe-flash de l'appareil photo.

Mode macro (gros plans)

Pour effectuer la mise au point de près, appuyez sur la touche de sélection supérieure (**MACRO**) et sélectionnez . Pour sortir du mode macro, appuyez sur la touche de sélection supérieure et sélectionnez **OFF**.

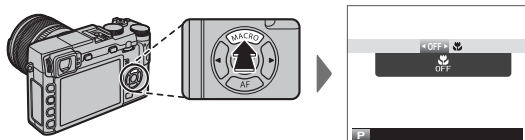

- Les distances de mise au point de l'appareil photo en mode macro dépendent de l'objectif utilisé. Reportez-vous au manuel de l'objectif pour avoir plus de détails

Techniques de base d'enregistrement vidéo et de lecture

Enregistrement de vidéos Haute-Définition (HD)

Vous pouvez vous servir de votre appareil photo pour enregistrer de courtes vidéos en haute définition. Le son est enregistré en stéréo via le microphone intégré ; ne couvrez pas le microphone pendant l'enregistrement.

1 Réglez l'ouverture sur **A**.

- ◆ La stabilisation de l'image (📖 9) est recommandée.

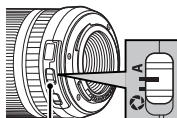

Commutateur du mode d'ouverture

2 Appuyez sur la touche **DRIVE**

pour afficher les options de déclenchement. Appuyez sur la touche de sélection supérieure ou inférieure pour mettre en surbrillance **VIDEO** et appuyez sur **MENU/OK**.

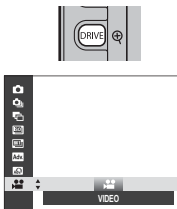

3 Appuyez à fond sur le déclencheur pour commencer l'enregistrement.



4 Appuyez de nouveau à fond sur le déclencheur pour arrêter l'enregistrement.

L'enregistrement cesse automatiquement lorsque la vidéo a atteint sa durée maximale ou que la mémoire est pleine.



- ◆ Vous pouvez sélectionner le format d'image et la cadence à l'aide de l'option **MODE VIDEO** (📖 80). Le mode de mise au point se sélectionne à l'aide du sélecteur de mode de mise au point (📖 47) ; pour une mise au point en continu, sélectionnez **C**, ou choisissez **S** et activez la reconnaissance intelligente des visages (📖 77, 80). La reconnaissance intelligente des visages n'est pas disponible avec le mode de mise au point **M**.
- ◆ Durant l'enregistrement, il est possible de corriger l'exposition de ± 2 IL maximum.
- ◆ Le témoin lumineux s'allume pendant l'enregistrement des vidéos.
- ① Il est possible que le microphone capte le bruit de l'objectif et d'autres bruits émis par l'appareil photo lors de l'enregistrement.
- ① Des bandes verticales ou horizontales peuvent apparaître sur les vidéos contenant des sujets très lumineux. Ce phénomène normal n'est pas le signe d'un dysfonctionnement.

● La touche **Q**

La touche **Q** permet de voir et d'ajuster les réglages de l'appareil photo (📖 36).



Profondeur de champ

Ajustez l'ouverture avant le début de l'enregistrement. Choisissez des petits chiffres pour estomper les détails de l'arrière-plan. L'effet peut être accentué en augmentant la distance entre le sujet et l'arrière-plan.

ⓘ Les vidéos enregistrées alors que l'ouverture est affichée en rouge ne seront pas exposées correctement.

Utilisation d'un microphone externe

Le son peut être enregistré avec un microphone externe. Consultez le manuel du microphone pour en savoir plus ; si la prise du microphone est de 3,5 mm de diamètre, utilisez un adaptateur 3,5 - 2,5 mm.

- ❖ La boîte de dialogue illustrée à droite s'affiche lorsqu'un microphone est raccordé à la prise microphone/télécommande. Appuyez sur **MENU/OK**, puis sélectionnez  **MIC/DÉCL À DIST** >  **MIC**. (📖 80).

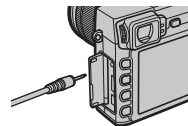

Visualisation des vidéos

Pendant la lecture, les vidéos s'affichent comme illustré à droite. Vous pouvez effectuer les opérations suivantes lorsqu'une vidéo est affichée :

Opération	Description
Lancer la lecture/ faire une pause	Appuyez sur la touche de sélection inférieure pour lancer la lecture. Appuyez-la à nouveau pour mettre la lecture en pause. Lorsque la lecture est en pause, vous pouvez appuyer sur la touche de sélection gauche ou droite pour reculer ou avancer d'une vue à la fois.
Arrêter la lecture	Appuyez sur la touche de sélection supérieure pour arrêter la lecture.
Régler la vitesse	Appuyez sur la touche de sélection gauche ou droite pour régler la vitesse de lecture pendant la lecture.
Régler le volume	Appuyez sur MENU/OK pour faire une pause pendant la lecture et afficher les commandes du volume. Servez-vous des touches de sélection supérieure et inférieure pour régler le volume ; appuyez de nouveau sur MENU/OK pour reprendre la lecture. Vous pouvez régler le volume à l'aide de l'option CONFIGURATION SON > VOL. LECTURE dans le menu de lecture (89)

Icône de vidéo

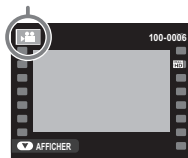

La progression est indiquée à l'écran pendant la lecture.

- ❗ Ne couvrez pas le haut-parleur pendant la lecture.
- ❗ Le son est éteint en mode silence.

Barre de progression

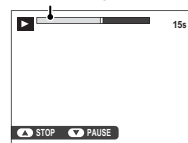

Vitesse de lecture

Appuyez sur la touche de sélection gauche ou droite pour régler la vitesse de lecture pendant la lecture. La vitesse est indiquée par le nombre de flèches (▶ ou ◀).

Flèche

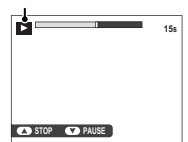

La touche Q (menu rapide)

Appuyez sur la touche **Q** pour accéder rapidement aux éléments suivants. Pour plus de détails sur les options disponibles, reportez-vous aux pages indiquées ci-dessous.

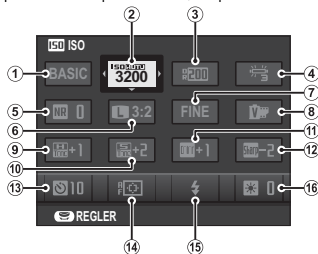

1	SELECT REGL PERSO	68	9	TON LUMIERE	75
2	ISO ISO	45	10	TON OMBRE	75
3	PLAGE DYNAMIQUE	75	11	COULEUR	75
4	BALANCE DES BLANCS	43	12	DETAIL	75
5	NR REDUCT. DU BRUIT	76	13	RETARDATEUR	55
6	TAILLE D'IMAGE	74	14	MODE AF	77
7	QUALITE D'IMAGE	74	15	MODE FLASH	30
8	SIMULATION DE FILM	64	16	LUMIN. EVF/LCD	89

1 Appuyez sur **Q** pour afficher le menu rapide pendant la prise de vue.

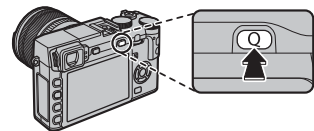

2 Utilisez les touches de sélection pour mettre en surbrillance les éléments, puis tournez la molette de commande pour les modifier.



3 Appuyez sur **Q** pour quitter une fois les réglages terminés.

Mode vidéo

En mode vidéo, le menu rapide contient les éléments suivants :

BALANCE DES BLANCS	43	SIMULATION DE FILM	64
MODE VIDEO	80	LUMIN. EVF/LCD	89

Choisir un mode d'exposition

L'appareil photo offre le choix entre les modes programme AE (**P**), AE avec priorité à la vitesse (**S**), AE avec priorité à l'ouverture (**A**) et exposition manuelle (**M**).

Programme AE (**P**)

Pour permettre à l'appareil photo d'ajuster à la fois la vitesse d'obturation et l'ouverture afin d'assurer une exposition optimale, réglez la vitesse d'obturation et l'ouverture sur **A. P** apparaît sur l'affichage.

- ① Si le sujet se trouve en dehors de la plage de mesure de l'appareil photo, « --- » s'affiche à la place de la vitesse d'obturation et de l'ouverture.

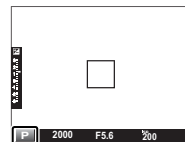
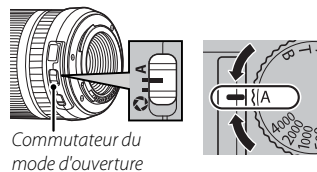

Décalage de programme

Si vous le souhaitez, vous pouvez appuyer sur la touche de sélection gauche ou droite pour choisir d'autres combinaisons de vitesse d'obturation et d'ouverture sans pour autant modifier l'exposition (décalage de programme). Les nouvelles valeurs de vitesse d'obturation et d'ouverture sont indiquées en jaune. Le décalage de programme n'est pas disponible si le flash raccordé prend en charge le mode auto TTL, si **AUTO** est sélectionné pour **D-Range** **PLAGE DYNAMIQUE** sur le menu de prise de vue (75) ou lorsqu'une option automatique est sélectionnée pour **ISO** **ISO** sur le menu de prise de vue (45). Pour annuler le décalage de programme, éteignez l'appareil photo.

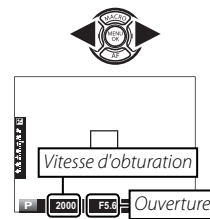

AE avec priorité à la vitesse (S)

Pour régler manuellement la vitesse d'obturation et laisser l'appareil photo déterminer l'ouverture afin d'obtenir une exposition optimale, réglez l'ouverture sur **A** et servez-vous du sélecteur de vitesse d'obturation.

S apparaît sur l'affichage.

- ❖ Avec les réglages autres que **180X**, vous pouvez également ajuster la vitesse d'obturation par incréments de $\frac{1}{2}$ IL en tournant la molette de commande ou (sauf en mode de filtre évolué ; 63) en appuyant sur la touche de sélection droite ou gauche. Vous pouvez ajuster la vitesse d'obturation même lorsque le déclencheur est appuyé à mi-course.
- ① S'il est impossible d'obtenir une exposition correcte avec la vitesse d'obturation sélectionnée, l'ouverture s'affiche en rouge lorsque le déclencheur est appuyé à mi-course. Modifiez la vitesse d'obturation jusqu'à l'obtention d'une exposition correcte.
- ① Si le sujet se trouve en dehors de la plage de mesure de l'appareil photo, « --- » s'affiche à la place de l'ouverture.

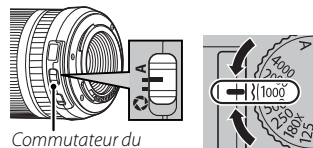

Commutateur du mode d'ouverture

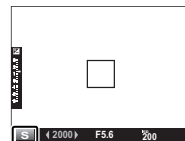

Objectifs sans bague des ouvertures

Si l'objectif n'est pas doté d'une bague des ouvertures, vous ne pouvez régler la vitesse d'obturation qu'à l'aide des touches de sélection droite et gauche. Vous ne pouvez pas ajuster la vitesse d'obturation en mode de filtre évolué (63).

AE avec priorité à l'ouverture (A)

Pour régler manuellement l'ouverture et laisser l'appareil photo déterminer la vitesse d'obturation afin d'obtenir une exposition optimale, tournez le sélecteur de vitesse d'obturation sur **A** et ajustez l'ouverture comme souhaité. **A** apparaît sur l'affichage.

- ♦ Vous pouvez ajuster l'ouverture même lorsque le déclencheur est appuyé à mi-course.
- ⚠ S'il est impossible d'obtenir une exposition correcte avec l'ouverture sélectionnée, la vitesse d'obturation s'affiche en rouge lorsque le déclencheur est appuyé à mi-course. Modifiez l'ouverture jusqu'à l'obtention d'une exposition correcte.
- ⚠ Si le sujet se trouve en dehors de la plage de mesure de l'appareil photo, « --- » s'affiche à la place de la vitesse d'obturation.

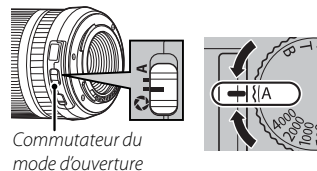

Commutateur du mode d'ouverture

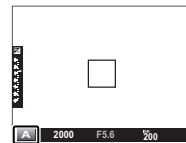
**Aperçu de la profondeur de champ**

Lorsque **PRÉV. PROF CHAMP** a été attribué à l'un des touches **Fn**, **Fn2**, **AE** et **AF** à l'aide de l'option **RÉGL. FONCT. (Fn)** (p. 67) dans le menu de prise de vue, il suffit de presser la touche concernée pour fermer le diaphragme sur l'ouverture sélectionnée et avoir ainsi un aperçu de la profondeur de champ dans le viseur ou sur l'écran LCD.

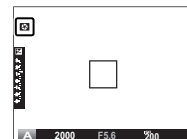

Exposition manuelle (M)

Vous pouvez modifier l'exposition par rapport à la valeur suggérée par l'appareil photo en réglant à la fois la vitesse d'obturation et l'ouverture sur des valeurs autres que **A. M** apparaît sur l'affichage.

- Avec les réglages autres que **180X**, vous pouvez également ajuster la vitesse d'obturation par incréments de $\frac{1}{2}$ IL en tournant la molette de commande (sauf en mode de filtre évolué ;  63) en appuyant sur la touche de sélection droite ou gauche.

- L'affichage d'exposition manuelle comprend un indicateur d'exposition qui montre le niveau de sous-exposition ou de surexposition de la photo avec les réglages en cours.

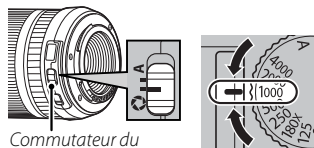

Commutateur du mode d'ouverture

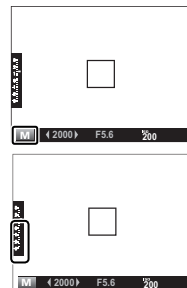

Aperçu de l'exposition

Pour prévisualiser l'exposition sur l'écran LCD, sélectionnez **OUI** pour  **CONFIG. ÉCRAN > AP. EXP. MODE MAN..** Sélectionnez **NON** en cas d'utilisation du flash ou de toute occasion où l'exposition peut changer au moment du déclenchement.

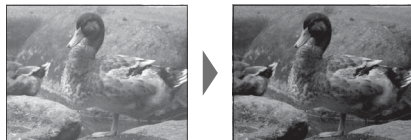

Objectifs sans bague des ouvertures

Si l'objectif n'est pas doté d'une bague des ouvertures, vous ne pouvez régler la vitesse d'obturation qu'à l'aide des touches de sélection droite et gauche. Vous ne pouvez pas ajuster la vitesse d'obturation en mode de filtre évolué ( 63).

Longues expositions (T/B)

Sélectionnez la vitesse d'obturation **T** (pose T) ou **B** (pose B) pour les longues expositions.

- ♦ Il est recommandé d'utiliser un trépied pour éviter que l'appareil photo ne bouge pendant l'exposition.
- ♦ Pour réduire le « bruit » (effet de marbrure) lors des expositions de longue durée, sélectionnez **OUI** pour **LONGUE EXPO RB** sur le menu de prise de vue (76). Notez que, dans ce cas, le temps d'enregistrement des images après la prise de vue risque d'augmenter.

Pose T (T)

- 1 Tournez le sélecteur de vitesse d'obturation sur **T**.
- 2 Appuyez sur la touche de sélection gauche ou droite pour choisir une vitesse d'obturation entre 30 s et 1/2 s par incréments de 1/3 IL.

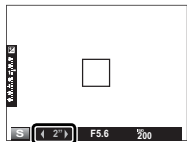

- 3 Appuyez à fond sur le déclencheur pour prendre une photo avec la vitesse d'obturation sélectionnée. Un compte à rebours s'affiche pendant que l'exposition a lieu.



Pose B (B)

- 1 Tournez le sélecteur de vitesse d'obturation sur **B**.
- 2 Appuyez à fond sur le déclencheur. L'obturateur reste ouvert pendant au maximum 60 minutes tant que le déclencheur est appuyé ; l'affichage indique le temps écoulé depuis le début de l'exposition.
- ♦ Régler l'ouverture sur **A** fixe la vitesse d'obturation sur 30 s.



Utilisation d'une télécommande filaire

Il est possible d'utiliser une télécommande filaire RR-90 optionnelle pour les expositions de longue durée. Consultez le manuel fourni avec la RR-90 pour en savoir plus.

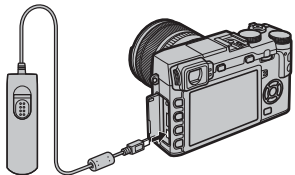

● Télécommandes filaires d'autres marques

Il est possible de connecter des télécommandes filaires d'autres fabricants comme illustré ci-dessous.

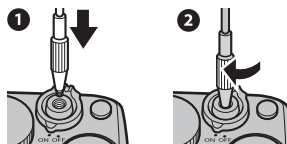



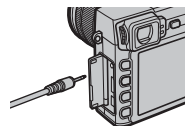





Il est aussi possible de connecter des télécommandes électroniques via la prise microphone/télécommande.





Balance des blancs

Pour obtenir des couleurs naturelles, sélectionnez **WB BALANCE DES BLANCS** sur le menu de prise de vue afin d'afficher les options suivantes, puis à l'aide des touches de sélection, mettez en surbrillance l'option correspondant à la source lumineuse et appuyez sur **MENU/OK**. La boîte de dialogue illustré en bas à droite apparaîtra ; servez-vous des touches de sélection pour affiner la balance des blancs ou appuyez sur **DISP/BACK** pour quitter sans faire aucun réglage.

Option	Description
AUTO	La balance des blancs est réglée automatiquement.
	Mesurez une valeur de balance des blancs (☞ 44).
K	Sélectionnez cette option pour afficher la liste des températures de couleur (☞ 44) ; mettez en surbrillance une température, puis appuyez sur MENU/OK pour la sélectionner et afficher la boîte de dialogue d'ajustement de la valeur.
	Pour les sujets exposés à la lumière directe du soleil.

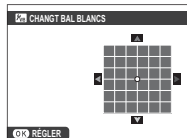
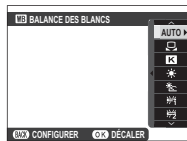

Option	Description
	Pour les sujets dans l'ombre.
	Utilisez cette option sous des lampes fluorescentes de type « lumière du jour ».
	Utilisez cette option sous des lampes fluorescentes de type « blanc chaud ».
	Utilisez cette option sous des lampes fluorescentes de type « blanc froid ».
	Utilisez cette option sous des lampes à incandescence.
	Cette option permet de réduire la dominante bleue caractéristique de l'éclairage sous-marin.



- ❖ Le réglage de la balance des blancs n'est possible avec le flash qu'en modes **AUTO** et . Désactivez le flash avec les autres options de balance des blancs.
- ❖ Les résultats varient en fonction des conditions de prise de vue. Regardez les photos après la prise de vue afin d'en vérifier les couleurs.
- ❖ Vous pouvez également attribuer la balance des blancs à n'importe laquelle des touches **Fn**, **Fn2**, **AE** et **AF** à l'aide de l'option **Fn RÉGL. FONCT. (Fn)** (☞ 67) du menu de prise de vue.

: Balance des blancs personnalisée

Choisissez  pour régler la balance des blancs en cas de conditions d'éclairage inhabituelles. Les options de mesure de la balance des blancs s'afficheront ; cadrez un objet blanc de sorte qu'il remplisse tout l'affichage et appuyez à fond sur le déclencheur pour mesurer la balance des blancs (pour sélectionner la dernière valeur personnalisée et quitter sans mesurer la balance des blancs, appuyez sur **DISP/BACK**, ou appuyez sur **MENU/OK** pour sélectionner la dernière valeur et afficher la boîte de dialogue d'ajustement).

- Si « **TERMINE !** » s'affiche, appuyez sur **MENU/OK** pour définir la balance des blancs sur la valeur mesurée.
- Si « **EN DESSOUS** » s'affiche, augmentez la correction de l'exposition ( 53) et réessayez.
- Si « **AU DESSUS** » s'affiche, réduisez la correction de l'exposition ( 53) et réessayez.

: Température de couleur

La température de couleur est une mesure objective de la couleur d'une source lumineuse, exprimée en degrés Kelvin (K). Les sources lumineuses dont la température de couleur avoisine celle de la lumière directe du soleil paraissent blanches ; celles dont la température de couleur est inférieure présentent une dominante jaune ou rouge, tandis que celles dont la température de couleur est supérieure ont une teinte bleue. Vous pouvez faire correspondre la température de couleur à la source lumineuse comme indiqué dans le schéma ci-dessous, ou choisir des options qui diffèrent totalement de la couleur de la source lumineuse afin de rendre les photos plus « chaudes » ou plus « froides ».

◀ Choisissez cette option pour des sources lumineuses plus rouges ou des photos plus « froides »

Choisissez cette option pour des sources lumineuses plus bleues ou des photos plus « chaudes » ▶

2000K

Lumière de bougie

Coucher/lever de soleil

5000K

Lumière directe du soleil

Ombre

15000K

Ciel bleu

Sensibilité

La « Sensibilité » est la sensibilité de l'appareil photo à la lumière. Choisissez une valeur comprise entre 200 ISO et 6400 ISO ou sélectionnez **L (100)**, **H (12800)** ou **H (25600)** dans des cas particuliers. Les valeurs élevées permettent de réduire le risque de flou en cas de faible éclairage, tandis que les valeurs basses permettent de sélectionner des vitesses d'obturation plus lentes ou des ouvertures plus grandes en forte luminosité ambiante ; notez néanmoins que des marbrures risquent d'apparaître sur les photos prises à des sensibilités élevées, notamment à **H (25600)**, tandis que la valeur **L (100)** réduit la plage dynamique. Les valeurs comprises entre 200 ISO et 6400 ISO sont recommandées dans la plupart des situations. Si **AUTO** est sélectionné, l'appareil photo règle automatiquement la balance des blancs en fonction des conditions de prise de vue.

- 1 Appuyez sur **MENU/OK** en mode de prise de vue pour afficher le menu de prise de vue. Appuyez sur la touche de sélection supérieure ou inférieure pour mettre en surbrillance **ISO ISO**, puis appuyez sur **MENU/OK**.

Vous pouvez également attribuer la sensibilité à n'importe laquelle des touches **Fn**, **Fn2**, **AE** et **AF** à l'aide de l'option **Fn RÉGL. FONCT. (Fn)** (☰ 67) du menu de prise de vue.

- 2 Servez-vous des touches de sélection supérieure et inférieure pour mettre en surbrillance l'option souhaitée, puis appuyez sur **MENU/OK** pour la sélectionner.

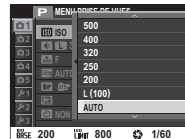
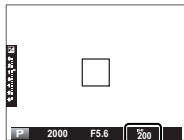

- Le réglage de sensibilité n'est pas réinitialisé par l'extinction de l'appareil photo.
- L (100)** est réinitialisé sur 200 ISO et **H(12800)** et **H (25600)** sont réinitialisés sur 6400 ISO lorsque **RAW**, **FINE+RAW** ou **NORMAL+RAW** est sélectionné comme qualité d'image (☰ 74). Pour en savoir plus sur les réglages disponibles avec **L (100)**, **H (12800)** et **H (25600)**, reportez-vous en page 127.

■ AUTO

Les options suivantes sont disponibles lorsque **AUTO** est sélectionné :

Option	Par défaut
SENSIBILITÉ PAR DÉFAUT	200
SENSIBILITÉ MAXIMALE	800
VIT OBTURAT MIN	1/60

L'appareil photo choisit automatiquement une sensibilité comprise entre la valeur par défaut et la valeur maximale. La sensibilité dépasse la valeur par défaut uniquement si la vitesse d'obturation permettant d'obtenir une exposition optimale est plus lente que la valeur sélectionnée pour **VIT OBTURAT MIN**.

- ❖ Si la valeur sélectionnée pour **SENSIBILITÉ PAR DÉFAUT** est supérieure à celle sélectionnée pour **SENSIBILITÉ MAXIMALE**, **SENSIBILITÉ PAR DÉFAUT** se paramètrera sur la valeur sélectionnée pour **SENSIBILITÉ MAXIMALE**.
- ❖ L'appareil photo peut sélectionner des vitesses d'obturation plus lentes que la valeur de **VIT OBTURAT MIN** dans le cas où les photos seraient sous-exposées avec la valeur sélectionnée pour **SENSIBILITÉ MAXIMALE**.

Mode de mise au point

Utilisez le sélecteur du mode de mise au point pour choisir la manière avec laquelle l'appareil photo effectuera la mise au point (remarquez que, quelle que soit l'option sélectionnée, la mise au point manuelle sera utilisée lorsque l'objectif est en mode de mise au point manuelle).

- **S** (AF seul) : La mise au point est verrouillée tant que le déclencheur reste appuyé à mi-course. À choisir pour les sujets statiques.
- **C** (AF continu) : L'appareil photo ajuste constamment la mise au point en fonction de la distance du sujet tant que vous maintenez le déclencheur enfoncé à mi-course. À utiliser avec des sujets en mouvement.
- **M** (manuel) : Effectuez manuellement la mise au point à l'aide de la bague de mise au point. Tournez la bague vers la gauche pour réduire la distance de mise au point, vers la droite pour l'augmenter. L'indicateur de mise au point manuelle indique si la distance de mise au point correspond à la distance jusqu'au sujet situé dans les collimateurs de mise au point (la ligne blanche indique la distance de mise au point, la barre bleue la profondeur de champ, ou en d'autres termes la distance devant et derrière le point focalisé où les objets paraissent nets) ; vous pouvez également vérifier la mise au point visuellement dans le viseur ou sur l'écran LCD. Choisissez ce mode lorsque vous souhaitez contrôler la mise au point ou lorsque l'appareil photo n'arrive pas à effectuer la mise au point avec l'autofocus (☞ 52).

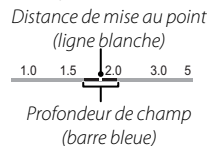
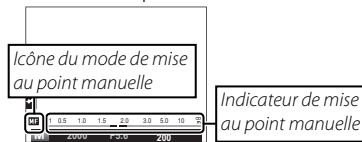
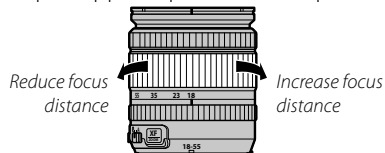
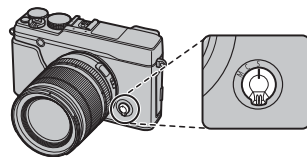

- ❖ Utilisez l'option **BAGUE DE MISE AU POINT** du menu de réglage (☞ 90) pour inverser le sens de rotation de la bague de mise au point.
- ❖ Pour utiliser l'autofocus afin de faire la mise au point sur le sujet se trouvant dans la zone de mise au point sélectionnée (☞ 50), appuyez sur la touche **AF-L**. Utilisez cette fonction pour effectuer rapidement la mise au point sur un sujet déterminé en mode de mise au point manuel.
- ❖ L'appareil photo peut afficher la distance de mise au point en mètres ou en pieds. Utilisez l'option **CONFIG. ÉCRAN > PAS DE MISE AU POINT** dans le menu de réglage (☞ 90) pour choisir l'unité à utiliser.
- ❖ Lorsque **OUI** est sélectionné pour **PRE-AF** sur le menu de prise de vue (☞ 78), l'appareil photo fait la mise au point en continu dans les modes **S** et **C** même lorsque le déclencheur n'est pas appuyé.

■ L'indicateur de mise au point

L'indicateur de mise au point devient vert lorsque le sujet est correctement mis au point et clignote en blanc lorsque l'appareil photo est incapable d'obtenir la mise au point. Les parenthèses (« () ») indiquent que l'appareil photo est en train de faire la mise au point et s'affiche en continu en mode **C** tant que le déclencheur est appuyé à mi-course. **MF** s'affiche en mode de mise au point manuel.

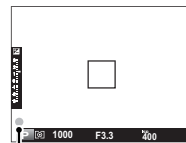

Indicateur de mise au point

● Vérification de la mise au point

Pour faire un zoom avant sur la zone de mise au point actuellement sélectionnée (☞ 50) afin d'affiner la mise au point, appuyez au centre de la molette de commande. Appuyez de nouveau sur la molette pour annuler le zoom avant. En mode de mise au point manuel, vous pouvez ajuster le zoom en tournant la molette de commande lorsque **STANDARD** ou **PIC HTE LUM. M. AP.** est sélectionné pour **MF ASSIST. M.AP.**, tandis que si **OUI** est sélectionné pour **CONFIG. ÉCRAN > MF VÉRIFICATION AF.**, l'appareil photo fait automatiquement un zoom avant sur la zone de mise au point sélectionnée lorsque la bague de mise au point est tournée. La fonction de zoom sur la mise au point n'est pas disponible en mode de mise au point **C** ou lorsque **P-AF PRE-AF** est activé.



■ Assistance M.AP.

L'option **MF ASSIST M.AP** du menu de configuration permet de vérifier la mise au point lorsque les images sont cadrées sur l'écran LCD ou dans le viseur en mode de mise au point manuel.

Vous pouvez afficher le menu **MF ASSIST M.AP** en maintenant enfoncé le centre de la molette de commande.

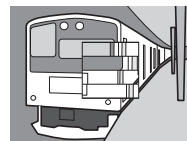

Les options suivantes sont disponibles :

- **PIC HTE LUM. M. AP.** : mise en relief de la zone de netteté. Tournez la bague de mise au point jusqu'à ce que la zone de netteté soit mise en relief.
- **DIVISER NUM. IMAGE** : affichage d'une image divisée en noir et blanc au centre du cadre. Cadrez le sujet dans la zone de l'image divisée et tournez la bague de mise au point jusqu'à ce que les trois parties de l'image divisée soient alignées correctement.





Sélection de la zone de mise au point

L'appareil photo dispose d'un large choix de collimateurs, ce qui permet de cadrer en positionnant le sujet principal à peu près n'importe où dans la vue.

- ① En modes de mise au point S et C, la sélection de la zone de mise au point n'est possible que lorsque  **AF ZONE** est sélectionné pour  **MODE AF** sur le menu de prise de vue et lorsque la reconnaissance intelligente des visages ( 77) est désactivée.

Pour changer de position le cadre de mise au point, appuyez sur la touche de sélection inférieure (**AF**), puis servez-vous des touches de sélection supérieure, inférieure, gauche ou droite (vous pouvez remettre le cadre au centre en appuyant sur la touche **DISP/BACK**). Appuyez sur la touche **MENU/OK** pour valider votre choix. En mode de mise au point manuel, vous pouvez également sélectionner le collimateur à l'aide de la touche **AF**.

En modes de mise au point **S** et **C**, vous pouvez choisir la taille de la zone de mise au point en appuyant sur la touche de sélection inférieure (**AF**) et en tournant la molette de commande. Tournez la molette de commande à gauche pour réduire la zone jusqu'à 50% maximum, tournez-la à droite pour l'augmenter jusqu'à 150% maximum, ou appuyez au centre de la molette pour redonner à la zone sa taille d'origine. Appuyez sur la touche **MENU/OK** pour valider votre choix.

- ◆ Par défaut, la sélection de la zone de mise au point est attribuée à la touche **AF** et peut être accédée en appuyant sur la touche de sélection inférieure, mais elle peut également être attribuée à n'importe laquelle des touches **Fn**, **Fn2** et **AE** ( 67). Il est également possible d'accéder à la sélection de la zone de mise au point à l'aide de l'option  **ZONE DE MISE AU POINT** du menu de prise de vue.

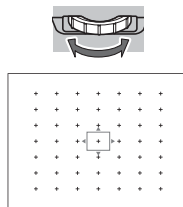
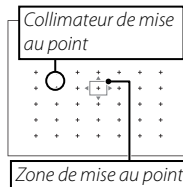
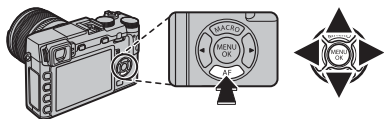

Verrouillage de la mise au point/de l'exposition

Pour composer des photos en décentrant le sujet :

1 Effectuez la mise au point : Positionnez le sujet dans la zone de mise au point et appuyez sur le déclencheur à mi-course pour verrouiller la mise au point et l'exposition. La mise au point et l'exposition restent verrouillées tant que vous maintenez le déclencheur enfoncé à mi-course (verrouillage AF/AE).

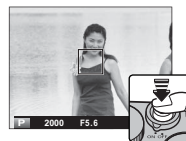

- Il est également possible de verrouiller la mise au point et l'exposition respectivement avec les touches **AF-L** et **AE-L**, (si **AE/AF SEUL** est sélectionné pour **AF-L TOUCHE MEM. AF** du menu de prise de vue, la pression de la touche **AF-L** verrouillera à la fois la mise au point et l'exposition ; 78).

2 Remcomposez la photo : Maintenez le déclencheur enfoncé à mi-course ou maintenez la touche **AF-L** ou **AE-L** enfoncée.

- La mise au point et/ou l'exposition restent mémorisées tant que la touche **AF-L** ou **AE-L** est appuyée, que le déclencheur soit, ou non, enfoncé à mi-course. Si **ENREG AE/AF ON/OFF** est sélectionné pour **AE/AF-L MODE MEM. AE/AF** (78), la mise au point et/ou l'exposition se verrouillent lorsque vous appuyez sur la touche et le restent jusqu'à ce que vous appuyiez à nouveau sur cette touche.





3 Prenez la photo : Appuyez à fond sur le déclencheur.



Mise au point automatique

Bien que l'appareil photo possède un automatisme de mise au point de haute précision, il se peut qu'il n'arrive pas à effectuer la mise au point sur les sujets énumérés ci-dessous.

- Sujets très brillants tels que des miroirs ou des carrosseries de voitures.
- 
- Sujets en rapide déplacement.
- 
- Sujets photographiés à travers une vitre ou un autre objet qui réfléchit la lumière.
 - Sujets sombres et sujets qui absorbent la lumière plutôt que de la refléter, comme les cheveux ou la fourrure.
 - Sujets sans substance, comme la fumée ou les flammes.
 - Sujets présentant un faible contraste par rapport à l'arrière-plan (par exemple, sujets dont les vêtements sont de la même couleur que l'arrière-plan).
 - Sujets situés devant ou derrière un objet très contrasté qui figure lui aussi dans la zone de mise au point (par exemple, sujet photographié sur un fond composé d'éléments très contrastés).

Correction de l'exposition

Tournez la molette de correction de l'exposition pour modifier l'exposition lorsque vous photographiez des sujets très lumineux, très sombres ou très contrastés. L'effet se voit à l'écran.



Indicateur de correction d'exposition

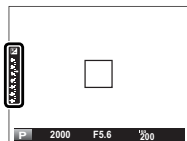

Affichage standard

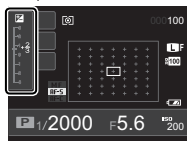

Affichage détaillé (écran LCD)

Choisissez des valeurs positives (+) pour augmenter l'exposition



Choisissez des valeurs négatives (-) pour réduire l'exposition



① Le montant de correction disponible varie avec le mode de prise de vue.

IL (Indice de Luminance)

L'indice de luminance est déterminé par la sensibilité du capteur d'image et la quantité de lumière pénétrant dans l'appareil photo lorsque le capteur d'image est exposé. Doubler la quantité de lumière augmente l'indice de luminance de un, la diviser par deux réduit l'indice de luminance de un. La quantité de lumière pénétrant dans l'appareil photo est contrôlée avec l'ouverture et la vitesse d'obturation.

Choix d'une valeur de correction d'exposition

• **Sujets en contre-jour** : Choisissez des valeurs entre $+2/3$ IL et $+1 2/3$ IL.



• **Sujets avec une forte réflexion ou scènes très lumineuses** (par exemple, paysages de neige) : $+1$ IL



• **Scènes composées principalement de ciel** : $+1$ IL



• **Sujets sous les projecteurs** (en particulier s'ils sont photographiés devant un arrière-plan sombre) : $-2/3$ IL

• **Sujets à faible réflexion** (pins ou feuillages sombres) : $-2/3$ IL

Mesure

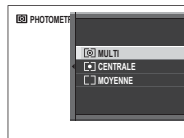
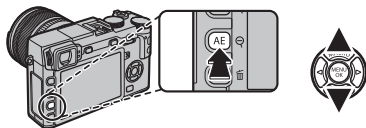
Pour choisir comment l'appareil photo mesurera l'exposition, appuyez sur la touche **AE** afin d'afficher les options de mesure disponibles. Servez-vous des touches de sélection pour mettre en surbrillance l'option souhaitée, puis appuyez sur **AE** pour la sélectionner.



Mode	Description
 (MULTI)	L'appareil photo détermine instantanément l'exposition en se basant sur l'analyse de la composition, de la couleur et de la distribution de la luminosité. Recommandé dans la plupart des situations.
 (CENTRALE)	L'appareil photo mesure les conditions d'éclairage en se basant sur une zone au centre de l'image correspondant à 2% de l'ensemble. Recommandé avec les sujets en contre-jour et dans les autres cas où l'arrière-plan est beaucoup plus lumineux ou plus sombre que le sujet principal.
 (MOYENNE)	L'exposition est déterminée en fonction de la moyenne de l'ensemble de l'image. Ce mode permet d'avoir une exposition homogène sur plusieurs photos ayant le même éclairage et s'avère particulièrement efficace pour les paysages et les portraits de sujets habillés en noir ou blanc.

❖ Par défaut, la sélection de la mesure est attribuée à la touche **AE**, mais elle peut aussi être attribuée à n'importe laquelle des touches **Fn**, **Fn2** et **AF** (📖 67) ou être accédée à l'aide de l'option  **PHOTOMÉTRIE** du menu de prise de vue.



ⓘ L'option sélectionnée sera activée uniquement si la fonction de détection des visages est désactivée (📖 77).

Utilisation du retardateur

Utilisez le retardateur pour réaliser des autoportraits ou pour éviter le risque de flou dû au bougé de l'appareil photo.

- 1 Appuyez sur **MENU/OK** en mode de prise de vue pour afficher le menu de prise de vue. Appuyez sur la touche de sélection supérieure ou inférieure pour mettre en surbrillance  **RETARDATEUR**, puis appuyez sur **MENU/OK**.
- 2 Appuyez sur la touche de sélection supérieure ou inférieure pour mettre en surbrillance l'une des options suivantes, puis appuyez sur **MENU/OK** pour valider votre sélection.



Option	Description
 2 SEC	Le déclenchement a lieu deux secondes après la pression du déclencheur. Utilisez cette option pour réduire l'effet de flou provoqué par le mouvement de l'appareil photo au moment où vous appuyez sur le déclencheur.
 10 SEC	Le déclenchement a lieu dix secondes après la pression du déclencheur. À utiliser pour prendre des photos dans lesquelles vous souhaitez figurer.
NON	Le retardateur est désactivé.

- 3 Appuyez sur le déclencheur à mi-course pour effectuer la mise au point.
 - ① Mettez-vous derrière l'appareil photo lorsque vous appuyez sur le déclencheur. En vous mettant devant l'objectif, vous risquez d'interférer avec la mise au point et la mesure de l'exposition.



- 4 Appuyez sur le déclencheur à fond pour activer le retardateur. L'affichage sur le moniteur indique le nombre de secondes restant avant le déclenchement. Pour arrêter le retardateur avant que la photo ne soit prise, appuyez sur **DISP/BACK**.

Le témoin lumineux du retardateur se trouvant sur le devant de l'appareil photo clignotera juste avant le déclenchement. Si le retardement de deux secondes a été sélectionné, le témoin lumineux du retardateur clignotera pendant tout le compte à rebours.

- Le retardateur se désactive automatiquement avec l'extinction de l'appareil photo.

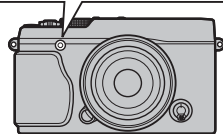
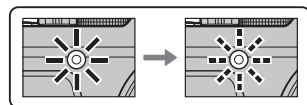
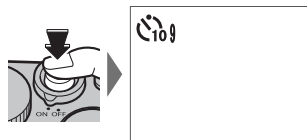



Prise de vues en continu (mode rafale)

Restituez le mouvement en prenant une série de photos.

- 1 Appuyez sur la touche **DRIVE** pour afficher les options de déclenchement.



- 2 Appuyez sur la touche de sélection supérieure ou inférieure pour mettre en surbrillance , puis appuyez sur la touche de sélection gauche ou droite pour choisir la cadence entre  (rapide) et  (lente). Appuyez sur **MENU/OK** pour poursuivre une fois les réglages terminés.



- 3 Appuyez sur le déclencheur à mi-course pour effectuer la mise au point.



- 4 Appuyez sur le déclencheur à fond pour commencer la prise de vue. La prise de vue s'arrête dès que vous relâchez le déclencheur, que le nombre maximal de vues est atteint ou que la mémoire est pleine.



- ◆ La mise au point et l'exposition sont déterminées par la première image de chaque série. Le flash se désactive automatiquement ; le mode de flash précédemment sélectionné est rétabli dès que la prise de vue en rafale est désactivée. Pour permettre à la mise au point et à l'exposition de varier automatiquement à chaque vue, sélectionnez  et tournez le sélecteur du mode de mise au point sur **C**.
- ◆ La cadence de prise de vues varie selon le sujet, la vitesse d'obturation et le mode de mise au point et peut ralentir avec le nombre de vues prises.
- ◆ Il est possible qu'un délai supplémentaire soit nécessaire pour enregistrer les photos après la prise de vue.
- ◆ Si la numérotation des fichiers atteint 999 avant la fin de la prise de vues, les photos restantes sont enregistrées dans un nouveau dossier (📁 91).
- ◆ Avec certains modes de déclenchement, il se peut que la prise de vue ne commence pas s'il n'y a pas assez d'espace sur la carte mémoire.

Bracketing

Faites varier automatiquement les réglages sur une série de photos.

- 1 Appuyez sur la touche **DRIVE** pour afficher les options de déclenchement, servez-vous des touches de sélection supérieure et inférieure pour mettre en surbrillance l'une des options suivantes :

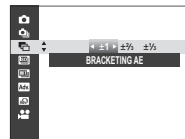

Option	Description
BRACKETING AE	Appuyez sur les touches de sélection gauche et droite pour mettre en surbrillance un degré de bracketing. À chaque pression du déclencheur, l'appareil prend trois photos à environ 6 vps maximum : la première avec la valeur mesurée pour l'exposition, la deuxième en la sous-exposant selon le degré spécifié et la troisième en la surexposant selon ce même degré (quel que soit le degré spécifié, l'exposition ne dépasse pas les limites du système de mesure de l'exposition).
BRACKETING ISO	Appuyez sur les touches de sélection gauche et droite pour mettre en surbrillance un degré de bracketing. À chaque déclenchement, l'appareil prend une photo avec la sensibilité actuelle (☞ 45) et la traite pour créer deux autres copies, l'une avec une sensibilité augmentée du degré spécifié et l'autre avec une sensibilité diminuée de ce même degré (quel que soit le degré sélectionné, la sensibilité ne sera pas supérieure à 6400 ISO ou inférieure à 200 ISO).
BKT SIMULATION FILM	À chaque déclenchement, l'appareil prend une photo et la traite pour créer deux autres copies avec les réglages de simulation de film sélectionnés pour BKT SIMULATION FILM dans le menu de prise de vue (☞ 75).
BKT PLAGE DYNAMIQUE	À chaque pression du déclencheur, l'appareil prend trois photos avec différents réglages de plage dynamique (☞ 75) : 100% pour la première, 200% pour la deuxième et 400% pour la troisième. Les photos sont prises à une cadence maximale de 6 vps. Lorsque le bracketing sur la plage dynamique est activé, la sensibilité est limitée à 800 ISO minimum ; la sensibilité précédemment sélectionnée sera restaurée à la fin du bracketing.

Appuyez sur **MENU/OK** pour sélectionner l'option en surbrillance.

- 2 Prenez des photos.

Panoramiques

Suivez les instructions à l'écran afin de créer un panoramique.

- 1 Appuyez sur la touche **DRIVE** pour afficher les options de déclenchement. Appuyez sur la touche de sélection supérieure ou inférieure pour mettre en surbrillance **Adv**, puis appuyez sur la touche de sélection gauche ou droite pour mettre en surbrillance **PANORAMA LATÉRAL** et appuyez sur **MENU/OK**.

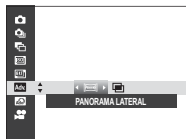

- 2 Pour sélectionner l'angle selon lequel vous allez diriger l'appareil photo pendant la prise de vue, appuyez sur la touche de sélection gauche. Mettez un angle en surbrillance, puis appuyez sur **MENU/OK**.
- 3 Appuyez sur la touche de sélection droite pour afficher le choix des directions pour le panoramique. Mettez une direction en surbrillance, puis appuyez sur **MENU/OK**.



- 4 Appuyez à fond sur le déclencheur pour commencer l'enregistrement. Il n'est pas nécessaire de maintenir le déclencheur enfoncé pendant l'enregistrement.
- 5 Effectuez un panoramique en déplaçant l'appareil photo dans la direction indiquée par la flèche. La prise de vue s'arrête automatiquement dès que l'appareil photo est arrivé à la fin des repères et que le panoramique est terminé.

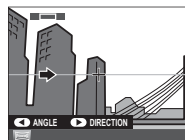



- ◆ La prise de vue s'arrête si vous appuyez à fond sur le déclencheur pendant la prise de vue. Aucun panoramique ne sera enregistré si le déclencheur est appuyé avant que ne soit fini d'être pris le panoramique.

- ① Les panoramiques sont créés à partir de plusieurs vues ; l'exposition de tout le panoramique est celle de la première vue. Il peut arriver dans certains cas que l'appareil photo enregistre un angle plus large ou plus étroit que celui sélectionné ou qu'il ne parvienne pas à raccorder les images à la perfection. La dernière partie du panoramique risque de ne pas être enregistrée si la prise de vue s'arrête avant que le panoramique ne soit terminé.
- ① La prise de vue peut être interrompue si vous déplacez l'appareil photo trop rapidement ou trop lentement. Le déplacement de l'appareil photo dans une autre direction que celle indiquée annule la prise de vue.
- ① Vous risquez de ne pas obtenir les résultats escomptés avec des sujets mobiles, des sujets proches de l'appareil photo, des sujets invariables comme le ciel ou un champ d'herbe, des sujets perpétuellement en mouvement comme des vagues et des chutes d'eau, ou bien des sujets dont la luminosité change radicalement. Les panoramiques risquent d'être flous si le sujet est faiblement éclairé.

Pour de meilleurs résultats

Pour de meilleurs résultats, utilisez un objectif avec une focale égale ou inférieure à 35 mm (50 mm en format 24 × 36). Plaquez les coudes contre votre corps et déplacez lentement l'appareil photo sur un petit cercle à vitesse constante, en le maintenant à l'horizontale et en faisant attention d'effectuer le panoramique uniquement dans la direction indiquée par le guide. Utilisez un trépied pour obtenir de meilleurs résultats. Si vous n'obtenez pas les résultats escomptés, essayez d'effectuer le panoramique à une vitesse différente.

Visualisation des panoramiques

Pour faire un zoom sur un panorama en mode de lecture plein écran, appuyez sur la touche  et servez-vous des touches  et  pour zoomer en avant et en arrière. Vous pouvez également revenir en mode lecture du panorama à l'aide du sélecteur. Appuyez sur la touche de sélection inférieure pour démarrer la lecture et appuyez-la de nouveau pour mettre sur pause. Lorsque la lecture est sur pause, vous pouvez faire défiler manuellement le panorama en appuyant sur la touche de sélection gauche ou droite ; les panoramas verticaux défilent verticalement et ceux horizontaux horizontalement. Pour quitter la lecture plein écran, appuyez sur la touche de sélection supérieure.

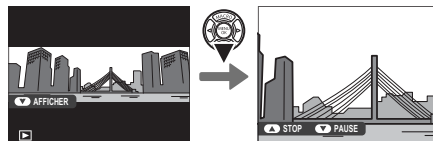

Expositions multiples

Créez une photo qui combine deux expositions.



- 1 Appuyez sur la touche **DRIVE** pour afficher les options de déclenchement. Appuyez sur la touche de sélection supérieure ou inférieure pour mettre en surbrillance **Adv**, puis appuyez sur la touche de sélection gauche ou droite pour mettre en surbrillance **EXPOSITION MULTIPLE** et appuyez sur **MENU/OK**.

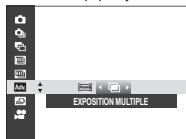

- 2 Prenez la première vue
- 3 Appuyez sur **MENU/OK**. La première photo se superposera sur la vue passant par l'objectif et il vous sera demandé de prendre la seconde.



- ◆ Pour revenir à l'étape 2 et reprendre la première vue, appuyez sur la touche de sélection gauche. Pour enregistrer la première vue et quitter sans créer d'exposition multiple, appuyez sur **DISP/BACK**.

- 4 Prenez la seconde, en vous servant de la première comme repère.
- 5 Appuyez sur **MENU/OK** pour créer l'exposition multiple ou appuyez sur la touche de sélection gauche pour revenir à l'étape 4 et reprendre la deuxième photo.



Filtre Avancé



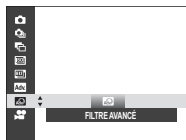

Prenez des photos avec des effets de filtres.









- 1 Appuyez sur la touche **DRIVE** pour afficher les options de déclenchement. Appuyez sur la touche de sélection supérieure ou inférieure pour mettre en surbrillance , puis appuyez sur **MENU/OK**.



- 2 Choisissez parmi les filtres suivants, puis appuyez sur **MENU/OK**.



Filtre	Description
 APPAREIL JOUET	Choisissez cette option pour obtenir un effet rétro, semblable à celui obtenu avec un appareil photo jouet.
 MINIATURE	Le haut et le bas des photos sont « floutés » afin de créer un effet de diorama.
 COULEUR POP	Choisissez cette option pour créer des images très contrastées aux couleurs saturées.
 IMAGE CLAIRE	Choisissez cette option pour créer des images claires et faiblement contrastées.

Filtre	Description
 IMAGE SOMBRE	Ce filtre assombrit l'image dans son ensemble et fait ressortir les hautes lumières.
 COUL. DYNAMIQUE	Des couleurs dynamiques sont utilisées pour obtenir des effets fantaisie.
 FLOU ARTISTIQUE	Ce filtre permet d'obtenir un rendu doux sur l'ensemble de l'image.
 COUL. PARTIELLE (ROUGE)	Les zones de l'image correspondant à la couleur sélectionnée conservent leur couleur. Toutes les autres zones sont enregistrées en noir et blanc.
 COUL. PARTIELLE (ORNGE)	
 COUL. PARTIELLE (JAUNE)	
 COUL. PARTIELLE (VERT)	
 COUL. PARTIELLE (BLEU)	
 COUL. PARTIELLE (VIOL.)	

- ❖ En fonction du sujet et des réglages de l'appareil photo, les images peuvent parfois présenter du « grain » ou des variations en termes de luminosité et de teinte.
- ❖ Vous pouvez sélectionner les filtres créatifs en appuyant sur la touche de sélection gauche lorsque l'appareil photo est en mode de prise de vue.











Simulation de film

Simulez les effets de différents types de films, notamment noir et blanc (avec ou sans filtres couleur).

- 1 Appuyez sur **MENU/OK** en mode de prise de vue pour afficher le menu de prise de vue. Appuyez sur la touche de sélection supérieure ou inférieure pour mettre en surbrillance  **SIMULATION DE FILM**, puis appuyez sur **MENU/OK**.



- 2 Appuyez sur la touche de sélection supérieure ou inférieure pour mettre en surbrillance l'une des options suivantes, puis appuyez sur **MENU/OK** pour valider votre sélection.

Option	Description
 (PROVIA/STANDARD)	Reproduction standard des couleurs. Cette option convient à une grande variété de sujets, aussi bien des portraits que des paysages.
 (VELVIA/VIVE)	Cette option propose une palette très contrastée de couleurs saturées, adaptées aux photos de nature.
 (ASTIA/DOUX)	Cette option augmente la palette des teintes disponibles pour les tons de chair dans les portraits tout en préservant les bleus lumineux des ciels en plein jour. Recommandée pour les portraits en extérieur.
 (PRO Neg. Hi)	Offre légèrement plus de contraste que  (PRO Neg. Std). Recommandée pour les portraits en extérieur.
 (PRO Neg. Std)	Une palette de tons doux. Cette option augmente la plage des teintes disponibles pour les tons de chair, ce qui la rend très utile pour la photographie de portrait en studio.
 (MONOCHROME)	Cette option permet de prendre des photos en noir et blanc standard.
 (MONOCHROME + FILTRE JNE)	Cette option permet de prendre des photos noir et blanc légèrement plus contrastées. Elle réduit également légèrement la luminosité du ciel.
 (MONOCHROME + FILTRE RGE)	Cette option permet de prendre des photos noir et blanc plus contrastées. Elle réduit également la luminosité du ciel.
 (MONOCHROME + FILTRE VERT)	Cette option adoucit les tons de chair dans les portraits noir et blanc.
 (SEPIA)	Cette option permet de prendre des photos en sépia.

Vous pouvez associer les options de simulation de film aux réglages de tons et de détails (75).

Enregistrement des photos en format RAW

Pour enregistrer les données brutes et non traitées du capteur d'image de l'appareil photo, sélectionnez l'une des options **RAW** comme qualité d'image, dans le menu de prise de vue, tel que décrit ci-dessous. Vous pouvez créer des copies JPEG à partir des images RAW à l'aide de l'option **RAW CONVERSION RAW** du menu de lecture, ou vous pouvez visualiser les images RAW sur un ordinateur à l'aide de l'application RAW FILE CONVERTER qui est installée avec le logiciel se trouvant sur le CD fourni (📖 97, 98).

- 1 Appuyez sur **MENU/OK** en mode de prise de vue pour afficher le menu de prise de vue. Appuyez sur la touche de sélection supérieure ou inférieure pour mettre en surbrillance **QUALITE D'IMAGE**, puis appuyez sur **MENU/OK**.
- 2 Mettez une option en surbrillance et appuyez sur **MENU/OK**. Sélectionnez **RAW** pour enregistrer uniquement des images RAW, **FINE+RAW** ou **NORMAL+RAW** pour enregistrer à la fois des images RAW et des copies JPEG. L'option **FINE+RAW** utilise des taux de compression JPEG moins importants pour obtenir des images de plus haute qualité, tandis que l'option **NORMAL+RAW** utilise des taux de compression JPEG plus élevés pour augmenter le nombre d'images pouvant être enregistrées.

La touche Fn (fonction)

Pour activer ou désactiver la qualité d'image RAW, vue par vue, attribuez la fonction **RAW** à n'importe laquelle des touches **Fn**, **Fn2**, **AE** ou **AF** (📖 67). Si l'option JPEG est actuellement sélectionnée comme qualité d'image, appuyer sur la touche sélectionnera temporairement l'option JPEG+RAW équivalente. Si l'option JPEG+RAW est actuellement sélectionnée, appuyer sur la touche sélectionnera temporairement l'option JPEG équivalente, tandis que si **RAW** est sélectionné, appuyer sur la touche sélectionnera temporairement **FINE**. Prenez une photo ou appuyez de nouveau sur la touche pour rétablir le réglage précédent.

- ◆ Les sensibilités **L (100)**, **H (12800)** et **H (25600)** ne sont pas disponibles lorsque la qualité d'image RAW est sélectionnée (📖 45).

Création de copies JPEG à partir de photos RAW

Les images RAW enregistrent les informations concernant les réglages de l'appareil photo séparément des données capturées par le capteur d'image de l'appareil photo. À l'aide de l'option **RAW CONVERSION RAW** du menu lecture, vous pouvez créer des copies JPEG à partir des images RAW en utilisant les différentes options des réglages énumérés ci-dessous. Les données d'image d'origine ne sont pas modifiées, ce qui permet à une seule image RAW d'être traitée d'une multitude de manières différentes.

1 Appuyez sur **MENU/OK** pendant la lecture pour afficher le menu de lecture, puis appuyez sur la touche de sélection supérieure ou inférieure pour mettre en surbrillance **RAW CONVERSION RAW** et appuyez sur **MENU/OK** pour afficher les réglages répertoriés dans le tableau de droite.

◆ Il est également possible d'afficher ces options en appuyant sur la touche **Q** pendant la lecture.

2 Appuyez sur la touche de sélection supérieure ou inférieure pour mettre en surbrillance un réglage, puis appuyez sur la touche droite pour la sélectionner. Appuyez sur la touche de sélection supérieure ou inférieure pour mettre en surbrillance l'option souhaitée et appuyez sur **MENU/OK** pour la sélectionner et revenir à la liste des réglages. Répétez cette étape pour ajuster les autres réglages.



3 Appuyez sur la touche **Q** pour avoir un aperçu de la copie JPEG, puis appuyez sur **MENU/OK** pour la sauvegarder.

Réglage	Description
REFLET COND. PR VUE	Crée une copie JPEG en utilisant les réglages sélectionnés au moment de la prise de vue.
TRAIT. ISO PUSH/PULL	Modifie l'exposition de -1 IL à +3 IL par incréments de 1/3 IL (☞ 53).
PLAGE DYNAMIQUE	Fait ressortir les détails des hautes lumières afin d'obtenir un contraste naturel (☞ 75).
SIMULATION DE FILM	Simule les effets de différents types de films (☞ 64).
BALANCE DES BLANCS	Ajuste la balance des blancs (☞ 43).
CHANGT BAL BLANCS	Règle précisément la balance des blancs (☞ 43).
COULEUR	Ajuste la densité des couleurs (☞ 75).
DETAIL	Accentue ou estompe les contours (☞ 75).
TON LUMIERE	Ajuste les hautes lumières (☞ 75).
TON OMBRE	Ajuste les ombres (☞ 75).
REDUCT. DU BRUIT	Traite la copie afin d'atténuer l'effet de marbrure (☞ 76).
OPTIM. MOD. OBJ.	Améliore la définition en compensant la diffraction et la légère perte de netteté en périphérie de l'objectif (☞ 76).
ESPACE COULEUR	Choisit l'espace couleur utilisé pour la reproduction des couleurs (☞ 92).

Touches de fonction

Vous pouvez choisir les rôles attribués aux touches **Fn**, **Fn2**, **AE** et **AF** à l'aide de l'option **Fn RÉGL. FONCT. (Fn)** sur le menu de prise de vue (📖 90).

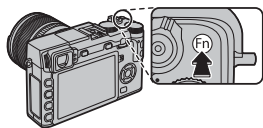

Touche **Fn**

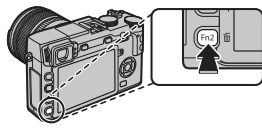

Touche **Fn2**

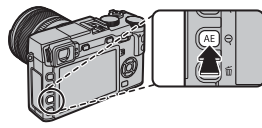

Touche **AE**

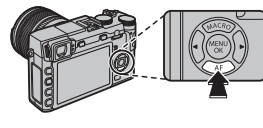

Touche **AF**

Les options disponibles comprennent les filtres créatifs (📖 63), les expositions multiples (📖 62), l'aperçu de profondeur de champ (📖 39), la sensibilité (📖 45), le retardateur (📖 55), le format d'image (📖 74), la qualité d'image (📖 74), la plage dynamique (📖 75), la simulation de film (📖 64), la balance des blancs (📖 43), la mesure (📖 54), le mode AF (📖 77), la sélection de la zone de mise au point (📖 50), les réglages personnalisés (📖 68), l'enregistrement de vidéo (📖 33), le choix RAW/JPEG (📖 65), ainsi que les options de réglage d'ouverture (📖 79) et de fonctions sans fil (📖 95).

- Vous pouvez également afficher les options attribuées à n'importe laquelle des touches **Fn**, **Fn2**, **AE**, et **AF** en maintenant enfoncée la touche concernée.

Enregistrement des réglages

Vous pouvez sauvegarder jusqu'à 7 jeux de réglages personnalisés correspondant aux situations les plus fréquemment rencontrées. Les réglages sauvegardés peuvent être rappelés à l'aide de l'option **SELECT REGL PERSO** sur le menu de prise de vue.

- 1 Appuyez sur **MENU/OK** en mode de prise de vue pour afficher le menu de prise de vue. Servez-vous des touches de sélection supérieure et inférieure pour mettre en surbrillance **MODIF/ENR REG PERSO**, puis appuyez sur **MENU/OK**.

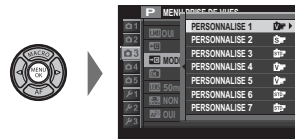

- 2 Mettez en surbrillance un jeu de réglages personnalisés et appuyez sur **MENU/OK** pour le sélectionner. Modifiez les réglages suivants comme vous le souhaitez et appuyez sur **DISP/BACK** une fois les modifications effectuées : **ISO ISO**, **D-Range** **PLAGE DYNAMIQUE**, **TR** **SIMULATION DE FILM**, **WB** **BALANCE DES BLANCS**, **Color** **COULEUR**, **Sharp** **DETAIL**, **Light** **TON LUMIERE**, **Shade** **TON OMBRE** et **NR** **REDUCT. DU BRUIT**.

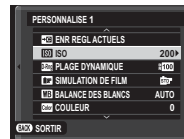

- ◆ Pour remplacer les réglages du jeu sélectionné par les réglages actuellement sélectionnés sur l'appareil photo, choisissez **ENR REGL ACTUELS** et appuyez sur **MENU/OK**.

- 3 Une boîte de dialogue de confirmation s'affichera ; mettez en surbrillance **OK** et appuyez sur **MENU/OK**.



Utilisation d'une bague adaptatrice de monture

Lorsqu'il est équipé d'un objectif à monture M à l'aide d'un **FUJIFILM M MOUNT ADAPTER**, l'appareil photo traite les images au fur et à mesure qu'elles sont prises pour garder la qualité d'image et corrige divers effets.

- ◆ La fixation d'un adaptateur de monture active **LENS PHOTO SANS OBJECTIF** (📖 77) et masque l'indicateur de distance dans l'affichage standard.
- ◆ Avant de vérifier la mise au point, réglez le sélecteur de mode de mise au point sur **M** (📖 47).

Réglages de la bague adaptatrice

Appuyer sur la touche fonction de la bague adaptatrice affiche les options **LENS RÉGL BAGUE ADAPT.**



■ Choisir une focale

Si l'objectif est de focale 21, 24, 28 ou 35 mm, choisissez une option correspondante sur le menu **LENS RÉGL BAGUE ADAPT.** Avec les autres objectifs, sélectionnez l'option 5 ou 6 et servez-vous de la touche de sélection pour entrer la focale.

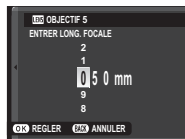

■ Correction de la distorsion

Vous avez le choix entre les options **FORT**, **MOYEN** ou **FAIBLE** pour corriger la distorsion de **BARILLET** ou de **COUSSINET**.

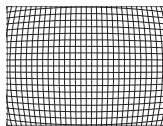
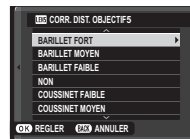

Distorsion de barillet

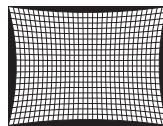

Distorsion de coussinet

- ◆ Pour déterminer le degré de correction à apporter, ajustez la correction de distorsion en photographiant du papier graphique ou tout autre objet présentant des lignes verticales et horizontales, comme les fenêtres d'un building.

■ Correction de la couleur

Les différences de couleur entre le centre et les bords de la vue peuvent être ajustées individuellement pour chaque coin.

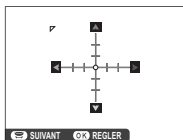

Pour utiliser la correction de la couleur, suivez les étapes décrites ci-dessous.

1 Tournez la molette de commande pour choisir un coin. Le coin sélectionné est indiqué par un triangle.



2 Utilisez les touches de sélection pour ajuster la couleur jusqu'à ce qu'il n'y ait plus de différence de couleur entre le coin sélectionné et le centre de l'image. Appuyez la touche de sélection gauche ou droite pour ajuster les couleurs sur l'axe cyan-rouge, et la touche supérieure ou inférieure pour ajuster les couleurs sur l'axe bleu-jaune. Il y a au total 19 positions disponibles sur chaque axe.



❖ Pour déterminer le degré de correction nécessaire, ajustez la correction de la couleur tout en prenant des photos de ciel bleu ou de feuille de papier gris.

■ Correction d'illumination périphérique

Choisissez une valeur entre -5 et +5. Les valeurs positives augmentent l'illumination périphérique, tandis que les négatives la réduisent. Les valeurs positives sont recommandées avec les objectifs d'époque, tandis que les négatives permettent de créer les effets des images prises avec des objectifs anciens ou des sténopés.

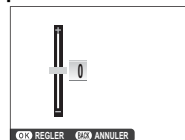

❖ Pour déterminer le degré de correction nécessaire, ajustez l'illumination périphérique tout en prenant des photos de ciel bleu ou de feuille de papier gris.



Recherche de photos

Suivez les étapes ci-dessous pour rechercher des photos.

- 1 Appuyez sur **MENU/OK** en mode de lecture pour afficher le menu lecture. Servez-vous des touches de sélection supérieure et inférieure pour mettre en surbrillance  **RECHERCHE PHOTOS**, puis appuyez sur **MENU/OK**.
- 2 Mettez une option en surbrillance, puis appuyez sur **MENU/OK**.

Option	Description
PAR DATE	Pour effectuer une recherche par date.
PAR VISAGE	Pour rechercher les photos avec des visages.
PAR ★ FAVORIS	Pour rechercher en fonction de la notation ( 26).
PAR TYPE DE DONNEES	Pour trouver toutes les photos, toutes les vidéos ou les images RAW.
REPERE POUR TELECH.	Pour trouver toutes les photos sélectionnées pour être téléchargées vers une destination spécifiée.



- 3 Sélectionnez un critère de recherche. Seules les photos répondant au critère de recherche s'affichent. Pour effacer ou protéger les photos sélectionnées ou pour visualiser les photos sélectionnées dans un diaporama, appuyez **MENU/OK** et choisissez parmi les options indiquées à droite.
- 4 Pour arrêter la recherche, sélectionnez **QUITTER RECHERCHE**.

Option	Voir page
 EFFACE	81
 PROTEGER	83
 DIAPORAMA	84

Création d'un livre album

Cette fonction vous permet de créer des albums à partir de vos photos préférées.

Création d'un livre album

1 Sélectionnez **NOUVEL ALBUM** pour  **CREA LIVRE ALBUM** sur le menu de lecture ( 85), puis choisissez l'une des options suivantes :

- **CHOISIR PARI MI TOUTES** : Faites votre choix parmi toutes les photos disponibles.
- **CHOISIR RECH. PHOTOS** : Faites votre choix parmi les photos répondant aux critères de recherche ( 71).

❖ Ni les photos de format **640** ou plus petit, ni les vidéos ne peuvent être sélectionnées pour un livre album.

2 Parcourez les images et appuyez sur la touche de sélection supérieure pour effectuer ou annuler une sélection. Pour afficher l'image en cours sur la couverture, appuyez sur la touche de sélection inférieure. Appuyez sur **MENU/OK** pour quitter lorsque vous avez terminé de créer l'album.

❖ La première photo sélectionnée devient l'image de couverture. Appuyez sur la touche de sélection inférieure afin de sélectionner une autre image pour la couverture.

3 Mettez en surbrillance **TERMINER LIVRE ALBUM**, puis appuyez sur **MENU/OK** (pour sélectionner toutes les photos ou les photos répondant aux conditions de recherche spécifiques à l'album, choisissez **SELECTIONNER TOUT**). Le nouvel album est ajouté à la liste du menu de création de livre album.

- ① Les albums peuvent contenir jusqu'à 300 photos.
- ① Les albums ne contenant aucune photo sont automatiquement supprimés.

Lecture des livres albums

Mettez en surbrillance un album dans le menu de création de livre album et appuyez sur **MENU/OK** pour afficher l'album, puis appuyez sur la touche de sélection gauche ou droite pour parcourir les photos.

Modification et suppression des livres albums

Affichez le livre album et appuyez sur **MENU/OK**. Les options suivantes s'affichent ; sélectionnez l'option souhaitée et suivez les instructions à l'écran.

- **MODIFIER** : Permet de modifier l'album comme indiqué dans la section « Création d'un livre album » (📖 72).
- **EFFACER** : Supprime l'album.

Livres albums

Vous pouvez copier les livres albums sur un ordinateur à l'aide du logiciel fourni MyFinePix Studio (📖 96).

Utilisation des menus : Mode de prise de vue

Le menu de prise de vue permet d'ajuster les réglages pour répondre à une grande diversité de conditions de prise de vue. Pour afficher le menu de prise de vue, appuyez sur **MENU/OK** en mode de prise de vue. Mettez en surbrillance les éléments et appuyez sur la touche de sélection droite pour afficher les options, puis mettez en surbrillance une option et appuyez sur **MENU/OK**. Appuyez sur **DISP/BACK** pour quitter, une fois les réglages terminés.



Options du menu de prise de vue (photographies)

ISO ISO

Contrôlez la sensibilité de l'appareil photo à la lumière (☞ 45).

TAILLE D'IMAGE

Choisissez la taille et le format auxquels les photos seront enregistrées.

Format d'image

Les photos de format 3:2 ont les mêmes proportions qu'une photo 24×36, tandis que celles de format 16:9 sont adaptées à un affichage sur des périphériques High Definition (HD ; Haute Définition). Les photos au format 1:1 sont carrées.

TAILLE D'IMAGE n'est pas réinitialisé par l'extinction de l'appareil photo ou lorsqu'un autre mode de prise de vue est sélectionné.

Option	Impressions possibles jusqu'à	Option	Impressions possibles jusqu'à
L 3:2	41×28 cm	S 3:2	21×14 cm
L 16:9	41×23 cm	S 16:9	21×12 cm
L 1:1	28×28 cm	S 1:1	14×14 cm
M 3:2	29×20 cm		
M 16:9	29×16 cm		
M 1:1	20×20 cm		

QUALITE D'IMAGE

Choisissez le format de fichier et le taux de compression. Sélectionnez **FINE** ou **NORMAL** pour enregistrer des images JPEG, **RAW** pour enregistrer des images RAW, ou **FINE+RAW** ou **NORMAL+RAW** pour enregistrer à la fois des images JPEG et RAW. **FINE** et **FINE+RAW** utilisent des taux de compression JPEG moins importants pour obtenir des images de plus haute qualité, tandis que **NORMAL** et **NORMAL+RAW** utilisent des taux de compression JPEG plus élevés pour augmenter le nombre des images pouvant être enregistrées.

PLAGE DYNAMIQUE

Contrôlez le contraste. Choisissez des valeurs inférieures pour augmenter le contraste lors des prises de vues en intérieur ou par temps couvert, et des valeurs supérieures pour réduire la perte des détails dans les hautes lumières et les ombres lorsque vous photographiez des scènes fortement contrastées. Il est recommandé d'utiliser des valeurs élevées pour les scènes présentant à la fois une grande luminosité et des zones d'ombre importantes, pour des sujets très contrastés tels que de l'eau éclairée par le soleil, de lumineuses feuilles d'automne, des portraits photographiés devant un ciel bleu, ainsi que des objets blancs ou des personnes vêtues de blanc ; notez cependant que des marbrures peuvent apparaître sur les photos prises à des valeurs élevées.

- Si **AUTO** est sélectionné, la vitesse d'obturation et l'ouverture s'affichent lorsque vous appuyez sur le déclencheur à mi-course.
- 200%** est disponible à une sensibilité égale ou supérieure 400 ISO, **400%** à 800 ISO ou plus.

SIMULATION DE FILM

Simule les effets de différents types de film (64).

BKT SIMULATION FILM

Choisissez les types de film pour le bracketing de simulation de film (58).

RETARDATEUR

Prenez les photos à l'aide du retardateur (55).

BALANCE DES BLANCS

Ajustez les couleurs en fonction de la source lumineuse (43).

COULEUR

Ajustez la densité des couleurs.

DETAIL

Accentuez ou estompez les contours.

TON LUMIERE

Ajustez l'apparence des hautes lumières.

TON OMBRE

Ajustez l'apparence des ombres.

NR REDUCT. DU BRUIT

Réduisez le bruit des photos prises à des sensibilités élevées.

LONGUE EXPO RB

Sélectionnez **OUI** pour réduire l'effet de marbrure dans les expositions de longue durée (📖 41).

OPTIM. MOD. OBJ.

Sélectionnez **OUI** pour améliorer la définition en compensant la diffraction et la légère perte de netteté en périphérie de l'objectif.

SELECT REGL PERSO

Rappelez les réglages enregistrés à l'aide de l'option  **MODIF/ENR REG PERSO**.

MODIF/ENR REG PERSO

Enregistrez les réglages (📖 68).

AFF. REGL. PERSO

Choisissez les éléments que vous souhaitez voir afficher dans le viseur et sur l'écran LCD (📖 22). Vous pouvez afficher les éléments suivants : grille de cadrage (vous pouvez également sélectionner le type de grille comme décrit en page 90), horizon virtuel, distance de mise au point (automatique ou manuelle), histogramme, exposition (vitesse d'obturation, ouverture et sensibilité), indicateur de correction d'exposition/d'exposition, mesure, mode de flash, balance des blancs, simulation de film, plage dynamique, nombres de vues restantes, taille et qualité d'image et niveau de charge de la batterie. Reportez-vous aux pages 5 et 6 pour connaître l'emplacement de ces éléments sur les affichages. Appuyez sur la touche de sélection supérieure ou inférieure pour mettre en surbrillance l'option souhaitée, puis appuyez sur **MENU/OK** pour la sélectionner ou la désélectionner. Appuyez sur **DISP/BACK** pour quitter une fois les réglages terminés, puis sélectionnez l'affichage personnalisé comme décrit en page 22.

Horizon virtuel

Sélectionner **NIVEAU ELECTRONIQUE** fait apparaître un horizon virtuel. L'appareil photo est horizontal lorsque les deux lignes se superposent.

- ◆ L'horizon virtuel peut ne pas s'afficher si l'objectif de l'appareil photo est dirigé vers le haut ou vers le bas.

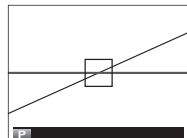

REGL BAGUE ADAPT

Ajustez les réglages lorsque l'appareil photo est équipé d'un objectif à monture M à l'aide d'un **FUJIFILM M MOUNT ADAPTER**, (📖 69).

PHOTO SANS OBJECTIF

Choisissez si le déclenchement est possible en l'absence d'objectif.

TEMPOIN AF

Si vous avez sélectionné **OUI**, l'illuminateur d'assistance AF s'allumera pour aider l'appareil photo à effectuer la mise au point automatique.

- ◆ L'illuminateur d'assistance AF se désactive automatiquement en mode silence.
- ① Dans certains cas, il se peut que l'appareil photo ne parvienne pas à effectuer la mise au point à l'aide de l'illuminateur d'assistance AF. Si l'appareil photo n'arrive pas à effectuer la mise au point en mode macro, essayez de vous écarter du sujet.
- ① Évitez de pointer l'illuminateur d'assistance AF directement dans les yeux de votre sujet.

MODE AF

Choisissez la méthode utilisée par l'appareil photo pour sélectionner la zone de mise au point avec les mode de mise au point **S** et **C**.

- **MULTI** : Lorsque vous appuyez sur le déclencheur à mi-course, l'appareil photo détecte les sujets très contrastés et sélectionne automatiquement la zone de mise au point.
- **AF ZONE** : Choisissez manuellement la zone de mise au point (📖 50).

DETECTION SUJET

La fonction de détection des visages règle la mise au point et l'exposition des visages humains, quel que soit leur emplacement dans l'image, afin d'empêcher que l'appareil photo n'effectue la mise au point sur l'arrière-plan dans les portraits de groupes. Choisissez cette fonction pour les photos qui mettent l'accent sur les portraits.

Pour utiliser la détection des visages, appuyez sur **MENU/OK** pour afficher le menu de prise de vue et sélectionnez **OUI** pour l'option **DETECTION SUJET**. L'appareil photo peut détecter les visages, qu'il soit positionné à la verticale ou à l'horizontale ; si un visage est détecté, il est signalé par un contour vert. Si l'image comporte plusieurs visages, l'appareil photo sélectionne le visage le plus près du centre ; les autres visages sont signalés par des contours blancs.



- ① Dans certains modes, il se peut que l'appareil photo règle l'exposition pour l'ensemble de la vue et non pour le portrait en particulier.
- ① Si le sujet bouge lorsque vous appuyez sur le déclencheur, son visage risque de ne plus être dans la zone indiquée par le contour vert au moment de la prise de vue.

ZONE DE MISE AU POINT

Choisissez la zone de mise au point (📖 50).

PRE-AF

Si **OUI** est sélectionné, l'appareil photo continue de faire la mise au point même lorsque le déclencheur n'est pas appuyé à mi-course. Notez que cette option fait consommer plus d'énergie.

PHOTOMETRIE

Choisissez la méthode utilisée par l'appareil photo pour mesurer l'exposition (📖 54).

MODE MEM. AE/AF

Lorsque **ENREG AE/AF ON PRESS** est sélectionné, l'exposition et/ou la mise au point sont verrouillées lorsque vous appuyez sur la touche **AE-L** ou **AF-L**. Lorsque **ENREG AE/AF ON/OFF** est sélectionné, l'exposition et/ou la mise au point sont verrouillées lorsque vous appuyez sur la touche **AE-L** ou **AF-L** et le restent jusqu'à ce que vous appuyiez à nouveau sur cette touche.

TOUCHE MEM. AF

Choisissez la fonction attribuée à la touche **AF-L** (📖 51).

COM. SANS FIL

Connectez-vous à un réseau Wi-Fi pour télécharger vos images vers des smartphones ou des tablettes, pour naviguer à distance parmi les images de votre appareil photo et sélectionner celles à télécharger, ou pour copier les données de localisation dans l'appareil photo (📖 95).

♦ Pour en savoir plus, rendez-vous à <http://app.fujifilm-dsc.com>.

MODE FLASH

Choisissez un mode de flash (📖 30).

COMPENSAT. FLASH

Ajustez l'intensité du flash. Choisissez une valeur entre +2L et -2L. Notez qu'il est possible de ne pas obtenir les résultats escomptés en fonction des conditions de prise de vue et de la distance du sujet.

REDUC. YEUX ROUGE

Choisissez **OUI** pour corriger l'effet des yeux rouges provoqué par le flash.

- La réduction des yeux rouges n'est effectuée que lorsqu'un visage est détecté.
- La réduction des yeux rouges n'est pas disponible avec les images RAW.

STABILISATEUR

Réduit le flou. Cette option n'est disponible qu'avec les objectifs autorisant la stabilisation d'image.

- **TJRS ACTIF** : Stabilisation de l'image activée.
- **PHOTO UNIQUE.** : Stabilisation de l'image activée uniquement lorsque le déclencheur est appuyé à mi-course ou à fond.
- **NON** : Stabilisation de l'image désactivée ;  apparaît sur l'affichage (📖 5). Recommandé en cas d'utilisation d'un trépied.

RÉGL. OUVERTURE

Choisissez la méthode à utiliser pour régler l'ouverture en cas d'utilisation d'objectif sans bague des ouvertures.

- **AUTO + MANUEL** : Tournez la molette de commande pour choisir l'ouverture. Tournez-la au-delà de l'ouverture minimale pour choisir **A** (auto).
 - **AUTO** : L'ouverture est sélectionnée automatiquement ; l'appareil photo fonctionne en mode d'exposition **P** (AE programme) ou **S** (AE priorité vitesse).
 - **MANUEL** : Tournez la molette de commande pour choisir l'ouverture ; l'appareil photo fonctionne en mode d'exposition **A** (AE priorité ouverture) ou **M** (manuel).
- Il est impossible d'ajuster l'ouverture lorsque vous faites un zoom avant sur la vue passant par l'objectif.

ASSIST. M.AP.

Choisissez la méthode d'affichage de la mise au point en mode de mise au point manuelle (📖 49).

- **STANDARD** : La mise au point s'affiche normalement (les options de mise en relief de la zone de netteté et d'image divisée ne sont pas disponibles).
- **DIVISER NUM. IMAGE** : Affichage en noir et blanc d'une image divisée.
- **PIC HTE LUM. M. AP.** : L'appareil photo met en relief la zone de netteté. Vous avez le choix entre **BAS** et **HAUT**.

Options du menu de prise de vue (vidéos)

Vous disposez des options suivantes en mode vidéo (📖 33).

MODE VIDEO

Sélectionnez une taille d'image pour l'enregistrement des vidéos.

-  **1920x1080 60 i/s** : Full HD (60 images/s)
-  **1920x1080 30 i/s** : Full HD (30 images/s)
-  **1280x720 60 i/s** : HD (60 images/s)
-  **1280x720 30 i/s** : HD (30 images/s)

DETECTION SUJET

La fonction de détection des visages règle la mise au point et l'exposition des visages humains, quel que soit leur emplacement dans l'image, afin d'empêcher que l'appareil photo n'effectue la mise au point sur l'arrière-plan dans les portraits de groupes (📖 77).

SIMULATION DE FILM

Simule les effets de différents types de film (📖 64).

BALANCE DES BLANCS

Ajustez les couleurs en fonction de la source lumineuse (📖 43).

RÉGL. NIV. MIC.

Ajustez le niveau d'enregistrement du microphone.

MIC./DÉCL. À DIST

Spécifiez si le dispositif raccordé à la prise microphone/télécommande est un microphone ou une télécommande (📖 34, 42).

AFF. REGL. PERSO

Choisissez les éléments que vous souhaitez voir afficher dans le viseur et sur l'écran LCD (📖 76).

STABILISATEUR

Réduit le flou. Cette option n'est disponible qu'avec les objectifs autorisant la stabilisation d'image.

RÉGL. OUVERTURE

Choisissez la méthode à utiliser pour régler l'ouverture en cas d'utilisation d'objectif sans bague des ouvertures (📖 79).

Utilisation des menus : Mode de lecture

Pour afficher le menu de lecture, appuyez sur **MENU/OK** en mode de lecture. Mettez les éléments en surbrillance et appuyez sur la touche de sélection droite pour afficher les options, puis mettez une option en surbrillance et appuyez sur **MENU/OK**. Appuyez sur **DISP/BACK** pour quitter, une fois les réglages terminés.

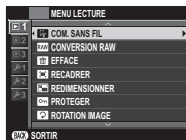

Options du menu de lecture

COM. SANS FIL

Connectez-vous à un réseau Wi-Fi pour télécharger vos images vers des smartphones ou des tablettes, pour naviguer à distance parmi les images de votre appareil photo et sélectionner celles à télécharger, ou pour copier les données de localisation dans l'appareil photo (📖 95).

📌 Pour en savoir plus, rendez-vous à <http://app.fujifilm-dsc.com>.

CONVERSION RAW

Créez des copies JPEG à partir de photos RAW (📖 66).





EFFACE

Supprimez toutes les photos ou les photos sélectionnées.

- **IMAGE** : Appuyez sur la touche de sélection gauche ou droite pour parcourir les photos et appuyez sur **MENU/OK** pour supprimer la photo en cours (aucune boîte de dialogue de confirmation ne s'affiche).
- **PHOTOS SÉLECT.** : Mettez en surbrillance les photos et appuyez sur **MENU/OK** pour les sélectionner ou les désélectionner. Une fois l'opération terminée, appuyez sur **DISP/BACK** pour afficher la boîte de dialogue de confirmation, puis mettez en surbrillance **OK** et appuyez sur **MENU/OK**.
- **TOUTES IMAGES** : Une boîte de dialogue de confirmation s'affiche ; mettez en surbrillance **OK** et appuyez sur **MENU/OK** pour supprimer toutes les photos non protégées.

RECADRER

Créez une copie redimensionnée de la photo en cours.

- 1 Affichez la photo de votre choix.
 - 2 Sélectionnez  **RECADRER** sur le menu de lecture.
 - 3 Servez-vous des touches  et  pour faire un zoom avant ou arrière sur la photo, et des touches de sélection supérieure, inférieure, gauche ou droite pour afficher la partie de la photo souhaitée.
 - 4 Appuyez sur **MENU/OK** pour afficher la boîte de dialogue de confirmation.
 - 5 Appuyez de nouveau sur **MENU/OK** pour enregistrer la copie recadrée dans un fichier séparé.
- 💡 De plus grands recadrages produisent de plus grandes copies ; toutes les copies sont au format d'image 3 : 2. Si la taille de la copie finale est , **OK** s'affiche en jaune.

REDIMENSIONNER

Créez une copie redimensionnée de la photo en cours.

- 1 Affichez la photo de votre choix.
 - 2 Sélectionnez  **REDIMENSIONNER** sur le menu de lecture.
 - 3 Mettez une taille en surbrillance et appuyez sur **MENU/OK** pour afficher une boîte de dialogue de confirmation.
 - 4 Appuyez de nouveau sur **MENU/OK** pour enregistrer la copie redimensionnée dans un fichier séparé.
- 💡 Les tailles disponibles varient en fonction de la taille de l'image d'origine.
-

PROTEGER

Protégez les photos contre toute suppression accidentelle. Mettez en surbrillance l'une des options suivantes et appuyez sur **MENU/OK**.

- **IMAGE** : Permet de protéger les photos sélectionnées. Appuyez sur la touche de sélection gauche ou droite pour afficher les photos, puis appuyez sur **MENU/OK** pour les sélectionner ou les désélectionner. Appuyez sur **DISP/BACK**, une fois l'opération terminée.
- **REGLER TOUT** : Permet de protéger toutes les photos.
- **ANNULER TOUT** : Permet de supprimer la protection de toutes les photos.

① Les photos protégées seront néanmoins effacées par le formatage de la carte mémoire (📖 86).

ROTATION IMAGE



Faites pivoter vos photos.

- 1 Affichez la photo de votre choix.
 - 2 Sélectionnez **ROTATION IMAGE** sur le menu de lecture.
 - 3 Appuyez sur la touche de sélection inférieure pour faire pivoter la photo de 90° dans le sens des aiguilles d'une montre ou sur la touche de sélection supérieure pour la faire pivoter de 90° dans le sens inverse.
 - 4 Appuyez sur **MENU/OK**. La photo s'affichera automatiquement dans le bon sens lorsque vous la visionnerez sur l'appareil photo.
- ❖ Il est impossible de faire pivoter les photos protégées. Supprimez la protection des photos avant de les faire pivoter.
 - ❖ Il se peut que l'appareil photo ne parvienne pas à faire pivoter les photos créées avec d'autres appareils. Les photos pivotées sur l'appareil photo ne seront pas pivotées lorsqu'elles seront affichées sur un ordinateur ou un autre appareil photo.
 - ❖ Les photos prises avec l'option **CONFIG. ÉCRAN > REGL. ROTAT AUTO** s'affichent automatiquement dans le bon sens pendant la lecture (📖 90).

REDUC. YEUX ROUGE



Éliminez les yeux rouges des portraits. L'appareil photo analysera l'image. S'il détecte des yeux rouges, il traitera l'image et créera une copie en atténuant leur effet.

- 1 Affichez la photo de votre choix.
- 2 Sélectionnez  **REDUC. YEUX ROUGE** sur le menu de lecture.
- 3 Appuyez sur **MENU/OK**.

- ❖ Il peut être impossible de corriger l'effet des yeux rouges si l'appareil photo n'arrive pas à détecter un visage ou si le visage est de profil. Les résultats peuvent varier en fonction de la scène. L'effet des yeux rouges ne peut pas être éliminé sur les photos qui ont déjà été traitées avec la fonction de correction des yeux rouges ou sur les photos qui ont été créées avec d'autres appareils.
- ❖ Le temps nécessaire pour traiter l'image varie en fonction du nombre de visages détectés.
- ❖ Les copies créées avec l'option  **REDUC. YEUX ROUGE** sont signalées par l'icône  pendant la lecture.
- ❖ La fonction de correction des yeux rouges ne peut pas être appliquée aux images RAW.

DIAPORAMA

Visionnez les photos sous forme de diaporama automatisé. Choisissez le type de diaporama et appuyez sur **MENU/OK** pour le lancer. Vous pouvez appuyer sur **DISP/BACK** à tout moment pendant le diaporama pour afficher une aide à l'écran. Vous pouvez arrêter le diaporama à tout moment en appuyant sur **MENU/OK**.

Option	Description
NORMAL	Appuyez sur la touche de sélection gauche ou droite pour revenir en arrière ou avancer d'une image. Sélectionnez
FONDU	FONDU pour créer des transitions en fondu entre les images.
NORMAL 	Comme ci-dessus, sauf que l'appareil photo effectue automatiquement un zoom avant sur les visages.
FONDU 	
MULTIPLE	Affichez plusieurs photos en même temps.

- ❖ L'appareil photo ne s'éteint pas automatiquement lorsqu'un diaporama est en cours.

CREA LIVRE ALBUM

Créez des albums avec vos photos préférées (📖 72).

BALISER TRANSF.

Sélectionnez les photos à télécharger sur YouTube, Facebook ou MyFinePix.com à l'aide de MyFinePix Studio (Windows uniquement).

- 1 Sélectionnez **YouTube** pour choisir les vidéos à télécharger sur YouTube, **FACEBOOK** pour choisir les photos et les vidéos à télécharger sur Facebook ou **MyFinePix.com** pour choisir les photos à télécharger sur MyFinePix.com.
 - 2 Appuyez sur la touche de sélection gauche ou droite pour afficher les photos et appuyez sur **MENU/OK** pour les sélectionner ou les désélectionner. Appuyez sur **DISP/BACK** pour quitter une fois que vous avez sélectionné toutes les photos souhaitées.
- ❖ Vous ne pouvez télécharger que des vidéos sur YouTube.
 - ❖ Vous ne pouvez télécharger que des photos sur MyFinePix.com.
 - ❖ Pendant la lecture, les photos sélectionnées sont indiquées par les icônes 📺 YouTube, 📘 FACEBOOK ou 🌐 MyFinepix.com.
 - ❖ Choisissez **ANNULER TOUT** pour désélectionner toutes les photos. Si le nombre de photos concernées est très élevé, un certain temps peut être nécessaire pour effectuer l'opération. Appuyez sur **DISP/BACK** pour quitter avant la fin de l'opération.

Téléchargement de photos (Windows uniquement)

Vous pouvez télécharger les photos sélectionnées à l'aide de l'option **YouTube/Facebook/MyFinePix.com Upload** de MyFinePix Studio. Pour en savoir plus sur l'installation de MyFinePix Studio et sur la connexion de l'appareil photo à un ordinateur, reportez-vous à la section « Visionnage des photos sur un ordinateur » (📖 96).

Effectuez la sélection avec l'appareil photo

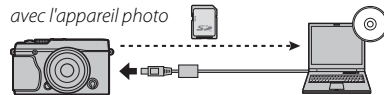

Effectuez le téléchargement depuis l'ordinateur

RECHERCHE PHOTOS

Recherchez des photos (📖 71).

ENREG. PC AUTO

Transférez vos images sur un ordinateur via un réseau sans fil ( 95).

◆ Pour en savoir plus, rendez-vous à <http://app.fujifilm-dsc.com>.

IMPRESSION (DPOF)

Sélectionnez les photos à imprimer via des périphériques compatibles DPOF et PictBridge ( 103).

FORMAT IMAGE

Choisissez la manière dont les périphériques **H**igh **D**efinition (HD ; Haute Définition) affichent les photos de format 3:2 (cette option n'est disponible que lorsqu'un câble HDMI est raccordé). Sélectionnez 16:9 pour afficher l'image afin qu'elle remplit l'écran avec le haut et le bas rognés, 3:2 pour afficher toute l'image avec des bandes noires à droite et à gauche.

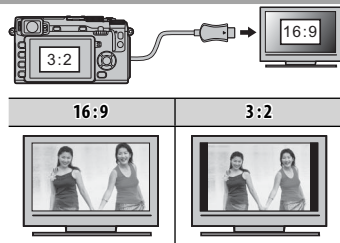

Menu de réglage

Utilisation du menu de réglage

1 Affichez le menu de réglage.

1.1 Appuyez sur **MENU/OK** pour afficher le menu correspondant au mode en cours.



1.2 Appuyez sur la touche de sélection gauche pour mettre en surbrillance l'onglet du menu en cours.



1.3 Appuyez sur la touche de sélection inférieure pour mettre en surbrillance l'onglet du menu de configuration contenant l'option souhaitée.



Onglet

1.4 Appuyez sur la touche de sélection droite pour positionner le curseur dans le menu de réglage.



2 Ajustez les réglages.

Mettez les éléments en surbrillance et appuyez sur la touche de sélection droite pour afficher les options, puis mettez une option en surbrillance et appuyez sur **MENU/OK**. Appuyez sur **DISP/BACK** pour quitter une fois les réglages terminés.

Options du menu de réglage

DATE/HEURE

Réglez l'horloge de l'appareil photo (🗨 19).

DECALAGE HOR

Lorsque vous voyagez, l'horloge de l'appareil photo passe instantanément de votre fuseau horaire à l'heure locale de votre destination. Pour spécifier le décalage horaire entre l'heure locale et votre fuseau horaire :



- 1 Mettez en surbrillance  **LOCAL**, puis appuyez sur **MENU/OK**.
- 2 Servez-vous des touches de sélection pour choisir le décalage horaire entre l'heure locale et votre fuseau horaire. Appuyez sur **MENU/OK**, une fois les réglages terminés.

Pour régler l'horloge sur l'heure locale, mettez en surbrillance  **LOCAL** et appuyez sur **MENU/OK**. Pour régler l'horloge sur l'heure de votre fuseau horaire, sélectionnez  **DEPAR**. Lorsque  **LOCAL** est sélectionné,  s'affiche pendant trois secondes à la mise sous tension de l'appareil photo.

言語/LANG.

Choisissez une langue (🗨 19).

INITIALISER

Rétablissez les valeurs par défaut des options du menu de prise de vue ou du menu de réglage. La balance des blancs personnalisée, les jeux de réglages personnalisés créés à l'aide de  **MODIF/ENR REG PERSO** et  **DATE/HEURE**,  **DECALAGE HOR** et  **CONFIG. ÉCRAN > COULEUR FOND** ne sont pas concernées.

- 1 Mettez en surbrillance l'option souhaitée et appuyez sur la touche de sélection droite.
- 2 Une boîte de dialogue de confirmation s'affiche ; mettez en surbrillance **OK** et appuyez sur **MENU/OK**.

MODE SILENCE

Sélectionnez **OUI** pour désactiver le haut-parleur, le flash et l'illuminateur dans les situations où les sons ou les témoins lumineux de l'appareil photo risquent d'être malvenus (notez que le mode silence ne peut pas être activé ou désactivé pendant la lecture de vidéo).  apparaît sur l'affichage lorsque le mode silencieux est activé.

🔊 CONFIGURATION SON









Modifiez les paramètres audio.

Option	Description
VOL. APPAREIL	Réglez le volume des sons émis par l'appareil photo lors de l'utilisation des commandes. Choisissez 🔊 NON (muet) pour désactiver le son des commandes.
VOL. LECTURE	Réglez le volume de lecture des vidéos.

📺 CONFIG. ÉCRAN

Modifiez les paramètres d'affichage.

Option	Description									
IMAGE	Choisissez la durée d'affichage des images après la prise de vue. Les couleurs peuvent légèrement différer de celles de l'image finale et du « bruit » (marbrures) risque d'apparaître aux sensibilités élevées.									
	<table border="1"> <thead> <tr> <th>Option</th> <th>Description</th> </tr> </thead> <tbody> <tr> <td>CONTINU</td> <td>Les photos sont affichées jusqu'à ce que vous appuyiez sur la touche MENU/OK ou sur le déclencheur à mi-course. Pour faire un zoom avant sur le collimateur de mise au point actif, appuyez au centre de molette de commande; appuyez de nouveau pour annuler le zoom.</td> </tr> <tr> <td>1.5 SEC</td> <td rowspan="2">Les photos restent affichées pendant 1,5 seconde (1.5 SEC) ou 0,5 seconde (0.5 SEC) ou jusqu'à ce que vous appuyiez sur le déclencheur à mi-course.</td> </tr> <tr> <td>0.5 SEC</td> </tr> <tr> <td>NON</td> <td>Les photos ne s'affichent pas après la prise de vue.</td> </tr> </tbody> </table>	Option	Description	CONTINU	Les photos sont affichées jusqu'à ce que vous appuyiez sur la touche MENU/OK ou sur le déclencheur à mi-course. Pour faire un zoom avant sur le collimateur de mise au point actif, appuyez au centre de molette de commande; appuyez de nouveau pour annuler le zoom.	1.5 SEC	Les photos restent affichées pendant 1,5 seconde (1.5 SEC) ou 0,5 seconde (0.5 SEC) ou jusqu'à ce que vous appuyiez sur le déclencheur à mi-course.	0.5 SEC	NON	Les photos ne s'affichent pas après la prise de vue.
	Option	Description								
	CONTINU	Les photos sont affichées jusqu'à ce que vous appuyiez sur la touche MENU/OK ou sur le déclencheur à mi-course. Pour faire un zoom avant sur le collimateur de mise au point actif, appuyez au centre de molette de commande; appuyez de nouveau pour annuler le zoom.								
	1.5 SEC	Les photos restent affichées pendant 1,5 seconde (1.5 SEC) ou 0,5 seconde (0.5 SEC) ou jusqu'à ce que vous appuyiez sur le déclencheur à mi-course.								
0.5 SEC										
NON	Les photos ne s'affichent pas après la prise de vue.									
AP. EXP. MODE MAN.	Sélectionnez OUI pour permettre l'aperçu de l'exposition en mode d'exposition manuel. Sélectionnez NON en cas d'utilisation du flash ou de toute autre occasion où l'exposition peut changer au moment du déclenchement.									
LUMIN. EVF/LCD	Réglez la luminosité de l'écran.									

CONFIG. ÉCRAN (suite)							
Option	Description						
GUIDE CADRAGE	<p>Choisissez le type de grille de cadrage disponible en mode de prise de vue.</p> <table border="1"> <thead> <tr> <th>GRILLE 9</th> <th>GRILLE 24</th> <th>CADRAGE HD</th> </tr> </thead> <tbody> <tr> <td>  <p>Pour un cadrage respectant la « règle des tiers ».</p> </td> <td>  <p>Grille de six par quatre.</p> </td> <td>  <p>Cadrez les photos HD entre les lignes affichées en haut et en bas de l'écran.</p> </td> </tr> </tbody> </table>	GRILLE 9	GRILLE 24	CADRAGE HD	 <p>Pour un cadrage respectant la « règle des tiers ».</p>	 <p>Grille de six par quatre.</p>	 <p>Cadrez les photos HD entre les lignes affichées en haut et en bas de l'écran.</p>
	GRILLE 9	GRILLE 24	CADRAGE HD				
	 <p>Pour un cadrage respectant la « règle des tiers ».</p>	 <p>Grille de six par quatre.</p>	 <p>Cadrez les photos HD entre les lignes affichées en haut et en bas de l'écran.</p>				
	<p>REGL. ROTAT AUTO</p> <p>Choisissez OUI pour que les photos prises à la verticale pivotent automatiquement pendant la lecture.</p>						
<p>COULEUR FOND</p> <p>Choisissez un motif couleur.</p>							
<p>VERIFICATION AF.</p> <p>Lorsque OUI est sélectionné, l'appareil photo fait automatiquement un zoom avant sur la vue passant par l'objectif lorsque la bague de mise au point est tournée en mode de mise au point manuel (🗨 48).</p>							
<p>PAS DE MISE AU POINT</p> <p>Choisissez l'unité utilisée pour l'indicateur de distance de mise au point (🗨 47).</p>							
BAGUE MISE AU POINT							
<p>Choisissez le sens de rotation de la bague de mise au point pour augmenter la distance de mise au point.</p>							
RÉGL. FONCT. (Fn)							
<p>Choisissez les rôles attribués aux touches Fn, Fn2, AE et AF (🗨 67).</p>							

GESTION ALIM.

Modifiez les paramètres de gestion de l'alimentation.

Option	Description
EXT. AUTO	Choisissez le délai au bout duquel l'appareil photo s'éteint automatiquement lorsqu'aucune opération n'est effectuée. Des délais courts augmentent l'autonomie de la batterie ; si NON est sélectionné, l'appareil photo doit être éteint manuellement. Notez que dans certaines situations, l'appareil photo s'éteint automatiquement même si NON est sélectionné.
HAUTES PERFORMANCES	Sélectionnez OUI pour assurer une mise au point plus rapide et réduire le temps nécessaire au redémarrage de l'appareil photo après son extinction.

NETTOYAGE CAPTEUR

Retirez la poussière du capteur d'image de l'appareil photo.

- **OK** : Nettoyez le capteur immédiatement (☞ xi).
 - **QUAND ALLUMÉ** : Si cette option est sélectionnée, le nettoyage du capteur est effectué à la mise sous tension de l'appareil photo.
 - **QUAND ÉTEINT** : Si cette option est sélectionnée, le nettoyage du capteur est effectué à la mise hors tension de l'appareil photo (il n'est néanmoins pas effectué lors de la mise hors tension de l'appareil photo en mode lecture).
- ♦ La poussière qui ne peut pas être retirée avec cette fonction peut être retirée manuellement (☞ 112).

NUMERO IMAGE

Les nouvelles photos sont stockées dans des fichiers image nommés avec un numéro de fichier à quatre chiffres attribué en ajoutant un au dernier numéro de fichier utilisé. Le numéro de fichier s'affiche pendant la lecture comme le montre l'illustration à droite. L'option **NUMERO IMAGE** permet de contrôler si la numérotation des fichiers est réinitialisée à 0001 lorsqu'une nouvelle carte mémoire est insérée ou lorsque la carte mémoire actuelle est formatée.

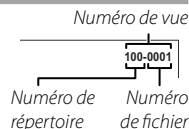

Option	Description
CONTINU	La numérotation se poursuit à partir du dernier numéro de fichier utilisé ou du premier numéro de fichier disponible, selon le plus élevé des deux. Choisissez cette option pour réduire le nombre de photos portant le même nom de fichier.
RAZ	La numérotation est réinitialisée à 0001 après le formatage ou lorsqu'une nouvelle carte mémoire est insérée.

- ♦ Si le numéro de l'image atteint 999-9999, le déclencheur est désactivé (☞ 119).
- ♦ La sélection de **INITIALISER** (☞ 88) règle **NUMERO IMAGE** sur **CONTINU** mais ne réinitialise pas la numérotation des fichiers.
- ♦ Les numéros des photos prises avec d'autres appareils photo peuvent être différents.

ESPACE COULEUR

Choisissez la gamme des couleurs disponibles pour la reproduction des couleurs.

Option	Description
sRGB	Recommandé dans la plupart des situations.
Adobe RGB	Mode destiné aux impressions commerciales.

RÉGLAGE EVF/LCD

Choisissez un affichage ( 20).

PARAM. SANS FIL

Ajustez les paramètres pour pouvoir connecter votre appareil photo à des réseaux sans fil.

❖ Pour en savoir plus, rendez-vous à <http://app.fujifilm-dsc.com>.

PARAM. ENR. AUTO PC

Choisissez la destination du téléchargement.

❖ Pour en savoir plus, rendez-vous à <http://app.fujifilm-dsc.com>.

CONF. GÉOMARQUAGE

Ajustez les réglages de données de localisation.

❖ Pour en savoir plus, rendez-vous à <http://app.fujifilm-dsc.com>.

ENR. IMAGE D'ORG

Choisissez **OUI** pour enregistrer des copies non traitées des photos prises à l'aide de l'option  **REDUC. YEUX ROUGE**.

FORMATAGE





















Sélectionnez **OK** pour formater la carte mémoire.



















- ① Toutes les données, y compris les photos protégées, sont supprimées de la carte mémoire. Assurez-vous que vous avez copié les fichiers importants sur un ordinateur ou un autre périphérique de stockage.
- ① N'ouvrez pas le couvercle du compartiment de la batterie pendant le formatage.

Réglages par défaut









Les réglages par défaut des options du menu de prise de vue et du menu de réglage sont indiqués ci-dessous. Il est possible de restaurer ces réglages à l'aide de l'option  **INITIALISER** du menu de configuration (88).

■ Menu de prise de vue

Menu	Par défaut
 ISO	200
 TAILLE D'IMAGE	 3 : 2
 QUALITE D'IMAGE	FINE
 PLAGE DYNAMIQUE	 100%
 SIMULATION DE FILM	 PROVIA/STANDARD
 BKT SIMULATION FILM	
FILM 1	 PROVIA/STANDARD
FILM 2	 Velvia/VIVE
FILM 3	 ASTIA/DOUX
 RETARDATEUR	NON
 BALANCE DES BLANCS	AUTO
 COULEUR	(0) STANDARD
 DETAIL	(0) STANDARD
 TON LUMIERE	(0) STANDARD
 TON OMBRE	(0) STANDARD
 REDUCT. DU BRUIT	(0) STANDARD
 LONGUE EXPO RB	OUI
 OPTIM. MOD. OBJ.	OUI
 SELECT REGL PERSO	—
 MODIF/ENR REG PERSO	—
 AFF. REGL. PERSO	Tous les éléments sélectionnés
 RÉGL BAGUE ADAPT	OBJECTIF 5 (50mm)
 PHOTO SANS OBJECTIF	NON

Menu	Par défaut
 TEMOIN AF	OUI
 MODE AF	 AF ZONE
 DETECTION SUJET	NON
 ZONE DE MISE AU POINT	—
 PRE-AF	NON
 PHOTOMETRIE	 MULTI
 MODE MEM. AE/AF	ENREG AE/AF ON PRESS
 TOUCHE MEM. AF	MEM. AF SEUL
 COM. SANS FIL	—
 MODE FLASH	AUTO
 COMPENSAT. FLASH	±0
 REDUC. YEUX ROUGE	NON
 STABILISATEUR	 TJRS ACTIF
 RÉGL. OUVERTURE	AUTO +  MANUEL
 ASSIST. M.AP.	STANDARD

■ Menu Vidéo

Menu	Par défaut
 MODE VIDEO	 1920 × 1080 60 i/s
 DETECTION SUJET	OUI
 SIMULATION DE FILM	 PROVIA/STANDARD
 BALANCE DES BLANCS	AUTO
 RÉGL. NIV. MIC.	3
 MIC./DÉCL. À DIST	 MIC.

Menu	Par défaut
AFF. REGL. PERSO	Tous les éléments sélectionnés
STABILISATEUR	TJRS ACTIF
RÉGL. OUVERTURE	AUTO + MANUEL

■ Menu de réglage

Menu	Par défaut
DATE/HEURE	—
DECALAGE HOR	—
言語/LANG.	—
INITIALISER	—
MODE SILENCE	NON
CONFIGURATION SON	
VOL. APPAREIL	11
VOL. LECTURE	7
CONFIG. ÉCRAN	
IMAGE	NON
AP. EXP. MODE MAN.	OUI
LUMIN. EVF/LCD	0
GUIDE CADRAGE	GRILLE 9
REGL. ROTAT AUTO	OUI
COULEUR FOND	—
VÉRIFICATION AF.	NON
PAS DE MISE AU POINT	MÈTRES
BAGUE MISE AU POINT	HORAIRE
RÉGL. FONCT. (Fn)	
BOUTON Fn	ISO
BOUTON Fn2	BALANCE DES BLANCS
BOUTON AF	ZONE DE MISE AU POINT
BOUTON AE	PHOTOMETRIE

Menu	Par défaut
GESTION ALIM. EXT. AUTO HAUTES PERFORMANCES	2 MIN NON
NETTOYAGE CAPTEUR OK QUAND ALLUMÉ QUAND ÉTEINT	— NON OUI
NUMERO IMAGE	CONTINU
ESPACE COULEUR	sRGB
RÉGLAGE EVF/LCD	DÉT. OC.
PARAM. SANS FIL PARAMÈTRES GÉNÉRAUX REDIM. IMG SP	— OUI —
PAR. ENR. AUTO PC	—
CONF. GÉOMARQUAGE GÉOMARQUAGE INFO LOCALISATION	OUI OUI
ENR. IMAGE D'ORG	NON
FORMATAGE	—

Raccordements

Transfert sans fil

Accédez à des réseaux sans fil et connectez-vous à des ordinateurs, smartphones ou tablettes. Pour les téléchargements et pour en savoir plus, rendez-vous à <http://app.fujifilm-dsc.com/>.

Connexions sans fil : Smartphones

Installez l'application « FUJIFILM Camera Application » sur votre smartphone pour faire défiler les images se trouvant sur l'appareil photo, télécharger les images sélectionnées, ou copier les données de localisation sur l'appareil photo. Vous pouvez aussi télécharger les images de l'appareil photo à l'aide des options **COM. SANS FIL** sur les menus de prise de vue et de lecture de l'appareil photo ou en appuyant sur la touche **Wi-Fi** en mode lecture.

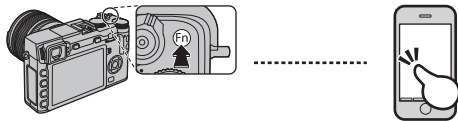

Connexions sans fil : Ordinateur

Une fois l'application « FUJIFILM PC AutoSave » installée et votre ordinateur configuré comme destinataire des images provenant de l'appareil photo, vous pouvez télécharger les photos de l'appareil photo à l'aide de l'option **ENREG. PC AUTO** du menu lecture de l'appareil photo ou en maintenant enfoncée la touche **Wi-Fi** en mode lecture.

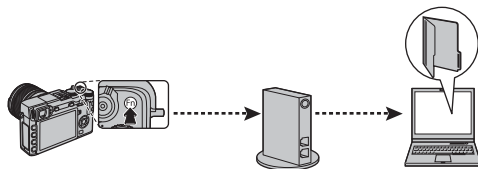

Visualisation des photos sur un ordinateur

Le logiciel fourni permet de copier les photos sur un ordinateur, où elles pourront être stockées, visionnées, organisées et imprimées. Avant de poursuivre, installez le logiciel comme expliqué ci-dessous. **Ne raccordez PAS l'appareil photo à l'ordinateur tant que l'installation n'est pas terminée.**

Windows : Installation de MyFinePix Studio

1 Vérifiez que l'ordinateur dispose bien de la configuration système requise :

	Windows 8/Windows 7 (Service Pack 1)/ Windows Vista (Service Pack 2)¹	Windows XP (Service Pack 3)¹
Processeur	Pentium 4 3 GHz ou supérieur (Core 2 Duo 2,4 GHz ou supérieur ²)	Pentium 4 2 GHz ou supérieur (Core 2 Duo ou supérieur 2,4 GHz ²)
Mémoire vive	1 Go minimum	512 Mo minimum (1 Go minimum ²)
Espace libre sur le disque	2 Go minimum	
Processeur graphique	Compatible DirectX 9 ou version ultérieure (recommandé)	Compatible DirectX 7 ou version ultérieure (nécessaire ; les performances ne sont pas garanties avec d'autres processeurs graphiques)
Vidéo	1024×768 pixels ou plus avec couleur 24 bits ou supérieure	
Divers	<ul style="list-style-type: none">• Port USB intégré recommandé. Le fonctionnement n'est pas garanti avec d'autres ports USB.• .NET Framework Service 3.5 Pack 1 nécessaire pour le téléchargement des images ou pour l'utilisation de Map Viewer.• Connexion Internet (haut débit recommandé) requise pour installer .NET Framework (si nécessaire), pour utiliser la fonctionnalité de mise à jour automatique et pour effectuer diverses tâches comme le partage de photos en ligne ou par courriel.	

1 Les autres versions de Windows ne sont pas prises en charge. Seuls les systèmes d'exploitation préinstallés sont pris en charge ; le fonctionnement n'est pas garanti avec les ordinateurs que vous avez assemblés vous-même ou les ordinateurs qui ont été mis à jour à partir de versions antérieures de Windows.

2 Recommandé lors de l'affichage de vidéos HD.

2 Allumez l'ordinateur. Ouvrez une session avec un compte d'administrateur avant de poursuivre.

- 3** Quittez toutes les applications en cours et insérez le CD du programme d'installation dans le lecteur de CD-ROM.

Windows 8/Windows 7/Windows Vista

Si une boîte de dialogue d'exécution automatique apparaît, cliquez sur **SETUP.EXE**. Une boîte de dialogue « Vérification de compte d'utilisateur » s'affiche alors ; cliquez sur **Oui** (Windows 8/Windows 7) ou **Autoriser** (Windows Vista).

Le programme d'installation démarrera automatiquement ; cliquez sur **Install MyFinePix Studio** et suivez les instructions à l'écran pour installer MyFinePix Studio et RAW FILE CONVERTER.

Si le programme d'installation ne démarre pas automatiquement

Si le programme d'installation ne démarre pas automatiquement, suivez les étapes ci-dessous.

- **Windows 8** : Sélectionnez **Bureau** sur l'écran de démarrage, puis **Explorateur de fichiers** dans la barre des tâches du bureau et choisissez **Ordinateur** dans le volet de navigation. Double-cliquez sur le lecteur contenant le CD du programme d'installation et suivez les instructions à l'écran.
- **Autres versions de Windows** : Sélectionnez **Ordinateur** ou **Poste de travail** dans le menu **Démarrer**, puis double-cliquez sur l'icône du CD **FINEPIX** pour ouvrir la fenêtre du CD FINEPIX et double-cliquez sur **setup** ou **SETUP.EXE**.

- 4** S'il vous est demandé d'installer Windows Media Player ou DirectX, suivez les instructions à l'écran pour continuer l'installation.
- 5** Retirez le CD du programme d'installation du lecteur de CD-ROM lorsque l'installation est terminée. Rangez le CD du programme d'installation dans un endroit sec à l'abri de la lumière directe du soleil au cas où vous auriez besoin de réinstaller le logiciel.

L'installation est maintenant terminée. Passez à la section « Raccordement de l'appareil photo » (📖 99).

Macintosh : installation de RAW FILE CONVERTER

RAW FILE CONVERTER vous permet de visionner les images RAW sur votre ordinateur.

1 Vérifiez que l'ordinateur dispose bien de la configuration système requise :

Processeur	Intel (Core 2 Duo ou supérieur)
Système d'exploitation	Versions préinstallées de Mac OS X version 10.6–10.8 (pour obtenir plus d'informations, visitez le site http://www.fujifilm.com/support/digital_cameras/compatibility/)
Mémoire vive	1 Go minimum
Espace libre sur le disque	Un minimum de 200 Mo est requis pour l'installation et 400 Mo doivent être disponibles pour le fonctionnement de RAW FILE CONVERTER
Vidéo	1024 x 768 pixels ou plus avec couleur 24 bits ou supérieure

- 2** Après avoir allumé l'ordinateur et quitté toutes les applications en cours, insérez le CD du programme d'installation dans le lecteur de CD-ROM et double-cliquez sur **SILKYRFXEXInstaller**.
- 3** Entrez votre nom d'administrateur et votre mot de passe lorsqu'ils vous sont demandés et cliquez sur **OK**, puis suivez les instructions à l'écran pour procéder à l'installation. Cliquez sur **Quitter** pour quitter le programme d'installation lorsque l'installation est terminée.
- 4** Retirez le CD du programme d'installation du lecteur de CD-ROM. Notez que vous ne pourrez peut-être pas éjecter le CD si Safari est ouvert ; si nécessaire, quittez Safari avant d'éjecter le CD. Rangez le CD du programme d'installation dans un endroit sec à l'abri de la lumière directe du soleil au cas où vous auriez besoin de réinstaller le logiciel.

L'installation est maintenant terminée. Passez à la section « Raccordement de l'appareil photo » (📖 99).

Macintosh : importation d'images

Vous pouvez importer les photos et les vidéos à l'aide de Transfert d'images ou d'autres applications standard de Mac OS.

Raccordement de l'appareil photo

1 Prenez la carte mémoire contenant les photos que vous souhaitez copier sur l'ordinateur et insérez-la dans l'appareil photo (📖 14).

❖ Les utilisateurs Windows peuvent avoir besoin du CD de Windows lors du premier démarrage du logiciel.

⌚ Une coupure d'alimentation pendant le transfert peut entraîner une perte des données ou endommager la carte mémoire. Insérez une batterie neuve ou entièrement chargée avant de connecter l'appareil photo.

2 Éteignez l'appareil photo et connectez un câble USB (disponible séparément auprès d'autres fabricants) comme illustré, en vous assurant que les connecteurs sont insérés à fond. Connectez l'appareil photo directement à l'ordinateur ; n'utilisez pas de hub USB ou le port USB du clavier.

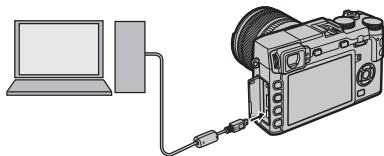

⌚ Le câble USB ne doit pas dépasser 1,5 m et doit être adapté au transfert de données.

3 Allumez l'appareil photo.

4 Transférez les images dans MyFinePix Studio et suivez les instructions à l'écran pour les copier sur l'ordinateur. Pour quitter sans copier les photos, cliquez sur **Annuler**.

Pour en savoir plus sur l'utilisation du logiciel fourni, ouvrez l'application et sélectionnez l'option appropriée dans le menu **Aide**.

- ❗ Si la carte mémoire insérée contient un grand nombre d'images, le logiciel peut mettre un certain temps à s'ouvrir, délai pendant lequel vous ne pourrez ni importer, ni enregistrer d'images. Utilisez un lecteur de cartes mémoire pour transférer les photos.
- ❗ Assurez-vous que l'ordinateur n'affiche pas un message indiquant que la copie est en cours et vérifiez que le témoin lumineux est éteint avant d'éteindre l'appareil photo ou de débrancher le câble USB (si le nombre d'images copiées est très élevé, il se peut que le témoin lumineux reste allumé même après la disparition du message sur l'écran de l'ordinateur). Vous risquez sinon de perdre des données ou d'endommager la carte mémoire.
- ❗ Débranchez l'appareil photo avant d'insérer ou de retirer la carte mémoire.
- ❗ Dans certains cas, il peut être impossible d'accéder aux photos enregistrées sur un serveur réseau en utilisant le logiciel fourni de la même manière que sur un ordinateur indépendant.
- ❗ Lorsque l'utilisateur utilise des services qui requièrent une connexion à Internet, tous les frais facturés par le fournisseur d'accès à Internet sont à la charge de l'utilisateur.

Déconnexion de l'appareil photo

Après avoir vérifié que le témoin lumineux est éteint, éteignez l'appareil photo et débranchez le câble USB.

Désinstallation du logiciel fourni

Ne désinstallez le logiciel fourni que lorsque vous n'en avez plus besoin ou avant de le réinstaller. Après avoir quitté le logiciel et déconnecté l'appareil photo, faites glisser « RAW FILE CONVERTER EX powered by SILKYPIX » du dossier « Applications » dans la corbeille et sélectionnez **Vider la corbeille** dans le menu **Finder** (Macintosh) ou ouvrez le panneau de configuration et utilisez « Programmes et fonctionnalités » (Windows 8/Windows 7/Windows Vista) ou « Ajout/suppression de programmes » (Windows XP) pour désinstaller MyFinePix Studio. Sous Windows, une ou plusieurs boîtes de dialogue de confirmation peuvent apparaître ; lisez attentivement leur contenu avant de cliquer sur **OK**.

Impression de photos par USB

Si l'imprimante prend en charge la fonction PictBridge, l'appareil photo peut être connecté directement à l'imprimante, et les photos imprimées sans devoir d'abord être copiées sur un ordinateur. Notez que selon l'AZe modèle de l'imprimante, certaines des fonctions décrites ci-dessous peuvent ne pas être prises en charge.



Raccordement de l'appareil photo

- 1 Branchez un câble USB (disponible séparément auprès d'autres fabricants) comme illustré et allumez l'imprimante.

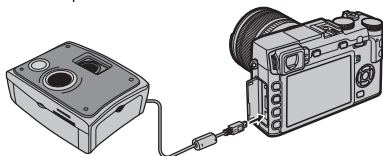

① Le câble USB ne doit pas dépasser 1,5 m et doit être adapté au transfert de données.

- 2 Allumez l'appareil photo.  **USB** apparaîtra à l'écran, suivi de l'affichage PictBridge illustré ci-dessous à droite.

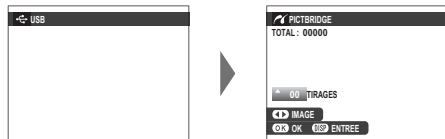

- ❖ Vous pouvez imprimer les photos se trouvant sur les cartes mémoire qui ont été formatées dans l'appareil photo.
- ❖ La sélection du format de page, de la qualité d'impression et des marges s'effectue sur l'imprimante.

Impression des photos sélectionnées

- 1 Appuyez sur la touche de sélection gauche ou droite pour afficher la photo que vous souhaitez imprimer.



- ❖ Pour imprimer une copie de la photo actuellement affichée, passez directement à l'étape 3.

- 2 Appuyez sur la touche de sélection supérieure ou inférieure pour choisir le nombre de copies (jusqu'à 99). Répétez les étapes 1 et 2 pour sélectionner d'autres photos.



- 3 Appuyez sur **MENU/OK** pour afficher la boîte de dialogue de confirmation.

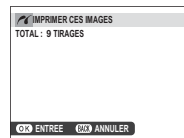

- 4 Appuyez sur **MENU/OK** pour lancer l'impression.



Impression de la date d'enregistrement

Pour imprimer la date d'enregistrement sur les photos, appuyez sur **DISP/BACK** dans l'affichage PictBridge et sélectionnez **IMPRES. DATE**  (pour imprimer les photos sans la date d'enregistrement, sélectionnez **IMPRES. SANS DATE**). Pour être sûr que la date est correcte, réglez l'horloge de l'appareil photo avant de prendre des photos. Certaines imprimantes ne prennent pas en charge l'impression des dates. Consultez le manuel de l'imprimante pour avoir plus de détails.

Impression de la commande d'impression DPOF

Pour imprimer la commande d'impression créée avec l'option  **IMPRESSION (DPOF)** du menu lecture ( 86):

- 1 Dans l'affichage PictBridge, appuyez sur **DISP/BACK** pour ouvrir le menu PictBridge. 
- 2 Appuyez sur la touche de sélection supérieure ou inférieure pour mettre en surbrillance  **IMPRES. DPOF**. 

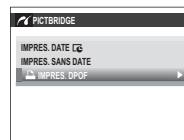

- 3 Appuyez sur **MENU/OK** pour afficher la boîte de dialogue de confirmation. 

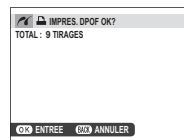

- 4 Appuyez sur **MENU/OK** pour lancer l'impression. 

Pendant l'impression

Le message illustré à droite s'affiche pendant l'impression. Appuyez sur **DISP/BACK** pour annuler avant la fin de l'impression (selon l'imprimante, l'impression peut s'arrêter avant que la photo actuellement affichée ne soit imprimée).

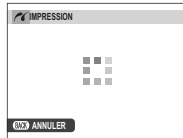

Si l'impression est interrompue, éteignez l'appareil photo puis rallumez-le.

Déconnexion de l'appareil photo

Vérifiez que le message ci-dessus n'est pas affiché et éteignez l'appareil photo. Débranchez le câble USB.

Création d'une commande d'impression DPOF



L'option  **IMPRESSION (DPOF)** du menu lecture permet de créer une « commande d'impression » numérique pour les imprimantes compatibles Pict-Bridge ou les périphériques qui prennent en charge le format DPOF.

DPOF

DPOF (**D**igital **P**rint **O**rdre **F**ormat) est une norme qui permet d'imprimer des photos à partir de « commandes d'impression » stockées sur la carte mémoire. Les informations se trouvant dans la commande comprennent les photos à imprimer et le nombre de copies par photo.



■ AVEC DATE / SANS DATE

Pour modifier la commande d'impression DPOF, sélectionnez  **IMPRESSION (DPOF)** dans le menu lecture et appuyez sur la touche de sélection supérieure ou inférieure pour mettre en surbrillance **AVEC DATE  OU SANS DATE**.



AVEC DATE  : La date d'enregistrement est imprimée sur les photos.

SANS DATE : La date d'enregistrement n'est pas imprimée sur les photos.

Appuyez sur **MENU/OK** et suivez les étapes ci-dessous.

1 Appuyez sur la touche de sélection gauche ou droite pour afficher la photo que vous souhaitez inclure ou supprimer de la commande d'impression.



2 Appuyez sur la touche de sélection supérieure ou inférieure pour choisir le nombre de copies (jusqu'à 99). Pour supprimer une photo de la commande d'impression, appuyez sur la touche de sélection inférieure jusqu'à ce que le nombre de copies soit égal à 0.

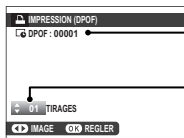

Nombre total d'impressions

Nombre de copies

3 Répétez les étapes 1 et 2 pour terminer la commande d'impression. Appuyez sur **MENU/OK** pour enregistrer la commande d'impression une fois les réglages terminés, ou sur **DISP/BACK** pour quitter sans modifier la commande d'impression.



4 Le nombre total d'impressions s'affiche à l'écran. Appuyez sur **MENU/OK** pour quitter.



Les photos de la commande d'impression en cours sont signalées par l'icône  pendant la lecture.



■ ANNULER TOUT

Pour annuler la commande d'impression en cours, sélectionnez **ANNULER TOUT** pour  **IMPRESSION (DPOF)**. La boîte de dialogue de confirmation illustrée à droite s'affichera ; appuyez sur **MENU/OK** pour supprimer toutes les photos de la commande d'impression.



- ◆ Les commandes d'impression peuvent contenir au maximum 999 photos.
- ◆ Si vous insérez une carte mémoire sur laquelle figure une commande d'impression créée par un autre appareil photo, un message s'affichera. Appuyer sur **MENU/OK** annule la commande d'impression ; une nouvelle commande d'impression doit être créée comme expliqué ci-dessus.



Visualisation des photos sur un téléviseur

Pour montrer vos photos à plusieurs personnes, raccordez l'appareil photo à un téléviseur à l'aide d'un câble HDMI (disponible auprès d'autres fournisseurs ; notez que le téléviseur peut uniquement être utilisé pour la lecture et non pour la prise de vue).

- 1 Éteignez l'appareil photo.
- 2 Branchez le câble comme illustré ci-dessous.

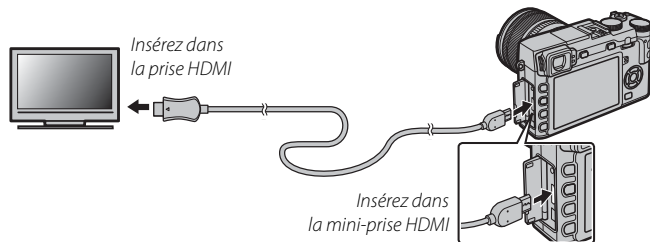

- ① Utilisez un câble HDMI dont la longueur ne dépasse pas 1,5 m.
 - 3 Réglez le téléviseur sur le canal d'entrée HDMI. Consultez la documentation fournie avec le téléviseur pour avoir plus de détails.
 - 4 Allumez l'appareil photo et appuyez sur la touche . L'écran de l'appareil photo s'éteint et les photos et les vidéos s'affichent sur le téléviseur. Notez que les commandes de volume de l'appareil photo n'ont aucun effet sur le volume du téléviseur ; utilisez les commandes de volume du téléviseur pour régler le volume.
- ❖ Vous ne pouvez pas utiliser de câble USB lorsqu'un câble HDMI est branché.
 - ❖ Certains téléviseurs peuvent afficher brièvement un écran noir au moment du lancement des vidéos.

Remarques techniques

Accessoires optionnels

Cet appareil photo est compatible avec une large gamme d'accessoires de la marque FUJIFILM et d'autres fabricants.

Accessoires de la marque FUJIFILM

Les accessoires optionnels suivants sont disponibles auprès de FUJIFILM. Pour obtenir les dernières informations concernant les accessoires disponibles dans votre région, renseignez-vous auprès de votre représentant FUJIFILM ou rendez-vous sur http://www.fujifilm.com/products/digital_cameras/index.html.

Batteries Li-ion

NP-W126 : Vous pouvez acheter d'autres batteries NP-W126 de grande capacité en cas de besoin.



Chargeurs de batterie

BC-W126 : Vous pouvez acheter des chargeurs de batterie de rechange en cas de besoin. À +20°C, le BC-W126 charge une NP-W126 en 150 minutes environ.

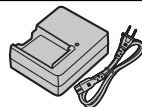

Télécommandes filaires

RR-90 : Permet de réduire le bougé d'appareil ou de maintenir l'obturateur ouvert pendant une exposition longue durée.

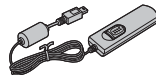

Microphones stéréo

MIC-ST1 : Microphone externe destiné à l'enregistrement vidéo.



Objectifs FUJINON

Objectifs de la gamme XF : Objectifs interchangeables destinés exclusivement à la monture X de FUJIFILM.



Objectifs de la gamme XC : Objectifs interchangeables destinés exclusivement à la monture X de FUJIFILM.



Flashes externes

EF-20 : Ce flash emboîtable (alimenté par deux piles AA) a un nombre guide de 20 (100 ISO, m) et permet le contrôle de flash TTL. Sa tête de flash peut pivoter à 90° vers le haut pour un éclairage indirect.



EF-42 : Ce flash emboîtable (alimenté par quatre piles AA) a un nombre guide de 42 (100 ISO, m) et permet le contrôle de flash TTL et la fonction zoom motorisée dans la plage 24–105 mm (en format 24×36). Sa tête de flash peut pivoter à 90° vers le haut, à 180° vers la gauche ou à 120° vers la droite pour un éclairage indirect.



EF-X20 : Ce flash emboîtable a un nombre guide de 20 (100 ISO, m).



Adaptateurs de monture

FUJIFILM M MOUNT ADAPTER : Permet l'appareil photo d'être utilisé avec un large choix d'objectifs à monture M.

Filtres de protection

PRF-39/PRF-49S/PRF-52/PRF-58/PRF-62 : Permettent de protéger l'objectif.

Poignées

HG-XE1 : Pour améliorer la prise en main.

Étuis en cuir

BLC-XE1 : Cet étui allie la fonctionnalité à la noblesse du cuir. Il est fourni avec une bandoulière également en cuir ainsi que d'un tissu pour envelopper l'appareil photo avant de le mettre dans l'étui ou pour toute autre occasion. Il est possible de photographier ainsi que d'insérer ou de retirer la batterie et la carte mémoire en laissant l'appareil photo dans son étui.

Bouchons avant d'objectif

FLCP-39/FLCP-52/FLCP-58/FLCP-62 : Protègent la lentille frontale quand l'objectif n'est pas utilisé.

Bouchons arrière d'objectif

RLCP-001 : Protègent la lentille arrière lorsque l'objectif n'est pas monté sur l'appareil photo.

Bouchons de boîtier

BCP-001 : Protègent la monture de l'objectif lorsqu'aucun objectif n'est monté sur le boîtier.

Raccordement de l'appareil photo à d'autres périphériques

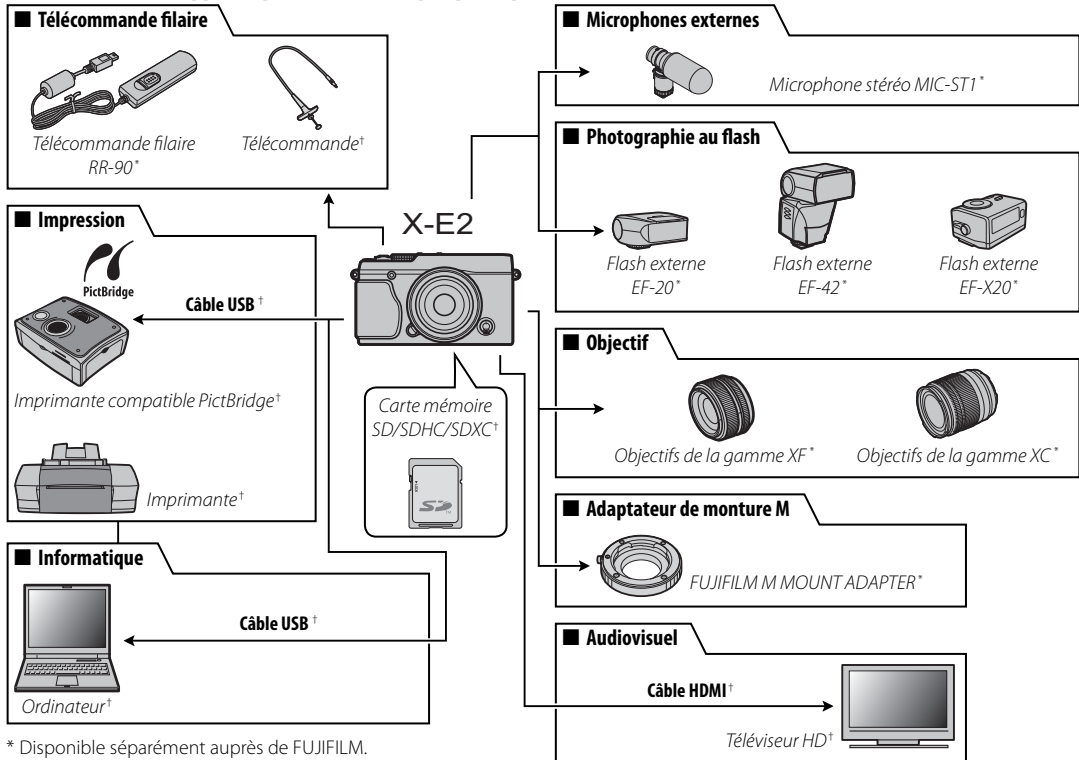

* Disponible séparément auprès de FUJIFILM.

† Disponible séparément auprès d'autres fournisseurs. Les câbles USB et HDMI ne doivent pas dépasser 1,5 m.

Entretien de appareil photo

Pour pouvoir profiter pleinement de votre appareil photo, respectez les consignes suivantes.

Stockage et utilisation

Si vous n'avez pas l'intention d'utiliser l'appareil photo avant longtemps, retirez la batterie et la carte mémoire. Ne rangez pas, ni n'utilisez l'appareil photo dans des endroits qui sont :

- exposés à la pluie, à la vapeur ou à la fumée
- très humides ou extrêmement poussiéreux
- exposés à la lumière directe du soleil ou à de très hautes températures, comme dans un véhicule fermé en plein soleil
- extrêmement froids
- soumis à de fortes vibrations
- exposés à des champs magnétiques puissants, comme à proximité d'une antenne de diffusion, d'une ligne électrique, d'un émetteur radar, d'un moteur, d'un transformateur ou d'un aimant
- en contact avec des produits chimiques volatils tels que des pesticides
- à proximité de produits en caoutchouc ou en vinyle

■ Eau et sable

L'exposition à l'eau et au sable peut également endommager l'appareil photo, son circuit interne et ses mécanismes. Lorsque vous utilisez l'appareil photo à la plage ou en bord de mer, évitez de l'exposer à l'eau ou au sable. Ne posez pas l'appareil photo sur une surface humide.

■ Condensation

Les augmentations soudaines de température, qui se produisent par exemple lorsque l'on sort d'un bâtiment chauffé par temps froid, peuvent provoquer de la condensation à l'intérieur de l'appareil photo. Si tel est le cas, éteignez l'appareil photo et attendez une heure avant de le rallumer. Si de la condensation se forme sur la carte mémoire, retirez la carte et attendez que la condensation se dissipe.

Voyage

Gardez votre appareil photo dans votre bagage à main. Les bagages enregistrés risquent de subir des chocs violents qui peuvent endommager votre appareil photo.

Nettoyage du capteur d'image

L'apparition sur plusieurs photos de points ou de tâches identiques peut indiquer la présence de poussière sur le capteur d'image de l'appareil photo. Nettoyez le capteur en utilisant l'option  **NETTOYAGE CAPTEUR** dans le menu de réglage (📖 91) ; si le problème persiste, vous pouvez nettoyer le capteur manuellement en suivant la procédure décrite ci-dessous. Notez que si vous endommagez le capteur pendant son nettoyage, sa réparation ou son remplacement sera payant.

- 1 Utilisez une soufflette (et non un pinceau soufflant).

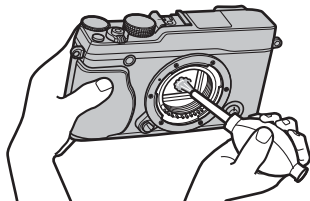

- ① N'utilisez pas les poils de pinceau-stylo ou de pinceau soufflant. Vous risquez sinon d'endommager le capteur.
- 2 Vérifiez que la poussière est bien partie.
 - ◆ Répétez les étapes 1 et 2 si nécessaire.
- 3 Remettez le bouchon de boîtier ou l'objectif en place.

Problèmes et solutions

■ Alimentation et batterie

Problème	Solution
L'appareil photo ne s'allume pas.	<ul style="list-style-type: none">• La batterie est déchargée : Rechargez-la (📖 13) ou insérez une batterie de rechange entièrement chargée (📖 14).• La batterie n'est pas insérée correctement : Réinsérez-la dans le bon sens (📖 14).• Le couvercle du compartiment de la batterie n'est pas verrouillé : Verrouillez le couvercle du compartiment de la batterie (📖 15).
L'écran ne s'allume pas.	L'écran peut ne pas s'allumer si l'appareil photo est éteint puis rallumé très rapidement. Appuyez sur le déclencheur à mi-course pour activer l'écran.
La batterie se décharge rapidement.	<ul style="list-style-type: none">• La batterie est froide : Réchauffez-la en la mettant dans votre poche ou dans un autre endroit chaud, puis réinsérez-la dans l'appareil photo juste avant de prendre des photos.• Les bornes de la batterie sont sales : Nettoyez-les avec un chiffon doux et sec.• OUI est sélectionné pour PRE-AF : Désactivez PRE-AF (📖 78).• La batterie a été rechargée de nombreuses fois : La batterie a atteint la fin de sa durée de vie. Achetez une nouvelle batterie.
L'appareil photo s'éteint brusquement.	La batterie est déchargée : Rechargez la batterie (📖 13) ou insérez une batterie de rechange entièrement chargée (📖 14).
Le chargement ne démarre pas.	Réinsérez la batterie dans le bon sens et vérifiez que le chargeur est branché (📖 13).
Le chargement est lent.	Rechargez la batterie à température ambiante (📖 iv).
Le témoin de charge clignote mais la batterie ne se recharge pas.	<ul style="list-style-type: none">• Les bornes de la batterie sont sales : Nettoyez-les avec un chiffon doux et sec.• La batterie a été rechargée de nombreuses fois : La batterie a atteint la fin de sa durée de vie. Achetez une nouvelle batterie. Si vous ne parvenez toujours pas à recharger la batterie, consultez votre revendeur FUJIFILM.

■ Menus et affichages







Problème	Solution
L'affichage n'est pas en français.	Sélectionnez FRANCAIS pour l'option  言語/LANG. (📖 88).

■ Prise de vue



Problème	Solution
Aucune photo n'est prise lorsque vous appuyez sur le déclencheur.	<ul style="list-style-type: none"> • La carte mémoire est pleine : Insérez une nouvelle carte ou effacez des photos (📖 14, 29). • La carte mémoire n'est pas formatée : Formatez-la (📖 92). • Les contacts de la carte mémoire sont sales : Nettoyez-les avec un chiffon doux et sec. • La carte mémoire est endommagée : Insérez une nouvelle carte (📖 14). • La batterie est déchargée : Rechargez-la (📖 13) ou insérez une batterie de rechange entièrement chargée (📖 14). • L'appareil photo s'est éteint automatiquement : Allumez l'appareil photo (📖 18). • Le témoin lumineux était orange lorsque vous avez essayé d'enregistrer un panoramique : Attendez que le témoin lumineux s'éteigne (📖 3).
Un effet de marbrure (« bruit ») apparaît sur l'écran ou dans le viseur lorsque le déclencheur est appuyé à mi-course.	Le gain est augmenté pour faciliter la composition lorsque le sujet est mal éclairé et l'ouverture réduite, ce qui peut produire un effet de marbrure lorsque les images sont prévisualisées sur les affichages. Cet effet n'apparaît pas sur les photos prises avec l'appareil photo.
L'appareil photo n'effectue pas la mise au point.	<ul style="list-style-type: none"> • Le sujet est proche de l'appareil photo : Sélectionnez le mode macro (📖 32), si disponible. Si le mode macro n'est pas disponible, choisissez un mode de prise de vue différent (📖 127). • Le sujet est loin de l'appareil photo : Annulez le mode macro (📖 32). • Le sujet ne convient pas à la mise au point automatique : Utilisez le verrouillage de la mise au point (📖 51) ou la mise au point manuelle (📖 47).
La détection des visages n'est pas disponible.	La détection des visages n'est pas disponible avec le mode de prise de vue actuellement sélectionné : Choisissez un autre mode de prise de vue (📖 127).
Aucun visage n'est détecté.	<ul style="list-style-type: none"> • Le visage du sujet est caché par des lunettes de soleil, un chapeau, de longs cheveux ou d'autres objets : Faites en sorte que le visage ne soit plus caché. • Le visage du sujet n'occupe qu'une petite zone de l'image : Modifiez la composition afin que le visage du sujet occupe une plus grande zone de l'image (📖 51). • La tête du sujet est inclinée ou à l'horizontale : Demandez au sujet de tenir la tête droite. • L'appareil photo est incliné : Tenez l'appareil photo bien droit. • Le visage du sujet est mal éclairé : Faites la photo en pleine lumière.
Mauvais sujet sélectionné.	Le sujet sélectionné est plus près du centre de l'image que le sujet principal. Recomposez la photo ou désactivez la détection des visages et cadrez la photo à l'aide du verrouillage de la mise au point (📖 51).

Problème	Solution
Le flash ne se déclenche pas.	<ul style="list-style-type: none"> • Il est impossible d'utiliser le flash avec les réglages actuels : Consultez la liste des réglages qui peuvent être utilisés avec le flash (📖 128). • Le flash est fermé : Libérez le flash (📖 30). • La batterie est déchargée : Rechargez-la (📖 13) ou insérez une batterie de rechange entièrement chargée (📖 14). • L'appareil photo est en mode continu : Sélectionnez le mode vue par vue (📖 57, 58). • L'appareil photo est en mode silence : Désactivez le mode silence (📖 88).
Certains modes de flash ne sont pas disponibles.	L'appareil photo est en mode silence. désactivez le mode silence (📖 88).
Le flash n'éclaire pas l'intégralité du sujet.	<ul style="list-style-type: none"> • Le sujet ne se trouve pas à portée du flash : Positionnez le sujet dans la portée du flash (📖 123). • La fenêtre du flash est occultée : Tenez correctement l'appareil photo (📖 24). • La vitesse d'obturation est plus rapide que 1/100 s : Choisissez une vitesse d'obturation plus lente (📖 31, 38, 40).
Les photos sont floues.	<ul style="list-style-type: none"> • L'objectif est sale : Nettoyez-le (📖 xi). • L'objectif est bloqué : Éloignez tout objet de l'objectif. • !AF apparaît pendant la prise de vue et la zone de mise au point s'affiche en rouge : Vérifiez la mise au point avant de prendre la photo (📖 25). • !C apparaît pendant la prise de vue : Utilisez le flash ou fixez l'appareil photo sur un trépied (📖 30).
Les photos présentent des marbrures.	<ul style="list-style-type: none"> • La vitesse d'obturation est lente et la température ambiante est élevée : Ce phénomène normal n'est pas le signe d'un dysfonctionnement. • L'appareil photo a été utilisé longtemps en continu à des températures élevées ou un avertissement concernant la température s'affiche : Éteignez l'appareil photo et attendez qu'il refroidisse.

■ Lecture

Problème	Solution
Les photos présentent du grain.	Les photos ont été prises avec un autre modèle ou une autre marque d'appareil photo.
La lecture avec zoom n'est pas disponible.	Les photos ont été créées à l'aide de l'option  REDIMENSIONNER ou prises avec un autre modèle ou une autre marque d'appareil photo.
Il n'y a pas de son lors de la lecture des vidéos.	<ul style="list-style-type: none"> • Le volume de lecture est trop faible : Réglez le volume de lecture ( 89). • Le microphone a été couvert : Tenez correctement l'appareil photo pendant l'enregistrement ( 2, 33). • Le haut-parleur est couvert : Tenez correctement l'appareil photo pendant la lecture ( 2, 35). • L'appareil photo est en mode silence : Désactivez le mode silence ( 88).
Les photos sélectionnées n'ont pas été effacées.	Certaines des photos à effacer sont protégées. Supprimez la protection en utilisant l'appareil avec lequel la protection a été appliquée ( 83).
La numérotation des fichiers se réinitialise de manière inattendue.	Vous avez ouvert le couvercle du compartiment de la batterie alors que l'appareil photo était allumé. Éteignez l'appareil photo avant d'ouvrir le couvercle du compartiment de la batterie ( 14, 18).

■ Raccordements/Divers





Problème	Solution
Problème rencontré lors de la connexion à un smartphone ou du transfert des images sur ce dernier.	<ul style="list-style-type: none"> • Le smartphone est trop loin : Rapprochez-le. • Des dispositifs situés à proximité provoquent des interférences radio : Éloignez l'appareil photo et le smartphone des fours à micro-ondes ou des téléphones sans fil.
Impossible de transférer les images.	<ul style="list-style-type: none"> • Le smartphone est connecté à un autre périphérique : Le smartphone et l'appareil photo peuvent être connectés à un seul périphérique à la fois. Arrêtez la connexion et réessayez. • Plusieurs smartphones se trouvent à proximité : Essayez de vous reconnecter. La présence de plusieurs smartphones peut perturber la connexion.
Sélectionner TRANSMIT (TRANSFERT) ou taper sur  n'a aucun effet.	L'image actuelle n'est pas une vidéo ou a été créée à l'aide d'un autre appareil et ne peut être transférée sur un smartphone.
Le smartphone n'affichera pas les images.	Sélectionnez OUI pour  PARAM. SANS FIL > REDIM. IMG SP  . Si vous sélectionnez NON, les grandes images sont transférées plus lentement ; par ailleurs, certains téléphones peuvent ne pas afficher les images dépassant une certaine taille.

■ Raccordements/Divers

Problème	Solution
Ni image, ni son sur le téléviseur.	<ul style="list-style-type: none"> • L'appareil photo n'est pas raccordé correctement : Connectez l'appareil photo correctement (🗨️ 106). Notez qu'une fois l'appareil photo raccordé, les photos s'affichent sur le téléviseur et non sur l'écran de l'appareil photo. • L'entrée sur le téléviseur est réglé sur « TV » : Réglez l'entrée sur « HDMI ». • Le volume du téléviseur est trop faible : Utilisez les commandes du téléviseur pour régler le volume.
L'ordinateur ne reconnaît pas l'appareil photo.	Vérifiez que l'appareil photo et l'ordinateur sont correctement connectés (🗨️ 99).
Impossible de transférer les fichiers RAW ou JPEG sur l'ordinateur.	Utilisez le logiciel fourni pour transférer les photos (🗨️ 96).
Il est impossible d'imprimer les photos.	<ul style="list-style-type: none"> • L'appareil photo n'est pas raccordé correctement : Connectez l'appareil photo correctement (🗨️ 101). • L'imprimante est éteinte : Allumez l'imprimante.
Une seule copie est imprimée/la date n'est pas imprimée.	L'imprimante n'est pas compatible PictBridge.
L'appareil photo ne répond pas.	<ul style="list-style-type: none"> • Dysfonctionnement temporaire de l'appareil photo : Retirez la batterie puis réinsérez-la (🗨️ 14, 16). • La batterie est déchargée : Rechargez-la (🗨️ 13) ou insérez une batterie de rechange entièrement chargée (🗨️ 14).
L'appareil photo ne fonctionne pas comme prévu.	Retirez la batterie puis réinsérez-la (🗨️ 14, 16). Si le problème persiste, consultez votre revendeur FUJIFILM.
Aucun son.	Désactivez le mode silence (🗨️ 88).

Messages et affichages d'avertissement

Les avertissements suivants peuvent s'afficher.









Avertissement	Description
 (rouge)	Charge faible. Rechargez la batterie (📖 13) ou insérez une batterie de rechange entièrement chargée (📖 14).
 (clignote en rouge)	Batterie déchargée. Rechargez la batterie (📖 13) ou insérez une batterie de rechange entièrement chargée (📖 14).
	Vitesse d'obturation lente. Les photos risquent d'être floues ; utilisez le flash ou un trépied.
!AF (affiché en rouge et zone de mise au point rouge)	L'appareil photo ne parvient pas à effectuer la mise au point. Essayez l'une des solutions suivantes : <ul style="list-style-type: none">• Utilisez le verrouillage de la mise au point pour effectuer la mise au point sur un autre sujet situé à même distance, puis recomposez la photo (📖 51).• Utilisez le mode macro pour effectuer la mise au point pour les gros plans (📖 32).
Ouverture ou vitesse d'obturation affichée en rouge	Le sujet est trop lumineux ou trop sombre et la photo sera surexposée ou sous-exposée. Utilisez le flash pour apporter un éclairage supplémentaire lorsque vous photographiez des sujets faiblement éclairés (📖 30).
ERREUR MISE AU POINT	
ÉTEIGNEZ LA CAMÉRA ET RALLUMEZ-LA	L'appareil photo ne fonctionne pas correctement. Éteignez-le, puis rallumez-le. Si le message persiste, consultez un revendeur FUJIFILM.
ERREUR CONTROLE OBJECTIF	
ERREUR OBJECTIF	Éteignez l'appareil photo, retirez l'objectif et nettoyez les montures, puis remettez l'objectif en place et rallumez l'appareil photo. Si le problème persiste, consultez votre revendeur FUJIFILM.
OCCUPE	La carte mémoire n'est pas correctement formatée. Formatez-la avec l'appareil photo (📖 92).
CARTE NON INITIALISEE	<ul style="list-style-type: none">• La carte mémoire n'est pas formatée ou a été formatée avec un ordinateur ou un autre appareil : Formatez la carte mémoire à l'aide de l'option  FORMATAGE du menu de réglage de l'appareil photo (📖 92).• Les contacts de la carte mémoire ont besoin d'être nettoyés : Nettoyez-les avec un chiffon doux et sec. Si le message s'affiche de nouveau, formatez la carte (📖 92). Si le message persiste, remplacez la carte.• Dysfonctionnement de l'appareil photo : Consultez un revendeur FUJIFILM.
CARTE PROTEGEE	La carte mémoire est verrouillée. Déverrouillez-la (📖 15).

Avertissement	Description
ERREUR CARTE	<ul style="list-style-type: none"> • La carte mémoire n'est pas formatée pour être utilisée dans l'appareil photo : Formatez-la (📄 92). • Les contacts de la carte mémoire ont besoin d'être nettoyés ou la carte mémoire est endommagée : Nettoyez les contacts avec un chiffon doux et sec. Si le message s'affiche de nouveau, formatez la carte (📄 92). Si le message persiste, remplacez la carte. • Carte mémoire incompatible : Utilisez une carte compatible (📄 17). • Dysfonctionnement de l'appareil photo : Consultez un revendeur FUJIFILM.
SD MEMOIRE PLEINE	La carte mémoire est pleine et il est impossible d'enregistrer d'autres photos. Effacez des photos (📄 29) ou insérez une carte mémoire avec suffisamment d'espace libre (📄 14).
PAS DE CARTE	Le déclenchement ne peut se faire que si une carte mémoire est insérée. Insérez une carte mémoire.
ERREUR ECRITURE	<ul style="list-style-type: none"> • Erreur de carte mémoire ou erreur de connexion : Réinsérez la carte ou éteignez et rallumez l'appareil photo. Si le message persiste, consultez un revendeur FUJIFILM. • Il ne reste pas assez de mémoire pour enregistrer d'autres photos : Effacez des photos (📄 29) ou insérez une carte mémoire avec davantage d'espace libre (📄 14). • La carte mémoire n'est pas formatée : Formatez-la (📄 92).
ERREUR DE LECTURE	<ul style="list-style-type: none"> • Le fichier est corrompu ou n'a pas été créé avec cet appareil photo : Le fichier ne peut pas être lu. • Les contacts de la carte mémoire ont besoin d'être nettoyés : Nettoyez les contacts avec un chiffon doux et sec. Si le message s'affiche de nouveau, formatez la carte (📄 92). Si le message est toujours affiché, remplacez la carte. • Dysfonctionnement de l'appareil photo : Consultez un revendeur FUJIFILM.
IMAGE NO. PLEIN	L'appareil photo a utilisé tous ses numéros d'image (le numéro actuel est 999-9999). Formatez la carte mémoire et sélectionnez RAZ pour 📄 NUMERO IMAGE. Prenez une photo pour réinitialiser la numérotation des images à 100-0001, puis sélectionnez CONTINU pour l'option 📄 NUMÉRO IMAGE. (📄 91).
TOO TROP D'IMAGES	<ul style="list-style-type: none"> • La recherche donne plus de 30000 résultats : Effectuez une recherche qui donne moins de résultats. • Plus de 999 images sont sélectionnées pour être effacées : Choisissez moins d'images.

Avertissement	Description
IMAGE PROTEGEE	Vous avez essayé d'effacer ou de faire pivoter une photo protégée. Ôtez la protection et réessayez (🔒 83).
IMPOSSIBLE AJUSTER	La photo est endommagée ou n'a pas été créée avec cet appareil photo.
📷 OPERATION IMPOSSIBLE	Il est impossible d'appliquer la correction des yeux rouges aux photos créées avec d'autres appareils.
📺 OPERATION IMPOSSIBLE	Il est impossible d'appliquer la correction des yeux rouges aux vidéos.
ROTATION IMPOSSIBLE	Il est impossible de faire pivoter la photo sélectionnée.
📺 ROTATION IMPOSSIBLE	Il est impossible de faire pivoter les vidéos.
ERREUR FICHIER DPOF	La commande d'impression DPOF sur la carte mémoire actuellement insérée contient plus de 999 images. Copiez les photos sur un ordinateur et créez une nouvelle commande d'impression.
IMPO. REGLER DPOF	La photo ne peut pas être imprimée avec la fonction DPOF.
📺 IMPO. REGLER DPOF	Les vidéos ne peuvent pas être imprimées avec la fonction DPOF.
ERREUR DE COMMUNICATION	Une erreur de connexion s'est produite pendant l'impression des photos ou pendant leur copie sur un ordinateur ou un autre périphérique. Vérifiez que le périphérique est allumé et que le câble USB est raccordé.
ERREUR IMPRIMANTE	Il n'y a plus de papier ou d'encre dans l'imprimante ou l'imprimante a un autre problème. Vérifiez l'imprimante (consultez le manuel de l'imprimante pour avoir plus de détails). Pour reprendre l'impression, éteignez puis rallumez l'imprimante.
ERREUR IMPRIMANTE REPRENDRE ?	Il n'y a plus de papier ou d'encre dans l'imprimante ou l'imprimante a un autre problème. Vérifiez l'imprimante (consultez le manuel de l'imprimante pour avoir plus de détails). Si l'impression ne reprend pas automatiquement, appuyez sur MENU/OK .
NE PEUT ETRE IMPRIME	Vous avez essayé d'imprimer une vidéo, une photo qui n'a pas été créée avec cet appareil photo ou une photo dont le format n'est pas pris en charge par l'imprimante. Les vidéos, les images RAW et certaines photos créées avec d'autres appareils ne peuvent pas être imprimées ; s'il s'agit d'une photo créée avec cet appareil photo, consultez le manuel de l'imprimante pour vérifier qu'elle prend bien en charge le format JFIF-JPEG ou Exif-JPEG. Si ce n'est pas le cas, les photos ne pourront pas être imprimées.
!⚠	Éteignez l'appareil photo et attendez qu'il refroidisse. L'effet de marbrure peut être accentué sur les photos prises alors que cet avertissement est affiché.

Capacité des cartes mémoire

Le tableau suivant indique la durée d'enregistrement ou le nombre de photos disponibles en fonction de la taille des images. Tous les chiffres sont donnés à titre indicatif ; la taille du fichier varie en fonction de la scène enregistrée, ce qui explique les grandes variations de nombre de fichiers pouvant être stockés. Il est possible que le nombre de vues restantes ou la durée restante ne diminue pas de manière régulière.

Capacité		4 Go		8 Go	
		 FINE	 NORMAL	 FINE	 NORMAL
Photos	 3:2	600	960	1210	1910
	RAW	120		230	
Vidéos ¹	 1920×1080 60 i/s ²	13 min.		26 min.	
	 1920×1080 30 i/s ²				
	 1280×720 60 i/s ³	25 min.		51 min.	
	 1280×720 30 i/s ³				

1 Utilisez une carte **CLASSIC** ou supérieure.



2 La durée de chaque vidéo ne peut pas dépasser 14 minutes.

3 La durée de chaque vidéo ne peut pas dépasser 27 minutes.

Caractéristiques

Système	
Modèle	Appareil photo numérique FUJIFILM X-E2
Nombre effectif de pixels	16,3 millions
Capteur d'image	X-Trans CMOS II, 23,6 × 15,6 mm (APS-C), avec pixels carrés et filtre de couleurs primaires
Supports de stockage	Cartes mémoire SD/SDHC/SDXC recommandées par FUJIFILM
Système de fichiers	Compatible avec les formats Design Rule for Camera File System (DCF), Exif 2.3 et Digital Print Order Format (DPOF)
Format de fichier	<ul style="list-style-type: none">• Photos : Exif 2.3 JPEG (compressé) ; RAW (format RAF exclusif, logiciel spécialisé requis) ; RAW+JPG disponible• Vidéos : Norme H.264 avec son stéréo (MOV)
Taille d'image	<ul style="list-style-type: none">• L 3:2 : 4896 × 3264• M 3:2 : 3456 × 2304• S 3:2 : 2496 × 1664• L panoramique : 2160 × 9600 (vertical) / 9600 × 1440 (horizontal)• M panoramique : 2160 × 6400 (vertical) / 6400 × 1440 (horizontal)• L 1:1 : 3264 × 3264• M 1:1 : 2304 × 2304• S 1:1 : 1664 × 1664
Monture d'objectif	Monture FUJIFILM X
Sensibilité	Sensibilité de sortie standard équivalente à 200 – 6400 ISO par incréments de 1/3 IL ; AUTO ; sensibilité de sortie étendue équivalente à 100, 12800 ou 25600 ISO
Mesure	Mesure en 256 zones à travers l'objectif (through-the-lens (TTL)) ; MULTI, CENTRALE, MOYENNE
Contrôle de l'exposition	Programme AE (avec décalage de programme) ; AE avec priorité à la vitesse ; AE avec priorité à l'ouverture ; exposition manuelle
Correction de l'exposition	–3 EV – +3 EV par incréments de 1/3 IL
Vitesse d'obturation (obturateur mécanique)	<ul style="list-style-type: none">• Mode P : 1/4 s à 1/4000 s• Pose B : 60 min maximum• Pose T : 30 s à 1/2 s• Tous les autres modes : 30 s à 1/4000 s

Système

Continu	Mode	Cadence de prise de vue (images/s)	Images par rafale
	 H	7,0	Jusqu'à 28 environ
	 L	3,0	Jusqu'à ce que la carte soit pleine
<ul style="list-style-type: none"> Utilisez une carte CLASS ou supérieure. La cadence varie en fonction des conditions de prise de vue et du nombre d'images enregistrées. 			
Mise au point	<ul style="list-style-type: none"> Mode : AF seul ou continu ; mise au point manuelle avec bague de mise au point Sélection de la zone de mise au point : Multi, zone avec sélection de la taille de la zone de mise au point ; 49 (7 x 7) collimateurs disponibles dans le viseur et sur l'écran LCD, Automatisme de mise au point : AF hybride intelligent (détection de contraste TTL/AF par détection de phase) avec illuminateur d'assistance AF 		
Balance des blancs	Personnalisée, sélection de la température de couleur, automatique, lumière directe du soleil, ombre, éclairage fluorescent lumière du jour, éclairage fluorescent blanc chaud, éclairage fluorescent blanc froid, éclairage à incandescence, plongée		
Retardateur	Désactivé, 2 s, 10 s		
Flash	<ul style="list-style-type: none"> Type : Flash à ouverture manuelle Nombre guide : Environ 7 (200 ISO, m) 		
Mode	Auto, flash forcé, désactivé, synchro lente, synchro sur le second rideau, synchro flash externe (correction des yeux rouges désactivée) ; auto avec correction des yeux rouges, flash forcé avec correction des yeux rouges, désactivé, synchro lente avec correction des yeux rouges, synchro sur le second rideau avec correction des yeux rouges, synchro flash externe (correction des yeux rouges activée)		
Griffe-flash	griffe pour accessoire avec contacts TTL		
Viseur	Viseur OLED couleur, de 0,5 pouce, 2360000 pixels avec réglage dioptrique (-4 à +2m ⁻¹) ; dégagement oculaire d'environ 23 mm ; couverture d'environ 100%		
Écran LCD	Écran LCD couleur de 3,0 pouces, 1040000 pixels ; couverture d'environ 100%		
Vidéos	<ul style="list-style-type: none"> HD 1920 × 1080 60 i/s : Taille d'image 1920 × 1080 (1080p) ; 60 images/s ; son stéréo HD 1920 × 1080 30 i/s : Taille d'image 1920 × 1080 (1080p) ; 30 images/s ; son stéréo HD 1280 × 720 60 i/s : Taille d'image 1280 × 720 (720p) ; 60 images/s ; son stéréo HD 1280 × 720 30 i/s : Taille d'image 1280 × 720 (720p) ; 30 images/s ; son stéréo 		

Caractéristiques

Entrée/sortie	
Sortie HDMI	Mini-prise HDMI
Entrée/sortie numérique	USB 2.0 Haute vitesse
Prise microphone/ télécommande	Prise mini-stéréo \varnothing 2.5 mm
Alimentation/divers	
Alimentation	Batterie NP-W126
Autonomie de la batterie (nombre approximatif de photos qui peuvent être prises avec une batterie entièrement chargée et un objectif XF 35 mm f/1.4 R)	Type de batterie
	NP-W126 (type de batterie fourni avec l'appareil photo)
	Nombre approximatif de photos
	350
	Norme CIPA, mesurée avec la batterie fournie avec l'appareil photo et une carte mémoire SD. Remarque : Le nombre de photos pouvant être prises avec la batterie varie en fonction du niveau de charge de la batterie et diminue à basse température.
Dimensions de l'appareil photo (L x H x P)	129,0 mm x 74,9 mm x 37,2 mm (30,9 mm hors parties saillantes, mesuré à l'endroit le plus fin)
Poids de l'appareil photo	Environ 300 g, sans la batterie, les accessoires et la carte mémoire
Poids pour la prise de vue	Environ 350 g, avec la batterie et la carte mémoire
Conditions de fonctionnement	<ul style="list-style-type: none">• Température : 0 °C à +40 °C• Humidité : 10% – 80% (sans condensation)
Transmetteur sans fil	
Normes	IEEE 802.11b/g/n (protocole sans fil standard)
Fréquence de transmission	<ul style="list-style-type: none">• États-Unis, Canada, Taïwan : 2412 MHz–2462 MHz (11 canaux)• Autres pays : 2412 MHz–2472 MHz (13 canaux)
Protocoles d'accès	Infrastructure

Batterie NP-W126	
Tension nominale	7,2V CC
Capacité nominale	1260 mAh
Température de fonctionnement	0°C à +40°C
Dimensions (L × H × P)	36,4 mm × 47,1 mm × 15,7 mm
Poids	Environ 47 g
Chargeur de batterie BC-W126	
Entrée nominale	100V – 240V CA, 50/60Hz
Capacité d'entrée	13 – 21 VA
Sortie nominale	8,4V CC, 0,6 A
Batteries compatibles	Batteries rechargeables NP-W126
Temps de charge	Environ 150 minutes (+20°C)
Température de fonctionnement	5°C à +40°C
Dimensions (L × H × P)	65 mm × 91,5 mm × 28 mm, hors parties saillantes
Poids	Environ 77 g, sans la batterie

Le poids et les dimensions varient en fonction du pays ou de la région d'achat. Les étiquettes, les menus et autres affichages peuvent différer de ceux de votre appareil photo.

■ Remarques

- Les caractéristiques peuvent faire l'objet de modifications sans notification préalable ; pour obtenir les dernières informations, rendez-vous sur http://www.fujifilm.com/products/digital_cameras/index.html. FUJIFILM ne pourra pas être tenu responsable des dommages résultant d'erreurs se trouvant dans ce manuel.
- Bien que le viseur et l'écran LCD soient fabriqués à partir d'une technologie de pointe de haute précision, il est possible que des petits points lumineux et des couleurs anormales apparaissent, en particulier autour des zones de texte. Ce phénomène apparaît fréquemment avec ce type d'écran LCD et n'est pas le signe d'un dysfonctionnement ; il n'est d'aucune conséquence pour les images enregistrées avec l'appareil photo.
- Les appareils photo numériques sont susceptibles de mal fonctionner lorsqu'ils sont exposés à de fortes interférences radio (par exemple, des champs électriques, de l'électricité statique ou du bruit de ligne).
- En raison du type d'objectif utilisé, il peut apparaître une certaine distorsion à la périphérie des images. Cela est normal.

Restrictions concernant les réglages de l'appareil photo

Les options disponibles pour chaque mode de prise de vue sont répertoriées ci-dessous.

Option		P	S	A	M				
MACRO	OFF	✓	✓	✓	✓	✓	✓	✓	✓
		✓	✓	✓	✓	✓	✓	✓	✓
Mode de mise au point	C	✓	✓	✓	✓	✓	✓	✓	✓
	S	✓	✓	✓	✓	✓	✓	✓	✓
	M	✓	✓	✓	✓	✓	✓	✓	✓
Correction de l'exposition		✓	✓	✓	✓	✓	✓	✓	✓
ISO	H (25600)	✓	✓	✓	✓	✓	✓	✓	✓
	H (12800)	✓	✓	✓	✓	✓	✓	✓	✓
	6400	✓	✓	✓	✓	✓	✓	✓	✓
	5000	✓	✓	✓	✓	✓	✓	✓	✓
	4000	✓	✓	✓	✓	✓	✓	✓	✓
	3200	✓	✓	✓	✓	✓	✓	✓	✓
	2500	✓	✓	✓	✓	✓	✓	✓	✓
	2000	✓	✓	✓	✓	✓	✓	✓	✓
	1600	✓	✓	✓	✓	✓	✓	✓	✓
	1250	✓	✓	✓	✓	✓	✓	✓	✓
	1000	✓	✓	✓	✓	✓	✓	✓	✓
	800	✓	✓	✓	✓	✓	✓	✓	✓
	640	✓	✓	✓	✓	✓	✓	✓	✓
	500	✓	✓	✓	✓	✓	✓	✓	✓
	400	✓	✓	✓	✓	✓	✓	✓	✓
	320	✓	✓	✓	✓	✓	✓	✓	✓
	250	✓	✓	✓	✓	✓	✓	✓	✓
	200	✓	✓	✓	✓	✓	✓	✓	✓
	L (100)	✓	✓	✓	✓	✓	✓	✓	✓
	AUTO	✓	✓	✓	✓	✓	✓	✓	✓

Option		P	S	A	M				
TAILLE D'IMAGE		✓	✓	✓	✓	✓	✓	✓	✓
		✓	✓	✓	✓	✓	✓	✓	✓
		✓	✓	✓	✓	✓	✓	✓	✓
QUALITE D'IMAGE	FINE	✓	✓	✓	✓	✓	✓	✓	✓
	NORMAL	✓	✓	✓	✓	✓	✓	✓	✓
	FINE+RAW	✓	✓	✓	✓	✓	✓	✓	✓
	NORMAL+RAW	✓	✓	✓	✓	✓	✓	✓	✓
PLAGE DYNAMIQUE	AUTO	✓	✓	✓	✓	✓	✓	✓	✓
		✓	✓	✓	✓	✓	✓	✓	✓
		✓	✓	✓	✓	✓	✓	✓	✓
		✓	✓	✓	✓	✓	✓	✓	✓
SIMULATION DE FILM		✓	✓	✓	✓	✓	✓	✓	✓
		✓	✓	✓	✓	✓	✓	✓	✓
		✓	✓	✓	✓	✓	✓	✓	✓
		✓	✓	✓	✓	✓	✓	✓	✓
		✓	✓	✓	✓	✓	✓	✓	✓
		✓	✓	✓	✓	✓	✓	✓	✓
		✓	✓	✓	✓	✓	✓	✓	✓
		✓	✓	✓	✓	✓	✓	✓	✓
		✓	✓	✓	✓	✓	✓	✓	✓
		✓	✓	✓	✓	✓	✓	✓	✓
	✓	✓	✓	✓	✓	✓	✓	✓	
RETARDATEUR	✓	✓	✓	✓	✓	✓	✓	✓	
BALANCE DES BLANCS	✓	✓	✓	✓	✓	✓	✓	✓	
COULEUR	✓	✓	✓	✓	✓	✓	✓	✓	
DETAIL	✓	✓	✓	✓	✓	✓	✓	✓	
TON LUMIERE	✓	✓	✓	✓	✓	✓	✓	✓	
TON OMBRE	✓	✓	✓	✓	✓	✓	✓	✓	

Restrictions concernant les réglages de l'appareil photo

Option	P	S	A	M				
REDUCT. DU BRUIT	✓	✓	✓	✓	✓			
LONGUE EXPO RB	✓	✓	✓	✓	✓		✓	
OPTIM. MOD. OBJ.	✓	✓	✓	✓	✓	✓	✓	
SELECT REGL PERSO	✓	✓	✓	✓	✓			
MODIF/ENR REG PERSO	✓	✓	✓	✓	✓			
AFF. REGL. PERSO	GUIDE CADRAGE	✓	✓	✓	✓		✓	✓
	NIVEAU ELECTRONIQUE	✓	✓	✓	✓		✓	✓
	TÉMOIN DISTANCE AF	✓	✓	✓	✓		✓	
	TÉMOIN DISTANCE MF	✓	✓	✓	✓			
	HISTOGRAMME	✓	✓	✓	✓	✓		✓
	OUVERT/VIT OBTUR/ISO	✓	✓	✓	✓		✓	
	COMPENSATION D'EXP	✓	✓	✓	✓		✓	✓
	PHOTOMETRIE	✓	✓	✓	✓			
	FLASH	✓	✓	✓	✓		✓	
	BALANCE DES BLANCS	✓	✓	✓	✓			✓
	SIMULATION DE FILM	✓	✓	✓	✓			✓
	PLAGE DYNAMIQUE	✓	✓	✓	✓			
	IMAGES RESTANTES	✓	✓	✓	✓		✓	
	ÉTAT BATTERIE	✓	✓	✓	✓		✓	✓
TAILLE/QUALITE IMAGE	✓	✓	✓	✓		✓		

Option	P	S	A	M				
TÉMOIN AF	✓	✓	✓	✓	✓		✓	
MODE AF		✓	✓	✓	✓		✓ ²	✓
		✓	✓	✓	✓		✓ ²	
DETECTION SUJET	✓	✓	✓	✓	✓		✓	✓
ZONE DE MISE AU POINT	✓	✓	✓	✓	✓		✓	
PRE-AF	✓	✓	✓	✓	✓	✓		
PHOTOMETRIE		✓	✓	✓	✓	✓	✓	✓
		✓	✓	✓	✓			
		✓	✓	✓	✓			
MODE FLASH	AUTO	✓			✓ ³		✓ ³	
		✓	✓	✓	✓ ³		✓ ³	
		✓		✓	✓ ³		✓ ³	
		✓	✓	✓	✓ ³		✓ ³	
		✓	✓	✓	✓ ³		✓ ³	
		✓	✓	✓	✓ ³		✓ ³	
		✓			✓ ³			
		✓	✓	✓	✓ ³		✓ ³	
	✓	✓	✓	✓ ³		✓ ³		
	✓	✓	✓	✓ ³		✓ ³		
COMPENSAT. FLASH	✓	✓	✓	✓	✓		✓	
REDUC. YEUX ROUGE	✓	✓	✓	✓				
STABILISATEUR	✓	✓	✓	✓	✓	✓	✓	✓
RÉGL. OUVERTURE	✓		✓	✓	✓	✓	✓	✓
ASSIST. M.AP.	STANDARD	✓	✓	✓	✓			✓
	DIVISER NUM. IMAGE	✓	✓	✓	✓			
	PIC HTE LUM. M. AP.	✓	✓	✓	✓			✓

Option		P	S	A	M				
	MODE VIDEO								✓
	RÉGL. NIV. MIC.								✓
	MIC./DÉCL. À DIST								✓
	CONFIG. ÉCRAN								
	AP. EXP. MODE MAN.				✓	✓ ⁴	✓ ⁴	✓ ⁴	
	VERIFICATION AF.	✓	✓	✓	✓	✓			✓
	BAGUE MISE AU POINT	✓	✓	✓	✓	✓	✓		✓
	GESTION ALIM.								
	EXT. AUTO	✓	✓	✓	✓	✓	✓	✓	✓
	HAUTES PERFORMANCES	✓	✓	✓	✓	✓	✓	✓	✓
	ESPACE COULEUR	✓	✓	✓	✓	✓	✓	✓	✓ ⁵

- 1 L'AF continu est utilisé lorsque **S** est sélectionné comme mode
- 2 Zone de mise au point centrale sélectionnée automatiquement.
- 3 Les options disponibles varient selon le mode de prise de vue.
- 4 Mode d'exposition manuel uniquement.
- 5 sRGB sélectionné automatiquement.

FUJIFILM

FUJIFILM Corporation

7-3, AKASAKA 9-CHOME, MINATO-KU, TOKYO 107-0052, JAPAN

http://www.fujifilm.com/products/digital_cameras/index.html