

FUJIFILM

DIGITAL CAMERA

XF10

Manuel du propriétaire

Introduction

Nous vous remercions d'avoir acheté ce produit. Veuillez à lire attentivement ce manuel et à bien le comprendre avant d'utiliser votre appareil photo. Gardez ce manuel à portée de tous ceux qui utilisent le produit.

Pour obtenir les dernières informations

Les dernières versions des manuels sont disponibles sur le site suivant :

<http://fujifilm-dsc.com/en-int/manual/>



Vous pouvez accéder à ce site non seulement à partir de votre ordinateur mais aussi de votre smartphone ou tablette.



Pour obtenir des informations sur les mises à jour de firmware, consultez :

http://www.fujifilm.com/support/digital_cameras/software/



Index des chapitres

| | |
|--|-----|
| Liste des menus | iv |
| 1 Avant de commencer | 1 |
| 2 Premières étapes | 23 |
| 3 Principes de base de photographie et de lecture | 39 |
| 4 Enregistrement et lecture des vidéos | 45 |
| 5 Prise de vue | 51 |
| 6 Les menus prise de vue | 101 |
| 7 La lecture et le menu lecture | 127 |
| 8 Les menus de configuration | 145 |
| 9 Raccourcis | 161 |
| 10 Périphériques et accessoires en option | 169 |
| 11 Raccordements | 173 |
| 12 Remarques techniques | 185 |

































Liste des menus

Les options des menus de l'appareil photo sont indiquées ci-dessous.

Menus prise de vue

Modifiez les réglages lorsque vous prenez des photos ou réalisez des vidéos.



















 Reportez-vous à la page 101 pour en savoir plus.

| MENU PRISE DE VUES | | MENU PRISE DE VUES | |
|---|-----|--|-----|
|  SCENES | 102 |  MODE ECRAN TACTILE | 118 |
|  FILTRE AVANCÉ | 102 |  ZOOM TACTILE | 118 |
|  CONFIGURATION AF/MF | 102 |  ASSIST. M.AP. | 118 |
|  TYPE DE DÉCLENCEMENT | 106 |  PHOTOMETRIE | 119 |
|  ISO | 106 |  VER. EA SPOT ET ZONE MaP | 119 |
|  TAILLE D'IMAGE | 108 |  FLASH PARAMETRE | 120 |
|  QUALITE D'IMAGE | 109 |  CONF. VIDÉO | 121 |
|  PLAGES DYNAMIQUES | 110 |  STAB. IMAGE NUM. | 124 |
|  SIMULATION DE FILM | 111 |  COM. SANS FIL | 124 |
|  BKT SIMULATION FILM | 112 |  TYPE DE DÉCLENCEUR | 125 |
|  RETARDATEUR | 112 |  CONV-TELE NUMERIQUE | 125 |
|  CLICHÉ. RETARD. INTERV. | 113 | | |
|  MODE FILM ACCÉLÉRÉ | 114 | | |
|  BALANCE DES BLANCS | 115 | | |
|  COULEUR | 115 | | |
|  DETAIL | 115 | | |
|  TON LUMIERE | 115 | | |
|  TON OMBRE | 116 | | |
|  REDUCT. DU BRUIT | 116 | | |
|  LONGUE EXPO RB | 116 | | |
|  RÉG. PRISE DE VUE AE | 117 | | |
|  RÉGL. BAGUE CTRL. | 118 | | |

Menu lecture

Modifiez les réglages de lecture.

 Reportez-vous à la page 133 pour en savoir plus.

| MENU LECTURE | |  | MENU LECTURE | |  |
|---|--|---|---|------------------------|---|
|  | ORDRE DE TRANSFERT IMAGE | 133 |  | ROTATION IMAGE | 139 |
|  | COM. SANS FIL | 134 |  | REDUC. YEUX ROUGE | 140 |
|  | CONVERSION RAW | 134 |  | DIAPORAMA | 140 |
|  |  EFFACE | 136 |  | CREA LIVRE ALBUM | 141 |
|  | RECADRER | 138 |  | ENREG. PC AUTO | 142 |
|  | REDIMENSIONNER | 138 |  | IMPRESSION (DPOF) | 143 |
|  | PROTEGER | 139 |  | IMPRESS. IMPRIM instax | 144 |
| | | |  | FORMAT IMAGE | 144 |

Menus de configuration

Modifiez les réglages de base de l'appareil photo.

 Reportez-vous à la page 145 pour en savoir plus.



















| PARAMETRE | |  | PARAMETRE | |  |
|---|---|---|---|-----------------------|---|
|  | DATE/HEURE | 146 |  | RÉGLAGE DU BOUTON | 152 |
|  | DECALAGE HOR | 146 |  | BAGUE MISE AU POINT | 152 |
|  | 言語/LANG. | 146 |  | CONFIG. ECRAN TACTILE | 153 |
|  |  INITIALISER | 147 |  | GESTION ALIM. | 153 |
|  | SON ET FLASH | 147 |  | ENR. DES RÉGLAGES | 154 |
|  | CONFIGURATION SON | 148 |  | ESPACE COULEUR | 155 |
|  | CONFIG. ÉCRAN | 149 |  | PARAM.CONNEXION | 156 |
| | | |  | FORMATAGE | 159 |



Table des matières





| | |
|---|-----|
| Introduction..... | ii |
| Pour obtenir les dernières informations | ii |
| Liste des menus..... | iv |
| Menus prise de vue..... | iv |
| Menu lecture..... | v |
| Menus de configuration..... | v |
| Accessoires fournis..... | xiv |
| À propos de ce manuel..... | xv |
| Symboles et conventions..... | xv |
| Terminologie..... | xv |







1 Avant de commencer **1**

| | |
|---|----|
| Parties de l'appareil photo..... | 2 |
| Molette de sélection..... | 4 |
| La plaque d'identification..... | 4 |
| Le levier de mise au point..... | 5 |
| Les molettes de commande..... | 5 |
| La touche DRIVE..... | 6 |
| Les touches Fn (Fonction)..... | 7 |
| Le témoin lumineux..... | 8 |
| La bague de contrôle..... | 9 |
| Affichages de l'appareil photo..... | 10 |
| L'écran LCD..... | 10 |
| Réglage de la luminosité de l'affichage..... | 12 |
| La touche DISP/BACK..... | 12 |
| Personnalisation de l'affichage standard..... | 13 |
| Utilisation des menus..... | 15 |
| Mode écran tactile..... | 16 |
| Commandes tactiles pour la prise de vue..... | 16 |
| Commandes tactiles en mode de lecture..... | 21 |









2 Premières étapes **23**

























| | |
|------------------------------|----|
| Fixation de la dragonne..... | 24 |
|------------------------------|----|







| | |
|---|-----------|
| Retrait du bouchon d'objectif | 25 |
| Insertion de la batterie et d'une carte mémoire..... | 26 |
| Cartes mémoire compatibles..... | 29 |
| Chargement de la batterie..... | 30 |
| Allumer et éteindre l'appareil photo | 33 |
| Vérification du niveau de charge de la batterie | 34 |
| Configuration de base..... | 35 |
| Sélection d'une autre langue | 37 |
| Modification de l'heure et de la date | 37 |
| 3 Principes de base de photographie et de lecture | 39 |
| Prise de vue..... | 40 |
| Visualisation des images | 42 |
| Suppression des images..... | 43 |
| 4 Enregistrement et lecture des vidéos | 45 |
| Enregistrement de vidéos..... | 46 |
| Modification des paramètres vidéo | 47 |
| Visionnage des vidéos..... | 48 |
| 5 Prise de vue | 51 |
| Choix d'un mode de prise de vue | 52 |
| SR ⁺ SR AUTO AVANCÉ..... | 52 |
| Programme AE (P) | 53 |
| AE avec priorité à la vitesse (S)..... | 54 |
| AE avec priorité à l'ouverture (A)..... | 56 |
| Exposition manuelle (M)..... | 57 |
| PANORAMA | 59 |
| SP SCENES /  /  /  /  /  | 62 |
| Adv. FILTRE AVANCÉ | 65 |
| Correction d'exposition | 67 |
| Le téléconvertisseur numérique..... | 68 |
| Prise de vue en continu (mode rafale)..... | 69 |
| CONTINU..... | 70 |
| 4K..... | 71 |

| | |
|---|----|
| Bracketing..... | 74 |
|  BRACKETING AE..... | 75 |
|  BRACKETING ISO..... | 75 |
|  BKT SIMULATION FILM..... | 75 |
|  BAL. BLANC BKT..... | 75 |
|  BKT PLAGES DYNAMIQUES..... | 76 |
|  HDR..... | 76 |
| Autofocus..... | 77 |
| Mode de mise au point..... | 78 |
| Options autofocus (mode AF)..... | 80 |
| Sélection du collimateur de mise au point..... | 82 |
| Verrouillage de la mise au point/de l'exposition..... | 86 |
| AE/AF SEUL..... | 87 |
| Mise au point manuelle..... | 88 |
| Vérification de la mise au point..... | 89 |
| Utilisation du flash..... | 91 |
| Balance des blancs..... | 92 |
| BALANCE DES BLANCS..... | 93 |
| Balance des blancs personnalisée..... | 94 |
|  : Température de couleur..... | 95 |
| Utilisation du retardateur..... | 96 |
| 2 SEC/10 SEC..... | 97 |
| DÉCLENCHEUR AUTO FACIAL..... | 97 |
| SOURIRE..... | 98 |
| PARTN..... | 98 |
| GROUPE..... | 99 |









6 Les menus prise de vue 101









| | |
|---|-----|
| MENU PRISE DE VUES ( /  /  /  / )..... | 102 |
|  SCENES..... | 102 |
|  FILTRE AVANCÉ..... | 102 |
|  CONFIGURATION AF/MF..... | 102 |
| ZONE DE MISE AU POINT..... | 102 |
| MODE MISE AU PT..... | 102 |
| MODE AF..... | 102 |

| | |
|---|-----|
| INSTANTANÉ..... | 103 |
| PRIOR. DÉCL./AF..... | 103 |
| AF+MF..... | 103 |
| RÉG. DÉTECT. VISAGE/YEUX..... | 104 |
| PRE-AF..... | 105 |
| TEMOIN AF..... | 105 |
|  TYPE DE DÉCLENCHEMENT..... | 106 |
|  ISO..... | 106 |
|  TAILLE D'IMAGE..... | 108 |
|  QUALITE D'IMAGE..... | 109 |
|  PLAGE DYNAMIQUE..... | 110 |
|  SIMULATION DE FILM..... | 111 |
|  BKT SIMULATION FILM..... | 112 |
|  RETARDATEUR..... | 112 |
|  CLICHÉ. RETARD. INTERV..... | 113 |
|  MODE FILM ACCÉLÉRÉ..... | 114 |
|  BALANCE DES BLANCS..... | 115 |
|  COULEUR..... | 115 |
|  DETAIL..... | 115 |
|  TON LUMIERE..... | 115 |
|  TON OMBRE..... | 116 |
|  REDUCT. DU BRUIT..... | 116 |
|  LONGUE EXPO RB..... | 116 |
|  RÉG. PRISE DE VUE AE..... | 117 |
| RÉGLAGE VUES/PALIER..... | 117 |
| 1 VUE/RAFALE..... | 117 |
| RÉGLAGE SÉQUENCE..... | 117 |
|  RÉGL. BAGUE CTRL..... | 118 |
|  MODE ECRAN TACTILE..... | 118 |
|  ZOOM TACTILE..... | 118 |
|  ASSIST. M.AP..... | 118 |
|  PHOTOMETRIE..... | 119 |
|  VER. EA SPOT ET ZONE MaP..... | 119 |











| | |
|---|-----|
|  FLASH PARAMETRE..... | 120 |
| MODE FLASH | 120 |
| COMPENSAT. FLASH | 120 |
| REDUC. YEUX ROUGE..... | 120 |
|  CONF. VIDÉO | 121 |
| MODE VIDEO | 121 |
| VIDÉO HAUTE VITESSE HD..... | 121 |
| VIDEO ISO..... | 122 |
| MODE MISE AU PT | 122 |
| MODE AF | 122 |
| AFFICHAGE INFO SORTIE HDMI..... | 122 |
| SORTIE FILM 4K..... | 123 |
| CONTRÔLE ENREG. HDMI..... | 123 |
| RÉGL. NIV. MIC..... | 123 |
| MIC./DÉCL. À DIST | 123 |
|  STAB. IMAGE NUM..... | 124 |
|  COM. SANS FIL | 124 |
|  TYPE DE DÉCLENCHEUR | 125 |
|  CONV-TELE NUMERIQUE..... | 125 |









7 La lecture et le menu lecture 127

| | |
|---|-----|
| L'affichage en mode lecture..... | 128 |
| La touche DISP/BACK..... | 129 |
| Visualisation des photos..... | 131 |
| Lecture avec zoom..... | 132 |
| Lecture multi-vues | 132 |
| Le menu lecture ( /  / )..... | 133 |
|  ORDRE DE TRANSFERT IMAGE..... | 133 |
|  COM. SANS FIL | 134 |
|  CONVERSION RAW..... | 134 |
|  EFFACE | 136 |
|  RECADRER..... | 138 |
|  REDIMENSIONNER | 138 |

| | |
|---|-----|
|  PROTEGER..... | 139 |
|  ROTATION IMAGE | 139 |
|  REDUC. YEUX ROUGE..... | 140 |
|  DIAPORAMA..... | 140 |
|  CREA LIVRE ALBUM..... | 141 |
|  ENREG. PC AUTO..... | 142 |
|  IMPRESSION (DPOF) | 143 |
|  IMPRESS. IMPRIM instax..... | 144 |
|  FORMAT IMAGE | 144 |

8 Les menus de configuration 145

| | |
|---|-----|
| Menu de réglage ( /  / ) | 146 |
|  DATE/HEURE..... | 146 |
|  DECALAGE HOR..... | 146 |
|  言語/LANG..... | 146 |
|  INITIALISER..... | 147 |
|  SON ET FLASH..... | 147 |
|  CONFIGURATION SON..... | 148 |
| VOL. APPAREIL | 148 |
| VOL. DECL. | 148 |
| SON DECLENCHEUR | 148 |
| VOL. LECTURE | 148 |
|  CONFIG. ÉCRAN..... | 149 |
| IMAGE | 149 |
| AP. EXP. MODE MAN | 149 |
| LUNIMOSITÉ LCD | 149 |
| COULEUR LCD | 149 |
| APERÇU DE L'EFFET D'IMAGE | 150 |
| GUIDE CADRAGE | 150 |
| REGL. ROTAT AUTO | 151 |
| VERIFICATION AF | 151 |
| PAS DE MISE AU POINT | 151 |
| AFF. REGL. PERSO | 151 |

| | |
|--|-----|
|  RÉGLAGE DU BOUTON | 152 |
| RÉGL. FONCT. (Fn) | 152 |
| MENU RPDE MODIF/ENREG..... | 152 |
| RÉGLAGE LEVIER FOCUS | 152 |
|  BAGUE MISE AU POINT..... | 152 |
|  CONFIG. ECRAN TACTILE..... | 153 |
|  GESTION ALIM..... | 153 |
| EXT. AUTO..... | 153 |
| HAUTES PERFORMANCES..... | 153 |
|  ENR. DES RÉGLAGES | 154 |
| NUMERO IMAGE..... | 154 |
| ENR. IMAGE D'ORG | 154 |
| MODIF. NOM FICH..... | 155 |
| CACHET DATE..... | 155 |
|  ESPACE COULEUR..... | 155 |
|  PARAM.CONNEXION..... | 156 |
| RÉGLAGES Bluetooth | 156 |
| ENREG. PC AUTO..... | 157 |
| RÉGL CNX IMPRIM instax..... | 157 |
| PARAMÈTRES GÉNÉRAUX | 158 |
| INFORMATIONS..... | 158 |
| RÉINIT RÉGL SANS FIL..... | 158 |
|  FORMATAGE..... | 159 |

9 Raccourcis **161**

| | |
|---|-----|
| Options de raccourcis..... | 162 |
| La touche Q (Menu rapide)..... | 163 |
| L'affichage du menu rapide..... | 163 |
| Affichage et modification des réglages..... | 164 |
| Modification du menu rapide..... | 165 |
| Les touches Fn (Fonction)..... | 166 |
| Attribution de rôles aux touches de fonction..... | 167 |

10 Périphériques et accessoires en option **169**

| | |
|--|-----|
| Accessoires de la marque Fujifilm..... | 170 |
|--|-----|

| | | |
|-----------|--|------------|
| 11 | Raccordements | 173 |
| | Sortie HDMI..... | 174 |
| | Raccordement à des périphériques HDMI..... | 174 |
| | Prise de vue | 175 |
| | Lecture..... | 175 |
| | Connexions sans fil (Bluetooth, réseau local sans fil/Wi-Fi) | 176 |
| | Smartphones et tablettes : FUJIFILM Camera Remote..... | 176 |
| | Ordinateurs : FUJIFILM PC AutoSave..... | 178 |
| | Ordinateurs : connexions sans fil | 178 |
| | Connexion à des ordinateurs en USB | 179 |
| | Windows (MyFinePix Studio)..... | 179 |
| | Mac OS X/macOS..... | 179 |
| | RAW FILE CONVERTER EX..... | 179 |
| | Raccordement de l'appareil photo..... | 180 |
| | Imprimantes instax SHARE | 182 |
| | Établissement d'une connexion..... | 182 |
| | Impression des photos..... | 183 |
| 12 | Remarques techniques | 185 |
| | Logiciels de Fujifilm..... | 186 |
| | FUJIFILM Camera Remote | 186 |
| | FUJIFILM PC AutoSave | 186 |
| | MyFinePix Studio..... | 186 |
| | RAW FILE CONVERTER EX..... | 186 |
| | Pour votre sécurité | 187 |
| | Entretien..... | 196 |
| | Mises à jour de firmware | 197 |
| | Vérification de la version du firmware | 197 |
| | Dépannage..... | 198 |
| | Messages et affichages d'avertissement | 204 |
| | Capacité des cartes mémoire | 207 |
| | Caractéristiques..... | 208 |

Accessoires fournis

Les éléments suivants sont fournis avec l'appareil photo :

- Batterie NP-95
- Adaptateur secteur AC-5VG
- Fiche intermédiaire (La forme de l'adaptateur varie en fonction de la région où il est vendu.)
- Câble USB
- Dragonne
- Capuchon d'objectif
- *Manuel du propriétaire* (ce manuel)

À propos de ce manuel

Ce manuel comporte des instructions pour votre appareil photo numérique FUJIFILM XF10. Veuillez à le lire attentivement et à bien le comprendre avant d'aller plus loin.

Symboles et conventions

Les symboles suivants sont utilisés dans ce manuel :



Informations que vous devez lire pour éviter d'endommager le produit.



Informations supplémentaires qui peuvent vous être utiles lors de l'utilisation du produit.



Pages comportant des informations associées.

Les menus et autres textes affichés à l'écran sont indiqués en **gras**. Les illustrations sont uniquement destinées à faciliter les explications ; il se peut que les dessins aient été simplifiés. Par ailleurs, les photos n'ont pas nécessairement été prises avec le modèle d'appareil photo décrit dans ce manuel.

Terminologie

Les cartes mémoire SD, SDHC et SDXC (en option) que l'appareil photo utilise pour enregistrer les images sont dénommées « cartes mémoire ». L'écran LCD est parfois dénommé « LCD ».

Avant de commencer



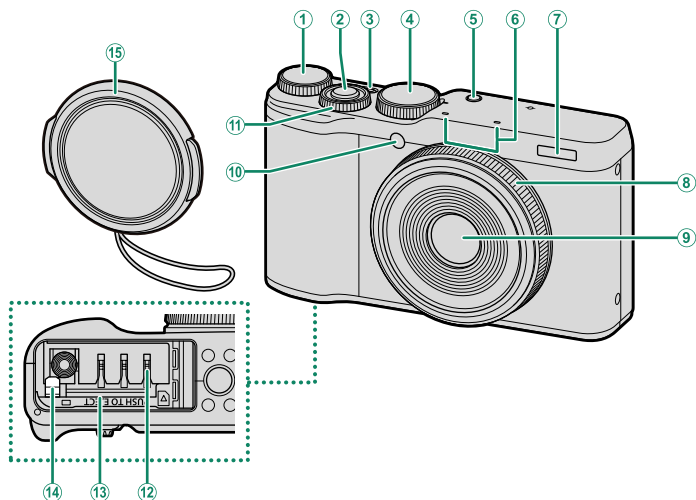

Parties de l'appareil photo

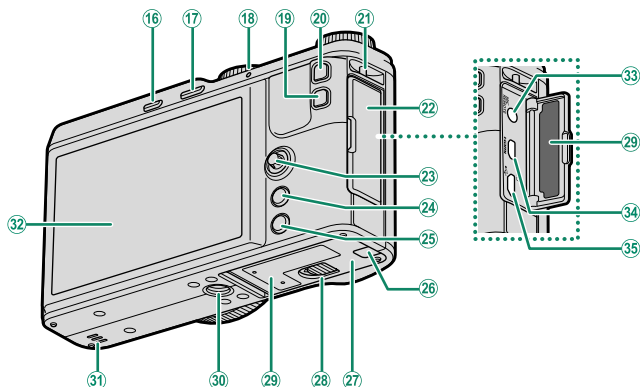

| | | | |
|---------------------------------------|----------------|-------------------------------------|---------|
| ① Molette de commande arrière..... | 5 | ⑨ Objectif..... | 196 |
| ② Déclencheur..... | 41 | ⑩ Illuminateur d'assistance AF..... | 40, 105 |
| ③ Touche ON/OFF | 33 | Témoin lumineux du retardateur..... | 96, 112 |
| ④ Molette de sélection..... | 4, 40, 52 | ⑪ Molette de commande avant..... | 5, 131 |
| ⑤ Touche Fn1 (fonction 1)..... | 7, 166 | ⑫ Compartiment de la batterie..... | 26 |
| ⑥ Microphone..... | 123, 171 | ⑬ Logement de la carte mémoire..... | 26 |
| ⑦ Flash..... | 91, 120 | ⑭ Loquet de la batterie..... | 28 |
| ⑧ Bague de contrôle..... | 9, 68, 88, 118 | ⑮ Capuchon d'objectif..... | 25 |



- | | |
|---|---|
| ①⑥ Touche DRIVE 6, 46, 69, 74 | ②⑥ Cache du passage du câble pour le coupleur CC |
| Touche  (suppression) (mode de lecture)..... 43 | ②⑦ Couverture du compartiment de la batterie..... 26 |
| ①⑦ Touche  (lecture)..... 42 | ②⑧ Loquet du couvercle du compartiment de la batterie..... 26 |
| ①⑧ Témoin lumineux..... 8 | ②⑨ Plaque d'identification..... 4 |
| ①⑨ Touche Q (menu rapide)..... 163 | ③① Haut-parleur..... 48, 148 |
| Touche de conversion RAW (mode de lecture)..... 134 | ③② Écran LCD..... 10 |
| ②① Touche Fn2 (fonction 2)..... 7, 166 | Écran tactile..... 16, 118, 153 |
| ②② Ciellet pour dragonne..... 24 | ③③ Prise pour microphone/télécommande ($\varnothing 2,5$ mm)..... 171 |
| ②③ Cache des connecteurs..... 171, 174, 180 | ③④ Micro-connecteur HDMI (type D)..... 174 |
| ②④ Levier de mise au point..... 5, 82 | ③⑤ Port Micro USB (Micro-B) USB 2.0..... 171, 180 |
| ②⑤ Touche MENU/OK 15 | |
| ②⑤ Touche DISP (affichage)/ BACK 12, 129 | |

Molette de sélection

Pour sélectionner un mode de prise de vue, tournez la molette jusqu'à ce que l'icône du mode souhaité s'aligne sur le repère.



| Mode | Description | |
|--|---|----------------|
| ① SR+ (SR AUTO AVANCÉ) | L'appareil photo optimise automatiquement les réglages en fonction de la scène. | 52 |
| ② P (PROGRAMME AE) | Vous pouvez modifier l'ouverture et la vitesse d'obturation à l'aide de la fonction de décalage du programme. | 53 |
| ③ S (PRIO. VIT.) A (PRIO. OUVERT.) M (MANUEL) | Sélectionnez l'un de ces modes pour disposer d'un contrôle total des réglages de l'appareil photo, y compris l'ouverture (M et A) et/ou la vitesse d'obturation (M et S). | 54 56 57 |
| ④ ☐ (PANORAMA) | Suivez les instructions à l'écran afin de créer un panoramique. | 59 |
| ⑤ SP (SCENES) 👤/▲/🏃/☾ | Choisissez une scène adaptée au sujet ou aux conditions de prise de vue et laissez l'appareil photo faire le reste. | 62 |
| ⑥ Adv. (FILTRE AVANCÉ) | Prenez des photos avec des effets de filtres. | 65 |

La plaque d'identification

Ne retirez pas la plaque d'identification qui indique l'identifiant de la FCC, la marque KC, le numéro de série et d'autres informations importantes.

Le levier de mise au point

Inclinez le levier de mise au point ou appuyez dessus pour sélectionner la zone de mise au point. Le levier de mise au point permet également de parcourir les menus.

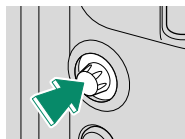
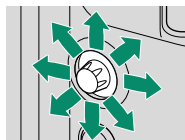

Les molettes de commande

Les molettes de commande avant et arrière permettent d'effectuer les opérations ci-dessous.

Molette de commande arrière



Tournez

- Correction de l'exposition
- Choisir une vitesse d'obturation
- Modifier les réglages du menu rapide
- Faire un zoom avant ou arrière lors de la lecture plein écran
- Faire un zoom avant ou arrière lors de la lecture multi-vues

Molette de commande avant











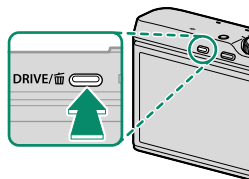



Appuyez

- Décalage de programme
- Choisir une vitesse d'obturation
- Régler l'ouverture
- Modifier les réglages du menu rapide
- Afficher les autres images pendant la lecture

La touche DRIVE

Appuyez sur la touche **DRIVE** pour afficher les options du mode de déclenchement ; vous avez le choix entre les modes de déclenchement suivants.



| Mode | |  |
|---|--|---|
|  PHOTO | | 40 |
|  CONTINU | | 70 |
|  4K | | 71 |
|  BRACKETING AE | | 75 |
|  BRACKETING ISO | | 75 |
|  BKT SIMULATION FILM | | 75 |
|  BAL. BLANC BKT | | 75 |
|  BKT PLAGES DYNAMIQUES | | 76 |
|  HDR | | 76 |
|  VIDEO | | 46 |

Les touches Fn (Fonction)

Attribuez un rôle aux touches de fonction afin d'accéder rapidement à la fonctionnalité sélectionnée.

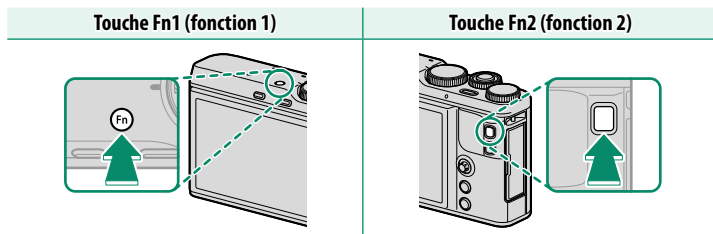

 Vous pouvez choisir le rôle des touches de fonction à l'aide de l'option **🕒 RÉGLAGE DU BOUTON > RÉGL. FONCT. (Fn)** (📖 152, 167).

Le témoin lumineux

Le témoin lumineux indique l'état de l'appareil photo de la manière suivante :

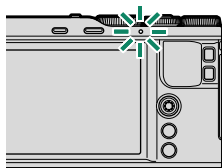

| Témoin lumineux | État de l'appareil photo |
|-------------------------------|--|
| Allumé en vert | La mise au point est verrouillée. |
| Clignote en vert | Avertissement relatif à la mise au point ou à une vitesse d'obturation lente. Il est possible de prendre des photos. |
| Clignote en vert et en orange | <ul style="list-style-type: none">• Appareil photo allumé : photos en cours d'enregistrement. Il est cependant possible de prendre d'autres photos.• Appareil photo éteint : transfert des photos vers un smartphone ou une tablette. |
| Allumé en orange | Photos en cours d'enregistrement. Il est impossible de prendre d'autres photos pour le moment. |
| Clignote en orange | Flash en cours de recyclage ; le flash ne se déclenchera pas si vous prenez une photo. |
| Clignote en rouge | Erreur avec l'objectif ou la mémoire. |

 Des avertissements peuvent également s'afficher.

La bague de contrôle

Utilisez la bague de contrôle pour accéder rapidement aux fonctions de l'appareil photo pendant la prise de vue.

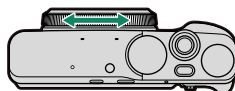

Le réglage par **DÉFAUT** est attribué à la bague de contrôle avant la mise en vente.

DÉFAUT

Si **DÉFAUT** est sélectionné, la fonction attribuée à la bague de contrôle change selon le mode de prise de vue.

| Mode de prise de vue | Icône | Fonction | |
|-------------------------|-------------|--|------------------------|
| | | Autofocus | Mise au point manuelle |
| SR AUTO AVANCÉ | | Téléconvertisseur numérique | — |
| FILTRE AVANCÉ | Adv. | Sélection des filtres | |
| SCENES | SP | PORTRAIT | Sélection des scènes |
| | | EXPOSITION MULTIPLE | Simulation de film |
| | | Autre | Sélection des scènes |
| VISAGE PLUS DOUX | | Sélection du niveau de l'option « Visage plus doux » | — |
| PAYSAGE | | Téléconvertisseur numérique | MF |
| SPORT | | | |
| NOCTURNE | | | |
| PANORAMA | | Simulation de film | MF |
| PROGRAMME AE | P | Téléconvertisseur numérique | |
| PRIO. VIT. | S | | |
| PRIO. OUVERT. | A | | |
| MANUEL | M | | |

Vous pouvez modifier la fonction attribuée à la bague de contrôle à l'aide de l'option **RÉGL. BAGUE CTRL.** du menu de prise de vue (📖 118). Vous pouvez également modifier cette fonction à l'aide des touches de fonction (📖 166).

La bague de contrôle fonctionne différemment pendant l'enregistrement vidéo.

Affichages de l'appareil photo

Cette section répertorie les indicateurs qui peuvent s'afficher pendant la prise de vue.

! Les affichages sont représentés avec tous les indicateurs allumés à des fins d'illustration.

L'écran LCD

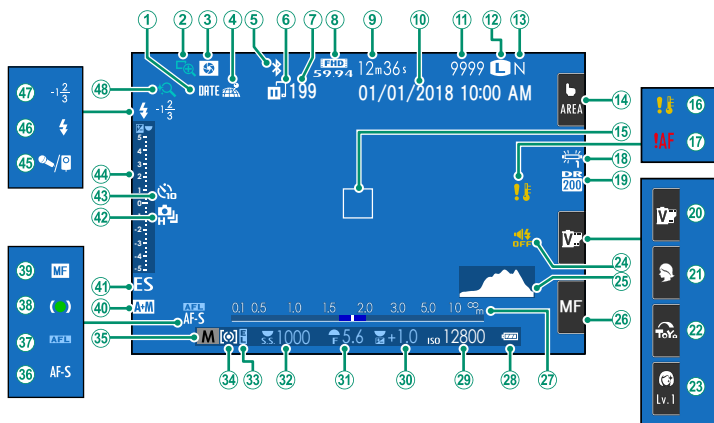

| | | | |
|--|---------|---|------------|
| ① Cachet de la date | 155 | ②③ Niveau d'optimisation des portraits ² | 19 |
| ② Vérification AF..... | 89, 151 | ②④ Indicateur de flash et de son..... | 147 |
| ③ Aperçu de la profondeur de champ..... | 56 | ②⑤ Histogramme | 14 |
| ④ État du téléchargement des données de localisation | 158 | ②⑥ Mode de mise au point ² | 19, 78 |
| ⑤ Bluetooth ON/OFF..... | 156 | ②⑦ Indicateur de distance..... | 89 |
| ⑥ État de transfert des images | 133 | ②⑧ Niveau de charge de la batterie..... | 34 |
| ⑦ Nombre de vues sélectionnées pour le transfert | 133 | ②⑨ Sensibilité..... | 106 |
| ⑧ Mode vidéo | 46, 121 | ③① Correction de l'exposition..... | 67 |
| ⑨ Durée restante..... | 46 | ③① Ouverture..... | 53, 56, 57 |
| ⑩ Date et heure..... | 35, 146 | ③② Vitesse d'obturation | 53, 54, 57 |
| ⑪ Nombre de vues disponibles ¹ | 207 | ③③ Verrouillage de l'exposition..... | 86 |
| ⑫ Taille d'image..... | 108 | ③④ Mesure..... | 119 |
| ⑬ Qualité d'image | 109 | ③⑤ Mode de prise de vue | 4, 52 |
| ⑭ Mode écran tactile ² | 16 | ③⑥ Mode de mise au point..... | 78 |
| ⑮ Cadre de mise au point | 82, 86 | ③⑦ Verrouillage AF..... | 86 |
| ⑯ Avertissement concernant la température | 206 | ③⑧ Indicateur de mise au point | 79 |
| ⑰ Avertissement concernant la mise au point..... | 41 | ③⑨ Indicateur de mise au point manuelle..... | 88 |
| ⑱ Balance des blancs | 92, 115 | ④① Indicateur AF+MF..... | 103 |
| ⑲ Plage dynamique..... | 110 | ④① Type de déclencheur..... | 125 |
| ⑳ Simulation de film ² | 19, 111 | ④② Mode continu..... | 69 |
| ㉑ Scenes ² | 19, 62 | ④③ Indicateur du retardateur | 96, 112 |
| ㉒ Filtres créatifs ² | 19, 65 | ④④ Indicateur d'exposition | 57, 67 |
| | | ④⑤ Microphone/télécommande..... | 123, 171 |
| | | ④⑥ Mode de flash..... | 91 |
| | | ④⑦ Correction du flash | 120 |
| | | ④⑧ Zoom tactile..... | 20 |

1 Indique « 9999 » s'il y a de la place pour plus de 9999 images.

2 Il est également possible d'accéder aux fonctions de l'appareil photo via les commandes tactiles.

Réglage de la luminosité de l'affichage

Utilisez les éléments du menu **CONFIG. ÉCRAN** pour régler la luminosité et la teinte de l'écran LCD lorsqu'il est difficile de lire l'écran en raison de changements de la luminosité ambiante. Choisissez **LUMINOSITÉ LCD** pour régler la luminosité ou **COULEUR LCD** pour régler la teinte.

La touche DISP/BACK

Appuyez sur **DISP/BACK** pour parcourir les modes d'affichage de la manière suivante.

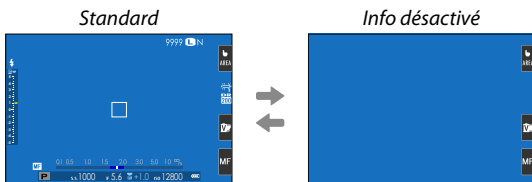
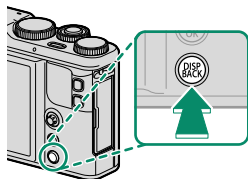

Personnalisation de l'affichage standard

Pour choisir les éléments affichés en standard :

1 Affichez les indicateurs standard.

Appuyez sur la touche **DISP/BACK** afin d'afficher les indicateurs standard.

2 Sélectionnez **AFF. REGL. PERSO.**

Sélectionnez **CONFIG. ÉCRAN** > **AFF. REGL. PERSO** dans le menu de configuration.

3 Choisissez les éléments à afficher.

Mettez en surbrillance les éléments et appuyez sur **MENU/OK** pour les sélectionner ou les désélectionner.

| Élément | Par défaut | Élément | Par défaut |
|---------------------------|-------------------------------------|------------------------------|-------------------------------------|
| GUIDE CADRAGE | <input type="checkbox"/> | TYPE DE DÉCLENCHEUR | <input checked="" type="checkbox"/> |
| NIVEAU ELECTRONIQUE | <input type="checkbox"/> | FLASH | <input checked="" type="checkbox"/> |
| CADRE FOCUS | <input checked="" type="checkbox"/> | PRISE DE VUE CONTINUE | <input checked="" type="checkbox"/> |
| TÉMOIN DISTANCE AF | <input type="checkbox"/> | BALANCE DES BLANCS | <input checked="" type="checkbox"/> |
| TÉMOIN DISTANCE MF | <input checked="" type="checkbox"/> | SIMULATION DE FILM | <input checked="" type="checkbox"/> |
| HISTOGRAMME | <input type="checkbox"/> | PLAGE DYNAMIQUE | <input checked="" type="checkbox"/> |
| CLICHÉ SÉLECTIONNÉ | <input checked="" type="checkbox"/> | IMAGES RESTANTES | <input checked="" type="checkbox"/> |
| OUVERT/VIT OBTUR/ISO | <input checked="" type="checkbox"/> | TAILLE/QUALITE IMAGE | <input checked="" type="checkbox"/> |
| ARRIÈRE-PLAN INFORMATIONS | <input checked="" type="checkbox"/> | MODE VIDEO ET DURÉE D'ENREG. | <input checked="" type="checkbox"/> |
| Comp. Expo (Numérique) | <input checked="" type="checkbox"/> | CONV-TELE NUMERIQUE | <input checked="" type="checkbox"/> |
| Comp. Expo (Échelle) | <input checked="" type="checkbox"/> | TRANSFERT IMAGE AUTO | <input checked="" type="checkbox"/> |
| MODE FOCUS | <input checked="" type="checkbox"/> | ÉTAT BATTERIE | <input checked="" type="checkbox"/> |
| PHOTOMETRIE | <input checked="" type="checkbox"/> | | |

4 Enregistrez les modifications.

Appuyez sur **DISP/BACK** pour enregistrer les modifications.

5 Quittez les menus.

Appuyez sur **DISP/BACK** autant que nécessaire pour quitter les menus et revenir à l'écran de prise de vue.

Horizon virtuel

Si vous sélectionnez **NIVEAU ELECTRONIQUE**, un horizon virtuel apparaît. L'appareil photo est horizontal lorsque les deux lignes se superposent. Notez que l'horizon virtuel peut ne pas s'afficher si l'objectif de l'appareil photo est dirigé vers le haut ou vers le bas.

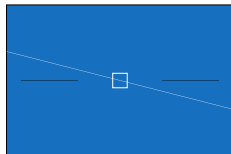

Histogrammes

Les histogrammes indiquent la répartition des tons d'une image. La luminosité est indiquée par l'axe horizontal, le nombre de pixels par l'axe vertical.

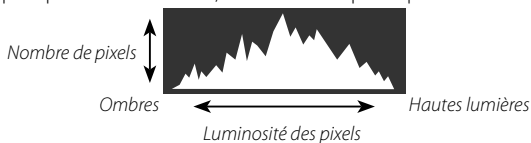

- **Exposition optimale** : les pixels sont répartis de manière uniforme sur toute la gamme des tons.
- **Surexposition** : les pixels sont regroupés à droite du graphique.
- **Sous-exposition** : les pixels sont regroupés à gauche du graphique.



Utilisation des menus

Pour afficher les menus, appuyez sur **MENU/OK**.

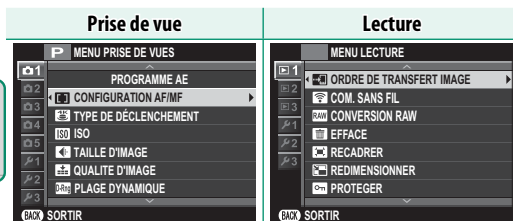
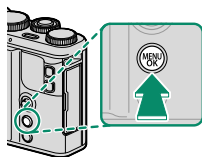

Pour parcourir les menus :











- 1 Appuyez sur **MENU/OK** pour afficher les menus.



- 2 Appuyez à gauche du levier de mise au point pour mettre en surbrillance l'onglet du menu en cours.



Onglet

- 3 Appuyez en haut ou en bas du levier de mise au point pour mettre en surbrillance l'onglet ( ,  ,  ,  ,  ,  ,  ,  ,  ,  ou ) comportant l'élément souhaité.
- 4 Appuyez à droite du levier de mise au point pour positionner le curseur dans le menu.

 Le levier de mise au point ne s'incline pas en diagonale.

Mode écran tactile

L'écran LCD de l'appareil photo peut être utilisé comme écran tactile.

Commandes tactiles pour la prise de vue



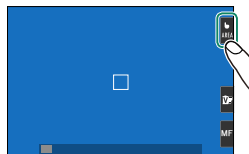

Il est possible d'utiliser les commandes tactiles pour certaines opérations comme la sélection de la zone de mise au point et la prise de vue. L'opération effectuée peut être sélectionnée en touchant l'indicateur du mode écran tactile sur l'écran ; les options suivantes s'affichent à tour de rôle.



 Vous pouvez modifier les réglages des commandes tactiles à l'aide de l'option  **MODE ÉCRAN TACTILE** du menu de prise de vue.

L'indicateur du mode écran tactile n'est pas affiché et les commandes tactiles ne peuvent pas être utilisées lorsque **OFF** est sélectionné pour  **CONFIG. ÉCRAN TACTILE** dans le menu de réglage.

Photographie

| Mode | Description |
|--|--|
|  PRISE VUES TACTILE | Touchez le sujet à l'écran pour faire le point et déclencher. En mode rafale, les photos sont prises tant que vous gardez le doigt sur l'écran. |
|  AF | Touchez pour sélectionner un collimateur de mise au point et verrouiller la mise au point. Vous pouvez déclencher en appuyant à fond sur le déclencheur. |
|  ZONE | Touchez pour sélectionner un emplacement pour la mise au point ou le zoom. Le cadre de mise au point se déplacera à l'emplacement sélectionné. |
|  OFF | Mise au point tactile, sélection tactile de la zone de mise au point et déclenchement tactile désactivés. |



Lors de la prise de vue en rafale en mode de déclenchement **4K > 4K RAFALE 4K**, l'icône « prise de vue tactile » devient « prise de vue tactile désactivée » et aucune photo n'est prise lorsque vous touchez l'écran.



Lorsque **5m** ou **2m** est sélectionné pour **CONFIGURATION AF/MF > INSTANTANÉ**, l'icône « mise au point tactile » devient « mise au point tactile désactivée » et l'appareil photo ne fait pas le point lorsque vous touchez l'écran.







Commandes tactiles pour le zoom de mise au point

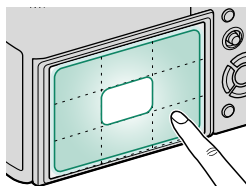
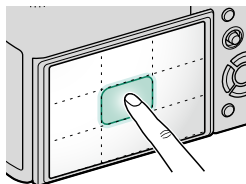

Différentes commandes tactiles sont utilisées pour le zoom de mise au point (vérification de la mise au point activée).

- **Zone centrale** : touchez le centre de l'écran pour prendre des photos.
- **Autres zones** : si vous touchez d'autres zones, l'affichage défile ; aucune autre opération n'est effectuée.



Enregistrement vidéo





| Mode | Description |
|--|--|
|  PRISE VUES TACTILE | Touchez votre sujet à l'écran pour effectuer la mise au point. En mode de mise au point AF CONTINU (AF-C), l'appareil photo règle la mise au point en continu en tenant compte des modifications de la distance au sujet ; pour effectuer à nouveau la mise au point en mode AF SEUL (AF-S) ou pour l'effectuer sur un autre sujet en mode AF CONTINU , touchez le sujet à l'écran. |
|  AF | |
|  ZONE | Touchez cette icône pour sélectionner un collimateur de mise au point. En mode de mise au point AF SEUL (AF-S), l'appareil photo fait le point sur le sujet situé dans le collimateur de mise au point sélectionné lorsque vous appuyez à mi-course sur le déclencheur. En mode de mise au point AF CONTINU (AF-C), l'appareil photo règle la mise au point en continu en tenant compte des modifications de la distance au sujet situé dans le collimateur sélectionné. |
|  OFF | Mise au point tactile désactivée. |

 Si **MULTI** est sélectionné pour **MODE AF** lorsque  **MODE ECRAN TACTILE** est activé,  **CONF. VIDÉO > MODE AF** devient automatiquement **AF ZONE**.

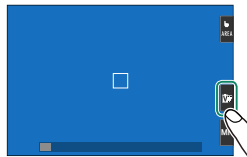
Modification des réglages

Vous pouvez utiliser l'écran tactile pour modifier les réglages. Les réglages disponibles dépendent du mode de prise de vue.



| Mode | Description |
|---|---|
|  SIMULATION DE FILM | Choisissez un type de simulation de film. Disponible en modes SP+ , P , S , A et M . |
|  SCENES | Choisissez une scène. Disponible en mode SP . |
|  FILTRE AVANCÉ | Choisissez un filtre créatif. Disponible en mode Adv. |
|  VISAGE PLUS DOUX | Choisissez le niveau d'optimisation des portraits. Disponible en mode VISAGE PLUS DOUX (👤). |

Choix d'un mode de mise au point

Vous pouvez utiliser l'écran tactile pour choisir le mode de mise au point (📖 78).

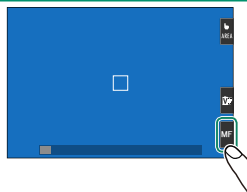

Fonctions tactiles

Les fonctions peuvent être attribuées aux gestes suivants de la même manière qu'aux touches de fonction (📖 166):

- Balayage vers le haut : **T-Fn1**
- Balayage vers la gauche : **T-Fn2**
- Balayage vers la droite : **T-Fn3**
- Balayage vers le bas : **T-Fn4**

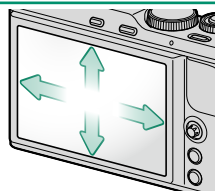

Zoom tactile

Les commandes tactiles peuvent être utilisées pour le zoom numérique, quel que soit le mode sélectionné pour **MODE ECRAN TACTILE** dans le menu de prise de vue.

- 1 Sélectionnez **ON** pour **ZOOM TACTILE** dans le menu de prise de vue.
- 2 Éloignez ou rapprochez deux doigts (📖 21) pour effectuer un zoom arrière ou un zoom avant à l'aide du zoom numérique.

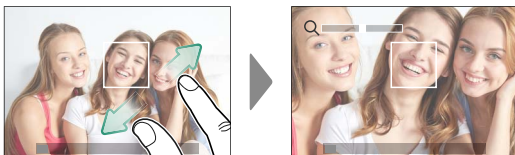

📌 Quel que soit l'endroit où vous posez les doigts, l'appareil photo effectue le zoom avant ou arrière depuis le centre de l'image.

L'appareil photo fait la mise au point sur la zone sélectionnée pour **CONFIGURATION AF/MF > ZONE DE MISE AU POINT**. Si **ZONE** est sélectionné pour **MODE ECRAN TACTILE**, vous pouvez choisir la zone de mise au point en touchant l'écran.

- 3 Prenez des photos.

Commandes tactiles en mode de lecture

Lorsque **OUI** est sélectionné pour **CONFIG. ECRAN TACTILE** dans le menu de réglage, les commandes tactiles permettent d'effectuer les opérations de lecture suivantes :

- **Faire glisser** : faites glisser un doigt sur l'écran pour voir les autres images.



- **Éloigner** : posez deux doigts sur l'écran et éloignez-les l'un de l'autre pour faire un zoom avant.



- **Rapprocher** : posez deux doigts sur l'écran et rapprochez-les pour faire un zoom arrière.



- Vous pouvez faire un zoom arrière jusqu'à ce que l'image entière soit visible mais pas davantage.

- **Appuyer deux fois** : touchez deux fois l'écran pour zoomer sur le collimateur de mise au point.



- **Faire défiler** : affichez les autres zones de l'image après avoir zoomé lors de la lecture.

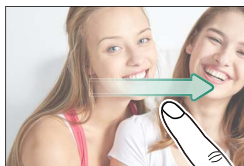

Premières étapes

2

Fixation de la dragonne

Fixez la dragonne à l'œillet comme illustré.

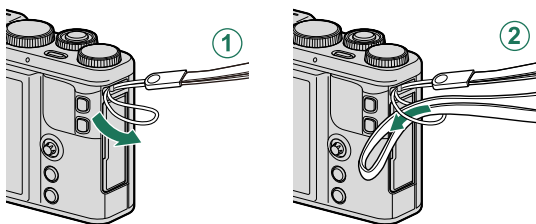

! Pour éviter de faire tomber l'appareil photo, vérifiez que la dragonne est bien attachée.

Sécurisation de la dragonne

Lors de l'utilisation de la dragonne, ajustez la glissière comme illustré pour fixer fermement la dragonne autour de votre poignet.

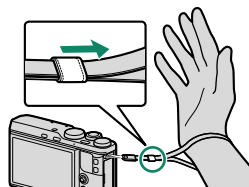

Retrait du bouchon d'objectif

Retirez le bouchon d'objectif comme illustré.

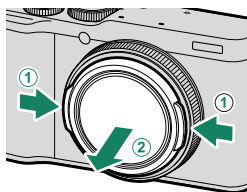

Bouchon d'objectif

Pour éviter toute perte accidentelle, utilisez le cordon pour attacher le bouchon d'objectif à la dragonne.

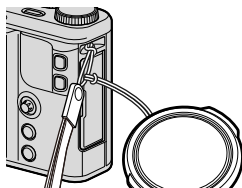

Insertion de la batterie et d'une carte mémoire

Insérez la batterie et la carte mémoire comme décrit ci-dessous.

1 Ouvrez le couvercle du compartiment de la batterie.

Faites glisser le loquet du couvercle comme le montre l'illustration et ouvrez le couvercle du compartiment de la batterie.

⚠ Ne retirez pas la batterie lorsque l'appareil photo est sous tension. Vous risquez sinon d'endommager les fichiers image ou les cartes mémoire.

Ne forcez pas lorsque vous manipulez le couvercle du compartiment de la batterie.

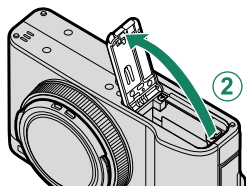
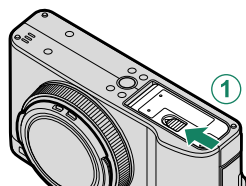

2 Insérez la batterie.

Insérez la batterie comme illustré.

⚠ Insérez la batterie dans le sens indiqué sur l'illustration. **Ne forcez pas et n'essayez pas d'insérer la batterie à l'envers.** La batterie rentrera facilement dans le compartiment si elle est dans le bon sens.

Vérifiez que la batterie est correctement insérée.

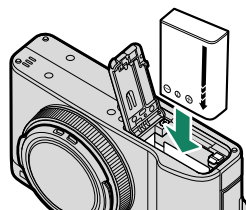

3 Insérez la carte mémoire.

En tenant la carte dans le sens indiqué, faites-la glisser au fond de son logement jusqu'à ce qu'elle s'y emboîte.

⚠ Veillez à ce que la carte soit dans le bon sens ; ne l'insérez pas en biais et ne forcez pas.

Formatez les cartes mémoire avant de les utiliser pour la première fois et veillez à les reformater si vous les avez utilisées sur un ordinateur ou un autre appareil.

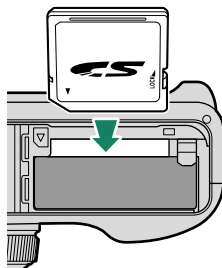

4 Fermez le couvercle du compartiment de la batterie.

Fermez et verrouillez le couvercle.

⚠ Si le couvercle ne se ferme pas, vérifiez que la batterie est dans le bon sens. Ne forcez pas pour fermer le couvercle.

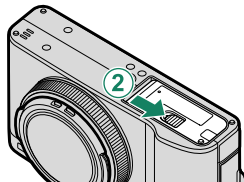
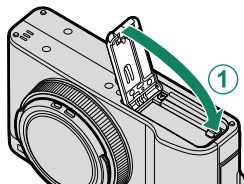

Retrait de la batterie et de la carte mémoire

Avant de retirer la batterie ou la carte mémoire, *éteignez l'appareil photo* et ouvrez le couvercle du compartiment de la batterie.

Pour retirer la batterie, poussez le loquet de la batterie sur le côté, et faites glisser la batterie pour la sortir de l'appareil photo comme le montre l'illustration.

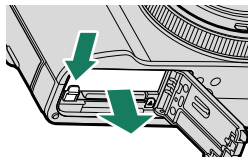

! La batterie peut chauffer lorsqu'elle est utilisée dans des environnements où la température est élevée. Faites attention lorsque vous retirez la batterie.

Pour retirer la carte mémoire, appuyez dessus et relâchez-la lentement. Vous pouvez ensuite la retirer à la main. Il se peut que la carte mémoire sorte trop rapidement lorsque vous la retirez. Retenez-la avec le doigt et relâchez-la doucement.

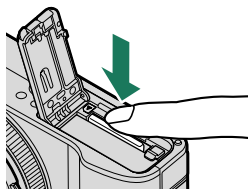

! Appuyez au centre de la carte lorsque vous l'éjectez.

Cartes mémoire compatibles

L'utilisation des cartes mémoire Fujifilm et SanDisk SD, SDHC et SDXC avec cet appareil photo a été homologuée ; les cartes UHS-I sont compatibles, mais les cartes de classe de vitesse UHS 3 ou supérieure sont recommandées pour les modes rafale 4K, mise au point multiple et vidéo. Vous trouverez la liste complète des cartes mémoire homologuées à l'adresse http://www.fujifilm.com/support/digital_cameras/compatibility/. Le fonctionnement n'est pas garanti avec d'autres cartes. Cet appareil photo ne peut pas être utilisé avec les cartes xD-Picture Cards ou les périphériques MultiMediaCard (MMC).

! *N'éteignez pas l'appareil photo, ni ne retirez la carte mémoire pendant son formatage ou pendant l'enregistrement ou la suppression de données sur la carte. Vous risquez sinon d'endommager la carte.*

Les cartes mémoire peuvent être verrouillées, ce qui rend impossible le formatage de la carte ou l'enregistrement et la suppression des images. Avant d'insérer une carte mémoire, faites coulisser la languette de protection en écriture dans la position déverrouillée.



Les cartes mémoire sont petites et peuvent être avalées ; gardez-les hors de portée des enfants. Si un enfant venait à avaler une carte mémoire, consultez de toute urgence un médecin.

Les adaptateurs miniSD ou microSD, qui sont plus grands ou plus petits que les cartes mémoire, risquent de ne pas être éjectés normalement : si la carte n'est pas éjectée, confiez l'appareil photo à un représentant de service agréé. Ne forcez pas pour retirer la carte.

Ne collez pas d'étiquettes ou d'autres objets sur les cartes mémoire. Le décollement des étiquettes risque d'entraîner le dysfonctionnement de l'appareil photo. L'enregistrement vidéo peut être interrompu avec certains types de cartes mémoire.

Lorsque vous prenez une photo pour la première fois après avoir formaté la carte mémoire dans l'appareil photo, ce dernier crée un dossier dans lequel la nouvelle prise de vue et les suivantes sont stockées. N'utilisez pas un ordinateur ou un autre appareil pour modifier, effacer ou renommer les fichiers images. Utilisez toujours l'appareil photo pour supprimer les photos ; avant de modifier ou de renommer des fichiers, copiez-les sur un ordinateur puis modifiez ou renommez les copies, pas les originaux. Si vous renommez les fichiers sur l'appareil photo, des problèmes peuvent survenir pendant la lecture.

Chargement de la batterie

La batterie n'est pas chargée lors de l'expédition. Éteignez l'appareil photo et rechargez la batterie avant toute utilisation. L'appareil photo charge la batterie intérieurement.

! Une batterie rechargeable NP-95 est fournie avec l'appareil photo. Le chargement prend environ 250 minutes.

1 Branchez le connecteur adaptateur à l'adaptateur d'alimentation CA.

Branchez le connecteur adaptateur comme indiqué, en vous assurant qu'il est entièrement inséré dans l'adaptateur d'alimentation CA jusqu'à ce que vous entendiez un clic.

! La fiche intermédiaire fournie est destinée exclusivement à l'adaptateur secteur AC-5VG. Ne l'utilisez pas avec d'autres appareils.

La forme de la fiche intermédiaire dépend du pays d'achat.

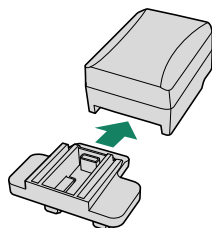

2 Chargez la batterie.

Connectez l'appareil photo à l'adaptateur secteur CA à l'aide du câble USB fourni. Connectez ensuite l'adaptateur secteur à une prise de courant intérieure.

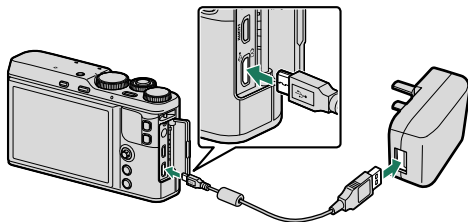

! Branchez le câble dans le port Micro USB (Micro-B) de l'appareil photo. Assurez-vous que les connecteurs sont dans le bon sens puis insérez-les entièrement.

Niveau de charge

Le témoin lumineux indique l'état de charge de la batterie de la manière suivante :

| Témoin lumineux | Niveau de la batterie |
|-----------------|-----------------------|
| On | Batterie en charge. |
| Off | Charge terminée. |
| Clignotements | Défaut de batterie. |

 La batterie ne se recharge pas tant que l'appareil photo est allumé.

L'adaptateur secteur fourni est compatible avec des alimentations de 100 à 240 V (une fiche intermédiaire peut être nécessaire pour une utilisation à l'étranger).

Ne collez pas d'étiquettes ou d'autres objets sur la batterie. Si vous ne respectez pas cette précaution, vous risquez de ne plus pouvoir retirer la batterie de l'appareil photo.

Ne court-circuitez pas les bornes de la batterie. Celle-ci pourrait surchauffer.

Lisez les précautions de la section « Batteries/piles et alimentation électrique ».

Utilisez uniquement des chargeurs de batteries conçus pour cette batterie. Si vous ne respectez pas cette précaution, le produit risque de ne pas fonctionner correctement.

Ne retirez pas les étiquettes de la batterie et n'essayez pas de couper ou d'enlever l'enveloppe extérieure.

La batterie perd progressivement sa charge lorsqu'elle n'est pas utilisée. Chargez la batterie un ou deux jours avant utilisation. Si la batterie se décharge rapidement, cela signifie qu'elle a atteint la fin de sa durée de vie et qu'elle doit être remplacée.

Débranchez l'adaptateur secteur de la prise de courant lorsque vous ne l'utilisez pas.

Essuyez les bornes de la batterie avec un chiffon propre et sec afin d'éliminer toute saleté. Si vous ne respectez pas cette précaution, la batterie risque de ne pas se recharger.

Les temps de charge peuvent augmenter lorsque la température est très basse ou très élevée.

Chargement par le biais d'un ordinateur

Il est possible de recharger la batterie en la connectant à un ordinateur. Connectez le câble USB fourni comme indiqué et assurez-vous que les connecteurs soient bien insérés.

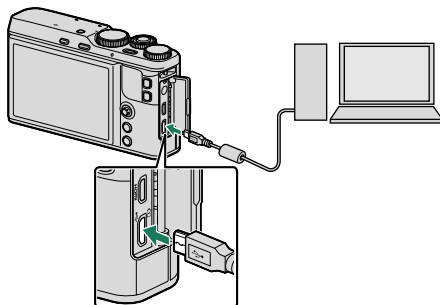

- La batterie ne se recharge pas tant que l'appareil photo est allumé.
- Branchez le câble dans le port Micro USB (Micro-B) de l'appareil photo.
- Raccordez l'appareil photo directement à l'ordinateur ; n'utilisez pas de hub USB ou le port USB du clavier.
- Le chargement s'arrête si l'ordinateur entre en mode veille ; pour reprendre le chargement, activez l'ordinateur et débranchez puis rebranchez le câble USB.
- Selon le modèle, les réglages et l'état actuel de l'ordinateur, il se peut que le chargement ne soit pas pris en charge.

Allumer et éteindre l'appareil photo

Utilisez la touche **ON/OFF** pour allumer et éteindre l'appareil photo.

Appuyez une fois sur la touche **ON/OFF** pour allumer l'appareil photo et une seconde fois pour l'éteindre.

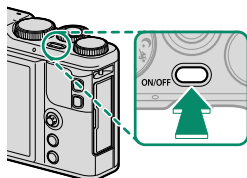

! Les photos ou l'image en temps réel affichée à l'écran peuvent être affectées par la présence de traces de doigts ou d'autres marques sur l'objectif. Veillez à ce que l'objectif reste propre.

📷 Appuyez sur la touche **▶** pour lancer la lecture. Appuyez sur le déclencheur à mi-course pour revenir au mode de prise de vue.

L'appareil photo s'éteint automatiquement si vous n'effectuez aucune opération pendant le délai indiqué dans **📷 GESTION ALIM. > EXT. AUTO.**





Si vous sélectionnez **HAUTES PERFORMANCES** pour **📷 GESTION ALIM.**, le temps de démarrage est moins long.

Vérification du niveau de charge de la batterie

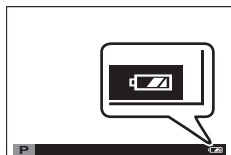
Après avoir allumé l'appareil photo, vérifiez le niveau de charge de la batterie.

Le niveau de charge de la batterie est indiqué comme suit :



| Indicateur | Description |
|--|--|
|  (blanc) | Batterie partiellement déchargée. |
|  (blanc) | Batterie chargée aux deux-tiers environ. |
|  (blanc) | Batterie chargée au tiers environ. Rechargez la batterie dès que possible. |
|  (rouge) | Charge faible. Rechargez la batterie. |
|  (clignote en rouge) | Batterie déchargée. Éteignez l'appareil photo et rechargez la batterie. |

Configuration de base

Lorsque vous allumez l'appareil photo pour la première fois, vous pouvez choisir une langue et régler l'horloge. Avec les réglages par défaut, vous pouvez également coupler l'appareil photo à un smartphone ou à une tablette pour pouvoir synchroniser ultérieurement les horloges ou télécharger des photos. Suivez les étapes ci-dessous lorsque vous allumez l'appareil photo pour la première fois.

Si vous avez l'intention de coupler l'appareil photo à un smartphone ou à une tablette, installez et lancez la dernière version de l'application FUJIFILM Camera Remote sur le périphérique mobile avant d'aller plus loin. Pour en savoir plus, consultez : http://app.fujifilm-dsc.com/fr/camera_remote/

1 Allumez l'appareil photo.

Une boîte de dialogue de sélection de la langue s'affiche.

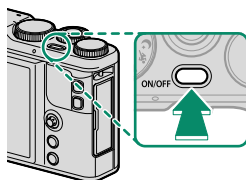

2 Choisissez une langue.

Mettez en surbrillance une langue à l'aide du levier de mise au point (1) et appuyez sur **MENU/OK** (2).

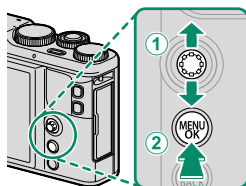

3 Coupez l'appareil photo au smartphone ou à la tablette.

Appuyez sur **MENU/OK** pour coupler l'appareil photo à un smartphone ou à une tablette exécutant l'application FUJIFILM Camera Remote.

Pour ignorer l'étape de couplage, appuyez sur **DISP/BACK**.



4 Vérifiez l'heure.

Une fois le couplage effectué, vous serez invité à régler l'horloge de l'appareil photo sur l'heure indiquée par le smartphone ou la tablette. Vérifiez que l'heure est correcte.



Pour régler l'horloge manuellement, appuyez sur **DISP/BACK** (📖 37).



5 Pour synchroniser les réglages de l'appareil photo avec les réglages configurés sur votre smartphone ou tablette.



Vous pouvez modifier l'option sélectionnée à tout moment à l'aide de **PARAM.CONNEXION > RÉGLAGES Bluetooth**.

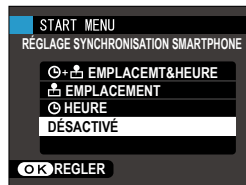

6 Réglez l'horloge.

Appuyez sur **MENU/OK** pour régler l'horloge de l'appareil photo sur l'heure indiquée par le smartphone ou la tablette et revenir au mode de prise de vue.



Lorsque l'appareil photo est resté longtemps sans batterie, son horloge se réinitialise et la boîte de dialogue de sélection de la langue réapparaît à sa mise sous tension.

Ignorer l'étape actuelle

Appuyez sur **DISP/BACK** pour ignorer cette étape. Une boîte de dialogue de confirmation s'affiche ; sélectionnez **NON** pour éviter de répéter les étapes que vous avez ignorées la prochaine fois que vous allumerez l'appareil photo.

Sélection d'une autre langue

Pour modifier la langue :

- 1 Affichez les options de langue.**
Affichez le menu de configuration et sélectionnez  言語/LANG..
- 2 Choisissez une langue.**
Mettez en surbrillance l'option souhaitée et appuyez sur **MENU/OK**.

Modification de l'heure et de la date

Pour régler l'horloge de l'appareil photo :

- 1 Affichez les options DATE/HEURE.**
Affichez le menu de configuration et sélectionnez  DATE/HEURE.
- 2 Réglez l'horloge.**
Appuyez à gauche ou à droite du levier de mise au point pour mettre en surbrillance l'année, le mois, le jour, l'heure ou les minutes, et appuyez en haut ou en bas pour modifier ces valeurs. Appuyez sur **MENU/OK** pour régler l'horloge.

NOTES

Principes de base de photographie et de lecture

3

Prise de vue

Cette section décrit les principes de base en photographie.

1 Sélectionnez le mode SR⁺.

Positionnez la molette de sélection sur SR⁺ (SR AUTO AVANCÉ). Les informations suivantes s'affichent sur l'écran LCD.

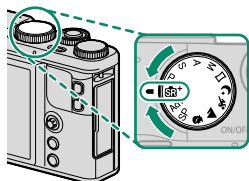

- ① **Scène** : l'appareil photo sélectionne automatiquement la scène appropriée.
- ② **L'icône [œil]** : indique que l'appareil photo fait le point sur les yeux des sujets.

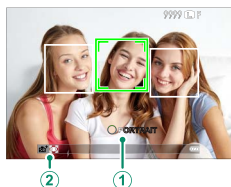

⚠ En mode SR⁺, l'appareil photo ajuste la mise au point en continu et tente de détecter des yeux, ce qui augmente la consommation d'énergie. Par ailleurs, le son de mise au point émis par l'appareil photo risque d'être audible.

2 Préparez l'appareil photo.

Tenez bien l'appareil photo avec les deux mains en gardant vos coudes contre votre corps. Si vos mains tremblent ou ne sont pas stables, vous risquez d'obtenir des photos floues.



Pour éviter que vos photos ne soient floues ou trop sombres (sous-exposées), ne mettez pas vos doigts et tout autre objet devant l'objectif, le flash et l'illuminateur d'assistance AF.

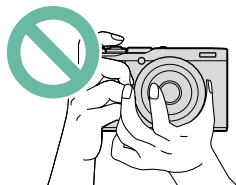

3 Cadrez votre photo.

4 Effectuez la mise au point.

Appuyez sur le déclencheur à mi-course pour effectuer la mise au point.



Si le sujet est faiblement éclairé, l'illuminateur d'assistance AF peut s'allumer.

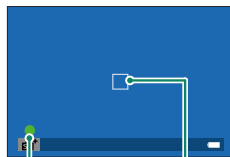

Indicateur
de mise au
point

Cadre de mise
au point

Si l'appareil photo arrive à faire la mise au point, il émet deux bips ; par ailleurs, la zone de mise au point et l'indicateur de mise au point s'allument en vert. La mise au point et l'exposition sont verrouillées tant que le déclencheur reste maintenu à mi-course.

Si l'appareil photo ne parvient pas à faire la mise au point, le cadre de mise au point devient rouge, le symbole **!AF** apparaît et l'indicateur de mise au point clignote en blanc.

5 Photographiez.

Appuyez doucement mais à fond sur le déclencheur pour prendre la photo.

Visualisation des images

Vous pouvez visualiser les photos sur l'écran LCD.

Pour afficher les images en plein écran, appuyez sur .

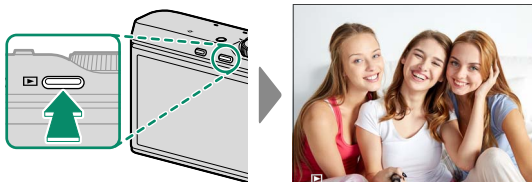

Vous pouvez voir les autres images en appuyant à gauche ou à droite du levier de mise au point ou en tournant la molette de commande avant. Appuyez à droite du levier de mise au point ou tournez la molette vers la droite pour afficher les images dans leur ordre d'enregistrement, et appuyez à gauche du levier de mise au point ou tournez la molette vers la gauche pour les afficher dans l'ordre inverse. Maintenez le levier de mise au point enfoncé pour aller rapidement à la vue souhaitée.



Les images prises à l'aide d'autres appareils sont signalées par l'icône  (« image prise avec un autre appareil ») pour avertir qu'elles risquent de ne pas s'afficher correctement et que la lecture avec zoom peut être indisponible.



Suppression des images

Utilisez la touche pour supprimer les images.



Il n'est pas possible de récupérer les images supprimées. Copiez les images importantes sur un ordinateur ou un autre périphérique de stockage avant d'aller plus loin.

- 1 Lorsqu'une image est affichée en plein écran, appuyez sur la touche et sélectionnez **IMAGE**.

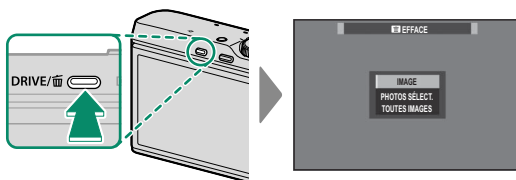

- 2 Appuyez à gauche ou à droite du levier de mise au point pour parcourir les images et appuyez sur **MENU/OK** pour les supprimer (aucune boîte de dialogue de confirmation ne s'affiche). Répétez cette étape pour supprimer d'autres images.



Les images protégées ne peuvent pas être supprimées. Retirez la protection de toute image que vous souhaitez supprimer (139).

Vous pouvez également supprimer des photos à l'aide de l'option **EFFACE** du menu de lecture (136).

Enregistrement et lecture des vidéos

4



Enregistrement de vidéos

Cette section décrit comment réaliser des vidéos en mode auto.

- 1 Appuyez sur la touche **DRIVE** et sélectionnez  (**VIDEO**) dans la liste des options du mode de déclenchement.

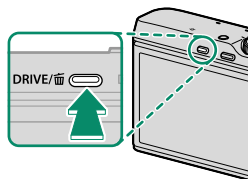

- 2 Appuyez sur le déclencheur pour commencer l'enregistrement. Un indicateur d'enregistrement (●) et la durée restante sont affichés pendant l'enregistrement.



- 3 Appuyez à nouveau sur le déclencheur pour arrêter l'enregistrement. L'enregistrement s'arrête automatiquement lorsque la vidéo a atteint sa durée maximale ou lorsque la carte mémoire est pleine.



Utilisez une carte mémoire de classe de vitesse UHS 3 ou supérieure pour enregistrer des vidéos.

Le zoom tactile n'est pas disponible pendant l'enregistrement vidéo.

La zone enregistrée lorsque **OUI** est sélectionné pour  **STAB. IMAGE NUM.** est plus petite que celle affichée à l'écran.

Le son est enregistré via le microphone intégré ou via un microphone externe (en option). Ne couvrez pas le microphone pendant l'enregistrement. Notez que le microphone risque de capter le bruit de l'objectif et d'autres sons émis par l'appareil photo pendant l'enregistrement.

Des bandes verticales ou horizontales peuvent apparaître sur les vidéos contenant des sujets très lumineux. Cela est normal et n'est pas le signe d'un dysfonctionnement.







Le témoin lumineux s'allume pendant l'enregistrement.

Vous pouvez modifier la correction d'exposition par incréments de ± 2 IL maximum pendant l'enregistrement vidéo.

Il se peut que l'enregistrement ne soit pas disponible avec certains réglages. En outre, dans d'autres cas, certains réglages peuvent ne pas s'appliquer pendant l'enregistrement.

Il est possible d'utiliser des microphones externes ( 171).

Modification des paramètres vidéo

- Modifiez les réglages vidéo dans le menu  **CONF. VIDÉO**.
- Le type de vidéo, la taille d'image et la cadence peuvent être sélectionnés à l'aide de  **CONF. VIDÉO** > **MODE VIDEO**.
- Sélectionnez le mode de zone AF pour l'enregistrement vidéo à l'aide de  **CONF. VIDÉO** > **MODE AF** ; vous avez le choix entre **MULTI** et **AF ZONE**.
- Pour sélectionner le mode de mise au point, utilisez  **CONF. VIDÉO** > **MODE MISE AU PT** ; pour que le réglage de mise au point se fasse en continu, sélectionnez **AF CONTINU** ou choisissez **AF SEUL** et activez la détection des visages. La détection des visages n'est pas disponible en mode de mise au point manuelle.

Profondeur de champ

Le réglage manuel de l'ouverture est disponible en modes **A** et **M** ; réglez l'ouverture avant de commencer l'enregistrement. Choisissez des petits chiffres pour estomper les détails de l'arrière-plan. L'effet peut être accentué en augmentant la distance entre le sujet et l'arrière-plan.

Visionnage des vidéos

Visionnez les vidéos sur l'appareil photo.

En lecture plein écran, les vidéos sont signalées par l'icône . Appuyez en bas du levier de mise au point pour démarrer la lecture vidéo.



Vous pouvez effectuer les opérations suivantes lorsqu'une vidéo est affichée :

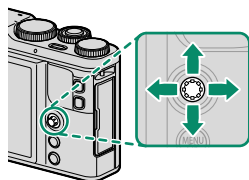



| Levier de mise au point | Lecture plein écran | Lecture en cours (▶) | Lecture en pause (⏸) |
|-------------------------|----------------------------|-------------------------|--|
| Haut | — | Mettre fin à la lecture | |
| Bas | Lancer la lecture | Faire une pause | Démarrer/reprendre la lecture |
| Gauche/droite | Afficher les autres images | Régler la vitesse | Revenir en arrière/ avancer d'une vue |

La progression est indiquée à l'écran pendant la lecture.



 Ne couvrez pas le haut-parleur pendant la lecture.

Le son n'est pas lu si **ÉTEINT** est sélectionné pour  **SON ET FLASH**.

 Appuyez sur **MENU/OK** pour faire une pause pendant la lecture et afficher les commandes du volume. Appuyez en haut ou en bas du levier de mise au point pour régler le volume ; appuyez de nouveau sur **MENU/OK** pour reprendre la lecture. Vous pouvez également régler le volume depuis le menu configuration ( 148).

Vitesse de lecture

Appuyez à gauche ou à droite du levier de mise au point pour régler la vitesse de lecture pendant la lecture. La vitesse est indiquée par le nombre de flèches (▶ ou ◀).



Flèches

Prise de vue

5

Choix d'un mode de prise de vue

Choisissez un mode de prise de vue en fonction de la scène ou du type de sujet.

SR+ SR AUTO AVANCÉ

Lorsque la molette de sélection est positionnée sur **SR+**, l'appareil photo optimise automatiquement les réglages en fonction de la scène.

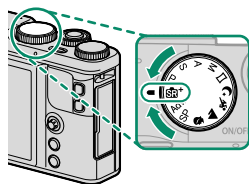

L'appareil photo sélectionne automatiquement la scène appropriée.

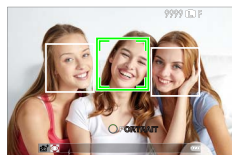

| Scène | Scène |
|----------|----------------------|
| AUTO | MACRO |
| PORTRAIT | PORTRAIT NOCTURNE |
| PAYSAGE | PORTRAIT CONTRE-JOUR |
| NOCTURNE | |

⚠ Le mode sélectionné peut varier en fonction des conditions de prise de vue. Si le mode et le sujet ne correspondent pas, sélectionnez le mode **P** ou choisissez **SP** et sélectionnez une scène manuellement.

📷 Les sujets détectés par l'appareil photo sont encadrés en vert ; appuyez sur le déclencheur à mi-course pour faire le point sur le sujet encadré.

Programme AE (P)

L'appareil photo choisit la vitesse d'obturation et l'ouverture afin d'obtenir une exposition optimale. Vous pouvez sélectionner d'autres valeurs qui produisent la même exposition grâce au décalage de programme.

Positionnez la molette de sélection sur P.

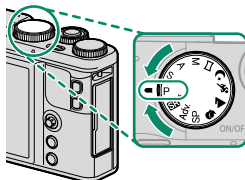

P s'affiche.

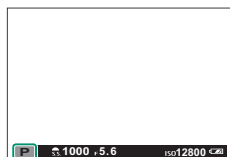

Décalage de programme

Tournez la molette de commande avant pour choisir la combinaison souhaitée de vitesse d'obturation et d'ouverture (décalage de programme).

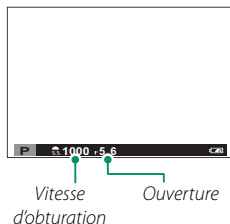

Le décalage de programme n'est pas disponible si :

- **AUTO** est sélectionné pour **D-Ring PLAGE DYNAMIQUE**
- Une vidéo est en cours d'enregistrement

Pour annuler le décalage de programme, éteignez l'appareil photo.

AE avec priorité à la vitesse (S)

Choisissez la vitesse d'obturation et laissez l'appareil photo modifier l'ouverture afin d'obtenir une exposition optimale.

- 1 Positionnez la molette de sélection sur S.

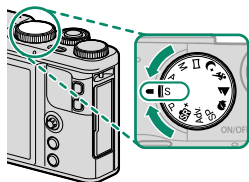

S s'affiche.

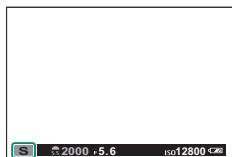

- 2 Utilisez la molette de commande avant pour choisir une vitesse d'obturation.

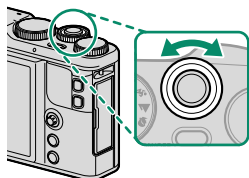

! S'il est impossible d'obtenir une exposition correcte avec la vitesse d'obturation sélectionnée, l'ouverture s'affiche en rouge.

Expositions de longue durée

Un compte à rebours s'affiche pendant les expositions de longue durée.

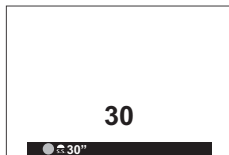

Il est recommandé d'utiliser un trépied pour éviter le flou provoqué par le mouvement de l'appareil photo pendant l'exposition.

Pour réduire le « bruit » (marbrures) en pose longue, sélectionnez **OUI** pour  **LONGUE EXPO RB**. Notez que, dans ce cas, le temps d'enregistrement des images après la prise de vue risque d'augmenter.

Vous jugerez peut-être utile de recourir à une télécommande pour réaliser des expositions de longue durée ( 171).

AE avec priorité à l'ouverture (A)

Choisissez l'ouverture et laissez l'appareil photo modifier la vitesse d'obturation afin d'obtenir une exposition optimale.

- 1 Positionnez la molette de sélection sur A.

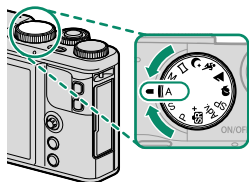

A s'affiche.



- 2 Utilisez la molette de commande avant pour choisir une ouverture.

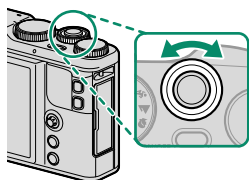

! S'il est impossible d'obtenir une exposition correcte avec l'ouverture sélectionnée, la vitesse d'obturation s'affiche en rouge.

Aperçu de la profondeur de champ

Lorsque l'option **PRÉV. PROF CHAMP** est attribuée à une touche de fonction, la pression sur cette dernière affiche l'icône  et ouvre le diaphragme selon l'ouverture sélectionnée, permettant d'avoir un aperçu de la profondeur de champ lorsque la vue passant par l'objectif s'affiche à l'écran.

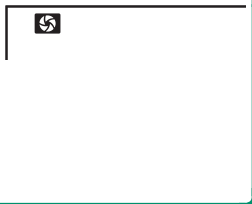

Exposition manuelle (M)

Modifiez l'exposition sélectionnée par l'appareil photo.

- 1 Positionnez la molette de sélection sur M.

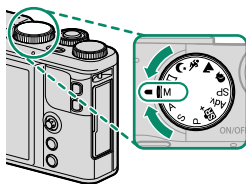

M s'affiche.

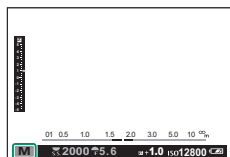

- 2 Tournez la molette de commande arrière pour choisir une vitesse d'obturation et la molette de commande avant pour choisir une ouverture.

 L'affichage d'exposition manuelle comprend un indicateur d'exposition qui signale le niveau de sous-exposition ou de surexposition de la photo avec les réglages en cours.

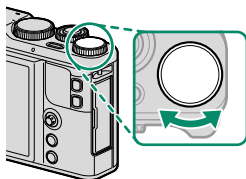

Vitesse d'obturation

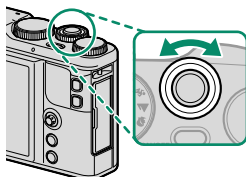

Ouverture

Aperçu de l'exposition

Pour prévisualiser l'exposition sur l'écran LCD, sélectionnez **OUI** pour **CONFIG. ÉCRAN > AP. EXP. MODE MAN.** Sélectionnez **NON** en cas d'utilisation du flash ou de toute occasion où l'exposition peut changer au moment du déclenchement.



Pose B (B)

Pour effectuer une prise de vue en pose B, tournez la molette de commande arrière pour sélectionner la vitesse d'obturation **BULB**.

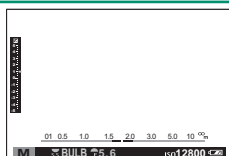

Il est recommandé d'utiliser un trépied pour éviter le flou provoqué par le mouvement de l'appareil photo pendant l'exposition.

L'obturateur reste ouvert pendant 60 minutes maximum, ou pendant 1 seconde lors de l'utilisation de l'obturateur électronique.

Un compte à rebours s'affiche pendant l'exposition.

Pour réduire le « bruit » (marbrures) en pose longue, sélectionnez **OUI** pour **LONGUE EXPO RB**. Notez que, dans ce cas, le temps d'enregistrement des images après la prise de vue risque d'augmenter.

Vous jugerez peut-être utile de recourir à une télécommande pour réaliser des expositions de longue durée (📖 171).

☐ PANORAMA

Suivez les instructions à l'écran afin de créer un panoramique.

- 1 Positionnez la molette de sélection sur ☐ (PANORAMA).

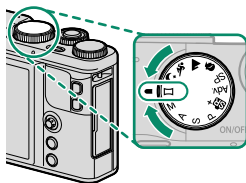

- 2 Pour sélectionner l'angle selon lequel vous allez diriger l'appareil photo pendant la prise de vue, appuyez à gauche du levier de mise au point. Mettez un angle en surbrillance et appuyez sur **MENU/OK**.
- 3 Appuyez à droite du levier de mise au point pour afficher les directions possibles du panoramique. Mettez une direction en surbrillance et appuyez sur **MENU/OK**.
- 4 Appuyez à fond sur le déclencheur pour commencer l'enregistrement. Il n'est pas nécessaire de maintenir le déclencheur enfoncé pendant l'enregistrement.

- 5 Effectuez un panoramique en déplaçant l'appareil photo dans la direction indiquée par la flèche. La prise de vue s'arrête automatiquement dès que l'appareil photo est arrivé à la fin des repères et que le panoramique est terminé.

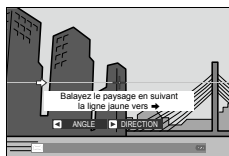

Pour de meilleurs résultats

Plaquez les coudes contre votre corps et déplacez lentement l'appareil photo sur un petit cercle à vitesse constante, en le maintenant à l'horizontale et en faisant attention d'effectuer le panoramique uniquement dans la direction indiquée par le guide. Utilisez un trépied pour obtenir de meilleurs résultats. Si vous n'obtenez pas les résultats escomptés, essayez d'effectuer le panoramique à une vitesse différente.



La prise de vue s'arrête si vous appuyez à fond sur le déclencheur pendant la prise de vue. Aucun panoramique ne sera enregistré si le déclencheur est appuyé avant que ne soit fini d'être pris le panoramique.

Les panoramiques sont créés à partir de plusieurs vues ; l'exposition de tout le panoramique est celle de la première vue. Il peut arriver dans certains cas que l'appareil photo enregistre un angle plus large ou plus étroit que celui sélectionné ou qu'il ne parvienne pas à raccorder les images à la perfection. La dernière partie du panoramique risque de ne pas être enregistrée si la prise de vue s'arrête avant que le panoramique ne soit terminé.

La prise de vue peut être interrompue si vous déplacez l'appareil photo trop rapidement ou trop lentement. Le déplacement de l'appareil photo dans une autre direction que celle indiquée annule la prise de vue.

Vous risquez de ne pas obtenir les résultats escomptés avec des sujets mobiles, des sujets proches de l'appareil photo, des sujets invariables comme le ciel ou un champ d'herbe, des sujets perpétuellement en mouvement comme des vagues et des chutes d'eau, ou bien des sujets dont la luminosité change radicalement. Les panoramiques risquent d'être flous si le sujet est faiblement éclairé.

Visualisation des panoramiques

En lecture plein écran, vous pouvez utiliser la molette de commande arrière pour faire des zooms avant ou arrière sur les panoramiques. Vous pouvez également lire le panoramique à l'aide du levier de mise au point.

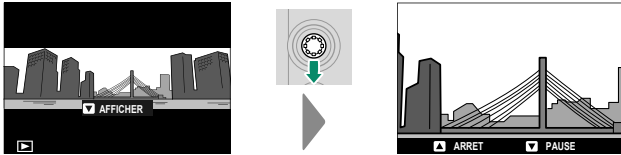



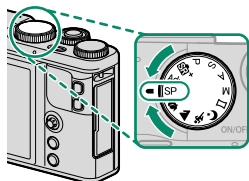

Appuyez en bas du levier de sélection pour lancer la lecture et appuyez à nouveau pour faire une pause. Appuyez à gauche ou à droite du levier de sélection pour modifier le sens du panoramique lorsque la lecture est en cours ou pour faire défiler le panoramique lorsque la lecture est sur pause ; les panoramiques verticaux défilent verticalement, les panoramiques horizontaux, horizontalement. Pour quitter et revenir au mode de lecture plein écran, appuyez en haut du levier de mise au point.

L'appareil photo offre une sélection de « scènes », chaque scène étant adaptée à des conditions de prise de vue particulières ou à un type spécifique de sujet.

- 1 Positionnez la molette de sélection sur SP (SCENES).



Les scènes suivantes peuvent être sélectionnées directement à l'aide de la molette de sélection :

| Scène | Description |
|---|--|
|  VISAGE PLUS DOUX (👤) | Choisissez ce mode pour obtenir des tons chair lisses lorsque vous réalisez des portraits. Si OUI est sélectionné pour CONFIG. ECRAN TACTILE , vous pouvez choisir le niveau d'optimisation des portraits à l'aide des commandes tactiles. |
|  PAYSAGE | Choisissez ce mode pour les bâtiments et les paysages photographiés de jour. |
|  SPORT | Choisissez ce mode pour photographier des sujets en mouvement. |
|  NOCTURNE | Choisissez ce mode pour les scènes de crépuscule et de nuit faiblement éclairées. |

- 2 Appuyez sur **MENU/OK** pour afficher le menu de prise de vue et sélectionnez **SCENES**.



Un menu de modes scène s'affiche.







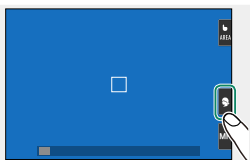







Vous pouvez également afficher les modes scène en touchant l'icône de scène sur l'écran de prise de vue.



3 Mettez en surbrillance l'une des options suivantes et appuyez sur **MENU/OK**.

| Scène | Description |
|--|---|
|  PORTRAIT | Choisissez ce mode pour les portraits. |
|  NOCT. (TRÉP.) | Choisissez ce mode pour utiliser des vitesses d'obturation lentes lorsque vous prenez des photos de nuit. |
|  FEUX ARTIF. | Des vitesses d'obturation lentes sont utilisées pour immortaliser les explosions de lumière des feux d'artifice. |
|  COUCHER SOL. | Choisissez ce mode pour capturer les couleurs éclatantes des levers et couchers de soleil. |
|  NEIGE | Choisissez ce mode pour restituer la luminosité des scènes dominées par la brillance de la neige. |
|  PLAGE | Choisissez ce mode pour restituer la luminosité des plages ensoleillées. |
|  SOIRÉE | Choisissez ce mode pour capturer l'éclairage d'arrière-plan en intérieur dans des conditions de faible luminosité. |
|  FLEUR | Ce mode permet de prendre des photos de fleurs. |
|  TEXTE | Ce mode permet de restituer avec netteté les textes ou les dessins figurant sur des documents imprimés. |
|  EXPOSITION MULTIPLE | Créez une photo qui combine deux expositions ( 64). |

Expositions multiples

Créez une photo qui combine deux expositions.



- 1 Sélectionnez  **EXPOSITION MULTIPLE** dans le menu scène.
- 2 Prenez la première photo.
- 3 Appuyez sur **MENU/OK**. La première photo se superposera sur la vue passant par l'objectif et vous serez invité à prendre la seconde photo.



Pour revenir à l'étape 2 et reprendre la première photo, appuyez à gauche du levier de mise au point. Pour enregistrer la première photo et quitter sans créer d'exposition multiple, appuyez sur **DISP/BACK**.

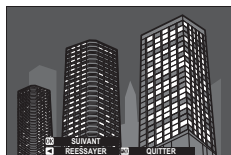

- 4 Prenez la seconde photo en vous servant de la première comme repère.

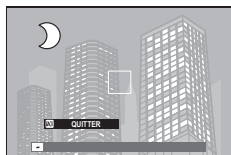

- 5 Appuyez sur **MENU/OK** pour créer l'exposition multiple ou appuyez à gauche du levier de mise au point pour revenir à l'étape 4 et reprendre la seconde photo.



Adv. FILTRE AVANCÉ

Prenez des photos avec des effets de filtres.

- 1 Positionnez la molette de sélection sur **Adv. (FILTRE AVANCÉ)**.

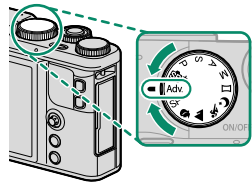

- 2 Appuyez sur **MENU/OK** pour afficher le menu de prise de vue et sélectionnez **FILTRE AVANCÉ**.



Un menu d'options de filtres créatifs s'affiche.



-  Vous pouvez également afficher les options de filtres créatifs en touchant l'icône du filtre créatif sur l'écran de prise de vue.

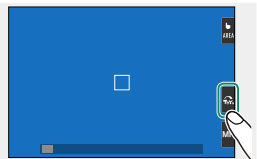

3 Mettez en surbrillance l'une des options suivantes et appuyez sur **MENU/OK**.

| Filter | Description |
|--|---|
|  APPAREIL JOUET | Choisissez cette option pour créer un effet rétro, semblable à celui obtenu avec un appareil photo jouet. |
|  COULEUR POP | Choisissez cette option pour créer des images très contrastées aux couleurs saturées. |
|  IMAGE CLAIRE | Choisissez cette option pour créer des images claires et faiblement contrastées. |
|  IMAGE SOMBRE | Ce filtre assombrit l'image dans son ensemble et fait ressortir les hautes lumières. |
|  ULTRA GRAND ANGLE | Créer effet distort. d'obj. ultra grd ang. |
|  COUL. DYNAMIQUE | Des couleurs dynamiques sont utilisées pour obtenir des effets fantaisie. |
|  ART HDR | Créer un effet artistique en accentuant reprod. des tons et la plage dynamique. |
|  MINIATURE | Le haut et le bas des photos sont « floutés » afin de créer un effet de diorama. |
|  ÉCRAN CROIX | Créer motif d'étoile lignes partant des objets brillants. Les effets du filtre étoilé sont visibles après la prise de vue. |
|  RICHE & SUBTIL | Ajouter un effet riche & subtil recommandé pour photographie sur table. |
|  MONOCHROME(NIR) | Photographie monochrome comme prise par une caméra proche infrarouge. |
|  COUL. PARTIELLE (ROUGE) | Les zones de l'image correspondant à la couleur sélectionnée conservent leur couleur. Toutes les autres zones sont enregistrées en noir et blanc. |
|  COUL. PARTIELLE (ORNGE) | |
|  COUL. PARTIELLE (JAUNE) | |
|  COUL. PARTIELLE (VERT) | |
|  COUL. PARTIELLE (BLEU) | |
|  COUL. PARTIELLE (VIOL.) | |
|  SUPPR. BROUILLARD | Créer une image plus nette en supprimant l'effet de brouillard. |
|  FLOU ARTISTIQUE | Ce filtre permet d'obtenir un rendu doux sur l'ensemble de l'image. |



En fonction du sujet et des réglages de l'appareil photo, les images peuvent parfois présenter du « grain » ou des variations en termes de luminosité ou de teinte.

Correction d'exposition

Modifiez l'exposition.



Tournez la molette de commande arrière pour modifier l'exposition.

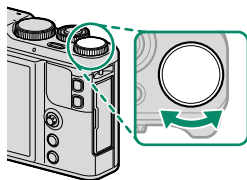

 Le niveau de correction disponible dépend du mode de prise de vue sélectionné.



Le téléconvertisseur numérique

Utilisez le téléconvertisseur numérique pour agrandir davantage l'image et la traiter afin d'obtenir des images nettes et haute définition.



- 1 Attribuez l'option **CONV-TELE NUMERIQUE** à la bague de contrôle.
- 2 Choisissez le rapport de grossissement à l'aide de la bague de contrôle.

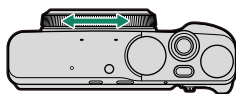

Standard (28 mm *)



35 mm *



50 mm *



* Équivalent en format 24 x 36 mm

- 3 Prenez des photos selon le rapport de grossissement sélectionné.



Vous pouvez également accéder à l'option **CONV-TELE NUMERIQUE** depuis le menu de prise de vue (📖 125).

La qualité d'image baisse légèrement aux réglages 35 et 50 mm de l'option **CONV-TELE NUMERIQUE**.

Il se peut que le téléconvertisseur numérique ne soit pas disponible dans certains modes.









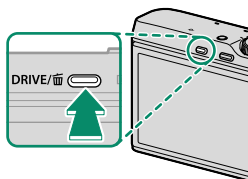

Prise de vue en continu (mode rafale)



Restituez le mouvement en prenant une série de photos.

- 1 Appuyez sur la touche **DRIVE** pour afficher les options du mode de déclenchement.



- 2 Appuyez en haut ou en bas du levier de mise au point pour mettre en surbrillance  **CONTINU** ( 70) ou  **4K** ( 71).
- 3 Appuyez à gauche ou à droite du levier de mise au point pour choisir la cadence de prise de vue ( **ÉLEVÉE** ou  **FAIBLE**) ou le mode d'enregistrement 4K ( **RAFALE 4K** ou  **MODE M. AU PT MULTIPLE**).
- 4 Appuyez sur **MENU/OK** pour le sélectionner.
- 5 Prenez des photos.

CONTINU

L'appareil prend des photos selon la cadence sélectionnée ( **ÉLEVÉE** ou  **FAIBLE**) tant que vous appuyez sur le déclencheur. La prise de vue s'arrête lorsque le déclenchement a lieu ou lorsque la carte mémoire est pleine.



 Si la numérotation des fichiers atteint 999 avant la fin de la prise de vue, les photos restantes sont enregistrées dans un nouveau dossier.

La prise de vue en rafale peut ne pas démarrer si l'espace disponible sur la carte mémoire est insuffisant.

La cadence de prise de vue varie selon le sujet, la vitesse d'obturation, la sensibilité et le mode de mise au point. Il se peut que les cadences ralentissent et que les durées d'enregistrement augmentent au fur et à mesure de la prise de vue. Le flash ne peut pas être utilisé.

4K

Photographiez en rafale des images 4K et choisissez celles que vous souhaitez enregistrer.

Lorsque **4K** 4K est en surbrillance dans le menu du mode de déclenchement, appuyez à gauche ou à droite du levier de mise au point pour mettre en surbrillance **4K** RAFALE 4K ou **4K** MODE M. AU PT MULTIPLE.

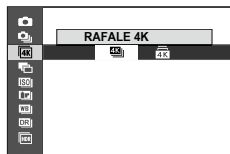

! Utilisez une carte mémoire de classe de vitesse UHS 3 ou supérieure.
Si vous sélectionnez rafale 4K ou le mode de mise au point multiple, l'angle de champ est réduit.

4K RAFALE 4K

Choisissez les images que vous souhaitez enregistrer dans la liste des vignettes.



- 1 Photographiez en rafale lorsque **4K** 4K > **4K** RAFALE 4K est sélectionné comme mode de déclenchement.

📁 Vous pouvez sélectionner la fonction effectuée par le déclencheur à l'aide de l'option **📁** TYPE DE DÉCLENCHEMENT du menu prise de vue.

- 2 En lecture plein écran, affichez une image prise en **4K** RAFALE 4K. Appuyez en bas du levier de mise au point pour afficher les photos de la rafale sous forme de vignettes.



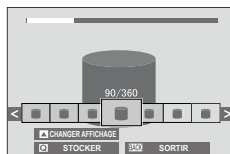

- 3 Appuyez à gauche ou à droite du levier de mise au point pour mettre en surbrillance les images et appuyez sur la touche **Q** pour enregistrer l'image en surbrillance en tant qu'image distincte.



4 Après avoir enregistré les images souhaitées, appuyez sur **DISP/BACK** pour quitter la liste des vignettes.

 Si le sujet se déplace pendant la prise de vue, l'image risque d'être déformée, tandis qu'un effet de bande peut apparaître sur les photos prises sous un éclairage vacillant ou fluctuant comme les lampes fluorescentes.

 Pour éviter le flou de bougé, choisissez le mode **S** ou **M** et sélectionnez une vitesse d'obturation rapide.

Si **CONTINU** est sélectionné pour  **CONFIG. ÉCRAN** > **IMAGE**, la photo la plus récente s'affiche à la fin de la prise de vue, vous permettant de sélectionner les images à enregistrer sans revenir au mode de lecture.

Le flash ne peut pas être utilisé.

MODE M. AU PT MULTIPLE

Prenez une série de photos à différentes distances de mise au point et créez une image composite à partir des prises de vues sélectionnées.



1 Photographiez en rafale lorsque **4K** > **MODE M. AU PT MULTIPLE** est sélectionné comme mode de déclenchement.

 L'appareil photographie en rafale à chaque pression du déclencheur. Il n'est pas nécessaire de maintenir le déclencheur enfoncé pendant la prise de vue.

2 En lecture plein écran, affichez une image prise en **MODE M. AU PT MULTIPLE**.



3 Appuyez en bas du levier de mise au point et choisissez les images qui seront utilisées pour créer l'image composite.

| Option | Description |
|------------------------------|---|
| SÉLECT. MISE AU POINT | La zone de netteté de chaque image est indiquée par un carré (□). Mettez en surbrillance un collimateur de mise au point à l'aide du levier de mise au point et appuyez sur la touche Q pour créer une image composite avec les images dans lesquelles la zone sélectionnée est nette. |
| AUTO | L'appareil photo crée une image composite à partir des zones de netteté. |
| SÉLECTIONNER PLAGE | Créez une image composite avec les images dans lesquelles la zone sélectionnée est nette. |



Il est recommandé d'utiliser un trépied ; si vous ne disposez pas d'un trépied, tenez fermement l'appareil photo pendant la prise de vue. Si le sujet se déplace pendant la prise de vue, l'image risque d'être déformée ou de manquer de naturel, tandis qu'un effet de bande peut être visible sur les photos prises sous un éclairage vacillant ou fluctuant comme les lampes fluorescentes. Le processus de création d'images composites réduit l'angle de champ. Il se peut que vous n'obteniez pas les résultats escomptés avec des sujets mobiles, des paysages lointains ou des sujets manquant de profondeur.



Si **CONTINU** est sélectionné pour  **CONFIG. ÉCRAN > IMAGE**, la photo la plus récente s'affiche à la fin de la prise de vue, vous permettant de créer une image composite sans revenir au mode de lecture.

Le flash ne peut pas être utilisé.



Bracketing

Faites varier automatiquement les réglages sur une série de photos.



- 1 Appuyez sur la touche **DRIVE** pour afficher les options du mode de déclenchement.

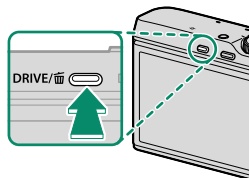

- 2 Appuyez en haut ou en bas du levier de mise au point pour mettre en surbrillance l'une des options suivantes :

| Option | | Option | |
|---------------------|----|-----------------------|----|
| BRACKETING AE | 75 | BAL. BLANC BKT | 75 |
| BRACKETING ISO | 75 | BKT PLAGES DYNAMIQUES | 76 |
| BKT SIMULATION FILM | 75 | HDR | 76 |

- 3 Appuyez à gauche ou à droite du levier de mise au point pour mettre en surbrillance les réglages de bracketing souhaités.

Sélectionnez les réglages de bracketing pour l'exposition auto et la simulation de film à l'aide des options RÉG. PRISE DE VUE AE et BKT SIMULATION FILM du menu prise de vue.

- 4 Appuyez sur **MENU/OK** pour le sélectionner.
- 5 Prenez des photos.

BRACKETING AE

Utilisez  RÉG. PRISE DE VUE AE pour choisir le degré de bracketing et le nombre d'images. À chaque pression du déclencheur, l'appareil prend le nombre de photos indiqué : une avec la valeur mesurée pour l'exposition et les autres en les sous-exposant et les surexposant par des multiples du degré de bracketing sélectionné.



Quel que soit le niveau de bracketing, l'exposition ne dépassera pas les limites du système de mesure de l'exposition.

BRACKETING ISO

Sélectionnez un niveau de bracketing (± 1 , $\pm \frac{2}{3}$, ou $\pm \frac{1}{3}$). À chaque déclenchement, l'appareil prend une photo avec la sensibilité actuelle et la traite pour créer deux autres copies, l'une avec une sensibilité augmentée du degré indiqué et l'autre avec une sensibilité diminuée de ce même degré.

BKT SIMULATION FILM

À chaque déclenchement, l'appareil prend une photo et la traite pour créer trois copies avec des réglages de simulation de film différents, sélectionnés à l'aide de l'option  BKT SIMULATION FILM du menu prise de vue.

BAL. BLANC BKT

Sélectionnez un niveau de bracketing (± 1 , ± 2 , ou ± 3). À chaque déclenchement, l'appareil prend une photo et la traite pour créer trois copies : la première avec le réglage de balance des blancs actuel, la deuxième avec un réglage affiné augmenté du degré indiqué et la troisième avec un réglage affiné diminué de ce même degré.

BKT PLAGE DYNAMIQUE

À chaque pression du déclencheur, l'appareil prend trois photos avec différents réglages de plage dynamique : 100% pour la première, 200% pour la deuxième et 400% pour la troisième.



Lorsque le bracketing de la plage dynamique est activé, la sensibilité est limitée à 800 ISO minimum (ou 200 à 800 ISO minimum lorsqu'une option de sensibilité automatique est sélectionnée) ; la sensibilité précédemment sélectionnée sera restaurée à la fin du bracketing.

HDR

À chaque pression du déclencheur, l'appareil prend plusieurs photos selon des expositions différentes et les combine en une seule image à grande plage dynamique, réduisant la perte de détails dans les hautes lumières et les ombres. Choisissez le niveau de variation de l'exposition parmi **AUTO, 1.0 EV, 1.5 EV, 2.0 EV, 2.5 EV** et **3.0 EV**.



Faites en sorte que l'appareil photo reste stable. Si vous déplacez l'appareil photo ou si le sujet change pendant la prise de vue, il se peut que les prises de vues soient enregistrées séparément au lieu d'être combinées en une seule image. Il est possible que l'appareil photo ne parvienne pas à enregistrer une image si le sujet se déplace pendant la prise de vue.







L'appareil photo affiche l'image combinée après la prise de vue. Appuyez sur **MENU/OK** pour enregistrer l'image ou sur **DISP/BACK** pour arrêter la prise de vue HDR sans enregistrer l'image.

Autofocus

Prenez des photos à l'aide de l'autofocus.



- 1 Utilisez  **CONFIGURATION AF/MF > MODE MISE AU PT** pour choisir un mode de mise au point ( 78).
- 2 Utilisez  **CONFIGURATION AF/MF > MODE AF** pour choisir un mode AF ( 80).
- 3 Choisissez la position et la taille du cadre de mise au point ( 82).

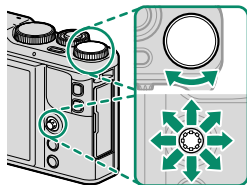

- 4 Prenez des photos.





Pour obtenir des informations sur le système autofocus, consultez :
<http://fujifilm-x.com/af/en/index.html>



Mode de mise au point

Utilisez l'option **MODE MISE AU PT** dans le menu

CONFIGURATION AF/MF pour choisir la façon dont l'appareil photo fait le point.

- 1 Appuyez sur **MENU/OK** pour afficher les menus.
- 2 Sélectionnez **CONFIGURATION AF/MF > MODE MISE AU PT** dans le menu prise de vue.
- 3 Choisissez l'une des options suivantes :

| Mode | Description |
|--|---|
|  FOCUS MANUEL | Effectuez manuellement la mise au point à l'aide de la bague de contrôle. Choisissez ce mode lorsque vous souhaitez contrôler la mise au point ou lorsque l'appareil photo n'arrive pas à effectuer la mise au point avec l'autofocus (88). |
|  AF CONTINU | La mise au point est ajustée continuellement afin de tenir compte des modifications de la distance par rapport au sujet, tant que vous maintenez le déclencheur appuyé. À utiliser lorsque les sujets sont en mouvement. L'AF avec détection des yeux n'est pas disponible. |
|  AF SEUL | La mise au point est verrouillée tant que vous appuyez sur le déclencheur à mi-course. À choisir pour les sujets statiques. |

 Lorsque **OUI** est sélectionné pour l'option **CONFIGURATION AF/MF > PRE-AF**, la mise au point est ajustée continuellement en modes  et  même si vous n'appuyez pas sur le déclencheur.

L'indicateur de mise au point

L'indicateur de mise au point devient vert lorsque le sujet est net et clignote en blanc lorsque l'appareil photo ne parvient pas à effectuer la mise au point. Les parenthèses (« () ») indiquent que l'appareil photo est en train d'effectuer la mise au point ; elles sont affichées en permanence en mode **MF**. **MF** est affiché en mode de mise au point manuel.

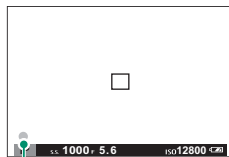

Indicateur de mise au point

Options autofocus (mode AF)

Choisissez la façon dont l'appareil photo effectue la mise au point en modes **MF-S** et **MF-C**.

- 1 Appuyez sur **MENU/OK** pour afficher le menu prise de vue.
- 2 Sélectionnez **[] CONFIGURATION AF/MF > MODE AF**.
- 3 Choisissez un mode AF.

La façon dont l'appareil photo fait le point dépend du mode de mise au point.

Mode de mise au point **MF-S** (AF SEUL)

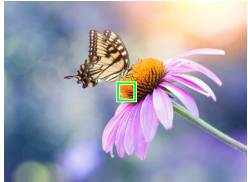
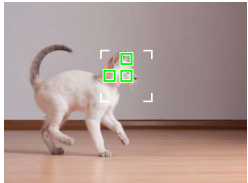
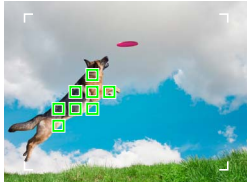
| Option | Description | Exemple d'image |
|-----------------------------------|--|---|
| [] POINT UNIQUE | L'appareil photo fait le point sur le sujet situé dans le collimateur de mise au point sélectionné. Utilisez cette option pour obtenir une mise au point précise sur un sujet particulier. |  |
| [] ZONE | L'appareil photo fait le point sur le sujet situé dans la zone de mise au point sélectionnée. Les zones de mise au point comportent plusieurs collimateurs, ce qui facilite la mise au point des sujets en mouvement. |  |
| [] LARGE | L'appareil photo fait le point automatiquement sur les sujets très contrastés ; les zones de netteté sont affichées. |  |
| [ALL] TOUS | Tournez la molette de commande arrière pour parcourir les différents modes AF dans l'ordre suivant sur l'affichage de sélection des collimateurs de mise au point (83, 84) : [] POINT UNIQUE , [] ZONE et [] LARGE . | |

Mode de mise au point  (AF CONTINU)

| Option | Description | Exemple d'image |
|--|---|---|
|  POINT UNIQUE | La mise au point suit le sujet situé dans le collimateur de mise au point sélectionné. Utilisez cette option pour les sujets qui s'approchent ou s'éloignent de l'appareil photo. |  |
|  ZONE | La mise au point suit le sujet situé dans la zone de mise au point sélectionnée. Utilisez cette option pour les sujets qui se déplacent de manière assez prévisible. |  |
|  SUIVI | La mise au point suit les sujets qui se déplacent sur une large zone de la vue. |  |
|  TOUS | Tournez la molette de commande arrière pour parcourir les différents modes AF dans l'ordre suivant sur l'affichage de sélection des collimateurs de mise au point ( 83, 84) :  POINT UNIQUE ,  ZONE et  SUIVI . | |

Sélection du collimateur de mise au point

Choisissez un collimateur de mise au point en mode autofocus.

Affichage des collimateurs de mise au point

- 1 Appuyez au centre du levier de mise au point pour afficher les collimateurs de mise au point.

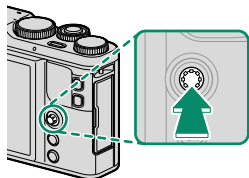

- 2 Utilisez le levier de mise au point pour positionner le cadre de mise au point sur le collimateur de mise au point souhaité.

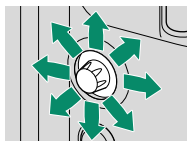







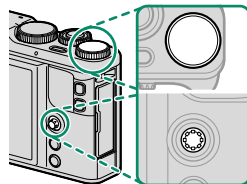

 Vous pouvez également sélectionner la zone de mise au point via le menu prise de vue.







Sélection d'un collimateur de mise au point

Utilisez le levier de mise au point pour choisir le collimateur et la molette de commande arrière pour choisir la taille du cadre de mise au point. La procédure varie selon le mode AF sélectionné.



| Mode AF | Lever de mise au point | | Molette de commande arrière |
|---|---|--|--|
| |  Incliner |  Appuyer |  Tourner |
|  | Sélectionner un collimateur de mise au point | Sélectionner le collimateur central | Choisir l'une des 5 tailles de cadre |
|  | | | Choisir l'une des 3 tailles de cadre |
|  | | | — |

 Il n'est pas possible de sélectionner manuellement le collimateur de mise au point lorsque  **LARGE/SUIVI** est sélectionné en mode de mise au point .

Si  **TOUS** est sélectionné pour **MODE AF**, vous pouvez tourner la molette de commande arrière pour parcourir les différents modes AF dans l'ordre suivant sur l'affichage de sélection des collimateurs de mise au point (84) :  **POINT UNIQUE** (5 tailles de cadre),  **ZONE** (3 tailles de cadre), et soit  **LARGE** (mode de mise au point ), soit  **SUIVI** (mode de mise au point .

L'affichage des collimateurs de mise au point

L'affichage des collimateurs de mise au point varie selon le mode AF sélectionné.

Les cadres de mise au point sont représentés par les petits carrés (□), les zones de mise au point par les grands carrés.

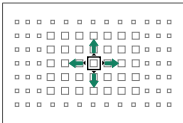
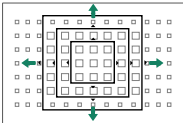
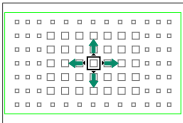
| Mode AF | | |
|---|---|--|
| POINT UNIQUE | ZONE | LARGE/SUIVI |
|  |  |  |
| Choisissez un seul collimateur de mise au point. | Choisissez des zones comportant 7 × 7, 5 × 5 ou 3 × 3 collimateurs. | Positionnez le cadre de mise au point sur le sujet et appuyez sur MENU/OK . |

Collimateurs de mise au point disponibles

L'AF par détection de contraste TTL offre plus de collimateurs (①) que l'AF hybride intelligent (②), lequel associe l'AF par détection de phase à l'AF par détection de contraste TTL.

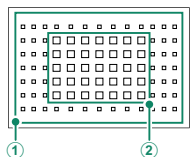

Sélection du cadre de mise au point en mode rafale

Lorsque le mode rafale haute vitesse (H) est sélectionné comme mode de déclenchement, le nombre de cadres de mise au point disponibles en mode de mise au point [AF-C] est inférieur.

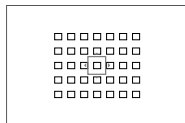

Point unique

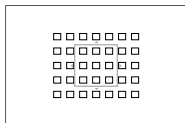

Zone

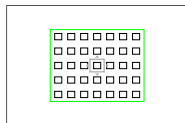

Suivi

Autofocus

Bien que l'appareil photo possède un automatisme de mise au point de haute précision, il se peut qu'il n'arrive pas à effectuer la mise au point sur les sujets énumérés ci-dessous.

- Sujets très brillants tels que des miroirs ou des carrosseries de voitures.
- Sujets photographiés à travers une vitre ou un autre objet qui réfléchit la lumière.
- Sujets sombres et sujets qui absorbent la lumière plutôt qu'ils ne la reflètent, comme les cheveux ou la fourrure.
- Sujets sans substance, comme la fumée ou les flammes.
- Sujets présentant peu de contraste avec l'arrière-plan.
- Sujets situés devant ou derrière un objet très contrasté qui figure lui aussi dans le cadre de mise au point (par exemple, sujet photographié sur un fond composé d'éléments très contrastés).

Vérification de la mise au point

Pour effectuer un zoom avant afin d'obtenir une mise au point précise, appuyez sur la commande à laquelle l'option **VERIFICATION AF.** est actuellement attribuée. Appuyez une deuxième fois sur la commande pour modifier le rapport de zoom et à nouveau pour annuler le zoom. L'affichage du zoom est centré sur la zone de mise au point actuelle. Vous pouvez sélectionner la zone de mise au point à l'aide de la fonction de sélection des collimateurs de mise au point. Avec les réglages par défaut, l'option **VERIFICATION AF.** est attribuée à la touche **Fn2** (fonction 2).

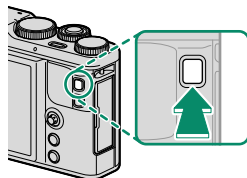

Affichage normal



Zoom de mise au point

En mode de mise au point **MF-S**, vous pouvez régler le zoom en tournant la molette de commande arrière. Le zoom de mise au point n'est pas disponible en mode de mise au point **MF-L**, lorsque **CONFIGURATION AF/MF > PRE-AF** est activé ou qu'une option autre que **POINT UNIQUE** est sélectionnée pour **MODE AF**. Utilisez **RÉGLAGE DU BOUTON > RÉGL. FONCT. (Fn)** pour modifier la commande à laquelle l'option **VERIFICATION AF.** est attribuée.

Verrouillage de la mise au point/de l'exposition

Composez des photos où les sujets sont décentrés.



- 1 Mise au point** : positionnez le sujet dans le cadre de mise au point et appuyez sur le déclencheur à mi-course pour verrouiller la mise au point et l'exposition. La mise au point et l'exposition demeurent verrouillées tant que vous maintenez le déclencheur enfoncé à mi-course (verrouillage AF/AE).

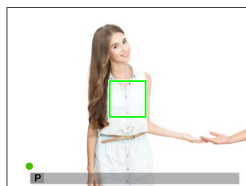

- 2 Recomposez la photo** : maintenez le déclencheur enfoncé à mi-course.

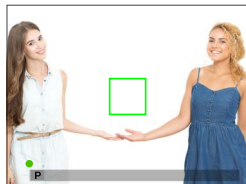

- 3 Prise de vue** : appuyez à fond sur le déclencheur.

AE/AF SEUL

Si l'option **VERROUILLAGE AE**, **VERROUILLAGE AF** ou **AE/AF SEUL** est attribuée à la touche **Fn**, la mise au point et/ou l'exposition sont verrouillées tant que vous appuyez sur la touche **Fn** et le restent même lorsque vous appuyez à mi-course sur le déclencheur.

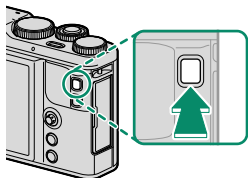
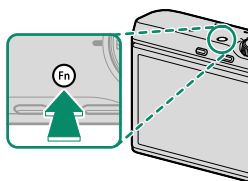

Mise au point manuelle

Réglez la mise au point manuellement.



- 1 Sélectionnez **FOCUS MANUEL** pour **CONFIGURATION AF/MF > MODE MISE AU PT.**

MF s'affiche.

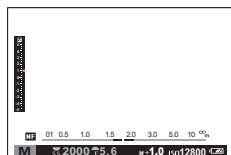

- 2 Effectuez manuellement la mise au point à l'aide de la bague de contrôle. Tournez la bague vers la gauche pour réduire la distance de mise au point, vers la droite pour l'augmenter.

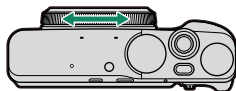

- 3 Prenez des photos.

Utilisez l'option **BAGUE MISE AU POINT** du menu de réglage pour inverser le sens de rotation de la bague de contrôle.

L'option **AF INSTANTANÉ** peut être attribuée à une touche de fonction ; cette dernière permet alors de faire le point sur le sujet situé dans le cadre de mise au point sélectionné. Choisissez cette option pour faire le point rapidement. Utilisez **RÉGLAGE DU BOUTON > RÉGL. FONCT. (Fn)** pour modifier la commande à laquelle l'option **AF INSTANTANÉ** est attribuée.

Vérification de la mise au point

Diverses options sont disponibles pour vérifier la mise au point en mode de mise au point manuelle.

L'indicateur de mise au point manuelle

L'indicateur de mise au point manuelle indique si la distance de mise au point correspond à la distance jusqu'au sujet situé dans les collimateurs de mise au point. La ligne blanche indique la distance au sujet situé dans la zone de mise au point (en

*Distance de mise au point
(ligne blanche)*

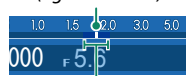

Profondeur de champ

mètres ou en pieds selon l'option sélectionnée pour **CONFIG. ÉCRAN > PAS DE MISE AU POINT** dans le menu de configuration), la barre bleue indique la profondeur de champ ou en d'autres termes la zone de netteté située devant et derrière le sujet.

 Si **TÉMOIN DISTANCE AF** et **TÉMOIN DISTANCE MF** sont tous les deux sélectionnés dans la liste **CONFIG. ÉCRAN > AFF. REGL. PERSO**, il est également possible d'avoir un aperçu de la profondeur de champ à l'aide de l'indicateur de profondeur de champ affiché en standard. Appuyez sur la touche **DISP/BACK** afin d'afficher les indicateurs standard.

Zoom de mise au point

Si **OUI** est sélectionné pour **CONFIG. ÉCRAN > VERIFICATION AF**, et que vous appuyez sur la touche à laquelle l'option **VERIFICATION AF** est attribuée, un zoom est effectué automatiquement sur l'affichage afin que vous puissiez faire le point avec plus de précision. Appuyez une deuxième fois sur la commande pour modifier le rapport de zoom et à nouveau pour annuler le zoom. L'affichage du zoom est centré sur la zone de mise au point actuelle. Vous pouvez sélectionner la zone de mise au point à l'aide de la fonction de sélection des collimateurs de mise au point. Avec les réglages par défaut, l'option **VERIFICATION AF** est attribuée à la touche **Fn2** (fonction 2).

 Utilisez **RÉGLAGE DU BOUTON > RÉGL. FONCT. (Fn)** pour modifier la commande à laquelle l'option **VERIFICATION AF** est attribuée.

Assistant zone de netteté









Sélectionnez **PIC HTE LUM. M. AP.** pour  **ASSIST. M.AP.** pour mettre en relief les zones très contrastées. Lorsque vous faites le point, tournez la bague de contrôle jusqu'à ce que le sujet soit mis en relief.

Utilisation du flash

Utilisez le flash intégré lorsque l'éclairage est insuffisant, par exemple la nuit ou à l'intérieur sous un éclairage faible.



- 1 Appuyez sur **MENU/OK** pour afficher le menu prise de vue.
- 2 Mettez en surbrillance  **FLASH PARAMETRE** > **MODE FLASH** dans le menu prise de vue et appuyez sur **MENU/OK** pour afficher les options de flash.
- 3 Mettez en surbrillance l'une des options suivantes et appuyez sur **MENU/OK**.

| Mode | Description |
|---|--|
| AUTO (Flash auto)  ANTI YEUX ROUGES* | Le flash se déclenche si nécessaire. Recommandé dans la plupart des situations. |
|  FLASH FORCÉ  FLASH FORCÉ* | Le flash se déclenche à chaque prise de vue. Utilisez ce mode pour les sujets en contre-jour ou pour obtenir des couleurs naturelles lorsque vous photographiez sous une lumière vive. |
|  SYNCHRO LENTE  YEUX ROUGES + SL* | Ce mode permet de capturer à la fois le sujet principal et l'arrière-plan en cas de faible luminosité (notez que les scènes bien éclairées risquent d'être surexposées). |
|  SYNC. 2ème RIDEAU  SYNC. 2ème RIDEAU* | Le flash se déclenche juste avant la fermeture de l'obturateur. |
|  SYNCHRO EXT. | Le flash intégré permet de commander des flashes optionnels asservis. |
|  FLASH COUPE | Le flash ne se déclenche pas même lorsque le sujet est faiblement éclairé. Il est recommandé d'utiliser un trépied. |

* La fonction de réduction des yeux rouges est disponible dans ces modes lorsque la détection des visages et la réduction des yeux rouges sont activées. La réduction des yeux rouges minimise l'effet « *yeux rouges* » provoqué par la réflexion de la lumière du flash dans les rétines du sujet.



Si  s'affiche lorsque vous appuyez sur le déclencheur à mi-course, le flash se déclenchera au moment de la prise de vue.

Sauf en mode de synchro externe, il se peut que le flash se déclenche plusieurs fois par prise de vue. Ne bougez pas l'appareil photo tant que la prise de vue n'est pas terminée.

WB Balance des blancs

Pour obtenir des couleurs naturelles, choisissez une option de balance des blancs correspondant à la source lumineuse.





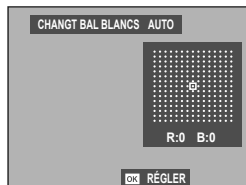







- 1 Appuyez sur **MENU/OK** pour afficher le menu prise de vue.
- 2 Mettez en surbrillance **WB BALANCE DES BLANCS** dans le menu de prise de vue et appuyez sur **MENU/OK** pour afficher les options de balance des blancs.
- 3 Mettez en surbrillance une option de balance des blancs.
 - Appuyez sur **MENU/OK** pour afficher l'écran **CHANGT BAL BLANCS** via lequel vous pouvez affiner la balance des blancs à l'aide du levier de mise au point.
 - Appuyez sur **DISP/BACK** pour sélectionner l'option en surbrillance et quitter sans appliquer le réglage précis.



BALANCE DES BLANCS

Les options suivantes de balance des blancs sont disponibles.

| Option | Description |
|---|--|
| AUTO | La balance des blancs est réglée automatiquement. |
|  | Mesurez une valeur de balance des blancs. |
|  | Choisissez une température de couleur. |
|  | Pour les sujets exposés à la lumière directe du soleil. |
|  | Pour les sujets à l'ombre. |
|  | Utilisez cette option sous des lampes fluorescentes de type « lumière du jour ». |
|  | Utilisez cette option sous des lampes fluorescentes de type « blanc chaud ». |
|  | Utilisez cette option sous des lampes fluorescentes de type « blanc froid ». |
|  | Utilisez cette option sous des lampes à incandescence. |
|  | Cette option permet de réduire la dominante bleue caractéristique de l'éclairage sous-marin. |

 Les résultats varient en fonction des conditions de prise de vue. Visualisez les photos après la prise de vue afin d'en vérifier les couleurs.

Le réglage de la balance des blancs n'est possible avec le flash qu'en modes **AUTO** et . Désactivez le flash avec les autres options de balance des blancs.

Balance des blancs personnalisée

Choisissez  pour régler la balance des blancs en cas de conditions d'éclairage inhabituelles. Les options de mesure de la balance des blancs s'affichent ; cadrez un objet blanc de sorte qu'il remplisse tout l'écran et appuyez à fond sur le déclencheur pour mesurer la balance des blancs



(pour sélectionner la dernière valeur personnalisée et quitter sans mesurer la balance des blancs, appuyez sur **DISP/BACK**, ou appuyez sur **MENU/OK** pour sélectionner la dernière valeur et afficher la boîte de dialogue d'ajustement).

- Si « **TERMINE !** » s'affiche, appuyez sur **MENU/OK** pour paramétrer la balance des blancs sur la valeur mesurée.
- Si « **EN DESSOUS** » s'affiche, augmentez la correction d'exposition et réessayez.
- Si « **AU DESSUS** » s'affiche, baissez la correction d'exposition et réessayez.

K : Température de couleur

Sélectionnez **K** dans le menu de balance des blancs pour afficher la liste des températures de couleur ; mettez en surbrillance une température, puis appuyez sur **MENU/OK** pour sélectionner l'option mise en surbrillance et afficher la boîte de dialogue d'ajustement de la valeur.

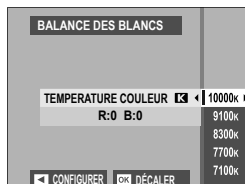

Température de couleur

La température de couleur est une mesure objective de la couleur d'une source lumineuse, exprimée en degrés Kelvin (K). Les sources lumineuses dont la température de couleur avoisine celle de la lumière directe du soleil paraissent blanches ; celles dont la température de couleur est inférieure présentent une dominante jaune ou rouge, tandis que celles dont la température de couleur est supérieure ont une teinte bleue. Vous pouvez faire correspondre la température de couleur à la source lumineuse ou choisir des options qui diffèrent totalement de la couleur de la source lumineuse afin de rendre les photos plus « chaudes » ou plus « froides ».











Utilisation du retardateur

Utilisez le retardateur pour les groupes ou les autoportraits, afin d'éviter d'obtenir des photos floues en raison du bougé d'appareil ou afin de déclencher l'appareil photo automatiquement lorsque des conditions particulières sont réunies.



- 1 Appuyez sur **MENU/OK** pour afficher le menu prise de vue.
- 2 Mettez en surbrillance  **RETARDATEUR** dans le menu de prise de vue et appuyez sur **MENU/OK**.
- 3 Mettez en surbrillance l'une des options suivantes et appuyez sur **MENU/OK**.

| Option |  | Option |  |
|--|---|---|---|
|  2 SEC | 97 |  PARTN | 98 |
|  10 SEC | 97 |  GROUPE | 99 |
|  DÉCLENCHEUR AUTO FACIAL | 97 | NON | — |
|  SOURIRE | 98 | | |



Mettez-vous derrière l'appareil photo lorsque vous appuyez sur le déclencheur. En vous mettant devant l'objectif, vous risquez d'interférer avec la mise au point et la mesure de l'exposition.

Le retardateur se désactive automatiquement avec la mise hors tension de l'appareil photo.





Pour arrêter le retardateur avant que la photo ne soit prise, appuyez sur **DISP/BACK**.

Si vous sélectionnez  **DÉCLENCHEUR AUTO FACIAL**,  **SOURIRE**,  **PARTN** ou  **GROUPE**,  **CONFIGURATION AF/MF > RÉG. DÉTECT. VISAGE/YEUX** se règle sur **VISAGE OUI/YEUX NON**. Le réglage d'origine est rétabli lorsque le retardateur est désactivé.

2 SEC/10 SEC

Le déclenchement a lieu 2 ou 10 secondes après la pression du déclencheur.

- 1 Mettez en surbrillance l'une des options suivantes dans le menu du retardateur et appuyez sur **MENU/OK**.

| Option | Description |
|---|---|
|  2 SEC | Le déclenchement a lieu deux secondes après la pression du déclencheur. Utilisez cette option pour réduire l'effet de flou provoqué par le mouvement de l'appareil photo au moment où vous appuyez sur le déclencheur. Le témoin du retardateur clignote pendant le compte à rebours. |
|  10 SEC | Le déclenchement a lieu dix secondes après la pression du déclencheur. Utilisez cette option lorsque vous souhaitez figurer sur la photo. Le témoin du retardateur clignote immédiatement avant la prise de vue. |

- 2 Appuyez à fond sur le déclencheur pour démarrer le retardateur. Un compte à rebours s'affiche ; la photo est prise à la fin du compte à rebours.

DÉCLENCHEUR AUTO FACIAL

La photo est prise lorsque l'appareil photo détecte une personne faisant face à l'objectif.

- 1 Mettez en surbrillance  (**DÉCLENCHEUR AUTO FACIAL**) dans le menu du retardateur et appuyez sur **MENU/OK**.
- 2 Cadrez la personne à l'écran. L'appareil photo active la détection des visages et se déclenche lorsque le sujet fait face à l'objectif.

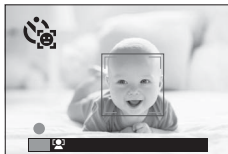

 L'appareil photo risque de ne pas détecter les sujets qui ne lui font pas face ou dont les yeux sont cachés.

SOURIRE

L'appareil photo se déclenche lorsque le sujet sourit.

- 1 Mettez en surbrillance  (**SOURIRE**) dans le menu du retardateur et appuyez sur **MENU/OK**.
- 2 Cadrez les personnes à l'écran. L'appareil photo active la détection des visages et se déclenche lorsque l'un des sujets sourit.



 L'appareil photo risque de ne pas détecter les sujets qui ne lui font pas face ou dont les yeux sont cachés par des cheveux ou d'autres objets.

PARTN

L'appareil prend une photo lorsqu'il détecte deux sujets proches l'un de l'autre.

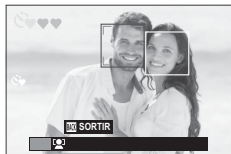

- 1 Mettez en surbrillance  (**PARTN**) dans le menu du retardateur et appuyez sur **MENU/OK**.
- 2 Lorsque vous êtes invité à choisir la distance qui sépare les sujets avant le démarrage du retardateur, mettez en surbrillance l'option souhaitée et appuyez sur **MENU/OK** (le degré de proximité nécessaire est représenté par des icônes de cœur sur l'écran de prise de vue ; plus il y a de cœurs, plus les sujets doivent être proches l'un de l'autre).
 - **LV.1 (PROCHE)** : le retardateur démarre lorsque les sujets sont suffisamment proches pour se donner la main.
 - **LV.2 (RAPPROCHÉ)** : le retardateur démarre lorsque les sujets sont épaule contre épaule.
 - **LV.3 (TRÈS RAPPROCHÉ)** : le retardateur démarre lorsque les sujets sont joue contre joue.



 Le retardateur démarre uniquement lorsque les sujets sont suffisamment proches l'un de l'autre ; le déclenchement a lieu une seconde plus tard.

GROUPE

L'appareil prend une photo lorsqu'il détecte le nombre sélectionné de personnes.

- 1 Mettez en surbrillance  (**GROUPE**) dans le menu du retardateur et appuyez sur **MENU/OK**.
- 2 Mettez en surbrillance le nombre souhaité de sujets (1 à 4) et appuyez sur **MENU/OK** (le nombre de sujets est indiqué par les icônes  sur l'écran de prise de vue). Le retardateur démarre uniquement lorsque le nombre de sujets sélectionné figure dans le cadre ; le déclenchement a lieu deux secondes plus tard.







Les menus prise de vue

6

MENU PRISE DE VUES (/ / / /)

Modifiez les réglages de prise de vue.

Le menu prise de vue s'affiche lorsque vous appuyez sur **MENU/OK** en mode de prise de vue. Choisissez l'onglet , , ,  ou .



 Les options disponibles varient en fonction du mode de prise de vue sélectionné.

SCENES

Choisissez une scène pour le mode **SP** ( 62).

FILTRE AVANCÉ

Choisissez un filtre créatif pour le mode **Adv.** ( 65).

CONFIGURATION AF/MF

Modifiez les réglages de mise au point.



ZONE DE MISE AU POINT

Choisissez la zone de mise au point pour l'autofocus, la mise au point manuelle et le zoom de mise au point ( 82).

MODE MISE AU PT

Choisissez la façon dont l'appareil photo effectue la mise au point ( 78).

MODE AF

Choisissez le mode AF pour les modes de mise au point  et  ( 80).

INSTANTANÉ



La mise au point est réglée sur la distance sélectionnée—**5m** (5 mètres) ou **2m** (2 mètres)—ce qui vous permet de prendre des photos dès que vous appuyez à fond sur le déclencheur. En choisissant cette option, vous ne rateriez pas l'occasion de prendre votre photo.

| Options | | |
|-----------|-----------|------------|
| 5m | 2m | OFF |

 La mise au point automatique et la mise au point manuelle sont toutes les deux désactivées.

 Utilisez la touche de fonction tactile **T-Fn1** (balayage vers le haut) pour modifier la distance de mise au point pendant la prise de vue.

PRIOR. DÉCL./AF.

Choisissez la façon dont l'appareil photo effectue la mise au point en mode **AF-S** () ou **AF-C** ()

| Option | Description |
|----------------------|--|
| DÉCLENCHEUR | L'appareil photo accorde la priorité au déclenchement plutôt qu'à la mise au point. Il est possible de prendre des photos même quand la mise au point n'est pas effectuée. |
| MISE AU POINT | L'appareil photo accorde la priorité à la mise au point plutôt qu'au déclenchement. Il est possible de prendre des photos uniquement lorsque la mise au point a été effectuée. |

AF+MF

Si **OUI** est sélectionné et que vous verrouillez la mise au point, par exemple en maintenant appuyé à mi-course le déclencheur lorsque **AF SEUL** est sélectionné pour **MODE MISE AU PT**, vous pouvez modifier manuellement la mise au point en tournant la bague de contrôle.

| Options | |
|------------|------------|
| OUI | NON |

 L'assistant zone de netteté permet de vérifier la mise au point. Pour activer l'assistant zone de netteté, sélectionnez **PIC HTE LUM. M. AP.** pour  **ASSIST. M.AP.**

Zoom de mise au point MF + AF

Lorsque **OUI** est sélectionné pour  **CONFIG. ÉCRAN > VERIFICATION AF.** et que **POINT UNIQUE** est sélectionné pour **MODE AF**, le zoom de mise au point permet de zoomer sur la zone de mise au point sélectionnée.

RÉG. DÉTECT. VISAGE/YEUX

La fonction de détection des visages règle la mise au point et l'exposition des visages humains, quel que soit leur emplacement dans l'image, afin d'empêcher que l'appareil photo n'effectue la mise au point sur l'arrière-plan dans les portraits de groupes.

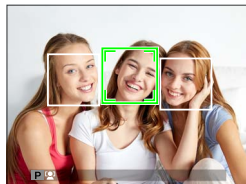

Choisissez cette fonction pour les photos qui mettent l'accent sur les portraits. L'appareil photo peut détecter les visages, qu'il soit positionné à la verticale ou à l'horizontale ; si un visage est détecté, il est signalé par un contour vert. Si l'image comporte plusieurs visages, l'appareil photo sélectionne le visage le plus près du centre ; les autres visages sont signalés par des contours blancs. Vous pouvez également choisir si l'appareil photo détecte les yeux et effectue la mise au point dessus lorsque la fonction de détection des visages est activée. Choisissez l'une des options suivantes :

| Option | Description |
|-------------------------------|---|
| VISAGE OUI/YEUX NON | Détection des visages uniquement. |
| VISAGE OUI/YEUX AUTO | L'appareil photo choisit automatiquement l'œil sur lequel faire le point lorsqu'il détecte un visage. |
| VISAGE OUI/PRIO. ŒIL D | L'appareil photo fait le point sur l'œil droit des sujets détectés à l'aide de la fonction de détection des visages. |
| VISAGE OUI/PRIO. ŒIL G | L'appareil photo fait le point sur l'œil gauche des sujets détectés à l'aide de la fonction de détection des visages. |
| VISAGE NON/YEUX NON | Les fonctions de détection des visages et de priorité aux yeux sont désactivées. |



Dans certains modes, il se peut que l'appareil photo règle l'exposition pour l'ensemble de la vue et non pour le portrait en particulier.

Si le sujet bouge lorsque vous appuyez sur le déclencheur, son visage risque de ne plus être dans la zone indiquée par le contour vert au moment de la prise de vue.



Si l'appareil photo ne parvient pas à détecter les yeux du sujet parce qu'ils sont cachés par des cheveux, des lunettes ou d'autres objets, il fait le point sur le visage.

PRE-AF

Si **OUI** est sélectionné, l'appareil photo effectue la mise au point en continu même si vous n'appuyez pas sur le déclencheur à mi-course. Notez que cette opération augmente la consommation de la batterie.

| Options | |
|------------|------------|
| OUI | NON |

TEMOIN AF

Si vous avez sélectionné **OUI**, l'illuminateur d'assistance AF s'allume pour aider l'appareil photo à effectuer la mise au point automatique.



| Options | |
|------------|------------|
| OUI | NON |

 L'illuminateur d'assistance AF se désactive automatiquement lorsque **ÉTEINT** est sélectionné pour l'option  **SON ET FLASH** du menu de réglage.

Dans certains cas, il se peut que l'appareil photo ne parvienne pas à effectuer la mise au point à l'aide de l'illuminateur d'assistance AF. Si l'appareil photo ne parvient pas à faire le point, essayez d'augmenter la distance au sujet.

Évitez de pointer l'illuminateur d'assistance AF directement dans les yeux de votre sujet.

TYPE DE DÉCLENCHEMENT

Choisissez le mode de fonctionnement du déclencheur lorsque  **4K** >  **RAFALE 4K** est sélectionné comme mode de déclenchement.

| Option | Description |
|----------------------------|--|
| EN MARCHÉ QD PRESSÉ | Les photos sont prises tant que vous appuyez sur le déclencheur. |
| BOUTON MARCHÉ/ARRÊT | La prise de vue démarre lorsque vous appuyez sur le déclencheur et se termine lorsque vous appuyez à nouveau. |
| PRÉ-ENR. | L'appareil photo commence à enregistrer les images dans la mémoire tampon lorsque vous appuyez sur le déclencheur à mi-course. Lorsque vous appuyez à fond sur le déclencheur, l'appareil transfère les photos prises la seconde précédente sur la carte mémoire et continue la prise de vue jusqu'à ce que vous relâchiez le déclencheur. |

ISO

Réglez la sensibilité de l'appareil photo à la lumière.

| Option | Description |
|---|--|
| AUTO 1 | La sensibilité est réglée automatiquement selon les conditions de prise de vue. Choisissez la sensibilité de base, la sensibilité maximale et la vitesse d'obturation minimale pour AUTO 1 , AUTO 2 et AUTO 3 . |
| AUTO 2 | |
| AUTO 3 | |
| 12800–200 | Réglez manuellement la sensibilité. La valeur sélectionnée est affichée. |
| H (25600/51200), L (100) | Choisissez ces options pour les situations spéciales. Notez que des marbrures risquent d'être visibles sur les photos prises avec l'option H , tandis que l'option L réduit la plage dynamique. |

 La sensibilité n'est pas réinitialisée par l'extinction de l'appareil photo.

Si une option **RAW** est sélectionnée comme qualité d'image, les photos prises alors que **L** est sélectionné pour **ISO ISO** seront enregistrées à 200 ISO, tandis que celles prises alors que **H** est sélectionné seront enregistrées à 12800 ISO.

Réglage de la sensibilité

Les valeurs élevées permettent de réduire le risque de flou en cas de faible éclairage, tandis que les valeurs basses permettent de sélectionner des vitesses d'obturation plus lentes ou des ouvertures plus grandes en cas de forte luminosité ambiante ; notez néanmoins que des marbrures risquent d'apparaître sur les photos prises à des sensibilités élevées.

AUTO

Choisissez la sensibilité de base, la sensibilité maximale et la vitesse d'obturation minimale pour **AUTO 1**, **AUTO 2** et **AUTO 3**. Les réglages par défaut sont indiqués ci-dessous.

| Élément | Options | Par défaut | | |
|-------------------------------|---|------------|--------|--------|
| | | AUTO 1 | AUTO 2 | AUTO 3 |
| SENSIBILITÉ PAR DÉFAUT | 6400–200 | 200 | | |
| SENSIBILITÉ MAXIMALE | 6400–400 | 800 | 1600 | 3200 |
| VIT OBTURAT MIN | $\frac{1}{500}$ – $\frac{1}{4}$ SEC, AUTO | AUTO | | |

L'appareil photo choisit automatiquement une sensibilité comprise entre la valeur par défaut et la valeur maximale ; la sensibilité dépasse la valeur par défaut uniquement si la vitesse d'obturation permettant d'obtenir une exposition optimale est plus lente que la valeur sélectionnée pour **VIT OBTURAT MIN**.

 Si la valeur sélectionnée pour **SENSIBILITÉ PAR DÉFAUT** est supérieure à celle sélectionnée pour **SENSIBILITÉ MAXIMALE**, **SENSIBILITÉ PAR DÉFAUT** se paramètrera sur la valeur sélectionnée pour **SENSIBILITÉ MAXIMALE**.

L'appareil photo peut sélectionner des vitesses d'obturation plus lentes que la valeur de **VIT OBTURAT MIN** dans le cas où les photos seraient sous-exposées avec la valeur sélectionnée pour **SENSIBILITÉ MAXIMALE**. L'option sélectionnée pour la stabilisation d'image n'a pas d'impact sur la vitesse d'obturation minimale.

TAILLE D'IMAGE

Choisissez la taille et le format d'image avec lesquels les photos seront enregistrées.

| Option | Taille d'image | Option | Taille d'image | Option | Taille d'image |
|--------------|----------------|---------------|----------------|--------------|----------------|
| L 3:2 | 6000 × 4000 | L 16:9 | 6000 × 3376 | L 1:1 | 4000 × 4000 |
| M 3:2 | 4240 × 2832 | M 16:9 | 4240 × 2384 | M 1:1 | 2832 × 2832 |
| S 3:2 | 3008 × 2000 | S 16:9 | 3008 × 1688 | S 1:1 | 2000 × 2000 |

 **TAILLE D'IMAGE** n'est pas réinitialisé par la mise hors tension de l'appareil photo ou la sélection d'un autre mode.

Format d'image

Les photos de format 3:2 ont les mêmes proportions qu'une photo 24 × 36, tandis que celles de format 16:9 sont adaptées à un affichage sur des périphériques Haute Définition (HD). Les photos de format 1:1 sont carrées.

Sélection de 1:1

Pour sélectionner le format d'image 1:1 avant la prise de vue, il vous suffit d'appuyer sur la commande à laquelle l'option **MODE CARRÉ(1:1)** est attribuée ( 167). Appuyez à nouveau sur la commande pour revenir au format d'image précédent. Avec les réglages par défaut, le mode carré est attribué à la touche de fonction tactile **T-Fn2** (balayage vers la gauche).

| Taille d'image actuelle | Taille d'image sélectionnée à l'aide de la commande à laquelle MODE CARRÉ(1:1) est attribué |
|-------------------------------|---|
| L 3:2 ou L 16:9 | L 1:1 |
| M 3:2 ou M 16:9 | M 1:1 |
| S 3:2 ou S 16:9 | S 1:1 |

QUALITE D'IMAGE

Choisissez le format de fichier et le taux de compression. Sélectionnez **FINE** ou **NORMAL** pour enregistrer des images JPEG, **RAW** pour enregistrer des images RAW, ou **FINE+RAW** ou **NORMAL+RAW** pour enregistrer à la fois des images JPEG et RAW. **FINE** et **FINE+RAW** utilisent des taux de compression JPEG moins importants pour obtenir des images de plus haute qualité, tandis que **NORMAL** et **NORMAL+RAW** utilisent des taux de compression JPEG plus élevés pour augmenter le nombre d'images pouvant être enregistrées.

Les touches de fonction

Pour activer ou désactiver la qualité d'image RAW pour une seule vue, attribuez la fonction **RAW** à une touche de fonction ( 167). Si une option JPEG est actuellement sélectionnée comme qualité d'image, appuyer sur cette touche sélectionnera temporairement l'option JPEG+RAW équivalente. Si une option JPEG+RAW est actuellement sélectionnée, appuyer sur cette touche sélectionnera temporairement l'option JPEG équivalente, tandis que si **RAW** est sélectionné, appuyer sur cette touche sélectionnera temporairement **FINE**. Prenez une photo ou appuyez de nouveau sur cette touche pour rétablir le réglage précédent.

PLAGE DYNAMIQUE

Contrôlez le contraste. Choisissez des valeurs inférieures pour augmenter le contraste lors des prises de vues en intérieur ou par temps couvert, et des valeurs supérieures pour réduire la perte des détails dans les hautes lumières et les ombres lorsque vous photographiez des scènes fortement contrastées. Il est recommandé d'utiliser des valeurs élevées pour les scènes présentant à la fois une grande luminosité et des zones d'ombre importantes, pour des sujets très contrastés tels que de l'eau éclairée par le soleil, de lumineuses feuilles d'automne, des portraits photographiés devant un ciel bleu, ainsi que des objets blancs ou des personnes vêtues de blanc ; notez cependant que des marbrures peuvent apparaître sur les photos prises à des valeurs élevées.

Options



AUTO

 **100 100%**

 **200 200%**

 **400 400%**







Si **AUTO** est sélectionné, l'appareil photo choisira automatiquement  **100 100%** ou  **200 200%**, selon le sujet et les conditions de prise de vue. La vitesse d'obturation et l'ouverture s'affichent lorsque vous appuyez sur le déclencheur à mi-course.

 **200 200%** est disponible à des sensibilités égales ou supérieures à 400 ISO,  **400 400%** à des sensibilités égales ou supérieures à 800 ISO.

SIMULATION DE FILM

Simulez les effets de différents types de films, notamment noir et blanc (avec ou sans filtre couleur). Choisissez une palette selon votre sujet et votre inspiration.

| Option | Description |
|--|---|
|  PROVIA/STANDARD | Reproduction standard des couleurs. Cette option convient à une grande variété de sujets, aussi bien des portraits que des paysages. |
|  VELVIA/VIVE | Cette option propose une palette très contrastée de couleurs saturées, adaptées aux photos de nature. |
|  ASTIA/DOUX | Cette option augmente la palette des teintes disponible pour les tons chair dans les portraits tout en préservant les bleus lumineux des ciels en plein jour. Option recommandée pour les portraits en extérieur. |
|  CLASSIC CHROME | Contraste entre des couleurs douces et des ombres accentuées. |
|  PRO Neg. Hi | Offre légèrement plus de contraste que  (PRO Neg. Std). Recommandée pour les portraits en extérieur. |
|  PRO Neg. Std | Une palette de tons doux. Cette option augmente la plage des teintes disponibles pour les tons de chair, ce qui la rend très utile pour la photographie de portrait en studio. |
|  MONOCHROME | Cette option permet de prendre des photos en noir et blanc standard. |
|  MONOCHROME+ FILTRE JNE | Cette option permet de prendre des photos noir et blanc légèrement plus contrastées. Elle réduit également légèrement la luminosité du ciel. |
|  MONOCHROME+ FILTRE RGE | Cette option permet de prendre des photos noir et blanc plus contrastées. Elle réduit également la luminosité du ciel. |
|  MONOCHROME+ FILTRE VERT | Cette option adoucit les tons de chair dans les portraits noir et blanc. |
|  SEPIA | Cette option permet de prendre des photos en sépia. |











 Vous pouvez associer les options de simulation de film aux réglages de ton et de détail.

Pour en savoir plus, consultez :

<http://fujifilm-x.com/en/x-stories/the-world-of-film-simulation-episode-1/>

BKT SIMULATION FILM

Choisissez les trois types de films utilisés pour le bracketing de simulation de film ( 75, 111).

| Options | | |
|---|---|--|
|  PROVIA/STANDARD |  VELVIA/VIVE |  ASTIA/DOUX |
|  CLASSIC CHROME |  PRO Neg. Hi |  PRO Neg. Std |
|  MONOCHROME |  MONOCHROME+ FILTRE JNE |  MONOCHROM+ FILTRE RGE |
|  MONOCHROME+FILTRE VERT | |  SEPIA |

RETARDATEUR

Utilisez le retardateur pour les groupes ou les autoportraits, afin d'éviter d'obtenir des photos floues en raison du bougé d'appareil ou afin de déclencher l'appareil photo automatiquement lorsque des conditions particulières sont réunies ( 96).

CLICH. RETARD. INTERV.

Configurez l'appareil de façon qu'il prenne des photos selon un intervalle prédéfini. Si vous le souhaitez, les images créées à l'aide de l'intervallomètre peuvent être associées pour former une vidéo en accéléré.

- 1 Mettez en surbrillance  **CLICH. RETARD. INTERV.** dans le menu prise de vue et appuyez sur **MENU/OK**.
- 2 Utilisez le levier de mise au point pour choisir l'intervalle et le nombre de prises de vues. Appuyez sur **MENU/OK** pour continuer.

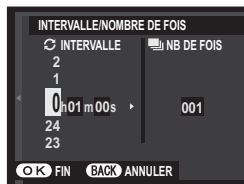

- 3 Mettez en surbrillance l'un des types suivants d'enregistrement et appuyez sur **MENU/OK**.
 - **FIXE** : chaque photo est enregistrée séparément.
 - **FILM FIXE+EN ACCÉLÉRÉ** : chaque photo est enregistrée séparément ; de plus, la séquence entière est enregistrée sous forme de vidéo en accéléré.





 Vous pouvez sélectionner la taille d'image et la cadence des vidéos en accéléré à l'aide de l'option  **MODE FILM ACCÉLÉRÉ** avant le démarrage de la prise de vue.

- 4 Utilisez le levier de mise au point pour choisir l'heure de démarrage, puis appuyez sur **MENU/OK**.

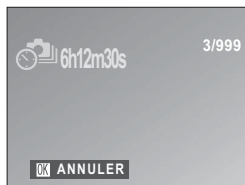

5 La prise de vue démarre automatique-ment.













 Il n'est pas possible d'utiliser l'intervallomètre avec la vitesse d'obturation **B** (pose B), avec le mode HDR,  (4K) ou lors de la réalisation de panoramiques ou d'expositions multiples. En mode rafale, une seule photo est prise à chaque pression du déclencheur.

 Il est recommandé d'utiliser un trépied.

L'affichage s'éteint parfois entre les prises de vues et s'allume pendant quelques secondes avant la prise de vue suivante. Vous pouvez activer l'affichage à tout moment en appuyant sur le déclencheur.

MODE FILM ACCÉLÉRÉ

Choisissez une taille d'image et une cadence pour les vidéos en accéléré.

| Option | Taille d'image | Cadence |
|---|-----------------------|-----------|
|  2160/30P * | 3840 × 2160 (4K) | 30 fps |
|  2160/15P * | | 15 fps |
|  1080/59.94P | 1920 × 1080 (Full HD) | 59,94 fps |
|  1080/50P | | 50 fps |
|  1080/24P | | 24 fps |
|  1080/23.98P | | 23,98 fps |
|  720/59.94P | 1280 × 720 (HD) | 59,94 fps |
|  720/50P | | 50 fps |
|  720/24P | | 24 fps |
|  720/23.98P | | 23,98 fps |

* Utilisez une carte mémoire de classe de vitesse UHS 3 ou supérieure si vous enregistrez des vidéos en accéléré qui seront visionnées sur l'appareil photo.

WB BALANCE DES BLANCS

Pour obtenir des couleurs naturelles, choisissez une option de balance des blancs correspondant à la source lumineuse (📖 92).

Color COULEUR

Modifiez la densité des couleurs. Choisissez parmi 5 options comprises entre -2 et +2.

| Options | | | | |
|---------|----|---|----|----|
| +2 | +1 | 0 | -1 | -2 |

Sharp DETAIL

Accentuez ou estompez les contours. Choisissez parmi 5 options comprises entre -2 et +2.

| Options | | | | |
|---------|----|---|----|----|
| +2 | +1 | 0 | -1 | -2 |

Light TONE TON LUMIERE

Modifiez l'apparence des hautes lumières. Choisissez parmi 5 options comprises entre -2 et +2.

| Options | | | | |
|---------|----|---|----|----|
| +2 | +1 | 0 | -1 | -2 |

TON OMBRE

Modifiez l'apparence des ombres. Choisissez parmi 5 options comprises entre -2 et +2.

| Options | | | | |
|---------|----|---|----|----|
| +2 | +1 | 0 | -1 | -2 |

REDUCT. DU BRUIT

Réduisez le bruit des photos prises à des sensibilités élevées. Choisissez parmi 5 options comprises entre -2 et +2.

| Options | | | | |
|---------|----|---|----|----|
| +2 | +1 | 0 | -1 | -2 |

LONGUE EXPO RB

Sélectionnez **OUI** pour réduire l'effet de marbrure visible sur les photos prises en pose longue.

| Options | |
|---------|-----|
| OUI | NON |

RÉG. PRISE DE VUE AE

Définissez les réglages du bracketing de l'exposition ( 75).

RÉGLAGE VUES/PALIER

Choisissez le nombre d'images et l'incrément d'exposition pour le bracketing de l'exposition.

| Option | Description |
|---------------|---|
| IMAGES | Choisissez le nombre d'images que comporte la séquence de bracketing. |
| ÉTAPE | Choisissez la variation d'exposition entre les images. |

1 VUE/RAFALE

Choisissez l'opération effectuée par la pression du déclencheur lors du bracketing de l'exposition.

| Option | Description |
|---------------|---|
| 1 VUE | Une seule photo est prise à chaque pression du déclencheur. |
| RAFALE | À chaque pression du déclencheur, l'appareil prend le nombre d'images que vous avez choisi à l'aide de l'option RÉGLAGE VUES/PALIER et fait varier l'exposition selon la variation indiquée. |

RÉGLAGE SÉQUENCE

Choisissez l'ordre de prise de vue.

| Option | Description |
|------------------|---|
| 0 → + → - | La première photo est prise avec les réglages d'exposition actuels, puis la correction d'exposition est modifiée pour les photos suivantes, de la valeur la plus élevée à la valeur la plus faible. |
| 0 → - → + | La première photo est prise avec les réglages d'exposition actuels, puis la correction d'exposition est modifiée pour les photos suivantes, de la valeur la plus faible à la valeur la plus élevée. |
| - → 0 → + | La prise de vue est réalisée de la valeur la plus faible à la plus élevée. |
| + → 0 → - | La prise de vue est réalisée de la valeur la plus élevée à la plus faible. |

RÉGL. BAGUE CTRL.

Choisissez la fonction attribuée à la bague de contrôle ( 9).

| Options | | |
|---------|--------------------|---------------------|
| DÉFAUT | BALANCE DES BLANCS | CONV-TELE NUMERIQUE |
| ISO | SIMULATION DE FILM | NON |

MODE ECRAN TACTILE

Choisissez si les commandes tactiles permettent de sélectionner la zone de mise au point ou de déclencher ( 16).

ZOOM TACTILE

Choisissez si le zoom numérique peut être réalisé avec les commandes tactiles ( 20).



ASSIST. M.AP.

Choisissez la méthode d'affichage de la mise au point en mode de mise au point manuelle.

| Option | Description |
|---------------------|--|
| STANDARD | La mise au point s'affiche normalement. |
| PIC HTE LUM. M. AP. | L'appareil photo met en relief la zone de netteté. Choisissez une couleur et un degré de mise en relief. |



PHOTOMETRIE

Choisissez la façon dont l'appareil photo mesure l'exposition.

 L'option sélectionnée s'active uniquement si ** CONFIGURATION AF/MF > RÉG. DÉTECT. VISAGE/YEUX** est paramétré sur **VISAGE NON/YEUX NON**.

| Mode | Description |
|--|---|
|  MULTI | L'appareil photo détermine instantanément l'exposition en se basant sur l'analyse de la composition, de la couleur et de la répartition de la luminosité. Recommandé dans la plupart des situations. |
|  CENTRALE | L'appareil photo mesure les conditions d'éclairage en se basant sur une zone au centre de l'image correspondant à 2% de l'ensemble. Recommandé avec les sujets en contre-jour et dans d'autres cas où l'arrière-plan est bien plus lumineux ou bien plus sombre que le sujet principal. |
|  MOYENNE | L'exposition est réglée sur la moyenne de l'ensemble de l'image. Ce mode permet d'avoir une exposition homogène sur plusieurs photos ayant le même éclairage et s'avère particulièrement efficace pour les paysages et les portraits de sujets habillés en noir ou blanc. |

VER. EA SPOT ET ZONE MaP

Sélectionnez **OUI** pour effectuer la mesure sur le cadre de mise au point actuel lorsque **POINT UNIQUE** est sélectionné pour ** CONFIGURATION AF/MF > MODE AF** et lorsque **CENTRALE** est sélectionné pour ** PHOTOMETRIE**.

| Options | |
|------------|------------|
| OUI | NON |

FLASH PARAMETRE

Modifiez les réglages du flash.

MODE FLASH

Choisissez un mode flash ( 91).

COMPENSAT. FLASH

Réglez l'intensité du flash. Choisissez une valeur comprise entre +2 IL et -2 IL. Notez qu'il est possible de ne pas obtenir les résultats escomptés en fonction des conditions de prise de vue et de la distance du sujet.

| Options | | | | | | | | | | | | |
|---------|--------|--------|----|------|------|----|------|------|----|--------|--------|----|
| +2 | +1 2/3 | +1 1/3 | +1 | +2/3 | +1/3 | ±0 | -1/3 | -2/3 | -1 | -1 1/3 | -1 2/3 | -2 |

REDUC. YEUX ROUGE

Choisissez **OUI** pour corriger l'effet des « yeux rouges » provoqué par le flash.

| Options | |
|---------|-----|
| OUI | NON |



La réduction des yeux rouges n'est effectuée que lorsqu'un visage est détecté.

La réduction des yeux rouges n'est pas disponible avec les images RAW.

CONF. VIDÉO

Modifiez les options d'enregistrement vidéo.

MODE VIDEO

Choisissez une taille d'image et une cadence pour l'enregistrement vidéo.

| Option | Taille d'image | Cadence |
|--|-----------------------|---|
| 4K 2160/15P* | 3840 × 2160 (4K) | 15 fps |
| FULL HD 1080/59.94P FULL HD 1080/24P | 1920 × 1080 (Full HD) | 59,94 fps, 50 fps, 24 fps, 23,98 fps |
| FULL HD 1080/50P FULL HD 1080/23.98P | | |
| HD 720/59.94P HD 720/24P | 1280 × 720 (HD) | |
| HD 720/50P HD 720/23.98P | | |

* Utilisez une carte mémoire de classe de vitesse UHS 3 ou supérieure si vous enregistrez des vidéos en accéléré qui seront visionnées sur l'appareil photo.

VIDÉO HAUTE VITESSE HD

Enregistrez des vidéos HD à grande vitesse, qui se lisent ensuite au ralenti. Vous avez ainsi le temps d'observer des sujets au déplacement rapide ou des détails trop fugaces pour les percevoir à l'œil nu : le swing d'un frappeur, des insectes volant ou de l'eau au débit rapide.

| Option | Description |
|--------------|--|
| 1.6x 59.94P | Enregistrez des vidéos HD (1280 × 720) à une vitesse de 1,6x, 2x, 3,3x ou 4x et à une cadence de 100 images/s. Les vidéos sont lues à une vitesse de 1/6, 1/2, 1/3 ou 1/4, respectivement. |
| 2x 50P | |
| 3.3x 29.97P | |
| 4x 25P | |
| OFF | Désactivation de l'enregistrement à grande vitesse. |

Les vidéos réalisées à grande vitesse sont enregistrées à une cadence réduite et sans le son. Les réglages de mise au point, d'exposition et de balance des blancs sont ceux en vigueur au début de l'enregistrement. Les vidéos réalisées en faible lumière risquent d'être sous-exposées en raison des vitesses d'enregistrement élevées ; nous vous recommandons d'effectuer la prise de vue à l'extérieur à la lumière du jour ou dans d'autres lieux bien éclairés. Si vous le souhaitez, vous pouvez également visionner au ralenti sur un ordinateur les vidéos réalisées à grande vitesse.

VIDEO ISO

Pour la sensibilité des vidéos, vous pouvez sélectionner **AUTO** ou une valeur comprise entre 400 et 6400 ISO.

 Ce réglage n'a aucun effet sur les photos.

MODE MISE AU PT

Choisissez le mode de mise au point pour l'enregistrement vidéo.

| Option | Description |
|---------------------|---|
| FOCUS MANUEL | Effectuez la mise au point manuellement. |
| AF CONTINU | L'appareil photo fait le point à l'aide du mode AF-C. |
| AF SEUL | L'appareil photo fait le point à l'aide du mode AF-S. |

MODE AF

Choisissez la façon dont l'appareil photo sélectionne le collimateur de mise au point pour l'enregistrement vidéo.

| Option | Description |
|----------------|---|
| MULTI | Sélection automatique du collimateur de mise au point. |
| AF ZONE | L'appareil photo fait le point sur le sujet situé dans la zone de mise au point sélectionnée. |

AFFICHAGE INFO SORTIE HDMI

Si **OUI** est sélectionné, les périphériques HDMI auxquels l'appareil photo est raccordé reflèteront les informations affichées sur l'appareil photo.

| Options | |
|---------|-----|
| OUI | NON |

SORTIE FILM 4K

Choisissez la destination des vidéos 4K enregistrées lorsque l'appareil photo est raccordé à un enregistreur HDMI ou à un autre périphérique compatible 4K.

| Option | Description |
|--|---|
|  CARTE | Les vidéos 4K sont enregistrées sur la carte mémoire de l'appareil photo et transmises au périphérique HDMI en 4K. |
| HDMI | Les vidéos 4K sont transmises au périphérique HDMI en 4K. L'appareil photo n'enregistre pas les vidéos 4K sur la carte mémoire. |

CONTRÔLE ENREG. HDMI

Choisissez si l'appareil photo envoie des signaux de démarrage et d'arrêt au périphérique HDMI lorsque vous appuyez sur le déclencheur afin de démarrer et d'arrêter l'enregistrement vidéo.

| Options | |
|-----------|------------|
| ON | OFF |



RÉGL. NIV. MIC.

Modifiez le niveau d'enregistrement des microphones intégré et externe.

| Options | | | |
|----------|----------|----------|----------|
| 4 | 3 | 2 | 1 |

MIC./DÉCL. À DIST

Indiquez si le périphérique inséré dans la prise pour microphone/télécommande est un microphone ou une télécommande.

| Options | |
|---|--|
|  MIC. |  DÉCL. |

STAB. IMAGE NUM.

Choisissez d'activer ou non la stabilisation d'image numérique pendant l'enregistrement vidéo.

| Options | |
|---------|-----|
| OUI | NON |

COM. SANS FIL

Connectez l'appareil photo à des smartphones exécutant la dernière version de l'application FUJIFILM Camera Remote. Vous pouvez alors utiliser le smartphone pour :

- Commander l'appareil photo et prendre des photos à distance
- Recevoir des images transférées depuis l'appareil photo
- Parcourir les images de l'appareil photo et télécharger les images sélectionnées
- Transférer les données de localisation vers l'appareil photo
- Déclencher
- Mettre à jour le firmware de l'appareil photo

 Pour accéder aux téléchargements et obtenir d'autres informations, consultez :
http://app.fujifilm-dsc.com/fr/camera_remote/

TYPE DE DÉCLENCHEUR

Choisissez le type d'obturateur. L'utilisation de l'obturateur électronique permet également de désactiver le son du déclenchement.

| Option | Description |
|-------------------------------------|---|
| MS DÉCLENCHEUR MÉCANIQUE | Prenez des photos avec l'obturateur mécanique. |
| ES DÉCLENCHEUR ÉLECTR. | Prenez des photos avec l'obturateur électronique. |
| MS MÉCANIQUE+ES ÉLECTRONIQUE | L'appareil photo choisit le type d'obturateur en fonction des conditions de prise de vue. |

 Lorsque l'obturateur électronique est utilisé, un phénomène de distorsion peut être visible sur les photos de sujets mobiles et sur les photos prises à main levée avec des vitesses d'obturation rapides, tandis qu'un effet de bande et un voile peuvent apparaître sur les photos prises sous des lampes fluorescentes, ou autre éclairage vacillant ou irrégulier. Si le son de l'obturateur est désactivé, respectez le droit à l'image et le droit à la vie privée de vos sujets lorsque vous les photographiez ( 148).

 Lorsque l'obturateur électronique est utilisé, le flash est désactivé, la sensibilité est limitée à des valeurs comprises entre 200 et 12800 ISO, et la réduction du bruit en pose longue n'a aucun effet.

CONV-TELE NUMERIQUE

Prenez des photos à différentes focales à l'aide du téléconvertisseur numérique ( 68).

| Options | | |
|-------------|-------------|------------|
| 50mm | 35mm | OFF |

 Toutes les focales sont indiquées en équivalents 24 x 36 mm.

La lecture et le menu lecture

7

L'affichage en mode lecture

Cette section répertorie les indicateurs qui peuvent s'afficher pendant la lecture.

❗ Les affichages sont représentés avec tous les indicateurs allumés à des fins d'illustration.

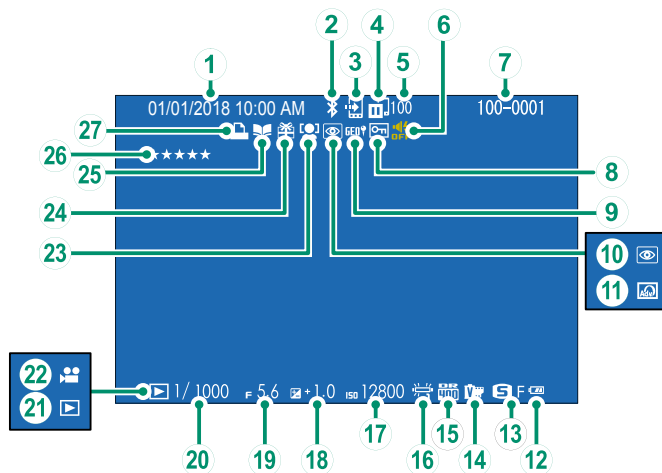

| | | | |
|---|----------|--|------------|
| ① Date et heure..... | 35, 146 | ⑭ Simulation de film | 111 |
| ② Bluetooth ON/OFF..... | 156 | ⑮ Plage dynamique..... | 110 |
| ③ Ordre de transfert image..... | 133 | ⑯ Balance des blancs..... | 115 |
| ④ État de transfert des images..... | 133 | ⑰ Sensibilité..... | 106 |
| ⑤ Nombre de vues sélectionnées pour le transfert..... | 133 | ⑱ Correction d'exposition..... | 67 |
| ⑥ Indicateur de flash et de son..... | 147 | ⑲ Ouverture..... | 53, 56, 57 |
| ⑦ Numéro d'image | 154 | ⑳ Vitesse d'obturation..... | 53, 54, 57 |
| ⑧ Image protégée..... | 139 | ㉑ Indicateur du mode de lecture | 42 |
| ⑨ Données de localisation..... | 156, 158 | ㉒ Icône de vidéo | 48 |
| ⑩ Indicateur de réduction des yeux rouges..... | 140 | ㉓ Indicateur de détection des visages..... | 104 |
| ⑪ Filtres créatifs..... | 65 | ㉔ Image provenant d'un autre appareil..... | 42 |
| ⑫ Niveau de charge de la batterie..... | 34 | ㉕ Indicateur de création livre album..... | 141 |
| ⑬ Taille/qualité d'image | 108, 109 | ㉖ Notation..... | 129 |
| | | ㉗ Indicateur d'impression DPOF..... | 143 |

La touche DISP/BACK

La touche **DISP/BACK** permet de contrôler l'affichage des indicateurs pendant la lecture.

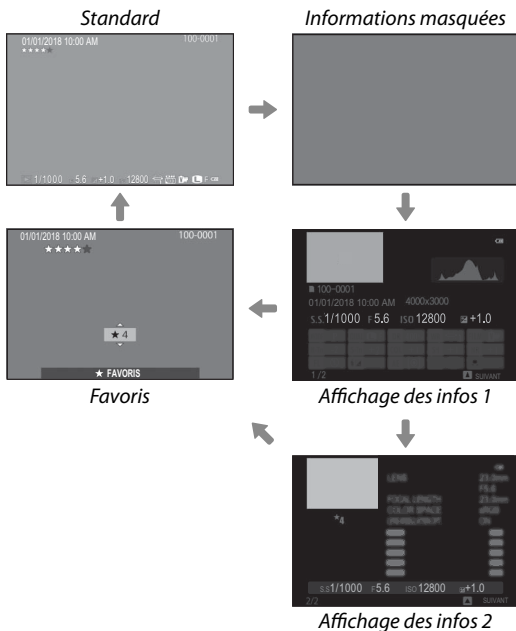
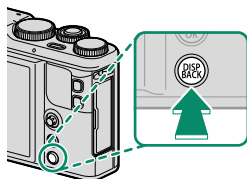

Favoris : Notation des photos

Pour noter la photo affichée, appuyez sur **DISP/BACK**, puis appuyez en haut et en bas du levier de mise au point pour donner une note entre zéro et cinq étoiles.

Zoom avant sur le collimateur de mise au point

Appuyez sur la touche **Fn2** (fonction 2) pour effectuer un zoom avant sur le collimateur de mise au point. Appuyez à nouveau sur cette touche pour revenir en lecture plein écran.

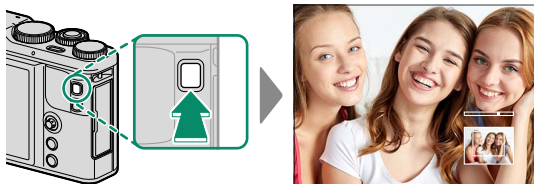

Visualisation des photos

Nous vous invitons à lire cette section pour obtenir des informations sur la lecture avec zoom et sur la lecture multi-vues.

Utilisez la molette de commande arrière pour passer de la lecture plein écran à la lecture avec zoom ou à la lecture multi-vues.

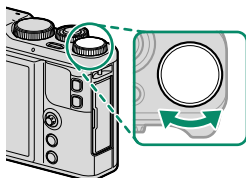

Lecture plein écran



Lecture multi-vues



Affichage de neuf vues

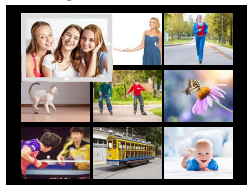

Affichage de cent vues

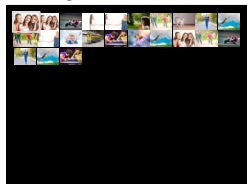

Lecture avec zoom



Zoom moyen



Zoom maximal



Lecture avec zoom

Tournez la molette de commande arrière pour effectuer un zoom avant ou arrière sur les images en mode de lecture plein écran. Pour quitter le zoom, appuyez sur **DISP/BACK**, **MENU/OK** ou sur la touche **Fn2** (fonction 2).

 Le rapport de zoom maximal varie selon l'option sélectionnée pour **TAILLE D'IMAGE**. La lecture avec zoom n'est pas possible avec les copies recadrées ou redimensionnées qui ont été sauvegardées avec la taille **640**.

Glisser

Après avoir fait un zoom avant sur la photo, servez-vous du levier de mise au point pour afficher les zones de l'image qui ne sont pas visibles à l'écran.



Fenêtre de navigation



Lecture multi-vues

Pour modifier le nombre d'images affichées, tournez la molette de commande arrière dans le sens des aiguilles d'une montre lorsqu'une photo est affichée en plein écran.

 Servez-vous du levier de mise au point pour mettre en surbrillance les images et appuyez sur **MENU/OK** pour afficher en plein écran l'image mise en surbrillance. Avec les planches de neuf et cent vues, appuyez en haut ou en bas du levier de mise au point pour visualiser d'autres images.

Le menu lecture (/ /)

Modifiez les réglages de lecture.

Le menu lecture s'affiche lorsque vous appuyez sur **MENU/OK** en mode de lecture. Choisissez l'onglet ,  ou .

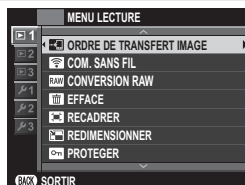

ORDRE DE TRANSFERT IMAGE

Sélectionnez les photos à transférer vers un smartphone ou une tablette couplé(e).

- 1 Sélectionnez  **ORDRE DE TRANSFERT IMAGE > SELECTIONNER VUES** dans le menu lecture.
- 2 Mettez en surbrillance les photos et appuyez sur **MENU/OK** pour les sélectionner ou les désélectionner. Effectuez cette action jusqu'à ce que vous ayez sélectionné toutes les photos souhaitées.
- 3 Appuyez sur **DISP/BACK** pour revenir à la lecture.

 Si **OUI** est sélectionné pour  **PARAM.CONNEXION > RÉGLAGES Bluetooth > Bluetooth ON/OFF**, le transfert commencera peu après votre retour à la lecture des images ou l'extinction de l'appareil photo.

 Les commandes de transfert des images peuvent contenir au maximum 999 photos. Les photos protégées, les images RAW, les photos provenant d'un autre appareil et les vidéos ne peuvent pas être sélectionnées pour le transfert.

Lorsque **COM. SANS FIL** est attribué à la touche **Fn** et que **ORDRE COUPL./TRANS.** est sélectionné pour  **PARAM.CONNEXION > PARAMÈTRES GÉNÉRAUX > RÉGLAGE DU BOUTON**, la touche **Fn** permet de sélectionner les images à transférer. Pour désélectionner toutes les images, sélectionnez **RÉINITIALISER ORDRE** pour **ORDRE DE TRANSFERT IMAGE**. Pour transférer les images au fur et à mesure de la prise de vue, sélectionnez **OUI** pour  **PARAM.CONNEXION > RÉGLAGES Bluetooth > MARQUAGE D'IMAGE AUTO**.

COM. SANS FIL

Connectez l'appareil photo à des smartphones exécutant la dernière version de l'application FUJIFILM Camera Remote. Vous pouvez alors utiliser le smartphone pour :

- Commander l'appareil photo et prendre des photos à distance
- Recevoir des images transférées depuis l'appareil photo
- Parcourir les images de l'appareil photo et télécharger les images sélectionnées
- Transférer les données de localisation vers l'appareil photo
- Déclencher
- Mettre à jour le firmware de l'appareil photo



Pour accéder aux téléchargements et obtenir d'autres informations, consultez :

http://app.fujifilm-dsc.com/fr/camera_remote/

RAW CONVERSION RAW

Les images RAW enregistrent les informations concernant les réglages de l'appareil photo séparément des données capturées par le capteur d'image de l'appareil photo. À l'aide de l'option **RAW CONVERSION RAW**, vous pouvez créer des copies JPEG à partir des images RAW en utilisant les différentes options des réglages énumérés à la page 135. Les données de l'image d'origine ne sont pas modifiées, ce qui permet à une seule image RAW d'être traitée d'une multitude de façons.

- 1 Lorsqu'une image RAW est affichée, appuyez sur **MENU/OK** pour afficher le menu lecture.
- 2 Appuyez en haut ou en bas du levier de mise au point pour mettre en surbrillance **RAW CONVERSION RAW** dans le menu de lecture et appuyez sur **MENU/OK** pour afficher les réglages.



Il est également possible d'afficher ces options en appuyant sur la touche **Q** pendant la lecture.



- 3 Utilisez le levier de mise au point pour mettre en surbrillance un réglage.
- 4 Appuyez à droite du levier pour afficher les options du réglage en surbrillance.

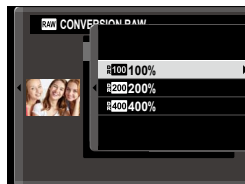

- 5 Utilisez le levier pour mettre en surbrillance l'option souhaitée.
- 6 Appuyez sur **MENU/OK** pour sélectionner l'option en surbrillance. La liste des réglages indiqués à l'étape 2 s'affiche. Répétez les étapes 2 à 6 pour modifier les autres réglages si vous le souhaitez.
- 7 Appuyez sur la touche **Q** pour avoir un aperçu de la copie JPEG et appuyez sur **MENU/OK** pour l'enregistrer.

Vous pouvez modifier les réglages suivants lorsque vous convertissez des images RAW en JPEG :

| Réglage | Description |
|-----------------------------|---|
| REFLET COND. PR VUE | Créez une copie JPEG en utilisant les réglages sélectionnés au moment de la prise de vue. |
| TRAIT. ISO PUSH/PULL | Modifiez l'exposition. |
| PLAGE DYNAMIQUE | Faites ressortir les détails des hautes lumières afin d'obtenir un contraste naturel. |
| SIMULATION DE FILM | Simulez les effets de différents types de films. |
| BALANCE DES BLANCS | Réglez la balance des blancs. |
| CHANGT BAL BLANCS | Affinez la balance des blancs. |
| COULEUR | Modifiez la densité des couleurs. |
| DETAIL | Accentuez ou estompez les contours. |
| TON LUMIERE | Réglez les hautes lumières. |
| TON OMBRE | Réglez les ombres. |
| REDUCT. DU BRUIT | Atténuez les marbrures. |
| ESPACE COULEUR | Choisissez l'espace colorimétrique utilisé pour la reproduction des couleurs. |

EFFACE

Supprimez les images individuellement, plusieurs images sélectionnées ou toutes les images.

 *Il n'est pas possible de récupérer les images supprimées.* Protégez les images importantes ou copiez-les sur un ordinateur ou un autre périphérique de stockage avant d'aller plus loin.

| Option | Description |
|-----------------------|--|
| IMAGE | Supprimez les images une par une. |
| PHOTOS SÉLECT. | Supprimez plusieurs images sélectionnées. |
| TOUTES IMAGES | Supprimez toutes les images non protégées. |

IMAGE

- 1 Sélectionnez **IMAGE** pour l'option **EFFACE** du menu lecture.
- 2 Appuyez à gauche ou à droite du levier de mise au point pour parcourir les images et appuyez sur **MENU/OK** pour les supprimer (aucune boîte de dialogue de confirmation ne s'affiche). Répétez cette étape pour supprimer d'autres images.

PHOTOS SÉLECT.

- 1 Sélectionnez **PHOTOS SÉLECT.** pour l'option **EFFACE** du menu lecture.
- 2 Mettez en surbrillance les images et appuyez sur **MENU/OK** pour les sélectionner ou les désélectionner (les photos faisant partie de livres albums ou de commandes d'impression sont signalées par **!**). Les images sélectionnées sont cochées (**☑**).
- 3 Une fois l'opération terminée, appuyez sur **DISP/BACK** pour afficher une boîte de dialogue de confirmation.
- 4 Mettez en surbrillance **OK** et appuyez sur **MENU/OK** pour supprimer les images sélectionnées.

TOUTES IMAGES

- 1 Sélectionnez **TOUTES IMAGES** pour l'option **EFFACE** du menu lecture.
- 2 Une boîte de dialogue de confirmation s'affiche ; mettez en surbrillance **OK** et appuyez sur **MENU/OK** pour supprimer toutes les images non protégées.





Appuyez sur **DISP/BACK** pour annuler la suppression ; notez qu'il est impossible de récupérer les images supprimées avant que vous ayez appuyé sur cette touche.

Si un message signale que les images sélectionnées font partie d'une commande d'impression DPOF, appuyez sur **MENU/OK** pour supprimer les photos.

RECADRER

Créez une copie redimensionnée de la photo en cours.

- 1 Affichez la photo de votre choix.
- 2 Sélectionnez  **RECADRER** dans le menu lecture.
- 3 Utilisez la molette de commande arrière et le levier de mise au point pour choisir le recadrage.
- 4 Appuyez sur **MENU/OK** pour afficher une boîte de dialogue de confirmation.
- 5 Appuyez de nouveau sur **MENU/OK** pour enregistrer la copie recadrée dans un fichier séparé.

 Les grands recadrages produisent de grandes copies ; toutes les copies sont au format d'image 3:2. Si la taille de la copie finale est **640**, **ENTREE** s'affiche en jaune.

REDIMENSIONNER

Créez une petite copie de la photo en cours.

- 1 Affichez la photo de votre choix.
- 2 Sélectionnez  **REDIMENSIONNER** dans le menu lecture.
- 3 Mettez une taille en surbrillance et appuyez sur **MENU/OK** pour afficher une boîte de dialogue de confirmation.
- 4 Appuyez de nouveau sur **MENU/OK** pour enregistrer la copie redimensionnée dans un fichier séparé.

 Les tailles disponibles varient en fonction de la taille de l'image d'origine.

PROTÉGER

Protégez les images contre toute suppression accidentelle. Mettez en surbrillance l'une des options suivantes et appuyez sur **MENU/OK**.

- **IMAGE** : protégez les images sélectionnées. Appuyez à gauche ou à droite du levier de mise au point pour afficher les images et appuyez sur **MENU/OK** pour les sélectionner ou les désélectionner. Appuyez sur **DISP/BACK** une fois les réglages effectués.
- **REGLER TOUT** : protégez toutes les images.
- **ANNULER TOUT** : supprimez la protection de toutes les images.



Les images protégées sont effacées lorsque la carte mémoire est formatée.

ROTATION IMAGE

Faites pivoter vos photos.

- 1 Affichez la photo de votre choix.
- 2 Sélectionnez  **ROTATION IMAGE** dans le menu lecture.
- 3 Appuyez en bas du levier de mise au point pour faire pivoter la photo de 90° dans le sens des aiguilles d'une montre ou en haut pour la faire pivoter de 90° dans le sens inverse.
- 4 Appuyez sur **MENU/OK**. La photo s'affichera automatiquement dans le bon sens lorsque vous la visionnerez sur l'appareil photo.



Il est impossible de faire pivoter les photos protégées. Supprimez la protection des photos avant de les faire pivoter.



Il se peut que l'appareil photo ne parvienne pas à faire pivoter les photos créées avec d'autres appareils. Les photos que l'appareil photo a fait pivoter ne pivoteront pas lorsque vous les visionnerez sur un ordinateur ou sur d'autres appareils photo.

Les photos prises avec l'option  **CONFIG. ÉCRAN > REGL. ROTAT AUTO** s'affichent automatiquement dans le bon sens pendant la lecture.

REDUC. YEUX ROUGE

Éliminez les yeux rouges des portraits. L'appareil photo analysera l'image. S'il détecte des yeux rouges, il traitera l'image et créera une copie en atténuant leur effet.

- 1 Affichez la photo de votre choix.
- 2 Sélectionnez  REDUC. YEUX ROUGE dans le menu lecture.
- 3 Appuyez sur **MENU/OK**.

 Les résultats varient selon la scène et la capacité de l'appareil photo à détecter les visages. L'effet « yeux rouges » ne peut pas être éliminé des photos qui ont déjà été traitées avec la fonction de réduction des yeux rouges ; elles sont indiquées par l'icône  lors de la lecture.

Le temps nécessaire pour traiter l'image varie selon le nombre de visages détectés.

La fonction de réduction des yeux rouges ne peut pas être appliquée aux images RAW.

DIAPORAMA

7 Visionnez les photos sous forme de diaporama automatisé. Appuyez sur **MENU/OK** pour démarrer et appuyez à droite ou à gauche du levier de mise au point pour avancer ou revenir en arrière. Vous pouvez appuyer sur **DISP/BACK** à tout moment pendant le diaporama pour afficher une aide à l'écran. Vous pouvez arrêter le diaporama à tout moment en appuyant sur **MENU/OK**.

 L'appareil photo ne s'éteint pas automatiquement lorsqu'un diaporama est en cours.

CREA LIVRE ALBUM

Cette fonction vous permet de créer des albums à partir de vos photos préférées.

Création d'un livre album

- 1 Sélectionnez **NOUVEL ALBUM** pour  **CREA LIVRE ALBUM** dans le menu lecture.
- 2 Parcourez les images et appuyez en haut du levier de mise au point pour effectuer ou annuler une sélection. Appuyez sur **MENU/OK** pour quitter lorsque vous avez terminé de créer l'album.

 Ni les photos de format **640** ou plus petit, ni les vidéos ne peuvent être sélectionnées pour un livre album.

La première photo sélectionnée devient l'image de couverture. Appuyez en bas du levier de mise au point afin de sélectionner l'image actuelle pour la couverture.

- 3 Mettez en surbrillance **TERMINER LIVRE ALBUM** et appuyez sur **MENU/OK** (pour sélectionner toutes les photos de l'album, choisissez **SELECTIONNER TOUT**). Le nouvel album est ajouté à la liste du menu de création d'un livre album.

 Les albums peuvent contenir jusqu'à 300 photos. Les albums ne contenant aucune photo sont automatiquement supprimés.

Livres albums

Vous pouvez copier les livres albums sur un ordinateur à l'aide du logiciel MyFinePix Studio.

Affichage des livres albums

Mettez en surbrillance un album dans le menu de création d'un livre album et appuyez sur **MENU/OK** pour afficher l'album, puis appuyez à gauche ou à droite du levier de mise au point pour parcourir les photos.

Modification et suppression des livres albums

Affichez le livre album et appuyez sur **MENU/OK**. Les options suivantes s'affichent ; sélectionnez l'option souhaitée et suivez les instructions qui s'affichent à l'écran.

- **MODIFIER** : modifiez l'album comme indiqué dans la section « Création d'un livre album ».
- **EFFACER** : supprimez l'album.



ENREG. PC AUTO

Transférez les photos de l'appareil photo sur un ordinateur exécutant la dernière version de FUJIFILM PC AutoSave (notez que vous devez d'abord installer ce logiciel et configurer l'ordinateur comme destination des images copiées depuis l'appareil photo).

 Pour accéder aux téléchargements et obtenir d'autres informations, consultez :
http://app.fujifilm-dsc.com/fr/pc_autosave/

IMPRESSION (DPOF)

Créez une « commande d'impression » numérique ; l'imprimante doit être compatible avec la norme DPOF.

- 1 Sélectionnez  **IMPRESSION (DPOF)** dans le menu lecture.
- 2 Sélectionnez **AVEC DATE**  pour imprimer la date d'enregistrement sur les photos, **SANS DATE** pour imprimer les photos sans date ou **ANNULER TOUT** pour supprimer toutes les photos de la commande d'impression avant d'aller plus loin.
- 3 Affichez la photo que vous souhaitez ajouter à la commande d'impression ou supprimer de celle-ci.
- 4 Appuyez en haut ou en bas du levier de mise au point pour choisir le nombre de copies (jusqu'à 99). Pour supprimer une photo de la commande, appuyez en bas du levier de mise au point jusqu'à ce que le nombre de copies soit égal à 0.
- 5 Répétez les étapes 3 et 4 pour terminer la commande d'impression.
- 6 Le nombre total d'impressions s'affiche à l'écran. Appuyez sur **MENU/OK** pour quitter.

 Les photos de la commande d'impression en cours sont signalées par l'icône  pendant la lecture.

Les commandes d'impression peuvent contenir au maximum 999 photos.

Si une carte mémoire contenant une commande d'impression créée par un autre appareil photo est insérée, vous devez supprimer la commande avant d'en créer une nouvelle comme décrit ci-dessus.



IMPRESS. IMPRIM instax

Imprimez les photos sur des imprimantes Fujifilm instax SHARE (optionnelles) ( 182).

FORMAT IMAGE

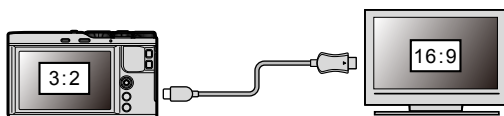
Choisissez la manière dont les périphériques Haute Définition (HD) affichent les photos de format 3 : 2 (cette option n'est disponible que lorsqu'un câble HDMI est raccordé). Sélectionnez 16 : 9 pour afficher l'image afin qu'elle remplitse l'écran avec le haut et le bas rognés, 3 : 2 pour afficher toute l'image avec des bandes noires à droite et à gauche.





| | | Option | |
|-----------|---|---|-------|
| | | 16 : 9 | 3 : 2 |
| Affichage |  |  | |

Les menus de configuration

8

Menu de réglage (/ /)

Modifiez les réglages de base de l'appareil photo.

Pour accéder aux réglages de base de l'appareil photo, appuyez sur **MENU/OK** et sélectionnez l'onglet ,  ou .







DATE/HEURE

Réglez l'horloge de l'appareil photo ( 37).

DECALAGE HOR

Lorsque vous voyagez, l'horloge de l'appareil photo passe instantanément de votre fuseau horaire à l'heure locale de votre destination. Pour indiquer le décalage horaire entre l'heure locale et votre fuseau horaire :

- 1 Mettez en surbrillance  LOCAL et appuyez sur **MENU/OK**.
- 2 Utilisez le levier de mise au point pour définir le décalage horaire entre l'heure locale et votre fuseau horaire. Appuyez sur **MENU/OK** une fois les réglages effectués.

Pour régler l'horloge sur l'heure locale, mettez en surbrillance  LOCAL et appuyez sur **MENU/OK**. Pour régler l'horloge sur l'heure de votre fuseau horaire, sélectionnez  DEPAR. Lorsque  LOCAL est sélectionné,  s'affiche en jaune pendant trois secondes environ à la mise sous tension de l'appareil photo.

Options

 LOCAL

 DEPAR



言語/LANG.

Choisissez une langue ( 37).

INITIALISER

Rétablissez les valeurs par défaut des options des menus prise de vue ou de configuration.

- 1 Mettez en surbrillance l'option souhaitée et appuyez sur **MENU/OK**.

| Option | Description |
|---------------------------|--|
| RÉINIT. MENU P.DV. | Rétablissez les valeurs par défaut de tous les réglages du menu prise de vue, à l'exception de la balance des blancs personnalisée. |
| RÉINIT. RÉGLAGE | Rétablissez les valeurs par défaut de tous les réglages du menu de configuration, à l'exception de  DATE/HEURE ,  DECALAGE HOR et  PARAM.CONNEXION . |

- 2 Une boîte de dialogue de confirmation s'affiche ; mettez en surbrillance **OK** et appuyez sur **MENU/OK**.

SON ET FLASH

Sélectionnez **ÉTEINT** pour désactiver le haut-parleur, le flash et l'illuminateur dans les situations où les sons ou les témoins lumineux de l'appareil photo risquent d'être malvenus.

| Options | |
|---------|--------|
| OUI | ÉTEINT |

 s'affiche lorsque **ÉTEINT** est sélectionné.

CONFIGURATION SON

Modifiez les paramètres audio.

VOL. APPAREIL

Réglez le volume des sons émis par l'appareil photo lors de l'utilisation des commandes. Choisissez  **NON** pour désactiver le son des commandes.

Options

 **1** (fort)

 **1** (moyen)

 (faible)

 **NON** (muet)

VOL. DECL.

Réglez le volume des sons émis par l'obturateur électronique. Choisissez  **NON** pour désactiver le son de l'obturateur.

Options

 **1** (fort)

 **1** (moyen)

 (faible)

 **NON** (muet)

SON DECLENCHEUR

Choisissez le son émis par l'obturateur électronique.

Options

 **1 SON 1**

 **2 SON 2**

 **3 SON 3**

VOL. LECTURE

Réglez le volume de lecture des vidéos. Choisissez parmi 10 options comprises entre 10 (fort) et 1 (faible) ou sélectionnez **0** pour désactiver le son pendant la lecture des vidéos.

Options

10

9

8

7

6

5

4

3

2

1

0

CONFIG. ÉCRAN

Modifiez les paramètres d'affichage.

IMAGE

Choisissez la durée d'affichage des images après la prise de vue. Les couleurs peuvent légèrement différer de celles de l'image finale et du « bruit » (marbrures) risque d'apparaître aux sensibilités élevées. Notez qu'avec certains réglages, l'appareil photo affiche les photos après la prise de vue quelle que soit l'option sélectionnée.

| Option | Description |
|----------------|--|
| CONTINU | Les photos sont affichées jusqu'à ce que vous appuyiez sur la touche MENU/OK ou sur le déclencheur à mi-course. Pour zoomer sur le collimateur de mise au point actif, appuyez sur la touche Fn2 (fonction 2) ; appuyez à nouveau sur cette touche pour annuler le zoom. |
| 1.5 SEC | Les photos sont affichées pendant la durée sélectionnée ou jusqu'à ce que vous appuyiez sur le déclencheur à mi-course. |
| 0.5 SEC | |
| NON | Les photos ne s'affichent pas après la prise de vue. |

AP. EXP. MODE MAN.

Sélectionnez **OUI** pour permettre l'aperçu de l'exposition en mode d'exposition manuel.

| Options | |
|---------|-----|
| OUI | NON |

 Sélectionnez **NON** en cas d'utilisation du flash ou de toute autre occasion où l'exposition peut changer au moment du déclenchement.

LUNIMOSITÉ LCD

Réglez la luminosité de l'écran.

| Options | | | | | | | | | | |
|---------|----|----|----|----|---|----|----|----|----|----|
| +5 | +4 | +3 | +2 | +1 | 0 | -1 | -2 | -3 | -4 | -5 |

COULEUR LCD

Réglez la teinte de l'écran.

| Options | | | | | | | | | | |
|---------|----|----|----|----|---|----|----|----|----|----|
| +5 | +4 | +3 | +2 | +1 | 0 | -1 | -2 | -3 | -4 | -5 |

APERÇU DE L'EFFET D'IMAGE

Choisissez **OUI** pour avoir un aperçu à l'écran des effets de la simulation de film, de la balance des blancs et d'autres réglages, choisissez **NON** pour que les ombres des scènes peu contrastées et en contre-jour et autres sujets difficiles à percevoir soient plus visibles.

Options

OUI

NON



Si vous sélectionnez **NON**, les effets des réglages de l'appareil photo ne seront pas visibles à l'écran et les couleurs et les tons seront différents de ceux de la photo finale. L'affichage restituera néanmoins les effets des filtres créatifs et ceux des réglages monochrome et sépia.

GUIDE CADRAGE

Choisissez un guide de cadrage pour le mode de prise de vue.

Option

GRILLE 9

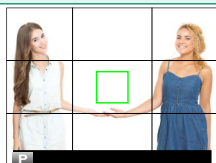

Pour un cadrage respectant la « règle des tiers ».

GRILLE 24

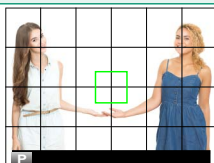

Grille de six cases sur quatre.

CADRAGE HD

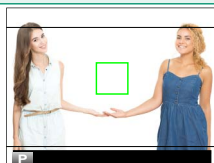

Cadrez les photos HD entre les lignes affichées en haut et en bas de l'écran.



Les guides de cadrage ne sont pas affichés avec les réglages par défaut mais vous pouvez les afficher à l'aide de **CONFIG. ÉCRAN > AFF. REGL. PERSO** (13).

REGL. ROTAT AUTO

Choisissez **OUI** pour que les photos prises à la verticale pivotent automatiquement pendant la lecture.

| Options | |
|------------|------------|
| OUI | NON |

VERIFICATION AF.

Si **OUI** est sélectionné, l'appareil photo zoome automatiquement sur la zone de mise au point sélectionnée lorsque vous tournez la bague de contrôle en mode de mise au point manuelle.

| Options | |
|------------|------------|
| OUI | NON |



Lorsque vous appuyez sur la touche **Fn2** (fonction 2), le zoom de mise au point s'annule.

PAS DE MISE AU POINT

Choisissez l'unité utilisée pour l'indicateur de distance de mise au point.

| Options | |
|---------------|--------------|
| MÈTRES | PIEDS |

AFF. REGL. PERSO

Choisissez les éléments affichés en standard ( 13).

RÉGLAGE DU BOUTON

Choisissez les rôles des commandes de l'appareil photo.

RÉGL. FONCT. (Fn)

Choisissez les rôles joués par les touches de fonction ( 167).

 Vous pouvez également sélectionner les rôles en maintenant appuyée la touche de fonction ou la touche **DISP/BACK**.

MENU RPDE MODIF/ENREG

Choisissez les éléments affichés dans le menu rapide ( 165).

 Vous pouvez également accéder au menu rapide en mode de prise de vue en maintenant appuyée la touche **Q**.

RÉGLAGE LEVIER FOCUS

Choisissez les fonctions réalisées par le levier de mise au point.

| Option | Description |
|--|--|
| VERROUILLAGE (OFF) | Il n'est pas possible d'utiliser le levier de mise au point pendant la prise de vue. |
| POUSSER  POUR DÉVER. | Appuyez sur le levier pour afficher les collimateurs de mise au point et inclinez-le pour sélectionner un collimateur. |
| OUI | Inclinez le levier pour afficher les collimateurs de mise au point et sélectionner un collimateur. |

BAGUE MISE AU POINT

Choisissez le sens de rotation de la bague de contrôle pour augmenter la distance de mise au point en mode de mise au point manuelle.

| Options | |
|--|---|
|  HORAIRE |  ANTIHOAIRE |

CONFIG. ECRAN TACTILE

Permet d'activer ou de désactiver les commandes de l'écran tactile.

| Options | |
|---------|-----|
| OUI | NON |

GESTION ALIM.

Modifiez les paramètres de gestion de l'alimentation.

EXT. AUTO

Choisissez le délai au bout duquel l'appareil photo s'éteint automatiquement lorsqu'aucune opération n'est effectuée. Des délais courts augmentent l'autonomie de la batterie ; si **NON** est sélectionné, l'appareil photo doit être éteint manuellement.

| Options | | |
|---------|-------|-----|
| 5 MIN | 2 MIN | NON |

HAUTES PERFORMANCES

Sélectionnez **OUI** pour assurer une mise au point plus rapide et réduire le temps nécessaire au redémarrage de l'appareil photo après son extinction.

| Options | |
|---------|-----|
| OUI | NON |

ENR. DES RÉGLAGES

Réglez les paramètres de gestion des fichiers.

NUMERO IMAGE

Les nouvelles photos sont stockées dans des fichiers image nommés avec un numéro de fichier à quatre chiffres attribué en ajoutant un au dernier numéro de fichier utilisé. Le numéro de fichier s'affiche pendant la lecture comme illustré. L'option

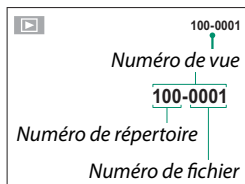

NUMERO IMAGE permet de contrôler

si la numérotation des fichiers est réinitialisée à 0001 lorsqu'une nouvelle carte mémoire est insérée ou lorsque la carte mémoire actuelle est formatée.

| Option | Description |
|----------------|--|
| CONTINU | La numérotation se poursuit à partir du dernier numéro de fichier utilisé ou du premier numéro de fichier disponible, selon le plus élevé des deux. Choisissez cette option pour réduire le nombre de photos portant le même nom de fichier. |
| RAZ | La numérotation est réinitialisée à 0001 après le formatage ou lorsqu'une nouvelle carte mémoire est insérée. |

 Si le numéro d'image atteint 999-9999, le déclenchement est désactivé. Formatez la carte mémoire après avoir transféré sur un ordinateur toutes les images que vous souhaitez garder.

La sélection de  **INITIALISER** paramètre **NUMERO IMAGE** sur **CONTINU** mais ne réinitialise pas la numérotation des fichiers.

Les numéros des photos prises avec d'autres appareils photo peuvent être différents.

ENR. IMAGE D'ORG

Choisissez **OUI** pour enregistrer des copies non traitées des photos prises à l'aide de l'option  **FLASH PARAMETRE > REDUC. YEUX ROUGE**.

| Options | |
|------------|------------|
| OUI | NON |

MODIF. NOM FICH.

Modifiez le préfixe des noms de fichiers. Les images sRGB utilisent un préfixe à quatre lettres (par défaut DSCF), les images Adobe RGB un préfixe à trois lettres (DSF) précédé d'un tiret bas.

| Option | Préfixe par défaut | Exemple de nom de fichier |
|----------|--------------------|---------------------------|
| sRGB | DSCF | ABCD0001 |
| AdobeRGB | _DSF | _ABC0001 |

CACHET DATE

Estampillez vos photos avec l'heure et/ou la date d'enregistrement au moment où vous les prenez.

| Option | Description |
|---|---|
|  | Estampillez les prochaines photos avec la date et l'heure d'enregistrement. |
|  | Estampillez les prochaines photos avec la date d'enregistrement. |
| NON | Ne marquez pas l'heure et la date sur vos prochaines photos. |

 Il est impossible d'effacer les cachets d'heure et de date. Désactivez **CACHET DATE** pour empêcher que l'heure et la date soient marquées sur les prochaines photos.

Si l'horloge n'est pas réglée, il vous sera demandé de la régler correctement ( 35, 37).

Nous vous recommandons de désactiver l'option DPOF « Impression de la date » lorsque vous imprimez des photos avec le cachet de date et d'heure ( 143).

Les cachets de date et d'heure ne s'affichent pas sur les vidéos, sur les images RAW ou sur les images prises en mode rafale 4K ou mise au point multiple.

 ESPACE COULEUR

Choisissez la gamme des couleurs disponibles pour la reproduction des couleurs.

| Option | Description |
|-----------|--|
| sRGB | Recommandé dans la plupart des situations. |
| Adobe RGB | Mode destiné aux impressions commerciales. |

PARAM.CONNEXION

Modifiez les réglages pour vous connecter à des dispositifs sans fil, tels que des smartphones, ordinateurs et imprimantes Fujifilm instax SHARE.



Pour en savoir plus sur les connexions sans fil, consultez :

<http://fujifilm-dsc.com/wifi/>

RÉGLAGES Bluetooth

Paramétrez les réglages Bluetooth.

| Option | Description |
|---|--|
| ENREGISTREMENT COUPLAGE | Pour coupler l'appareil photo à un smartphone ou à une tablette, sélectionnez cette option, puis lancez FUJIFILM Camera Remote sur le périphérique mobile et touchez ENREGISTREMENT COUPLAGE . |
| SÉLECT. DEST. APPARIEMENT | Choisissez une connexion dans une liste de périphériques avec lesquels l'appareil photo a été couplé à l'aide de l'option ENREGISTREMENT COUPLAGE . Sélectionnez SANS CONNEXION pour quitter sans vous connecter. |
| SUPP ENREG COUPLAGE | Supprimez les informations de couplage de certains périphériques. Choisissez le périphérique dans la liste des périphériques. Le périphérique sélectionné sera également supprimé des périphériques répertoriés dans SÉLECT. DEST. APPARIEMENT . |
| Bluetooth ON/OFF | <ul style="list-style-type: none">• OUI : l'appareil photo établit automatiquement une connexion Bluetooth avec les périphériques couplés à la mise sous tension.• NON : l'appareil photo ne se connecte pas en Bluetooth. |
| MARQUAGE D'IMAGE AUTO | <ul style="list-style-type: none">• OUI : marquez les images JPEG afin qu'elles soient transférées au fur et à mesure de la prise de vue.• NON : les photos ne sont pas marquées afin qu'elles soient transférées au fur et à mesure de la prise de vue. |
| TRANSFERT HOMOGÈNE | <ul style="list-style-type: none">• OUI : les images sont transférées vers les périphériques couplés après la prise de vue.• NON : les images sont transférées vers les périphériques couplés uniquement au moment de l'extinction de l'appareil photo ou peu après votre retour à la lecture des images. |
| RÉGLAGE SYNCHRONISATION SMARTPHONE | Choisissez de synchroniser l'appareil photo sur l'heure et/ou le lieu communiqués par un smartphone couplé. <ul style="list-style-type: none">• EMPLACEMENT&HEURE : synchronisez l'heure et le lieu.• EMPLACEMENT : synchronisez le lieu.• HEURE : synchronisez l'heure.• DÉSACTIVÉ : synchronisation désactivée. |



Installez la dernière version de l'application FUJIFILM Camera Remote sur votre smartphone ou tablette avant de coupler ce dernier ou cette dernière à votre appareil photo ou avant de transférer des images.

Lorsque **OUI** est sélectionné pour **Bluetooth ON/OFF** et pour **MARQUAGE D'IMAGE AUTO** et que **NON** est choisi pour **TRANSFERT HOMOGENE**, le transfert vers les périphériques couplés commence au moment de l'extinction de l'appareil photo ou peu après votre retour à la lecture des images.

Si **MARQUAGE D'IMAGE AUTO** est désactivé, vous pouvez marquer les images afin qu'elles soient transférées à l'aide de l'option  **ORDRE DE TRANSFERT IMAGE** du menu lecture.

ENREG. PC AUTO

Ajustez les paramètres pour pouvoir vous connecter à des ordinateurs via un réseau local sans fil.

| Option | Description |
|---------------------------|---|
| PAR. ENR. AUTO PC | Choisissez la méthode utilisée pour vous connecter aux ordinateurs via un réseau local sans fil. <ul style="list-style-type: none"> • CONFIGURATION SIMPLE : connectez-vous avec la fonction WPS. • CONFIGURATION MANU. : choisissez le réseau dans une liste (SÉL. DS LIST RÉS.) ou saisissez son nom manuellement (ENTRER LE SSID). |
| SUP DEST PC ENREG. | Supprimez les destinations sélectionnées. |
| DÉTLS CNX PRÉCÉD. | Affichez les ordinateurs auxquels l'appareil photo s'est connecté récemment. |

RÉGL CNX IMPRIM instax

Modifiez les réglages de connexion aux imprimantes Fujifilm instax SHARE (en option).

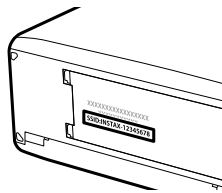

Le nom (SSID) et le mot de passe de l'imprimante

Le nom (SSID) de l'imprimante est indiqué sous l'imprimante ; le mot de passe par défaut est « 1111 ». Si vous avez déjà choisi un autre mot de passe pour imprimer depuis un smartphone, saisissez ce mot de passe.



PARAMÈTRES GÉNÉRAUX

Réglez les paramètres pour pouvoir vous connecter à un réseau sans fil.

| Option | Description |
|--|--|
| NOM | Choisissez un nom (NOM) pour identifier l'appareil photo disponible sur le réseau sans fil (par défaut, un nom unique est attribué à l'appareil photo). |
| REDIM. IMG SP  | Choisissez OUI (réglage par défaut, recommandé dans la plupart des situations) pour redimensionner les plus grandes images sur  afin de les transférer sur les smartphones, NON pour transférer les images dans leur taille d'origine. Seule la copie transférée sur le smartphone est redimensionnée ; l'image d'origine reste telle quelle. |
| GÉOMARQUAGE | Choisissez si les données de localisation téléchargées depuis un smartphone sont intégrées dans les photos au fur et à mesure de la prise de vue. |
| INFO LOCALISATION | Affichez les dernières données de localisation téléchargées depuis un smartphone. |
|  RÉGLAGE DU BOUTON | Choisissez le rôle de la touche Fn lorsqu'elle est associée à la fonction COM. SANS FIL . <ul style="list-style-type: none">• ORDRE COUPL./TRANS. : la touche Fn permet de coupler l'appareil photo et le smartphone ou la tablette et de sélectionner les images à transférer.• COMMUNICA. SANS FIL : la touche Fn peut être utilisée pour les connexions sans fil. |

INFORMATIONS

Affichez l'adresse MAC et l'adresse Bluetooth de l'appareil photo.

RÉINIT RÉGL SANS FIL

Redonnez aux paramètres sans fil leurs valeurs par défaut.

FORMATAGE

Pour formater une carte mémoire :

- 1 Mettez en surbrillance  **FORMATAGE** dans le menu de réglage et appuyez sur **MENU/OK**.
- 2 Une boîte de dialogue de confirmation s'affiche. Pour formater la carte mémoire, mettez en surbrillance **OK** et appuyez sur **MENU/OK**. Pour quitter sans formater la carte mémoire, sélectionnez **ANNULER** ou appuyez sur **DISP/BACK**.



 Toutes les données, y compris les images protégées, sont supprimées de la carte mémoire. Veillez à copier les fichiers importants sur un ordinateur ou un autre périphérique de stockage.

N'ouvrez pas le couvercle du compartiment de la batterie pendant le formatage.

Raccourcis

9

Options de raccourcis

Personnalisez les commandes de l'appareil photo pour les adapter à votre style ou à une situation particulière.

Vous pouvez ajouter les options que vous utilisez souvent dans le menu **Q** ou les attribuer à la touche **Fn** (fonction) pour pouvoir y accéder directement :

- **Le menu Q** (📖 163) : pour afficher le menu **Q**, appuyez sur la touche **Q**. Utilisez le menu **Q** pour afficher ou modifier les options sélectionnées pour les éléments de menus dont vous vous servez souvent.
- **Les touches de fonction** (📖 166) : utilisez les touches de fonction pour accéder directement à certaines fonctionnalités.

La touche Q (Menu rapide)

Appuyez sur **Q** pour accéder rapidement à certaines options.

L'affichage du menu rapide

Avec les réglages par défaut, le menu rapide comporte les éléments suivants :

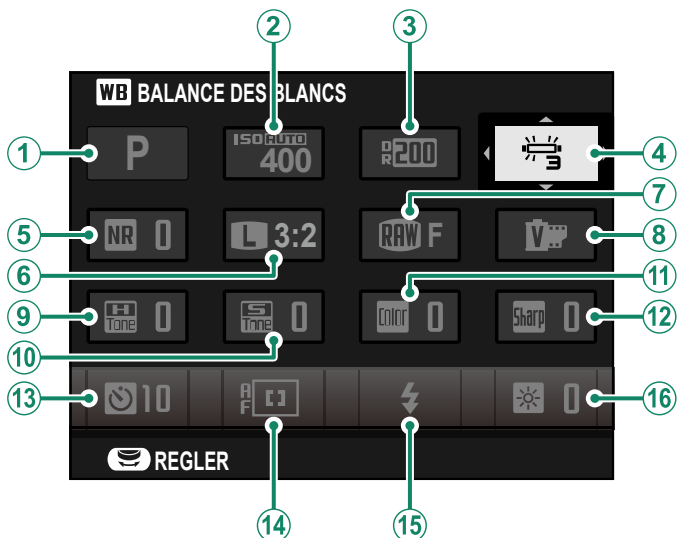

- ① MODE PRISE PHOTO
- ② ISO
- ③ PLAGE DYNAMIQUE
- ④ BALANCE DES BLANCS
- ⑤ REDUCT. DU BRUIT
- ⑥ TAILLE D'IMAGE
- ⑦ QUALITE D'IMAGE
- ⑧ SIMULATION DE FILM

- ⑨ TON LUMIERE
- ⑩ TON OMBRE
- ⑪ COULEUR
- ⑫ DETAIL
- ⑬ RETARDATEUR
- ⑭ MODE AF
- ⑮ MODE FLASH
- ⑯ LUNIMOSITÉ LCD

Affichage et modification des réglages

- 1 Appuyez sur **Q** pour afficher le menu rapide pendant la prise de vue.

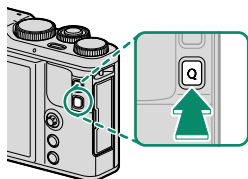

- 2 Utilisez le levier de mise au point pour mettre en surbrillance les éléments.



- 3 Tournez la molette de commande avant ou arrière afin de choisir une option pour l'élément en surbrillance.

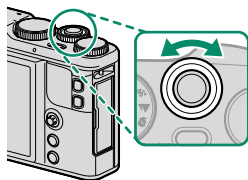
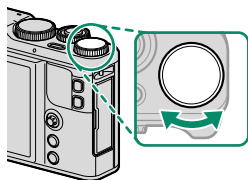

- 4 Appuyez sur **Q** pour quitter une fois les réglages terminés.



Le mode de prise de vue est le mode actuel et il ne peut pas être modifié dans le menu rapide.

Les options de balance des blancs **PERSONNALISE** et **TEMPERATURE COULEUR** ne sont pas accessibles avec la touche **Q**. Utilisez une touche de fonction ou le menu de prise de vue.

Modification du menu rapide

Pour choisir les éléments affichés dans le menu rapide :

- 1 Maintenez appuyée la touche **Q** pendant la prise de vue.

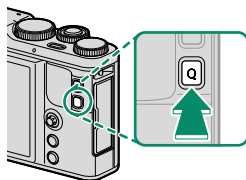

- 2 Le menu rapide actuel s'affiche ; utilisez le levier de mise au point pour mettre en surbrillance l'élément que vous souhaitez modifier et appuyez sur **MENU/OK**.
- 3 Mettez en surbrillance l'une des options suivantes et appuyez sur **MENU/OK** pour l'attribuer à la position sélectionnée.

- ISO
- PLAGES DYNAMIQUES
- BALANCE DES BLANCS
- REDUCT. DU BRUIT
- TAILLE D'IMAGE
- QUALITÉ D'IMAGE
- SIMULATION DE FILM
- TON LUMIÈRE
- TON OMBRE
- COULEUR
- DETAIL
- RETARDATEUR
- RÉG. DÉTECT. VISAGE/YEUX
- PHOTOMETRIE
- MODE AF
- MODE MISE AU PT
- MODE FLASH
- COMPENSAT. FLASH
- ASSIST. M.AP.
- MODE VIDEO
- VIDEO ISO
- RÉGL. NIV. MIC.
- SON ET FLASH
- LUMINOSITÉ LCD
- COULEUR LCD
- TYPE DE DÉCLENCHEUR
- AUCUNE

 Sélectionnez **AUCUNE** pour n'attribuer aucune option à la position sélectionnée.

 Vous pouvez également modifier le menu rapide à l'aide de l'option **REGLAGE DU BOUTON > MENU RPDE MODIF/ENREG** du menu de réglage.

Les touches Fn (Fonction)

Attribuez un rôle aux touches de fonction afin d'accéder rapidement à la fonctionnalité sélectionnée.



Vous pouvez accéder aux fonctions attribuées aux réglages **T-Fn1** à **T-Fn4** en faisant glisser un doigt sur l'écran.

Les réglages par défaut sont les suivants :

Touche Fn1 (fonction 1)

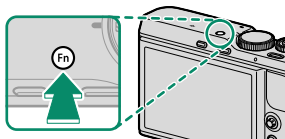

Marquage d'image auto

Touche Fn2 (fonction 2)

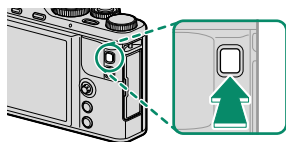

Vérification AF.

T-Fn1 (balayage vers le haut)

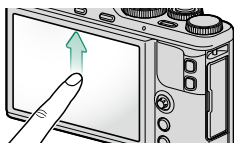

Instantané

T-Fn2 (balayage vers la gauche)

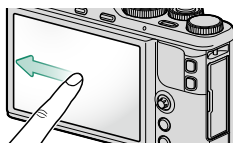

Mode carré(1:1)

T-Fn3 (balayage vers la droite)

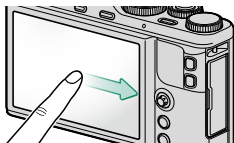

Rég. détect. visage/yeux

T-Fn4 (balayage vers le bas)

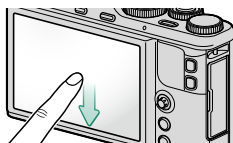

Régl. bague ctrl.

Attribution de rôles aux touches de fonction

Vous pouvez sélectionner les rôles attribués à la touche **Fn** (fonction) et aux mouvements des doigts à l'aide de  **RÉGLAGE DU BOUTON > RÉGL. FONCT. (Fn)**.

- PRÉV. PROF CHAMP
- ISO
- RETARDATEUR
- TAILLE D'IMAGE
- MODE CARRÉ(1:1)
- QUALITE D'IMAGE
- PLAGE DYNAMIQUE
- SIMULATION DE FILM
- BALANCE DES BLANCS
- PHOTOMETRIE
- ZOOM TACTILE
- RÉG. PRISE DE VUE AE
- VERROUILLAGE AE
- VERROUILLAGE AF
- AE/AF SEUL
- AF INSTANTANÉ
- MODE AF
- MODE MISE AU PT
- INSTANTANÉ
- ZONE DE MISE AU POINT
- VERIFICATION AF.
- TYPE DE DÉCLENCHEMENT
- MODE FLASH
- COMPENSAT. FLASH
- MODE VIDEO
- RÉG. DÉTECT. VISAGE/YEUX
- RAW
- COM. SANS FIL
- MARQUAGE D'IMAGE AUTO
- SÉLECT. DEST. APPARIEMENT
- Bluetooth ON/OFF
- TYPE DE DÉCLENCHEUR
- AP. EXP. MODE MAN.
- APERÇU DE L'EFFET D'IMAGE
- RÉGL. BAGUE CTRL.
- AUCUNE



Pour désactiver la touche **Fn**, choisissez **AUCUNE**.

Les options **VERROUILLAGE AE**, **VERROUILLAGE AF**, **AE/AF SEUL** et **AF INSTANTANÉ** ne peuvent pas être attribuées aux mouvements de doigts (**T-Fn1** à **T-Fn4**).

Vous pouvez également sélectionner les rôles en maintenant appuyée la touche de fonction ou la touche **DISP/BACK**.

Périphériques et accessoires en option

10

Accessoires de la marque Fujifilm

Les accessoires en option suivants sont disponibles auprès de Fujifilm. Pour obtenir les dernières informations concernant les accessoires disponibles dans votre région, renseignez-vous auprès de votre représentant Fujifilm ou rendez-vous sur http://www.fujifilm.com/products/digital_cameras/index.html.

Batteries Li-ion

NP-95 : vous pouvez acheter d'autres batteries NP-95 de grande capacité en cas de besoin.

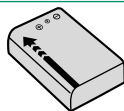

Chargeurs de batterie

BC-65N : à +20 °C, le BC-65N charge une NP-95 en 250 minutes environ.

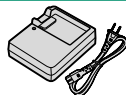

Télécommandes

RR-90 : utilisez cette télécommande pour réduire le bougé d'appareil ou maintenir l'obturateur ouvert en pose T.



Imprimantes instax SHARE

SP-1/SP-2/SP-3 : connectez-vous via un réseau local sans fil pour imprimer les photos sur des films instax.

Utilisation d'une télécommande filaire

Une télécommande filaire RR-90 (en option) peut être utilisée pour les poses longues. La RR-90 se branche dans le port Micro USB (Micro-B) USB 2.0.

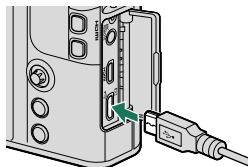

Des télécommandes électroniques d'autres fabricants peuvent également être raccordées via la prise pour télécommande (mini-jack à 3 bornes, $\varnothing 2,5$ mm).

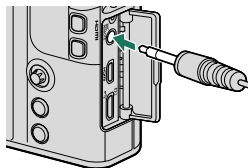

Une boîte de dialogue de confirmation s'affiche lorsqu'une télécommande d'un autre fabricant est connectée ; appuyez sur **MENU/OK** et sélectionnez **DÉCL.** pour **CONF. VIDÉO > MIC./DÉCL. À DIST.**

VÉRIFIEZ RÉG. MIC./DÉCL.
À DISTANCE
OK CONFIG. INFO IGNORER

Utilisation d'un microphone externe

Le son peut être enregistré à l'aide de microphones externes qui se branchent sur des prises jack de 2,5 mm de diamètre ; les microphones nécessitant une entrée alimentée ne peuvent pas être utilisés. Reportez-vous au manuel du microphone pour plus de détails.

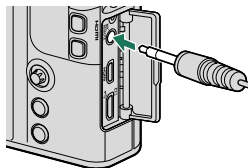

Raccordements

11

Sortie HDMI

Les affichages de prise de vue et de lecture de l'appareil photo peuvent être transmis à des périphériques HDMI.

Raccordement à des périphériques HDMI

Raccordez l'appareil photo à des téléviseurs ou autres périphériques HDMI à l'aide d'un câble HDMI disponible auprès d'autres fabricants.

- 1 Éteignez l'appareil photo.
- 2 Branchez le câble comme illustré ci-dessous, en veillant à ce que les prises soient entièrement insérées.

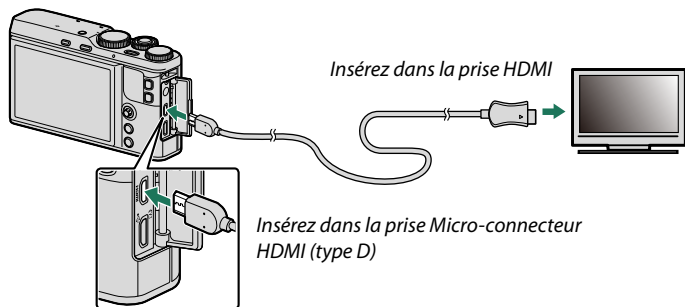

⚠ Utilisez un câble HDMI dont la longueur ne dépasse pas 1,5 m (4,9 pi).

- 3 Configurez le périphérique en entrée HDMI comme décrit dans la documentation fournie avec celui-ci.
- 4 Allumez l'appareil photo. Le contenu de l'écran de l'appareil photo s'affiche sur le périphérique HDMI.

⚠ Vous ne pouvez pas utiliser de câble USB lorsqu'un câble HDMI est branché.

Prise de vue

Prenez des photos et enregistrez des vidéos tout en visionnant la scène à travers l'objectif de l'appareil photo ou tout en enregistrant les séquences sur le périphérique HDMI.



Cette fonction permet d'enregistrer des vidéos 4K et Full HD sur un enregistreur HDMI.

Lecture

Pour lancer la lecture, appuyez sur la touche  de l'appareil photo. L'écran de l'appareil photo s'éteint et les photos et les vidéos s'affichent sur le périphérique HDMI. Notez que les commandes de volume de l'appareil photo n'ont aucun effet sur le volume du téléviseur ; utilisez les commandes de volume du téléviseur pour régler le volume.



Certains téléviseurs peuvent afficher brièvement un écran noir au moment du lancement de la lecture des vidéos.

Connexions sans fil (Bluetooth, réseau local sans fil/Wi-Fi)

Accédez à des réseaux sans fil et connectez-vous à des ordinateurs, smartphones ou tablettes. Pour en savoir plus, consultez :

<http://fujifilm-dsc.com/wifi/>

Smartphones et tablettes : FUJIFILM Camera Remote

Connectez-vous à l'appareil photo en Bluetooth ou via un réseau local sans fil.

 Pour établir une connexion sans fil à l'appareil photo, vous devez installer la dernière version de l'application FUJIFILM Camera Remote sur votre smartphone ou tablette.

FUJIFILM Camera Remote

Une fois la connexion établie, vous pouvez utiliser FUJIFILM Camera Remote pour :

- Commander l'appareil photo et prendre des photos à distance
- Recevoir des images transférées depuis l'appareil photo
- Parcourir les images de l'appareil photo et télécharger les images sélectionnées
- Transférer les données de localisation vers l'appareil photo
- Déclencher
- Mettre à jour le firmware de l'appareil photo

Pour accéder aux téléchargements et obtenir d'autres informations, consultez :

http://app.fujifilm-dsc.com/fr/camera_remote/

Smartphones et tablettes : couplage Bluetooth®

Utilisez  **PARAM.CONNEXION > RÉGLAGES Bluetooth > ENREGISTREMENT COUPLAGE** pour coupler l'appareil photo aux smartphones ou tablettes. Le couplage est une méthode simple permettant de télécharger les photos depuis l'appareil photo.

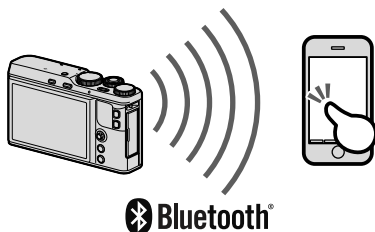

 Les photos sont téléchargées via une connexion sans fil.

Une fois le couplage effectué, vous pouvez synchroniser l'horloge de l'appareil photo et les données de localisation avec le smartphone ou la tablette ( 156).

Smartphones et tablettes : Wi-Fi

Utilisez les options  **COM. SANS FIL** dans le menu prise de vue ou le menu lecture pour vous connecter à un smartphone ou une tablette en Wi-Fi.

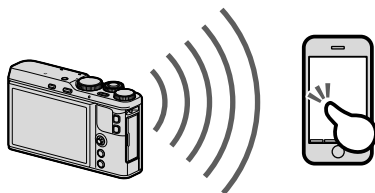

Ordinateurs : FUJIFILM PC AutoSave

Installez la dernière version de FUJIFILM PC AutoSave sur votre ordinateur pour transférer les photos de l'appareil photo via des réseaux sans fil. Pour accéder aux téléchargements et obtenir d'autres informations, consultez :

http://app.fujifilm-dsc.com/fr/pc_autosave/

Ordinateurs : connexions sans fil

Vous pouvez transférer les photos de l'appareil photo à l'aide de l'option  **ENREG. PC AUTO** du menu lecture.

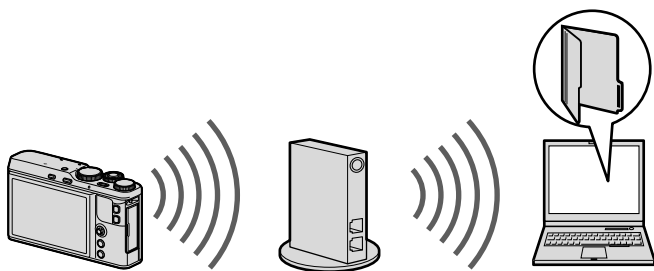

 Vous pouvez également transférer les images en maintenant appuyée la touche **Fn1** (fonction 1) en mode de lecture.

Connexion à des ordinateurs en USB

Raccordez l'appareil photo à un ordinateur pour télécharger les images.

Windows (MyFinePix Studio)

Utilisez MyFinePix Studio pour copier les images sur votre ordinateur où elles peuvent être stockées, visionnées, organisées et imprimées. MyFinePix Studio est téléchargeable depuis le site Internet suivant :

<http://fujifilm-dsc.com/mfs/>

Une fois le téléchargement terminé, double-cliquez sur le fichier téléchargé (« MFPS_Setup.EXE ») et suivez les instructions à l'écran pour effectuer l'installation.

Mac OS X/macOS

Vous pouvez copier les images sur votre ordinateur à l'aide de Transfert d'images (fourni avec votre ordinateur) ou d'autres logiciels.

RAW FILE CONVERTER EX

Pour afficher les fichiers RAW sur votre ordinateur, utilisez RAW FILE CONVERTER EX, téléchargeable depuis :

<http://fujifilm-dsc.com/rfc/>

Raccordement de l'appareil photo

Raccordez l'appareil photo à l'ordinateur à l'aide du câble USB fourni.

- 1 Prenez la carte mémoire contenant les images que vous souhaitez copier sur l'ordinateur et insérez-la dans l'appareil photo.

! Une coupure d'alimentation pendant le transfert peut entraîner une perte des données ou endommager la carte mémoire. Insérez une batterie neuve ou entièrement chargée avant de raccorder l'appareil photo.

- 2 Éteignez l'appareil photo et connectez le câble USB fourni comme illustré, en vous assurant que les connecteurs sont insérés à fond.

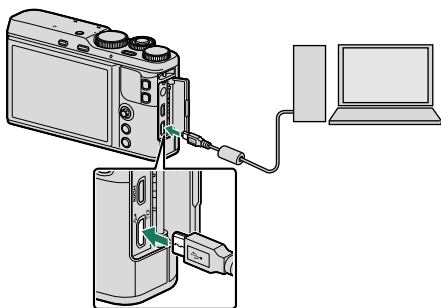

! L'appareil photo dispose d'un port Micro USB (Micro-B) USB 2.0.

- 3 Allumez l'appareil photo.
- 4 Copiez les images sur l'ordinateur à l'aide de MyFinePix Studio ou des applications fournies avec votre système d'exploitation.
- 5 Une fois le transfert terminé, éteignez l'appareil photo et débranchez le câble USB.



Si la carte mémoire insérée contient un grand nombre d'images, le logiciel peut mettre un certain temps à s'ouvrir, délai pendant lequel vous ne pourrez ni importer, ni enregistrer d'images. Utilisez un lecteur de cartes mémoire pour transférer les images.

Raccordez l'appareil photo directement à l'ordinateur ; n'utilisez pas de hub USB ou le port USB du clavier.

Ne débranchez pas le câble USB pendant l'échange des données entre l'appareil photo et l'ordinateur. De plus, n'insérez pas ou ne retirez pas les cartes mémoire pendant le transfert. Si vous ne respectez pas ces consignes, vous risquez de perdre des données ou d'endommager la carte mémoire.

Dans certains cas, il se peut que vous ne puissiez pas accéder aux photos enregistrées sur un serveur de réseau à l'aide du logiciel comme vous le feriez sur un ordinateur autonome.

Lorsque l'utilisateur utilise des services qui requièrent une connexion à Internet, tous les frais facturés par le fournisseur d'accès à Internet sont à la charge de l'utilisateur.

Imprimantes instax SHARE

Imprimez les photos prises avec votre appareil photo numérique à l'aide d'une imprimante instax SHARE.

Établissement d'une connexion

Sélectionnez  **PARAM.CONNEXION** > **RÉGL CNX IMPRIM instax** dans le menu de réglage de l'appareil photo et saisissez le nom de l'imprimante instax SHARE (SSID) et le mot de passe.

Le nom (SSID) et le mot de passe de l'imprimante

Le nom (SSID) de l'imprimante est indiqué sous l'imprimante ; le mot de passe par défaut est « 1111 ». Si vous avez déjà choisi un autre mot de passe pour imprimer depuis un smartphone, saisissez ce mot de passe.

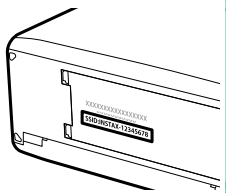

Impression des photos

- 1 Allumez l'imprimante.
- 2 Sélectionnez  **IMPRESS. IMPRIM instax** dans le menu de lecture de l'appareil photo. L'appareil photo se connecte alors à l'imprimante.

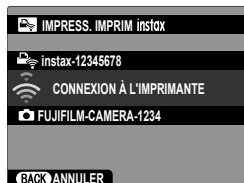

- 3 Utilisez le levier de mise au point pour afficher la photo que vous souhaitez imprimer, puis appuyez sur **MENU/OK**.



 Vous ne pouvez pas imprimer les photos prises avec d'autres appareils photo.

La zone imprimée est plus petite que la zone visible sur l'écran LCD.

Les affichages peuvent varier selon le type d'imprimante raccordé.

- 4 La photo est envoyée à l'imprimante et l'impression démarre.

12

Remarques techniques

Logiciels de Fujifilm

L'appareil photo peut être utilisé avec les logiciels Fujifilm suivants.

FUJIFILM Camera Remote

Établissez une connexion sans fil entre votre appareil photo et un smartphone ou une tablette (📖 176).

http://app.fujifilm-dsc.com/fr/camera_remote/

FUJIFILM PC AutoSave

Téléchargez les photos de votre appareil photo via des réseaux sans fil (📖 178).

http://app.fujifilm-dsc.com/fr/pc_autosave/

MyFinePix Studio

Gérez, affichez, imprimez et modifiez les nombreuses images téléchargées depuis votre appareil photo numérique (📖 179).

<http://fujifilm-dsc.com/mfs/>

RAW FILE CONVERTER EX

Affichez les photos RAW sur votre ordinateur et convertissez-les dans d'autres formats (📖 179).

<http://fujifilm-dsc.com/rfc/>

Pour votre sécurité



Lisez attentivement ces remarques avant toute utilisation

Consignes de sécurité



- Veillez à utiliser correctement votre appareil photo. Pour cela, lisez attentivement ces remarques relatives à la sécurité et votre *Manuel du propriétaire* avant toute utilisation.
- Après avoir lu ces consignes de sécurité, rangez-les dans un endroit sûr.

À propos des icônes



Les icônes illustrées ci-dessous sont utilisées dans ce document pour indiquer le degré de gravité des blessures ou dommages qui peuvent se produire si vous n'observez pas les informations indiquées par l'icône et donc utilisez ce produit de manière incorrecte.

| | |
|---|--|
|  | AVERTISSEMENT Cette icône indique que le fait de ne pas observer les informations mentionnées peut entraîner la mort ou des blessures graves. |
|  | ATTENTION Cette icône indique que le fait de ne pas observer les informations mentionnées peut entraîner des blessures ou endommager le matériel. |

Les icônes illustrées ci-dessous sont utilisées pour indiquer la nature des instructions que vous devez observer.

| | |
|---|--|
|  | Les icônes triangulaires vous indiquent que ces informations nécessitent votre attention (« Important ») |
|  | Les icônes circulaires barrées en diagonale vous informent que l'action indiquée est interdite (« Interdit ») |
|  | Les cercles pleins qui contiennent un point d'exclamation vous informent que l'action doit être réalisée (« Requis »). |

Les symboles indiqués sur le produit (y compris les accessoires) ont la signification suivante :

| | |
|---|--|
|  | CA |
|  | CC |
|  | Matériel de classe II (le produit bénéficie d'une double isolation). |

AVERTISSEMENT

 **En cas de problème, éteignez l'appareil photo, retirez la batterie, déconnectez et débranchez l'adaptateur secteur.** Si vous continuez à utiliser l'appareil photo lorsqu'il dégage de la fumée, une odeur inhabituelle ou dans d'autres conditions anormales, cela peut provoquer un incendie ou une décharge électrique. Prenez contact avec votre revendeur Fujifilm.

















 **Ne laissez pas de l'eau ou des objets pénétrer dans l'appareil photo.** Si de l'eau ou des objets pénètrent à l'intérieur de l'appareil photo, éteignez ce dernier, retirez la batterie, déconnectez et débranchez l'adaptateur secteur. Si vous continuez à utiliser l'appareil photo dans ces conditions, cela peut provoquer un incendie ou une décharge électrique. Prenez contact avec votre revendeur Fujifilm.







 **N'utilisez pas l'appareil photo dans une salle de bain ou une douche.** Cela peut provoquer un incendie ou une décharge électrique.

 **N'essayez jamais de modifier ou de démonter l'appareil photo (n'ouvrez jamais le boîtier).** Le non-respect de cette précaution peut provoquer un incendie ou une décharge électrique.

 **Dans le cas où le boîtier s'ouvrirait suite à une chute ou à un autre accident, ne touchez pas les pièces mises à nu.** Le non-respect de cette précaution pourrait provoquer une décharge électrique ou une blessure suite à la manipulation des pièces endommagées. Retirez immédiatement la batterie, en évitant de vous blesser ou de recevoir une décharge électrique, puis confiez le produit au revendeur d'origine pour le faire vérifier.

⚠ AVERTISSEMENT

| | |
|--|---|
|  | <u>Ne modifiez pas, ne chauffez pas, ne tordez pas ou ne tirez pas indûment sur le cordon de connexion et ne posez pas d'objets lourds dessus.</u> Ceci risque d'endommager le cordon et de provoquer un incendie ou une décharge électrique. Si le cordon est endommagé, prenez contact avec votre revendeur Fujifilm. |
|  | <u>Ne posez pas l'appareil photo sur un plan instable.</u> L'appareil photo pourrait tomber ou se renverser et provoquer des blessures. |
|  | <u>N'essayez jamais de prendre des photos quand vous bougez.</u> N'utilisez pas l'appareil photo pendant que vous marchez ou que vous conduisez. Vous pourriez tomber ou être impliqué dans un accident de la circulation. |
|  | <u>Pendant les orages, ne touchez aucune pièce métallique de l'appareil photo.</u> Vous pourriez être électrocuté par le courant induit par une décharge de foudre. |
|  | <u>N'utilisez pas de batteries autres que celles préconisées.</u> Chargez la batterie comme indiqué par l'indicateur. |
|  | <u>Ne démontez pas, ne modifiez pas ou ne chauffez pas les batteries. Ne les faites pas tomber, ne les cognez pas, ne les jetez pas ou ne leur faites pas subir de forts impacts. N'utilisez pas des batteries qui présentent des signes de fuite, déformation, décoloration ou autres anomalies. Utilisez uniquement les chargeurs préconisés pour recharger les batteries rechargeables et n'essayez pas de recharger des piles alcalines ou Li-ion non rechargeables. Ne court-circuitez pas les batteries ou ne les rangez pas avec des objets métalliques.</u> Si vous ne respectez pas ces consignes, les batteries peuvent surchauffer, s'enflammer, se casser ou fuir, provoquant un incendie, des brûlures ou d'autres blessures. |
|  | <u>Utilisez seulement les batteries ou les adaptateurs secteur préconisés pour une utilisation avec cet appareil photo. N'utilisez pas de tensions autres que la tension d'alimentation électrique indiquée.</u> L'utilisation d'autres sources d'alimentation peut provoquer un incendie. |
|  | <u>Si la batterie fuit et que le liquide entre en contact avec vos yeux, votre peau ou vos vêtements, rincez abondamment la partie touchée à l'eau claire et consultez un médecin ou appelez les urgences immédiatement.</u> |
|  | <u>N'utilisez pas le chargeur pour recharger d'autres batteries que celles indiquées ici.</u> Le chargeur fourni est conçu uniquement pour les batteries de même type que celle fournie avec l'appareil photo. L'utilisation du chargeur pour la recharge de batteries ordinaires ou d'autres types de batteries rechargeables peut provoquer une fuite, une surchauffe ou une explosion des batteries. |
|  | <u>Si le flash est déclenché trop près des yeux d'une personne, cela peut provoquer chez celle-ci une déficience visuelle.</u> Faites particulièrement attention lorsque vous photographiez des bébés et de jeunes enfants. |
|  | <u>Ne restez pas en contact prolongé avec des surfaces chaudes.</u> Le non-respect de cette précaution peut entraîner des brûlures superficielles, en particulier si la température ambiante est élevée ou si l'utilisateur souffre d'une mauvaise circulation sanguine ou d'une perte de sensibilité, auquel cas le recours à un trépied ou à des précautions similaires est recommandé. |
|  | <u>Ne laissez aucune partie du corps en contact avec le produit pendant une période prolongée tant que le produit est sous tension.</u> Le non-respect de cette précaution peut entraîner des brûlures superficielles, en particulier lors d'une utilisation prolongée, si la température ambiante est élevée ou si l'utilisateur souffre d'une mauvaise circulation sanguine ou d'une perte de sensibilité, auquel cas le recours à un trépied ou à des précautions similaires est recommandé. |
|  | <u>N'utilisez pas le produit en présence d'objets inflammables, de gaz explosifs ou de poussière.</u> |
|  | <u>Lorsque vous transportez la batterie, insérez-la dans votre appareil photo numérique ou conservez-la dans l'étui rigide prévu à cet effet. Rangez la batterie dans l'étui rigide. Avant de jeter la batterie, recouvrez les bornes avec du ruban isolant.</u> L'entrée en contact avec d'autres objets métalliques ou d'autres batteries pourrait provoquer la mise à feu ou l'explosion de la batterie. |
|  | <u>Conservez les cartes mémoire, les griffes flash et les autres petites pièces hors de la portée des enfants en bas âge.</u> Les enfants risquent d'avaler les petites pièces ; conservez hors de portée des enfants. Si un enfant avalait une petite pièce, consultez un médecin ou appelez les urgences. |
|  | <u>Conservez hors de la portée des enfants en bas âge.</u> Parmi les éléments qui peuvent provoquer des blessures, on peut citer la courroie, qui peut s'enrouler autour du cou d'un enfant et ainsi présenter un risque de strangulation, et le flash, qui peut provoquer une déficience visuelle. |
|  | <u>Suivez les instructions du personnel des compagnies aériennes et des hôpitaux.</u> Ce produit émet des fréquences radio pouvant interférer avec le matériel de navigation ou médical. |

|  ATTENTION | |
|--|---|
|  | N'utilisez pas cet appareil photo dans des endroits exposés à des vapeurs d'essence, de la vapeur, de l'humidité ou de la poussière. Cela peut provoquer un incendie ou une décharge électrique. |
|  | Ne laissez pas cet appareil photo dans des endroits exposés à des températures très élevées. Ne laissez pas l'appareil photo dans un véhicule fermé, par exemple, ou à la lumière directe du soleil. Un incendie peut se produire. |
|  | Ne posez pas d'objet lourd sur l'appareil photo. L'objet lourd peut se renverser ou tomber et provoquer des blessures. |
|  | Ne déplacez pas l'appareil photo tant que l'adaptateur secteur est raccordé. Ne tirez pas sur le cordon de connexion pour débrancher l'adaptateur secteur. Vous pourriez endommager le cordon d'alimentation ou les câbles et provoquer un incendie ou une décharge électrique. |
|  | Ne couvrez pas l'appareil photo ou l'adaptateur secteur avec un chiffon ou une couverture et ne les enroulez pas dedans. La chaleur peut s'accumuler et déformer le boîtier ou provoquer un incendie. |
|  | N'utilisez pas la prise si elle est endommagée ou si elle ne s'insère pas correctement dans la prise de courant. Le non-respect de cette précaution pourrait provoquer un incendie ou une décharge électrique. |
|  | Lorsque vous nettoyez l'appareil photo ou lorsque vous n'avez pas l'intention de l'utiliser avant longtemps, retirez la batterie, déconnectez et débranchez l'adaptateur secteur. Sinon, vous pourriez provoquer un incendie ou une décharge électrique. |
|  | Lorsque le chargement est terminé, débranchez le chargeur de la prise de courant. Il existe un risque d'incendie si le chargeur reste branché dans la prise de courant. |
|  | Il se peut, lorsque vous retirez la carte mémoire, qu'elle sorte trop rapidement de son logement. Retenez-la avec le doigt et relâchez-la doucement. Vous risquez sinon de blesser des personnes lors de l'éjection de la carte. |
|  | Demandez régulièrement un test et le nettoyage de votre appareil photo. L'accumulation de la poussière dans votre appareil photo peut provoquer un incendie ou une décharge électrique. Prenez contact tous les deux ans avec votre revendeur FUJIFILM pour lui confier le nettoyage interne. Veuillez noter que ce service n'est pas gratuit. |
|  | Risque d'explosion si la batterie n'est pas correctement remplacée. Remplacez-la uniquement avec une batterie du même type ou d'un type équivalent. |

Batterie et alimentation électrique

Remarque : vérifiez le type de batterie utilisé par votre appareil photo et lisez les sections appropriées.

⚠ AVERTISSEMENT : la batterie ne doit pas être exposée à une chaleur excessive, comme la lumière du soleil, un feu ou un autre élément du même type.

Les paragraphes suivants décrivent comment utiliser correctement les batteries et prolonger leur autonomie. Une utilisation incorrecte peut réduire l'autonomie de la batterie ou provoquer sa fuite, sa surchauffe, un incendie ou une explosion.

Batteries Li-ion

Lisez cette section si votre appareil photo fonctionne avec une batterie Li-ion.

La batterie n'a pas été chargée avant expédition. Vous devez la charger avant d'utiliser votre appareil photo. Rangez la batterie dans son étui si vous ne l'utilisez pas.

■ Remarques concernant la batterie

La batterie perd progressivement sa charge lorsqu'elle n'est pas utilisée. Chargez la batterie un ou deux jours avant utilisation.

Vous pouvez prolonger l'autonomie de la batterie en éteignant l'appareil photo lorsque vous ne l'utilisez pas.

La capacité de la batterie diminue à basse température ; une batterie déchargée peut ne pas fonctionner si elle est froide. Conservez une batterie de recharge entièrement chargée dans un endroit chaud et utilisez-la en cas de besoin, ou mettez la batterie dans votre poche ou dans un autre endroit chaud et insérez-la dans l'appareil photo uniquement lors de la prise de vue. Ne placez pas la batterie directement sur des chauffe-mains ou d'autres dispositifs chauffants.

■ Chargement de la batterie

Rechargez la batterie à l'aide du chargeur fourni. Le temps de charge augmente à des températures ambiantes inférieures à +10 °C (+50 °F) ou supérieures à +35 °C (+95 °F). N'essayez pas de recharger la batterie à des températures supérieures à +40 °C (+104 °F) ; à des températures inférieures à 0 °C (+32 °F), la batterie ne se recharge pas.

N'essayez pas de recharger une batterie entièrement chargée. Il n'est cependant pas nécessaire que la batterie soit entièrement déchargée avant de la recharger.

Il se peut que la batterie soit chaude au toucher immédiatement après avoir été rechargée ou utilisée. Cela est normal.

■ Autonomie de la batterie

Vous pouvez recharger la batterie environ 300 fois à des températures normales. Une nette diminution de la durée pendant laquelle la batterie conserve sa charge indique qu'elle a atteint sa limite de longévité et qu'elle doit être remplacée.

■ Rangement

Les performances de la batterie peuvent se dégrader si vous n'utilisez pas celle-ci pendant une période prolongée, alors qu'elle est entièrement chargée. Déchargez-la avant de la ranger.

Si vous n'avez pas l'intention d'utiliser l'appareil photo avant longtemps, retirez la batterie et rangez-la dans un endroit sec dont la température ambiante est comprise entre +15 °C et +25 °C (+59 °F à +77 °F). Ne la rangez pas dans un endroit exposé à des températures extrêmes.

■ Précautions : Manipulation de la batterie

- Ne la transportez pas et ne la rangez pas avec des objets métalliques comme des colliers ou des épingles.
- Ne l'exposez pas aux flammes ou à la chaleur.
- Ne la démontez pas, ni ne la modifiez.
- Utilisez uniquement les chargeurs préconisés.
- Jetez rapidement les batteries usagées.
- Ne faites pas tomber la batterie, ni ne lui faites subir de chocs violents.
- Ne l'exposez pas à l'eau.
- Gardez les bornes toujours propres.
- Il se peut que la batterie et le boîtier de l'appareil photo soient chauds au toucher après une utilisation prolongée. Cela est normal.

■ Précaution : Mise au rebut

Jetez les batteries usagées en respectant les réglementations locales en vigueur. Une attention particulière doit être portée aux aspects environnementaux liés à l'élimination des batteries. Utilisez l'appareil sous un climat tempéré.

Adaptateurs secteur

Utilisez uniquement des adaptateurs secteur Fujifilm conçus pour cet appareil photo. Les autres adaptateurs pourraient l'endommager.

- L'adaptateur secteur est uniquement prévu pour un usage à l'intérieur.
- Vérifiez que la fiche CC est correctement insérée dans l'appareil photo.
- Éteignez l'appareil photo avant de débrancher l'adaptateur. Débranchez l'adaptateur en tirant sur la fiche, pas sur le câble.
- Ne l'utilisez pas avec d'autres appareils.
- Ne le démontez pas.
- Ne l'exposez pas à une forte chaleur et à une forte humidité.
- Ne lui faites pas subir de chocs violents.
- Il se peut que l'adaptateur émette un bourdonnement ou soit chaud au toucher lors de son utilisation. Cela est normal.
- Si l'adaptateur provoque des interférences radio, réorientez ou repositionnez l'antenne de réception.

Utilisation de l'appareil photo

- Ne visez pas des sources lumineuses très vives, comme le soleil dans un ciel sans nuage. Si vous ne respectez pas cette précaution, le capteur d'image de l'appareil photo risque de s'endommager.
- La forte lumière du soleil passant par le viseur risque d'endommager l'écran du viseur électronique (EVF). N'orientez pas le viseur électronique en direction du soleil.

Essais préalables

Avant de prendre des photos d'événements importants (comme lors de mariages ou de voyages), faites une photo test et vérifiez les résultats pour vous assurer que l'appareil photo fonctionne normalement. FUJIFILM Corporation n'accepte aucune responsabilité pour les dommages ou perte de profits résultant d'un mauvais fonctionnement du produit.

Remarques sur les droits d'auteur

Les images enregistrées à l'aide de cet appareil photo numérique ne peuvent pas être utilisées d'une manière allant à l'encontre des lois sur les droits d'auteur sans l'autorisation préalable du propriétaire, à moins qu'elles ne soient réservées qu'à un usage personnel. Notez que certaines restrictions s'appliquent aux photos des performances théâtrales, des divertissements et des expositions, même lorsqu'elles ne sont réservées qu'à un usage personnel. Les utilisateurs sont aussi priés de noter que le transfert des cartes mémoire contenant des images ou des données protégées par les lois sur les droits d'auteur n'est autorisé que dans la limite des restrictions imposées par lesdites lois.

Manipulation

Pour garantir le bon enregistrement des images, ne soumettez pas l'appareil photo à des impacts ou des chocs pendant l'enregistrement des images.

Cristaux liquides

Si l'écran est endommagé, faites particulièrement attention à éviter tout contact avec les cristaux liquides. Si l'une des situations suivantes se produisait, adoptez l'action d'urgence indiquée :

- **Si des cristaux liquides venaient à toucher votre peau**, essuyez la zone affectée avec un chiffon puis lavez-la soigneusement à l'eau courante avec du savon.
- **Si des cristaux liquides pénètrent dans vos yeux**, rincez abondamment l'œil affecté à l'eau claire pendant 15 minutes au moins et consultez immédiatement un médecin.
- **Si vous avalez des cristaux liquides**, rincez-vous abondamment la bouche avec de l'eau. Buvez de grands verres d'eau et faites-vous vomir, puis consultez un médecin.

Bien que l'écran soit fabriqué à partir d'une technologie de pointe de très haute précision, il est possible que certains pixels restent constamment allumés ou éteints. Il ne s'agit pas d'un dysfonctionnement : les images enregistrées avec ce produit n'en sont nullement affectées.

Informations concernant les marques commerciales

Digital Split Image est une marque commerciale ou une marque déposée de FUJIFILM Corporation. xD-Picture Card et  sont des marques commerciales de FUJIFILM Corporation. Les types de caractères présentés ici sont uniquement développés par DynaComware Taiwan Inc. Mac, OS X, et macOS sont des marques commerciales d'Apple Inc. aux États-Unis et dans d'autres pays. Windows est une marque déposée de Microsoft Corporation aux États-Unis et dans d'autres pays. Wi-Fi® et Wi-Fi Protected Setup® sont des marques déposées de Wi-Fi Alliance. La marque et les logos Bluetooth® sont des marques déposées appartenant à Bluetooth SIG, Inc. et leur utilisation par Fujifilm s'effectue sous licence. Les logos SDHC et SDXC sont des marques commerciales de SD-3C, LLC. Le logo HDMI est une marque commerciale ou déposée de HDMI Licensing LLC. Tous les autres noms de marques mentionnés dans ce manuel sont des marques commerciales ou des marques déposées de leurs détenteurs respectifs.

Interférences électriques

Cet appareil photo peut provoquer des interférences avec les équipements d'hôpitaux ou d'avions. Consultez le personnel hospitalier ou la compagnie aérienne avant d'utiliser l'appareil photo dans un hôpital ou à bord d'un avion.

Systèmes de télévision couleur

NTSC (National Television System Committee) est une norme de télédiffusion couleur adoptée principalement par les États-Unis, le Canada et le Japon. PAL (Phase Alternation by Line) est un système de télévision couleur adopté principalement par les pays européens et la Chine.

Exif Print (Exif Version 2.3)

Exif Print, qui a été révisé récemment, est un format de fichier pour appareil photo numérique qui permet d'utiliser les informations enregistrées avec les photos pour reproduire les couleurs de manière optimale lors de l'impression.

AVIS IMPORTANT : veuillez lire le passage suivant avant d'utiliser le logiciel

Il est interdit d'exporter directement ou indirectement, en partie ou en totalité, un logiciel sous licence sans l'accord des autorités concernées.

REMARQUES

Pour éviter tout risque d'incendie ou d'électrocution, n'exposez pas l'appareil à la pluie ou à l'humidité.

Veuillez lire les « Consignes de sécurité » et assurez-vous de les avoir bien comprises avant d'utiliser l'appareil photo.

Matériau en perchlorate : une manipulation particulière peut être nécessaire. Voir :

<http://www.dtsc.ca.gov/hazardouswaste/perchlorate>

À l'attention des clients résidant aux États-Unis

Testé conforme aux normes de la FCC

POUR UNE UTILISATION AU DOMICILE OU AU BUREAU



Contains IC : 7736B-02100005

Contains FCC ID : W2Z-02100005

Réglementation de la FCC : cet appareil est conforme à la Partie 15 de la réglementation de la FCC. L'exploitation est autorisée aux deux conditions suivantes : (1) Cet appareil ne doit pas causer d'interférence nuisible et (2) cet appareil doit accepter toute interférence reçue, y compris celle susceptible de provoquer un fonctionnement indésirable.

ATTENTION : cet appareil a été testé et déclaré conforme aux normes d'un appareil numérique de Classe B, stipulées dans la Partie 15 de la réglementation de la FCC. Ces normes sont destinées à assurer une protection suffisante contre les interférences dangereuses dans le cadre d'une installation résidentielle. Cet appareil génère, utilise et peut émettre des fréquences radio et peut, s'il n'est pas installé et utilisé conformément aux instructions, être à l'origine d'interférences dans les communications radio. Néanmoins, il n'est pas possible de garantir que des interférences ne seront pas provoquées dans certaines installations particulières. Si cet appareil est effectivement à l'origine d'interférences nuisibles à la réception radio ou télévisuelle, ce qui peut être déterminé en éteignant et en allumant l'appareil, il est conseillé à l'utilisateur de remédier à cette situation en recourant à une ou plusieurs des mesures suivantes :

- Réorienter ou repositionner l'antenne de réception.
- Éloigner l'appareil du récepteur.
- Brancher l'appareil dans une prise appartenant à un circuit différent de celui sur lequel le récepteur est branché.
- Consulter le revendeur ou un technicien radio/télé qualifié pour obtenir de l'aide.

Mise en garde de la FCC : toute transformation ou modification non expressément autorisée par l'autorité responsable de la conformité pourrait faire perdre à l'utilisateur son droit d'utiliser ce matériel.

Ce transmetteur ne doit pas être placé au même endroit que ou fonctionner en conjonction avec toute autre antenne ou tout autre transmetteur.

Déclaration relative à l'exposition aux radiations : cet appareil est conforme aux exigences gouvernementales en matière d'exposition aux ondes radio. Cet appareil a été conçu et fabriqué de manière à respecter les limites d'émission recommandées par la Federal Communications Commission du gouvernement des États-Unis en matière d'exposition aux fréquences radio.

La norme d'exposition applicable aux appareils sans fil utilise une unité de mesure appelée « taux d'absorption spécifique » ou SAR (de l'anglais « Specific Absorption Rate »). La limite du SAR établie par la FCC est de 1,6W/kg. Lors des tests de calcul du SAR, l'appareil est utilisé dans des positions de fonctionnement standard acceptées par la FCC et transmet à son niveau de puissance certifié le plus élevé dans toutes les bandes de fréquences testées.

Remarques relatives à l'octroi d'autorisation : pour être conforme à la Partie 15 de la réglementation de la FCC, ce produit doit être utilisé avec un câble A/V, un câble USB et un câble d'alimentation CC avec tores de ferrite, tels que préconisés par Fujifilm.



Une batterie lithium-ion recyclable alimente le produit que vous avez acheté. Veuillez composer le 1-800-8-BATTERY pour obtenir des informations sur le recyclage de cette batterie.

À l'attention des clients résidant au Canada**CAN ICES-3 (B)/NMB-3(B)**

ATTENTION : cet appareil numérique de classe B est conforme à la norme canadienne ICES-003.

Déclaration d'Industrie Canada : cet appareil est conforme aux CNR exemptes de licence d'Industrie Canada. L'exploitation est autorisée aux deux conditions suivantes : (1) Cet appareil ne doit pas produire de brouillage ; et (2) Cet appareil doit accepter tout brouillage, même si le brouillage est susceptible d'en compromettre le fonctionnement.

Cet appareil et son ou ses antennes ne doivent pas être placés au même endroit que ou utilisés en conjonction avec toute autre antenne ou tout autre émetteur, à l'exception des radios intégrées qui ont été testées. La fonction de sélection de l'indicatif du pays est désactivée sur les produits commercialisés aux États-Unis et au Canada.

Déclaration relative à l'exposition aux radiations : les connaissances scientifiques dont nous disposons n'ont mis en évidence aucun problème de santé associé à l'usage des appareils sans fil à faible puissance. Nous ne sommes cependant pas en mesure de prouver que ces appareils sans fil à faible puissance sont entièrement sans danger. Les appareils sans fil à faible puissance émettent une énergie à fréquence radioélectrique (RF) très faible dans le spectre des micro-ondes lorsqu'ils sont utilisés. Alors qu'un niveau élevé de RF peut avoir des effets sur la santé (en chauffant les tissus), l'exposition à de faibles RF qui ne produisent pas de chaleur n'a pas de mauvais effets connus sur la santé. De nombreuses études ont été menées sur les expositions aux RF faibles et n'ont découvert aucun effet biologique. Certaines études ont suggéré qu'il pouvait y avoir certains effets biologiques, mais ces résultats n'ont pas été confirmés par des recherches supplémentaires. Le XF10 a été testé et jugé conforme aux limites d'exposition aux rayonnements IC énoncées pour un environnement non contrôlé et respecte les règles d'exposition aux fréquences radioélectriques (RF) CNR-102 de l'IC.

Mise au rebut du matériel électrique et électronique des particuliers

Applicable à l'Union européenne, la Norvège, l'Islande et le Liechtenstein : ce symbole sur le produit, ou dans le manuel et sur la garantie, et/ou sur son emballage, indique que l'appareil ne doit pas être traité comme un déchet ménager. Il doit être déposé dans un point de collecte qui recycle le matériel électrique et électronique.

En vous débarrassant correctement de ce produit, vous contribuez à éviter des conséquences préjudiciables pour l'environnement et la santé de l'homme, qui peuvent être provoquées en jetant ce produit de manière inappropriée.

Ce symbole sur les piles ou les batteries indique que ces piles/batteries ne doivent pas être traitées comme des déchets ménagers.

Si votre matériel contient des piles ou des batteries faciles à retirer, merci de les jeter séparément conformément aux réglementations locales.

Le recyclage des matériaux contribuera à préserver les ressources naturelles. Pour obtenir plus d'informations sur le recyclage de ce produit, renseignez-vous auprès de votre mairie, de la déchèterie la plus proche de votre domicile ou du magasin où vous l'avez acheté.

Applicable aux pays n'appartenant pas à l'Union européenne et autres que la Norvège, l'Islande et le Liechtenstein : si vous souhaitez jeter ce produit, y compris les piles ou les batteries, renseignez-vous auprès des autorités locales pour connaître les moyens de retraitement existants.

Au Japon : ce symbole sur les piles ou les batteries indique qu'elles doivent être éliminées séparément.



Périphériques réseau sans fil et Bluetooth : précautions

Ce produit est conforme aux directives de l'UE suivantes :

- Directive RoHS 2011/65/UE
- Directive RE 2014/53/UE

Le soussigné, FUJIFILM Corporation, déclare que l'équipement radioélectrique du type FF180002 est conforme à la directive 2014/53/UE.

Le texte complet de la déclaration UE de conformité est disponible à l'adresse internet suivante :

http://www.fujifilm.com/products/digital_cameras/x/fujifilm_xf10/pdf/index/fujifilm_xf10_cod.pdf

Cette conformité est indiquée par le marquage suivant placé sur le produit :



Ce marquage est valable pour les produits non-Télécom et les produits Télécom harmonisés de l'UE (comme le Bluetooth®).

IMPORTANT : lisez les notifications suivantes avant d'utiliser le transmetteur intégré sans fil de l'appareil photo.

- ① Ce produit, qui contient une fonction de cryptage développée aux États-Unis, est contrôlé par la réglementation américaine en matière d'exportations (US Export Administration Regulations) et ne peut être ni exporté ni ré-exporté vers des pays sous embargo des États-Unis.
- **Utilisez uniquement un périphérique réseau sans fil ou Bluetooth.** Fujifilm ne peut pas être tenu responsable de dommages provenant d'une utilisation non autorisée. Ne l'utilisez pas dans des applications exigeant une extrême fiabilité, par exemple dans des appareils médicaux ou dans tout autre système qui peuvent mettre en péril directement ou indirectement la vie d'autrui. Lorsque vous utilisez l'appareil dans des ordinateurs ou d'autres systèmes qui demandent un plus haut degré de fiabilité que des périphériques réseau sans fil ou Bluetooth, veillez à prendre toutes les mesures nécessaires pour assurer la sécurité et empêcher tout dysfonctionnement.
 - **Utilisez-le uniquement dans son pays d'achat.** Cet appareil est conforme aux réglementations régissant les périphériques réseau sans fil et Bluetooth dans le pays d'achat. Respectez toutes les réglementations locales en vigueur lorsque vous utilisez cet appareil. Fujifilm ne peut pas être tenu responsable des problèmes provoqués par une utilisation sous d'autres juridictions.
 - **N'utilisez pas cet appareil dans des endroits exposés à des champs magnétiques, de l'électricité statique ou des interférences radio.** N'utilisez pas le transmetteur à proximité de fours à micro-ondes ou dans tout autre lieu exposé à des champs magnétiques, de l'électricité statique ou des interférences radio qui peuvent empêcher la réception des signaux sans fil. Une interférence mutuelle peut se produire lorsque le transmetteur est utilisé à proximité d'autres appareils sans fil fonctionnant dans la bande 2,4 GHz.
 - **Le transmetteur sans fil fonctionne dans la bande 2,4 GHz en utilisant la modulation DSSS, OFDM et GFSK.**
 - **Sécurité :** les périphériques réseau sans fil et Bluetooth transmettent les données via radio. Par conséquent, leur utilisation exige d'accorder une plus grande attention à la sécurité qu'avec les réseaux câblés.
 - Ne vous connectez pas à des réseaux inconnus ou à des réseaux pour lesquels vous ne disposez pas des droits d'accès, même s'ils sont affichés sur votre périphérique, étant donné qu'y accéder peut être considéré comme une utilisation non autorisée. Connectez-vous uniquement aux réseaux pour lesquels vous disposez des droits d'accès.
 - N'oubliez pas que les transmissions sans fil sont susceptibles d'être interceptées par des tiers.
 - **Les actions suivantes sont possibles de poursuites :**
 - Démontage ou modification de cet appareil
 - Retrait des étiquettes de certification de l'appareil
 - **Cet appareil fonctionne sur la même fréquence que les appareils commerciaux, éducatifs et médicaux et les transmetteurs sans fil.** Il fonctionne également sur la même fréquence que les transmetteurs brevetés et les transmetteurs basse tension non brevetés spéciaux fonctionnant dans les systèmes de traçabilité RFID (systèmes d'identification par radiofréquence) des lignes d'assemblage ou d'application similaire.
 - **Pour empêcher l'interférence avec les appareils ci-dessus, respectez les consignes suivantes.** Vérifiez que le transmetteur RFID ne fonctionne pas avant d'utiliser cet appareil. Si vous remarquez que cet appareil provoque des interférences avec les transmetteurs brevetés utilisés par le système de traçabilité RFID, réglez-le immédiatement sur une nouvelle fréquence de transmission afin d'éviter d'autres interférences. Si vous remarquez que cet appareil provoque des interférences avec des systèmes de traçabilité RFID basse tension, contactez un représentant Fujifilm.
 - **N'utilisez pas cet appareil à bord d'un avion.** Notez que le Bluetooth peut rester activé même lorsque l'appareil photo est éteint. Il est possible de désactiver le Bluetooth en sélectionnant **NON** pour **PARAM.CONNEXION > RÉGLAGES Bluetooth > Bluetooth ON/OFF**.

Lisez attentivement ces remarques avant d'utiliser l'objectif

Consignes de sécurité

- Veillez à utiliser correctement l'objectif. Pour cela, lisez attentivement ces remarques relatives à la sécurité et le *Manuel du propriétaire* de l'appareil photo avant toute utilisation.
- Après avoir lu ces consignes de sécurité, rangez-les dans un endroit sûr.

À propos des icônes

Les icônes illustrées ci-dessous sont utilisées dans ce document pour indiquer le degré de gravité des blessures ou dommages qui peuvent se produire si vous n'observez pas les informations indiquées par l'icône et donc utilisez ce produit de manière incorrecte.

 **AVERTISSEMENT** Cette icône indique que le fait de ne pas observer les informations mentionnées peut entraîner la mort ou des blessures graves.

 **ATTENTION** Cette icône indique que le fait de ne pas observer les informations mentionnées peut entraîner des blessures ou endommager le matériel.

Les icônes illustrées ci-dessous sont utilisées pour indiquer la nature des instructions que vous devez observer.

 Les icônes triangulaires vous indiquent que ces informations nécessitent votre attention (« Important »)

 Les icônes circulaires barrées en diagonale vous informent que l'action indiquée est interdite (« Interdit »)

 Les cercles pleins qui contiennent un point d'exclamation vous informent que l'action doit être réalisée (« Requis »).

 **AVERTISSEMENT**

 **N'immergez pas le produit dans l'eau et ne l'exposez pas à l'eau.** Le non-respect de cette précaution peut provoquer un incendie ou une décharge électrique.

 **Ne démontez pas le produit (n'ouvrez pas le boîtier).** Le non-respect de cette précaution peut provoquer un incendie, une décharge électrique ou des blessures dues au dysfonctionnement du produit.

 **Dans le cas où le boîtier s'ouvrirait suite à une chute ou à un autre accident, ne touchez pas les pièces mises à nu.** Le non-respect de cette précaution pourrait provoquer une décharge électrique ou une blessure suite à la manipulation des pièces endommagées. Retirez immédiatement la batterie, en évitant de vous blesser ou de recevoir une décharge électrique, puis confiez le produit au revendeur d'origine pour le faire vérifier.

 **Ne le posez pas sur des surfaces instables.** Le produit pourrait tomber et provoquer ainsi des blessures.

 **Ne regardez pas le soleil à travers l'objectif ou le viseur de l'appareil photo.** Le non-respect de cette précaution peut se solder par une déficience visuelle permanente.

 **ATTENTION**

 **N'utilisez pas ce produit ou ne le rangez pas dans des lieux exposés à la vapeur, à la fumée ou qui sont très humides ou extrêmement poussiéreux.** Le non-respect de cette précaution peut provoquer un incendie ou une décharge électrique.

 **Ne laissez pas le produit à la lumière directe du soleil ou dans des endroits exposés à de très hautes températures, comme dans un véhicule fermé en plein soleil.** Le non-respect de cette précaution peut provoquer un incendie.

 **Conservez hors de la portée des enfants en bas âge.** Ce produit peut provoquer des blessures s'il est laissé dans les mains d'un enfant.

 **Ne manipulez pas le produit avec les mains mouillées.** Le non-respect de cette précaution peut provoquer une décharge électrique.

 **Maintenez le soleil à l'extérieur du cadre lorsque vous photographiez ou filmez des sujets en contre-jour.** Lorsque le soleil se trouve près du cadre ou dans celui-ci, la lumière du soleil risque de se concentrer dans l'appareil photo et de provoquer un incendie ou des brûlures.

 **Lorsque vous n'utilisez pas le produit, remettez en place les bouchons d'objectif et rangez-le à l'abri de la lumière directe du soleil.** La lumière du soleil concentrée dans l'objectif risque de provoquer un incendie ou des brûlures.

 **Ne transportez pas l'appareil photo ou l'objectif lorsqu'ils sont installés sur un trépied.** Le produit risque de tomber ou de cogner d'autres objets et de provoquer ainsi des blessures.

Entretien

Pour pouvoir profiter pleinement de votre appareil, veuillez respecter les précautions suivantes.

Boîtier : servez-vous d'un chiffon doux et sec pour nettoyer le boîtier de l'appareil photo après chaque utilisation. N'utilisez pas d'alcool, de solvants ou d'autres produits chimiques volatils, qui pourraient décolorer ou déformer le cuir du boîtier. Essuyez immédiatement tout liquide tombé accidentellement sur votre appareil photo avec un chiffon doux et sec. Utilisez une soufflette pour retirer la poussière sur l'écran, en prenant bien soin de ne pas l'érafler, puis essuyez-le délicatement à l'aide d'un chiffon doux et sec. S'il reste des taches, vous pouvez les retirer en essuyant délicatement à l'aide d'une lingette nettoyante pour objectifs Fujifilm sur laquelle vous aurez appliqué une petite quantité de solution nettoyante pour objectifs. Remettez en place le bouchon d'objectif avant de ranger l'appareil photo.

Mises à jour de firmware

Chaque fonctions de ce produit se différent de ces décrites dans ce manuel à cause de la mise à jour du noyau. Pour plus information, visiter notre site web :

http://www.fujifilm.com/support/digital_cameras/software

Vérification de la version du firmware

 L'appareil photo affiche uniquement la version du firmware si une carte mémoire est insérée.

- 1 Éteignez l'appareil photo et vérifiez qu'une carte mémoire se trouve à l'intérieur.
- 2 Allumez l'appareil photo tout en maintenant appuyée la touche **DISP/BACK**. La version du firmware actuel s'affiche ; vérifiez-la.
- 3 Éteignez l'appareil photo.

Dépannage

Consultez le tableau ci-dessous si vous rencontrez des problèmes lors de l'utilisation de votre appareil photo. Si vous ne trouvez pas la solution dans ce chapitre, prenez contact avec votre revendeur Fujifilm.

Alimentation et batterie

| Problème | Solution |
|--|---|
| L'appareil photo ne s'allume pas. | <ul style="list-style-type: none">• La batterie est déchargée : rechargez la batterie ou insérez une batterie de rechange entièrement chargée (📖 30).• La batterie n'est pas insérée correctement : réinsérez-la dans le bon sens (📖 26).• Le couvercle du compartiment de la batterie n'est pas verrouillé : verrouillez le couvercle du compartiment de la batterie (📖 26). |
| La batterie se décharge rapidement. | <ul style="list-style-type: none">• La batterie est froide : réchauffez la batterie en la mettant dans votre poche ou dans un autre endroit chaud, puis réinsérez-la dans l'appareil photo juste avant de prendre des photos.• Les bornes de la batterie sont sales : nettoyez-les avec un chiffon doux et sec.• OUI est sélectionné pour PRE-AF : désactivez le PRE-AF (📖 105).• SR+ est sélectionné comme mode de prise de vue : sélectionnez un autre mode (📖 52).• La batterie a été rechargée à de nombreuses reprises : la batterie a atteint la fin de sa durée de vie. Achetez une nouvelle batterie. |
| L'appareil photo s'éteint brusquement. | La batterie est déchargée : rechargez la batterie ou insérez une batterie de rechange entièrement chargée (📖 30). |
| Le chargement ne démarre pas. | Réinsérez la batterie dans le bon sens et vérifiez que l'adaptateur secteur est branché (📖 26, 30). |
| Le chargement est lent. | Rechargez la batterie à température ambiante. |

| Problème | Solution |
|--|---|
| Le témoin de charge clignote, mais la batterie ne se recharge pas. | <ul style="list-style-type: none"> • Les bornes de la batterie sont sales : nettoyez-les avec un chiffon doux et sec (📖 26). • La batterie a été rechargée à de nombreuses reprises : la batterie a atteint la fin de sa durée de vie. Achetez une nouvelle batterie. Si vous ne parvenez toujours pas à recharger la batterie, prenez contact avec votre revendeur Fujifilm (📖 170). |

Menus et affichages

| Problème | Solution |
|------------------------------------|---|
| L'affichage n'est pas en français. | Sélectionnez FRANCAIS dans 言語/LANG. (📖 37, 146). |

Prise de vue

| Problème | Solution |
|--|---|
| Aucune photo n'est prise lorsque vous appuyez sur le déclencheur. | <ul style="list-style-type: none"> • La carte mémoire est pleine : insérez une autre carte mémoire ou effacez des photos (📖 26, 136). • La carte mémoire n'est pas formatée : formatez la carte mémoire (📖 159). • Les contacts de la carte mémoire sont sales : nettoyez-les avec un chiffon doux et sec. • La carte mémoire est endommagée : insérez une autre carte mémoire (📖 26). • La batterie est déchargée : rechargez la batterie ou insérez une batterie de rechange entièrement chargée (📖 30). • L'appareil photo s'est éteint automatiquement : allumez l'appareil photo (📖 33). • Le témoin lumineux était orange lorsque vous avez essayé d'enregistrer un panoramique : attendez que le témoin lumineux s'éteigne (📖 59). |
| Des marbrures (« du bruit ») apparaissent sur l'écran lorsque vous appuyez sur le déclencheur à mi-course. | Le gain est augmenté pour faciliter la composition lorsque le sujet est mal éclairé et l'ouverture réduite, ce qui peut produire un effet de marbrure lorsque les images sont prévisualisées. Cet effet n'apparaîtra pas sur les photos prises avec l'appareil. |
| L'appareil photo n'effectue pas la mise au point. | Le sujet n'est pas adapté à l'autofocus : utilisez le verrouillage de la mise au point ou la mise au point manuelle (📖 86). |

| Problème | Solution |
|---|--|
| Aucun visage n'est détecté. | <ul style="list-style-type: none"> • Le visage du sujet est caché par des lunettes de soleil, un chapeau, de longs cheveux ou d'autres objets : faites en sorte que le visage ne soit plus caché (📖 104). • Le visage du sujet n'occupe qu'une petite zone de l'image : modifiez la composition de sorte que le visage du sujet occupe une plus grande zone de l'image (📖 104). • La tête du sujet est inclinée ou à l'horizontale : demandez au sujet de tenir la tête droite (📖 104). • L'appareil photo est incliné : maintenez l'appareil photo à l'horizontale. • Le visage du sujet est peu éclairé : faites la photo en pleine lumière. |
| Mauvais sujet sélectionné. | Le sujet sélectionné est plus près du centre de l'image que le sujet principal. Recomposez la photo ou désactivez la détection des visages et cadrez la photo à l'aide du verrouillage de la mise au point (📖 86). |
| L'enregistrement vidéo, la rafale 4K et la mise au point multiple 4K ne sont pas disponibles. | La vitesse d'écriture de la carte mémoire est trop lente : utilisez une carte mémoire de classe de vitesse UHS 3 ou supérieure (📖 29, 46, 71). |
| Le flash ne se déclenche pas. | <ul style="list-style-type: none"> • La batterie est déchargée : rechargez la batterie ou insérez une batterie de rechange entièrement chargée (📖 30). • L'appareil photo effectue un bracketing ou est en mode continu : Sélectionnez le mode vue par vue (📖 69, 74). • ÉTEINT est sélectionné pour SON ET FLASH : sélectionnez OUI (📖 147). |
| Certains modes de flash ne sont pas disponibles. | ÉTEINT est sélectionné pour SON ET FLASH : sélectionnez OUI (📖 147). |
| Le flash n'éclaire pas l'intégralité du sujet. | <ul style="list-style-type: none"> • Le sujet ne se trouve pas dans la portée du flash : positionnez le sujet dans la portée du flash. • La fenêtre du flash est masquée : tenez correctement l'appareil photo. • La vitesse d'obturation est plus rapide que la vitesse de synchronisation : choisissez une vitesse d'obturation plus lente (📖 54, 57, 209). |
| Les photos sont floues. | <ul style="list-style-type: none"> • L'objectif est sale : nettoyez-le. • L'objectif est bloqué : éloignez tout objet de l'objectif (📖 40). • ! AF s'affiche pendant la prise de vue et le cadre de mise au point s'affiche en rouge : vérifiez la mise au point avant la prise de vue (📖 41). |

| Problème | Solution |
|--------------------------------------|---|
| Les photos présentent des marbrures. | <ul style="list-style-type: none"> • La vitesse d'obturation est lente et la température ambiante est élevée : cela est normal et n'est pas le signe d'un dysfonctionnement. • L'appareil photo a été utilisé pendant une période prolongée à des températures élevées ou un avertissement concernant la température s'affiche : éteignez l'appareil photo et attendez qu'il refroidisse (📖 33, 206). |

Lecture

| Problème | Solution |
|---|--|
| Les photos présentent du grain. | Les photos ont été prises avec un autre modèle ou un appareil photo d'une autre marque. |
| La lecture avec zoom n'est pas disponible. | Les photos ont été créées à l'aide de l'option REDIMENSIONNER ou ont été prises avec un autre modèle ou un appareil photo d'une autre marque. |
| Il n'y a pas de son lors de la lecture des vidéos. | <ul style="list-style-type: none"> • Le volume de lecture est trop faible : réglez le volume de lecture (📖 148). • Le microphone était masqué : tenez correctement l'appareil photo pendant l'enregistrement. • Le haut-parleur est masqué : tenez correctement l'appareil photo pendant la lecture. • ÉTEINT est sélectionné pour SON ET FLASH : sélectionnez OUI (📖 147). |
| Les photos sélectionnées n'ont pas été effacées. | Certaines des photos à effacer sont protégées. Supprimez la protection en utilisant l'appareil avec lequel la protection a été appliquée (📖 139). |
| La numérotation des fichiers se réinitialise de manière inattendue. | Vous avez ouvert le couvercle du compartiment de la batterie alors que l'appareil photo était allumé. Éteignez l'appareil photo avant d'ouvrir le couvercle du compartiment de la batterie (📖 154). |

Raccordements

| Problème | Solution |
|---------------------|---|
| L'écran est éteint. | L'appareil photo est raccordé à un téléviseur : les photos s'affichent sur le téléviseur au lieu de l'écran de l'appareil photo (📖 174). |

| Problème | Solution |
|---|---|
| Le téléviseur n'affiche aucune photo et n'émet aucun son. | <ul style="list-style-type: none"> • L'appareil photo n'est pas raccordé correctement : raccordez l'appareil photo correctement (📖 174). • Le téléviseur est réglé sur « TV » : réglez l'entrée sur « HDMI » (📖 174). • Le volume du téléviseur est trop faible : utilisez les commandes du téléviseur pour régler le volume (📖 174). |
| L'ordinateur ne reconnaît pas l'appareil photo. | Vérifiez que l'appareil photo et l'ordinateur sont raccordés correctement (📖 179). |
| Impossible de transférer les fichiers RAW ou JPEG sur l'ordinateur. | Utilisez MyFinePix Studio pour transférer les photos (Windows uniquement ; 📖 179). |

Transfert sans fil

Pour en savoir plus sur le dépannage des connexions sans fil, consultez : <http://digital-cameras.support.fujifilm.com/app?pid=x>

| Problème | Solution |
|--|---|
| Problème rencontré lors de la connexion à un smartphone ou du transfert des images sur ce dernier. | <ul style="list-style-type: none"> • Le smartphone est trop loin : rapprochez-le (📖 176). • Des dispositifs situés à proximité provoquent des interférences radio : éloignez l'appareil photo et le smartphone des fours à micro-ondes ou des téléphones sans fil (📖 176). |
| Impossible de transférer les images. | <ul style="list-style-type: none"> • Le smartphone est connecté à un autre périphérique : le smartphone et l'appareil photo peuvent être connectés à un seul périphérique à la fois. Mettez fin à la connexion et réessayez. • Plusieurs smartphones se trouvent à proximité : essayez de vous reconnecter. La présence de plusieurs smartphones peut perturber la connexion. • L'image a été créée à l'aide d'un autre appareil : il se peut que l'appareil photo ne parvienne pas à transférer les images créées avec d'autres appareils. • L'image est une vidéo : le transfert des vidéos peut prendre un certain temps. Les vidéos que vous avez l'intention d'afficher sur un smartphone ou une tablette doivent être enregistrées à une taille d'image égale ou inférieure à 1280 × 720 (HD). Pour obtenir des informations sur l'affichage des images sur l'appareil photo, consultez : http://app.fujifilm-dsc.com/fr/camera_remote/ |



| Problème | Solution |
|---|--|
| Le smartphone n'affichera pas les images. | Sélectionnez OUI pour l'option REDIM. IMG SP 3M . Si vous sélectionnez NON , les grandes images sont transférées plus lentement ; par ailleurs, certains téléphones peuvent ne pas afficher les images dépassant une certaine taille (📖 158). |

Divers





| Problème | Solution |
|---|---|
| L'appareil photo ne répond pas. | <ul style="list-style-type: none"> • Dysfonctionnement temporaire de l'appareil photo : retirez la batterie puis insérez-la à nouveau (📖 26). • La batterie est déchargée : rechargez la batterie ou insérez une batterie de rechange entièrement chargée (📖 30). • L'appareil photo est connecté à un réseau local sans fil : mettez fin à la connexion. |
| L'appareil photo ne fonctionne pas comme prévu. | Retirez la batterie puis insérez-la à nouveau (📖 26). Si le problème persiste, consultez votre revendeur Fujifilm. |
| Aucun son. | <ul style="list-style-type: none"> • Réglez le volume (📖 148). • Sélectionnez OUI pour SON ET FLASH (📖 147). |
| Cachets de date et d'heure | <ul style="list-style-type: none"> • Les cachets de date et d'heure ne sont pas corrects : réglez l'horloge de l'appareil photo (📖 37, 146). • L'heure et la date sont marquées sur les photos : Il est impossible d'effacer les cachets d'heure et de date. Pour empêcher les prochaines photos d'être estampillées, sélectionnez NON pour ENR. DES RÉGLAGES > CACHET DATE (📖 155). |

Messages et affichages d'avertissement

Les avertissements suivants peuvent s'afficher.

| Avertissement | Description |
|--|---|
|  (rouge) | Charge faible. Rechargez la batterie ou insérez une batterie de rechange entièrement chargée. |
|  (clignote en rouge) | Batterie déchargée. Rechargez la batterie ou insérez une batterie de rechange entièrement chargée. |
| !AF (affiché en rouge et cadre de mise au point rouge) | L'appareil photo ne parvient pas à effectuer la mise au point. Utilisez le verrouillage de la mise au point pour effectuer la mise au point sur un autre sujet situé à la même distance, puis recomposez la photo. |
| Ouverture ou vitesse d'obturation affichée en rouge | Le sujet est trop lumineux ou trop sombre et la photo sera surexposée ou sous-exposée. Utilisez le flash pour apporter un éclairage complémentaire lorsque vous photographiez des sujets peu éclairés. |
| ERREUR MISE AU POINT ERREUR CONTROLE OBJECTIF ÉTEIGNEZ LA CAMÉRA ET RALLUMEZ-LA | L'appareil photo ne fonctionne pas correctement. Éteignez-le, puis rallumez-le. Si le message est toujours affiché, consultez un revendeur Fujifilm. |
| PAS DE CARTE | Le déclenchement ne peut se faire que si une carte mémoire est insérée. Insérez une carte mémoire. |
| CARTE NON INITIALISEE | <ul style="list-style-type: none">• La carte mémoire n'est pas formatée ou a été formatée avec un ordinateur ou un autre appareil : formatez la carte mémoire à l'aide de l'option  FORMATAGE.• Les contacts de la carte mémoire ont besoin d'être nettoyés : nettoyez-les avec un chiffon doux et sec. Si le message s'affiche de nouveau, formatez la carte. Si le message est toujours affiché, remplacez la carte.• L'appareil photo ne fonctionne pas correctement : prenez contact avec un revendeur Fujifilm. |

| Avertissement | Description |
|---|--|
| ERREUR CARTE | <ul style="list-style-type: none"> • La carte mémoire n'est pas formatée pour être utilisée dans l'appareil photo : formatez la carte. • Les contacts de la carte mémoire ont besoin d'être nettoyés ou la carte mémoire est endommagée : nettoyez les contacts avec un chiffon doux et sec. Si le message s'affiche de nouveau, formatez la carte. Si le message est toujours affiché, remplacez la carte. • Carte mémoire incompatible : utilisez une carte compatible. • L'appareil photo ne fonctionne pas correctement : prenez contact avec un revendeur Fujifilm. |
| CARTE PROTEGEE | La carte mémoire est verrouillée. Déverrouillez la carte. |
| OCCUPE | La carte mémoire n'est pas correctement formatée. Formatez-la avec l'appareil photo. |
|  MEMOIRE PLEINE | La carte mémoire est pleine et il est impossible d'enregistrer d'autres images. Effacez des images ou insérez une carte mémoire avec suffisamment d'espace libre. |
| ERREUR ECRITURE | <ul style="list-style-type: none"> • Erreur de carte mémoire ou erreur de connexion : réinsérez la carte ou éteignez et rallumez l'appareil photo. Si le message est toujours affiché, consultez un revendeur Fujifilm. • Mémoire insuffisante pour enregistrer d'autres photos : effacez des images ou insérez une carte mémoire avec suffisamment d'espace libre. • La carte mémoire n'est pas formatée : formatez-la. |
| IMAGE NO. PLEIN | L'appareil photo a utilisé tous ses numéros d'image (le numéro actuel est 999-9999). Formatez la carte mémoire et sélectionnez RAZ pour NUMERO IMAGE . Prenez une photo pour réinitialiser la numérotation des images à 100-0001, puis sélectionnez CONTINU pour l'option NUMERO IMAGE . |

| Avertissement | Description |
|--|--|
| ERREUR DE LECTURE | <ul style="list-style-type: none"> • Le fichier est corrompu ou n'a pas été créé avec cet appareil photo : impossible d'afficher le fichier. • Les contacts de la carte mémoire ont besoin d'être nettoyés : nettoyez-les avec un chiffon doux et sec. Si le message s'affiche de nouveau, formatez la carte. Si le message est toujours affiché, remplacez la carte. • L'appareil photo ne fonctionne pas correctement : prenez contact avec un revendeur Fujifilm. |
| IMAGE PROTEGEE | Vous avez essayé d'effacer ou de faire pivoter une photo protégée. Supprimez la protection et réessayez. |
| IMPOSSIBLE AJUSTER | La photo est endommagée ou n'a pas été créée avec cet appareil photo. |
| ERREUR FICHIER DPOF | Les commandes d'impression ne peuvent pas contenir plus de 999 photos. Copiez toute autre photo que vous souhaitez imprimer sur une autre carte mémoire et créez une seconde commande d'impression. |
| ROTATION IMPOSSIBLE | Il est impossible de faire pivoter la photo sélectionnée. |
|  ROTATION IMPOSSIBLE | Il est impossible de faire pivoter les vidéos. |
| IMPO. REGLER DPOF | La photo ne peut pas être imprimée avec la fonction DPOF. |
|  IMPO. REGLER DPOF | Les vidéos ne peuvent pas être imprimées avec la fonction DPOF. |
|  OPERATION IMPOSSIBLE | Il est impossible d'appliquer la réduction des yeux rouges aux vidéos. |
|  OPERATION IMPOSSIBLE | Il est impossible d'appliquer la réduction des yeux rouges aux photos créées avec d'autres appareils. |
|  | Éteignez l'appareil photo et attendez qu'il refroidisse. L'effet de marbrure peut être accentué sur les photos prises alors que cet avertissement est affiché. |

Capacité des cartes mémoire

Le tableau suivant indique la durée d'enregistrement ou le nombre de photos disponibles en fonction de la taille des images. Tous les chiffres sont approximatifs ; la taille du fichier varie en fonction de la scène enregistrée, ce qui explique les grandes variations du nombre de fichiers pouvant être stockés. Il est possible que le nombre de vues restantes ou la durée restante ne diminuent pas de manière régulière.

| | | Capacité | 8 Go | | 16 Go | |
|-----------------------|-------------------------------|----------|------------|--------|-------------|--------|
| | | | FINE | NORMAL | FINE | NORMAL |
| Photos | 3:2 | | 668 | 1064 | 1337 | 2130 |
| | RAW (NON COMPRESSÉ) | | 186 | | 372 | |
| Vidéos ^{1,2} | 2160/15P | | 9 minutes | | 20 minutes | |
| | 1080/59.94P, 50P, 24P, 23.98P | | 26 minutes | | 54 minutes | |
| | 720/59.94P, 50P, 24P, 23.98P | | 51 minutes | | 105 minutes | |

1 Utilisez une carte de classe de vitesse UHS 3 ou supérieure.

2 La durée de chaque vidéo ne peut pas dépasser 30 minutes.

Bien que l'enregistrement vidéo se poursuive sans interruption lorsque la taille de fichier atteint 4 Go, les séquences suivantes sont enregistrées dans un fichier distinct qui doit être visionné séparément.



Caractéristiques

| | | | | | | | | | | |
|------------------------------|---|----------------------------|-----------------------------|----------------------------|----------------------------|-----------------------------|----------------------------|----------------------------|-----------------------------|----------------------------|
| Système | | | | | | | | | | |
| Modèle | FUJIFILM XF10 | | | | | | | | | |
| Numéro de produit | FF180002 | | | | | | | | | |
| Nombre effectif de pixels | Environ 24,2 millions | | | | | | | | | |
| Capteur d'image | Capteur d'image CMOS (semi-conducteur à oxyde de métal complémentaire), de 23,5 mm × 15,7 mm (format APS-C) à pixels carrés avec filtre RVB | | | | | | | | | |
| Support mémoire | Cartes mémoire SD/SDHC/SDXC recommandées par Fujifilm | | | | | | | | | |
| Logements des cartes mémoire | Logement pour carte mémoire SD (UHS-1) | | | | | | | | | |
| Système de fichiers | Compatible avec les formats Design Rule for Camera File System (DCF), Exif 2.3 et Digital Print Order Format (DPOF) | | | | | | | | | |
| Format de fichiers | <ul style="list-style-type: none">• Photos : Exif 2.3 JPEG (compressé) ; RAW (format RAF d'origine, logiciel spécialisé requis) ; RAW+JPEG disponible• Vidéos : norme H.264 avec son stéréo (MOV) | | | | | | | | | |
| Taille d'image | <table><tr><td>L 3:2 (6000 × 4000)</td><td>L 16:9 (6000 × 3376)</td><td>L 1:1 (4000 × 4000)</td></tr><tr><td>M 3:2 (4240 × 2832)</td><td>M 16:9 (4240 × 2384)</td><td>M 1:1 (2832 × 2832)</td></tr><tr><td>S 3:2 (3008 × 2000)</td><td>S 16:9 (3008 × 1688)</td><td>S 1:1 (2000 × 2000)</td></tr></table> <p>RAW (6000 × 4000)</p> <p>L panoramique : vertical (2160 × 9600)/horizontal (9600 × 1440)</p> <p>M panoramique : vertical (2160 × 6400)/horizontal (6400 × 1440)</p> | L 3:2 (6000 × 4000) | L 16:9 (6000 × 3376) | L 1:1 (4000 × 4000) | M 3:2 (4240 × 2832) | M 16:9 (4240 × 2384) | M 1:1 (2832 × 2832) | S 3:2 (3008 × 2000) | S 16:9 (3008 × 1688) | S 1:1 (2000 × 2000) |
| L 3:2 (6000 × 4000) | L 16:9 (6000 × 3376) | L 1:1 (4000 × 4000) | | | | | | | | |
| M 3:2 (4240 × 2832) | M 16:9 (4240 × 2384) | M 1:1 (2832 × 2832) | | | | | | | | |
| S 3:2 (3008 × 2000) | S 16:9 (3008 × 1688) | S 1:1 (2000 × 2000) | | | | | | | | |
| Objectif | <ul style="list-style-type: none">• Type : objectif à focale fixe FUJINON• Focale : f=18,5 mm (équivalent au format 24 × 36 mm : 28 mm)• Ouverture maximale : F2.8 | | | | | | | | | |
| Sensibilité | <ul style="list-style-type: none">• Photos : sensibilité de sortie standard équivalente à 200–12800 ISO par incréments de 1/3 IL ; AUTO ; sensibilité de sortie étendue équivalente à 100, 25600 ou 51200 ISO• Vidéos : sensibilité de sortie standard équivalente à 400–6400 ISO par incréments de 1/3 IL ; AUTO | | | | | | | | | |
| Mesure | Mesure en 256 zones avec l'objectif (through-the-lens (TTL)) ; MULTI, CENTRALE, MOYENNE | | | | | | | | | |
| Contrôle de l'exposition | AE programmé (avec décalage de programme) ; AE avec priorité à la vitesse ; AE avec priorité à l'ouverture ; exposition manuelle | | | | | | | | | |
| Correction d'exposition | <ul style="list-style-type: none">• Photos : -5 IL – +5 IL par incréments de 1/3 IL• Vidéos : -2 IL – +2 IL par incréments de 1/3 IL | | | | | | | | | |

Système

- Vitesse d'obturation**
- **Déclencheur mécanique**
 - **Mode P** : 4 s à $\frac{1}{4000}$ s
 - **Autres modes** : 30 s à $\frac{1}{4000}$ s
 - **Pose B** : 60 min maximum
 - **Pose T** : 30 s à $\frac{1}{4000}$ s
 - **Déclencheur électr.**
 - **Mode P** : 4 s à $\frac{1}{16000}$ s
 - **Autres modes** : 30 s à $\frac{1}{16000}$ s
 - **Pose B** : 1 s fixe
 - **Pose T** : 30 s à $\frac{1}{16000}$ s
 - **Mécanique+électronique**
 - **Mode P** : 4 s à $\frac{1}{16000}$ s
 - **Autres modes** : 30 s à $\frac{1}{16000}$ s
 - **Pose B** : 60 min maximum
 - **Pose T** : 30 s à $\frac{1}{16000}$ s

Prise de vue en rafale

| Mode | Cadence de prise de vue (images/s) | Images par rafale |
|---|------------------------------------|--------------------|
|  | 6,0 | Jusqu'à 10 environ |
|  | 3,0 | Jusqu'à 10 environ |



La cadence varie en fonction des conditions de prise de vue et du nombre d'images enregistrées. En outre, la cadence et le nombre d'images par rafale peuvent varier en fonction du type de carte mémoire utilisé.

Mise au point

- **Mode** : AF seul ou continu ; mise au point manuelle avec bague de contrôle ; AF+MF ; instantané
- **Sélection de la zone de mise au point** : POINT UNIQUE, ZONE, LARGE/SUIVI, TOUS
- **Système de mise au point automatique** : AF hybride intelligent (détection de contraste TTL/AF par détection de phase) avec illuminateur d'assistance AF

Balance des blancs

Personnalisée, sélection de la température de couleur, automatique, lumière directe du soleil, ombre, éclairage fluorescent lumière du jour, éclairage fluorescent blanc chaud, éclairage fluorescent blanc froid, éclairage à incandescence, plongée

Retardateur

Désactivé, 2 s, 10 s, Déclencheur auto facial, Sourire, Partn, Groupe

Flash

- **Type** : flash automatique
- **Portée effective (1600 ISO)** : environ 0,3 m – 7,5 m/1,0 pi – 24,6 pi

Système

Mode flash Auto, flash forcé, désactivé, synchro lente, synchro sur le second rideau, synchro externe (réduction des yeux rouges désactivée) ; auto avec réduction des yeux rouges, flash forcé avec réduction des yeux rouges, désactivé, synchro lente avec réduction des yeux rouges, synchro sur le second rideau avec réduction des yeux rouges, synchro externe (réduction des yeux rouges activée)

Griffe flash –

Contact de synchronisation –

Prise synchro –

Viseur –

Écran LCD Écran LCD tactile couleur fixe de 3,0 pouces/7,6 cm et 1040000 points

Vidéos • Vidéos avec son stéréo

4K 2160/15P

FULL HD 1080/59.94P

HD 720/59.94P

FULL HD 1080/50P

HD 720/50P

FULL HD 1080/24P

HD 720/24P

FULL HD 1080/23.98P

HD 720/23.98P

• Vidéos à grande vitesse HD sans son

1.6× **▶** 59.94P **🔊** 100P

2× **▶** 50P **🔊** 100P

3.3× **▶** 29.97P **🔊** 100P

4× **▶** 25P **🔊** 100P

Entrée/sortie

**Entrée/
sortie numérique** USB 2.0 High-Speed
Port Micro USB (Micro-B)

Sortie HDMI Micro-connecteur HDMI (type D)



**Prise microphone/
télécommande** Mini-jack à 3 bornes, ø2,5 mm

Alimentation électrique/autre

| | |
|--|--|
| Alimentation | Batterie NP-95 (fournie avec l'appareil photo) |
| Dimensions de l'appareil photo (L × H × P) | 112,5 mm × 64,4 mm × 41,0 mm (25,9 mm hors parties saillantes, mesuré à l'endroit le plus fin)/4,43 po × 2,54 po × 1,62 po (1,02 po) |
| Poids de l'appareil photo | Environ 241,2 g/8,5 oz, sans la batterie, les accessoires et la carte mémoire |
| Poids pour la prise de vue | Environ 278,9 g/9,8 oz, avec la batterie et la carte mémoire |
| Conditions de fonctionnement | <ul style="list-style-type: none"> • Température : 0 °C à +40 °C/+32 °F à +104 °F • Humidité : 10% à 80% (sans condensation) |
| Autonomie de la batterie | <ul style="list-style-type: none"> • Type de batterie : NP-95 • Mode de prise de vue : mode P |

Nombre approximatif de photos

330

| Mode | Durée d'enregistrement standard | Durée d'enregistrement continu |
|---|---------------------------------|--------------------------------|
|  | Environ 55 minutes | Environ 75 minutes |
|  | Environ 70 minutes | Environ 120 minutes |

Norme CIPA, mesurée à l'aide de la batterie fournie avec l'appareil photo et d'une carte mémoire SD.

Remarque : le nombre de photos pouvant être prises avec la batterie varie en fonction du niveau de charge de la batterie et diminue à basse température.

Transmetteur sans fil**Réseau local sans fil**

| | |
|--|---|
| Normes | IEEE 802.11b/g/n (protocole sans fil standard) |
| Fréquence de transmission (fréquence centrale) | <ul style="list-style-type: none"> • Japon, Chine : 2412 MHz–2472 MHz (13 canaux) • Autres pays : 2412 MHz–2462 MHz (11 canaux) |
| Protocoles d'accès | Infrastructure |

Bluetooth®

| | |
|--|--|
| Normes | Bluetooth version 4.1 (Bluetooth Low Energy) |
| Fréquence de transmission (fréquence centrale) | 2402 MHz–2480 MHz |

Batterie NP-95

| | |
|--------------------------------------|--|
| Tension nominale | 3,6 V CC |
| Capacité nominale | 1800 mAh |
| Température de fonctionnement | 0 °C à +40 °C / +32 °F à +104 °F |
| Dimensions (L × H × P) | 35,2 mm × 49,5 mm × 10,8 mm / 1,4 po × 1,9 po × 0,4 po |
| Poids | Environ 36 g / 1,3 oz |

Adaptateur secteur AC-5VG

| | |
|--------------------------------------|--|
| Entrée nominale | 100 V–240 V CA, 50/60 Hz |
| Capacité d'entrée | 10,5 VA (100 V), 11,9 VA (240 V) |
| Sortie nominale | 5,0 V CC, 1000 mA |
| Température de fonctionnement | 0 °C à +40 °C / +32 °F à +104 °F |
| Poids | Environ 26 g ±15% / 0,9 oz. ±15% (adaptateur secteur uniquement) |

Le poids et les dimensions varient en fonction du pays ou de la région d'achat. Les étiquettes, les menus et autres affichages peuvent différer de ceux de votre appareil photo.

 Les caractéristiques et les performances peuvent faire l'objet de modifications sans préavis. Fujifilm ne pourra être tenu responsable des erreurs éventuellement présentes dans ce manuel. L'apparence du produit peut différer de celle décrite dans ce manuel.

FUJIFILM

FUJIFILM Corporation

7-3, AKASAKA 9-CHOME, MINATO-KU, TOKYO 107-0052, JAPAN

http://www.fujifilm.com/products/digital_cameras/index.html

